VOJENSKÁ HISTÓRIA

Časopis
pre vojenskú históriu
múzejníctvo
a archívniectvo

4/2011



VYDÁVA VOJENSKÝ HISTORICKÝ ÚSTAV V BRATISLAVE

© VHÚ Bratislava 2011

Príspevky vyjadrujú názory autorov a nemusia byť totožné so stanoviskom vydavateľa a redakcie.

ŠTÚDIE

RELIKTY RYTIERSTVA A RYTIERSKÝCH RÁDOV VO VYZNAMENANIACH

2. časť

IGOR GRAUS

GRAUS, I.: The relics of the chivalry and of the orders of knighthood in the awards. *Vojenská história*, 4, 15, 2011, pp. 3-29, Bratislava. Author discusses all kinds of the chivalric relics in detail, with the exception of accolade and investiture ceremony. Awards in the form of orders were not having the nature of knight companies, however, from their immediate predecessors, lay orders of knighthood, they have often taken over a number of formal features, typical for the medieval knight companies. Although there was a gradual simplification of the formal elements and rituals and the orders were gradually exempted from many old and already dysfunctional relics of chivalry, the core (insignia, legislative basis, investiture and administration), although inevitably transformed as a result of many fundamental political, social and cultural changes occurring in the following centuries, remains alive and functional today. Faleristics. Monarchical or dynastical orders of knighthood and orders of merit. Knight relics.

RADY A DUCHOVNÁ SFÉRA: DUCHOVNÝ PATRÓN

Pri konštituovaní formálnej podoby laických rytierskych rádov sa ich zakladatelia voľne inšpirovali organizačnými formami a do istej miery aj symbolikou duchovných rytierskych rádov. Stredoveké laické rytierske rády pritom predstavovali iba jeden segment zo širokého diapazónu rytierskych združení najrôznejšieho typu, ale spomedzi nich boli najokázalejšími a najprestížnejšími.¹⁸⁷ Osobný život laických rytierov však už na rozdiel od rytierov duchovných rytierskych rádov neupravovala žiadna regula a vzhľadom na svetský charakter účelových politických spolenectiev laickej šľachty boli ich religiózne väzby omnoho menšie a menej výrazné, aj keď sa v nich prejavoval kult laickej zbožnosti. Spojenie laických rytierov s duchovnou sférou sa pritom odohrávalo vo viacerých rovinách.

¹⁸⁷ Podrobnejšie napríklad in: GRAUS, Igor. Laické rytierske rády v Uhorsku 14. – 20. storočia. (Stav a perspektívy výskumu.) In *Vojenská história*, roč. 3, 1999, č. 2, s. 3-27.

Väzby na duchovnú sféru sa objavovali už prostredníctvom ich samotných pomenovaní, dostávali pomerne veľký priestor v úvodnej časti (preambule) zakladajúcich listín rádov alebo ich stanov, ako aj pri organizácii tých spoločných aktivít nositeľov insignií, ktoré mali religióznym charakter.

Napriek tomu, že najlepšiu príležitosť pre prvoplánovú verejnú proklamáciu kresťanských pohnútok a cieľov jednotlivých rádov ponúkalo ich samotné pomenovanie, laické rytierske spoločnosti sa vzdali využitia modifikácií základnej sémantickej schémy duchovných rytierskych rádov so silnou väzbou na vybraného svätca. Zakladatelia laických rytierskych rádov zrejme v snahe odlišiť sa od duchovných rytierskych rádov pre pomenovanie svojich spoločností vyberali motívy výrazne svetského charakteru a svoju spätosť s duchovným patrónom rádu, čiže s konkrétnym svätcom, vo svojom pomenovaní vyjadrili doslova iba ojedinele. Aj v týchto prípadoch však väzba na svätca tvorila iba prvú časť pomenovania a druhú predstavoval symbol svetského charakteru. Z kategórie panovníckych rádov, čiže spomedzi najvýznamnejšej skupiny laických rytierskych rádov sa k osobe svätca v oficiálnom pomenovaní spoločnosti rytierov až do 15. storočia priklonilo doslova iba niekoľko rádov.¹⁸⁸

Cielené zrieknutie sa priamych verbálnych väzieb na duchovné rytierske rády, ako aj vylúčenie svätcov z ich pomenovaní, však vôbec neznamenalo zrušenie pevných väzieb na týchto svätcov v stanovách rádov. Prihlásenie sa k ich kultu sa štandardne objavovalo predovšetkým v preambulách stanov, kde sa aj viac či menej formálne definovali jednotlivé zbožné ciele rádov. Osoba konkrétneho svätca (alebo viacerých svätcov) sa potom objavovala aj v tých častiach stanov, ktoré pojednávajú o nebeskom patrónovi rádu a spôsoboch jeho uctievania. Deň sviatku rádového patróna sa pritom stával aj oficiálnym sviatkom, prípadne jedným z viacerých sviatkov samotného rádu.¹⁸⁹

Samotný proces výberu patróna pritom celkom závisel od ľubovôle zakladateľa rádu a bol ovplyvnený jeho osobným vzťahom voči nemu. Patrónmi rádov sa síce stávali svätci v pozícii osobných patrónov alebo patrónov krajiny, ale najčastejšie išlo o patrónov rytierstva ako takého. Je zaujímavé, že jednotlivé rytierske rády pritom neboli zasvätené len rytierskym svätcom, ako by sa dalo očakávať, ale aj svätcom, u ktorých by sme rytierske či vojenské paralely hľadali márne, vrátane žien. Prvoradými rytierskymi svätcami boli svätý Juraj a svätý Michal archanjel. Boju s drakom sa však venovalo až okolo 30 ďalších svätcov

¹⁸⁸ Uhorská bratská milícia svätého Juraja z roku 1326, anglická spoločnosť rytierov svätého Juraja alebo Podväzku z roku 1349, francúzska spoločnosť Našej Panej zo vznešeného domu alebo spoločnosť Hviezdy z roku 1344, talianska spoločnosť svätého Ducha Pravej túžby alebo Uzla z roku 1352 a aragónske združenie rytierov svätého Juraja z roku 1371. Až v roku 1469 bol založený francúzsky rád svätého Michala archanjela a v roku 1518 sa pôvodne savojský rád Náhrdelníka z roku 1364 transformoval na rád Zvestovania Našej panej. Spomedzi stovky laických rytierskych združení najrôznejšieho charakteru z nemeckého prostredia z obdobia od roku 1331 do roku 1517 väzbu na konkrétneho svätca vo svojom pomenovaní vyjadriilo iba 20 spoločností vrátane jedného spolku striedmosti a viacerých združení, ktoré však pri najlepšej vôli nemožno klasifikovať ako skutočné rytierske rády, ale len ako turnajové alebo obranné spojenectvá šľachty. K jednotlivým rytierskym spoločnostiam In KRUSE, PARAVICINI, RANFT, ref. 25.

¹⁸⁹ K problematike podrobnejšie In GRAUS, Igor. K úlohám a postaveniu svätcov v laických rytierskych rádoch a záslužných vyznamenaniach. In KOŽIAK, Rastislav – NEMEŠ, Jaroslav (ed.). *Svätec a jeho funkcie v spoločnosti II*. Bratislava : Chronos, 2006, s. 39-52.

a navyše patrónom rytiera, čiže kresťanského bojovníka, sa mohol stať každý svätec, ktorý akýmkoľvek spôsobom, a to nielen so zbraňou v ruke, bojoval za Boha a vieru.¹⁹⁰ Patrónom rádu sa pritom nestával iba jediný svätec, ale aj viacerí. Napríklad patrónmi falckého rádu Osla z roku 1387 bola Panna Mária, svätá Katarína, svätý Krištof a svätý Juraj.¹⁹¹ Oproti tomu ríšskonemecký rád Spony z roku 1392 mal až päť patrónov – Pannu Máriu, svätého Jakuba, svätého Juraja, svätého Leopolda a svätého Eucharía.¹⁹² Päť patrónov mal aj fuldský rád svätého Simplicia z roku 1492, a to samotného Boha, ďalej Pannu Máriu, svätého Bonifáca, svätého Simplicia a svätého Faustína.¹⁹³

Veľmi zaujímavý dôvod pre voľbu svätca môžeme nájsť v prípade francúzskeho rádu Hviezdy z roku 1344. Pôvodným zámerom jeho zakladateľa, vojvodu a neskoršieho francúzskeho kráľa Jána II. Dobrého bola väzba rádu na svätého Juraja, ale pretože tohto svätca si za patróna rádu svätého Juraja alebo Podväzku v roku 1349 vybral jeho anglický protivník Eduard III., nakoniec sa rozhodol pre Pannu Máriu.¹⁹⁴

Na rozdiel od stanov jednotlivých laických rytierskych rádov ich insígnie takmer vôbec neobsahovali poukazy nielen na konkrétnych svätcov, ale navyše dokonca ani na duchovnú sféru vo všeobecnosti. Zakladatelia laických rytierskych rádov sa vyhýbali znameniu kríža (snáď s cieľom odlišiť svoje rády od duchovno-rytierskych rádov), ako aj zobrazovaniu svätých patrónov svojich rádov. Celkom ojedinele sa znamenania kríža objavili v insígniách aragónskeho rádu svätého Juraja z roku 1371, anglického rádu rytierov svätého Juraja alebo Podväzku z roku 1349 alebo uhorského rádu Draka z roku 1408.¹⁹⁵

Na rozdiel od laických rytierskych rádov, ktoré svoj pomer voči svätcom demonštrovali viac verbálne, než prostredníctvom výberu insígnií, vyznamenania vo forme radov sa ocitli v celkom opačnej pozícii. Hoci veľké množstvo novovznikajúcich vyznamenaní vo svojich stanovách religióznym záležitostiam venovalo iba minimálnu pozornosť, do svojho oficiálneho pomenovania zaradilo meno konkrétneho svätca a základ ich insígnie predstavoval najčastejšie osemhrotý kríž so stredovým medailónom, v ktorom sa už menej často nachádzalo vyobrazenie svätca. Boli to predovšetkým tri francúzske rady – Rad Svätého Michala z roku 1469, Rad Svätého Ducha z roku 1578 a rad Svätého Ľudovíta z roku 1693, bavorský Záslužný Rad Svätého Michala z roku 1837, bavorský dámsky Rad Svätej Anny z roku 1777, bulharský Rad Svätého Cyrila a Metoda z roku 1909, bulharský Rad Svätého Alexandra z roku 1881, falcký dámsky Rad Svätej Alžbety (založený v roku 1766, obnovený v Bavorsku roku 1873), hannoverský Rad Svätého Juraja z roku 1839, tri neapolské rady – Rad Svätého Januária z roku 1738, Rad Svätého Ferdinanda za zásluhy z roku 1800 a Kráľovský Vojenský Rad Svätého Juraja a zjednotenia z roku 1808, mexický dámsky Rad Svätého Karola z roku 1865, monacký Rad Svätého Karola z roku 1858, nórsky Rad

¹⁹⁰ ENGLISCH, Ernst – VOCELKA, Karl. Ritterfrömmigkeit und Ritterheilge. In *Die Ritter*. Burgenländische Landesausstellung 1990, Burg Güssing 4. Mai – 28. Oktober 1990. Burgenländische Forschungen Sonderband VIII. Eisenstadt : Rötzer, 1990, s. 55-56.

¹⁹¹ KRUSE, PARAVICINI, RANFT, ref. 25, s. 131.

¹⁹² Tamže, s. 159.

¹⁹³ Tamže, s. 455.

¹⁹⁴ BOULTON, ref. 26, s. 189.

¹⁹⁵ Samostatný kríž v prevýšení tela draka sa však objavil až v insígnii modifikovanej v roku 1416, dovtedy mal kríž podobu krvavej jazvy na chrbte zvieratá. K problematike kríža a vývoja insígnie rádu Draka podrobnejšie: GRAUS, Igor. Uhorský rád Draka a jeho insígnie. In *Vojenská história*, 2006, roč. 10, č. 4, s. 3-25.

Svätého Olafa z roku 1847, portugalské rady – Rad Svätého Jakuba z Meča od roku 1862, Rad Svätého Benedikta z Aviza po roku 1789, Rad Krista po roku 1789 a dámsky Rad Svätej Izabely z roku 1801, sardínsky Rad Svätého Mórica a Lazara z roku 1816, uhorský Rad Svätého Štefana z roku 1764, ruské rady – Rad Svätého Ondreja z roku 1698, dámsky Rad Svätej Kataríny z roku 1711, Rad Svätej Anny (založený vojvodom z Holstein – Gottorpu v roku 1735, ruský rad od roku 1796), Rad Svätého Juraja z roku 1769, Rad Svätého Vladimíra z roku 1782, Rad Svätého Stanislava (od roku 1765 poľský, po roku 1815 ruský rad), dámsky Rad Svätej Oľgy z roku 1914, grécky Rad Spasiteľa z roku 1834, gruzínsky Rad Svätej Tamary z roku 1918, san marinský Rad Svätého Marina z roku 1859, saský Vojenský Rad Svätého Henricha z roku 1736, dva srbské rady – Rad Svätého Lazara z roku 1882 a Rad Svätého Sávu z rovnakého roku, dva španielske rady – Vojenský Rad Svätého Ferdinanda z roku 1811 a Vojenský rad Svätého Hermenogilda z roku 1814, švédsky Rad Serafinov z roku 1748, würzburgský (od roku 1817 toskánsky) Záslužný Rad Svätého Jozefa z roku 1807, štyri vatikánske rady – Rad Svätého Gregora Veľkého z roku 1831, Rad Svätého Silvestra z roku 1841, Rad Krista z roku 1878 a Rad Svätého Cyrila a Metoda z roku 1906, írsky Rad Svätého Patrika z roku 1783, alebo anglický Rad Svätého Michala a Juraja z roku 1818.

Zaujímavý jav pritom predstavovala modifikácia podoby inak jednotnej insígnie v prípade niektorých radov podľa vierovyznania ich recipienta. V prípade ruského Radu Svätého Juraja, ak sa insígnie prepožičali nekresťanovi, postavu svätca v stredovom medailóne nahradil cársky orol.¹⁹⁶ Pruský, pôvodne brandenburský Rad Červeného orla, založený v roku 1705, však od roku 1851 oproti tomu nekresťanom vyhradil osobitnú, tvarovo celkom odlišnú insígniu. Kríž v tomto prípade nahradila hviezda, ktorá sa nosila zavesená na stuhe príslušnej triedy radu, a táto hviezda mala špecifickú podobu pre každú triedu radu.¹⁹⁷

Ojedinele však existovali aj vyznamenania, ktorých pomenovanie síce nesúviselo so žiadnym svätcom, ale napriek tomu sa postava svätca ocitla zobrazená v stredovom medailóne. Ide predovšetkým o španielske vyznamenania – napríklad Rad Karola III. z roku 1771 alebo Rad Márie Lujzy z roku 1792.

Bez ohľadu na skutočnosť, či sa vyobrazenie svätca nachádzalo na insígnii alebo nie, dňom sviatku vyznamenania sa zvyčajne stával deň sviatku jeho nebeského patróna. V prípade habsburských radov mali pôvodne všetky záslužné rady svoje vlastné sviatky, pričom však iba Rad Svätého Štefana a Vojenský Rad Márie Terézie sa viazal na sviatok nebeského patróna.¹⁹⁸ Neskôr, v priebehu 19. storočia, sa oslavy zjednodušili a termínom spoločného sviatku všetkých habsburských radov sa stal sviatok Božieho tela.

Všeobecný ústup od tohto typu reliktu možno pozorovať po skončení 1. svetovej vojny, keď došlo k zániku viacerých monarchií. Pri výbere svojho pomenovania sa nové republikánske vyznamenania tiež častejšie než v minulosti odkláňali od spojenia so svätcami.

¹⁹⁶ Článok 337. Statut Imperatorskogo vojenovogo ordena Sv. Velikomučenika i pobedonosca Georgija i o prinadležaščem k semu ordenu znake otličija dľa nižnich bojinskich činov. Stanovy publikované In *Svod učreždenij gosudarstvennych*, ref. 7.

¹⁹⁷ Allerhöchste Kabinets – Ordre vom 26. Februar 1851. Dokument publikovaný In HOEFTMANN, ref. 61, s. 35 -36.

¹⁹⁸ Sviatkom Radu Železnej koruny bola prvá nedeľa po siedmom apríli, čiže deň vzniku lombarsko-benátskeho kráľovstva a Rad Leopolda mal sviatok stanovený na prvú nedeľu po Troch kráľoch. Historicky mladší Rad Františka Jozefa a Rad Alžbety boli založené v čase, keď už všetky habsburské rady mali stanovený spoločný sviatok.

Spomedzi radov, založených v období od roku 1918 do konca druhej svetovej vojny, bol podľa svätcov pomenovaný iba grécky Rad Svätého Juraja a Konštantína z roku 1936 a Rad Svätej Oľgy a Sofie z rovnakého roku, rumunský Rad Svätého Juraja z roku 1940, sanmarinský Rad Svätej Agáty z roku 1923 a španielsky Rad Svätého Rajmunda z Peñafortu z roku 1944. Tradičné väzby na nebeských patrónov sú však dodnes živé v súkromných vyznamenaniach bývalých panovníckych rodov, ako aj vo vyznamenaniach niektorých európskych monarchií.

Sviatky však mávali aj tie vyznamenania, ktoré sa neviazali na svätcov a v takom prípade sa sviatkom radu stávali dni založenia vyznamenaní alebo iné významné dni spojené v tých štátnych útvaroch, v ktorom vznikali. Donedávna bolo živé rezíduum sviatku radu aj v prípade niektorých československých vyznamenaní – Radu Tomáša Garrigue Masaryka a Radu Milana Rastislava Štefánika z roku 1990, pričom v dikcii zákona sa sviatok radu označoval ako „radový deň“.¹⁹⁹

DUCHOVNÉ SÍDLO

S nebeským patrónom bezprostredne súviselo aj duchovné sídlo radov. Vlastnú kaplnku alebo chrám, rovnako ako aj vlastný kňazský zbor pritom už mávali laické rytierske rády a podľa ich vzoru sa tieto relikty aplikovali nielen v prípade početných panovníckych, dynastických, pontifikálnych a dámskych, ale dokonca aj záslužných radov. Napríklad nositeľom insígnií poľského Radu Nepoškvrneného počatia Najsvätejšej Panny Márie z roku 1637 slúžila osobitná kaplnka v krakovskom minoritnom kostole sv. Spasiteľa a jednotliví nositelia insígnií sa v nej mali právo dať pochovať.²⁰⁰

Pruský Rad Čierneho orla používal dve stále duchovné sídla, jedno bolo v Prusku a druhé v Brandenbursku, pričom kaplnkou radu sa stala vždy niektorá z kaplniek v panovníckej rezidencii.²⁰¹ Brandenburský Rad Červeného orla mal oproti tomu iba jedinú kaplnku, ale v nej mal byť uložený aj archív radu.²⁰² Početné a najmä historicky mladšie záslužné rady však žiadne duchovné sídlo určené nemali a ako kaplnka radu zvyčajne slúžila práve tá, ktorá sa nachádzala v sídle panovníka.

Ruské vyznamenania však mali svoje stabilné duchovné sídla určené ešte aj koncom 19. storočia. Tak napríklad nová zákonná úprava postavenia ruských vyznamenaní z roku 1892 potvrdila, že ruské záslužné rady – Rad Svätého Ondreja, Rad svätého Alexandra Nevského a Rad Svätej Kataríny majú svoje sviatky v deň sviatku svojich rovnomenných nebeských patrónov, a v tento deň sa konala slávnostná bohoslužba za účasti nositeľov insígnií v príslušných kaplnkách patriacich jednotlivým vyznamenaniam, ktoré sa nachádzali v rôznych kostoloch v Petrohrade. Slávnostné zhromaždenie nositeľov insígnií Radu Svätého Ondreja sa konalo v kostole svätého Ondreja na Vasilevskom ostrove, Rad Svätého Alexandra Nevského slávil svoj sviatok vo vlastnej kaplnke v Alexandrovsko-Nevskom kláštore, a dámsky Rad Svätej Kataríny slávil svoj sviatok v kostole svätej Kataríny.²⁰³

¹⁹⁹ Zákon FZ ČSFR číslo 404 Zb. z 2. októbra 1990 o štátnych vyznamenaniach Českej a Slovenskej Federatívnej republiky, Príloha č. 2 - Stanovy Radu Tomáša Garrigue Masaryka, článok 2, ods. 1 a Príloha č. 3 – Stanovy Radu Milana Rastislava Štefánika, článok 2, ods. 1.

²⁰⁰ Článok 8 stanov. Stanovy publikované In NOWAKOWSKI, ref. 114, s. 92.

²⁰¹ Článok 20 stanov. *Statuten*, ref. 52, s. 18-19.

²⁰² Ordens – Statuten des Brandenburgischen Rothen Adlers vom 13. Juli 1734, článok 9. Stanovy publikované In HOEFTMANN, ref. 61, s. 9.

²⁰³ Článok 239, 266, 276 stanov. Stanovy publikované In *Svod učreždenij gosudarstvennych*, ref. 7.

Z dôvodu celebrovania omší vo vlastných duchovných sídlach mávali rady zriadený aj úrad preláta, ako to bolo napríklad v prípade habsburských radov alebo württemberského Radu Zlatého orla z roku 1807,²⁰⁴ či würzburského Záslužného Radu Svätého Jozefa z toho istého roku.²⁰⁵

IDENTIFIKÁCIA MIEST NOSITEĽOV INSÍGNIÍ V DUCHOVNOM SÍDLE RADU

Početné laické rytierske rády na označenie sedadiel v rádových kaplnkách alebo kostoloch štandardne používali kovové (predovšetkým medené) dosky²⁰⁶ s erbmi nositeľov insígnií, a túto prax prevzali aj viaceré z tých vyznamenaní, ktoré mali určené svoje stále duchovné sídlo. Napríklad stanovy švédskeho Radu Serafínov z roku 1748 nositeľom insígnií umožňovali používať ich v spojení s rodovým erbom a zároveň predpisovali, že erby nositeľov, namaľované na medenej doske, budú umiestnené pri ich sedadlách v radovom kostole Ridrarholmskyrkan v Štokholme. Erb malo dopĺňať heslo, meno a dátum prepožičania insígnií. Rovnaký erb sa namaľoval aj do osobitnej erbovej knihy (*Serafimerstambooken*), za čo nový rytier do pokladnice radu zaplatil 8 toliarov v striebornej minci.²⁰⁷ Uvedená tradícia sa dodržiava dodnes. Erby sú uložené v kancelárii radov v kráľovskom paláci a v prípade úmrtia nositeľa insígnií radu sa vystaví v kostole. V prípade osôb občianskeho pôvodu, ktoré nemajú erb, je vyobrazený príslušný štátny znak, pretože rad je v súčasnosti vyhradený iba pre panovníkov a prezidentov.²⁰⁸

Osobitné tabule s erbom na označenie príslušného miesta v kaplnke alebo inom sídle radu požadovali napríklad stanovy pruského Radu Čierneho orla z roku 1701,²⁰⁹ dánskeho Radu Danebrogu z roku 1671²¹⁰ a Radu Slona z roku 1462,²¹¹ hessenského Domáceho Radu Zlatého leva z roku 1770,²¹² pôvodne brandenburského a neskôr pruského Radu Červeného

²⁰⁴ Článok 9/6 stanov. Statuten des Königlich grossen Ordens des goldenen Adlers vom 6. Merz 1807. In *Königlich - Württembergisches Staats - und Regierungs - Blatt*. Nro. 56, Dienstag 21. Jul 1807, s. 272.

²⁰⁵ Článok 22 stanov. Stanovy publikované In LESER, ref. 23, s. 246.

²⁰⁶ Medené dosky sa v maliarstve od 16. storočia často používali ako podložky závesných obrazov práve pre svoju pevnosť, tvarovú stálosť a nepatrnú koróziu. SLÁNSKÝ, Bohuslav. *Technika malby*. Díl I. Malířský a konzervační materiál. Praha : Státní nakladatelství krásné literatury, hudby a umění, 1953, s. 228-229, 232.

²⁰⁷ Obsah stanov publikovaný In SCHWAN, ref. 113, Seraphinenorden in Schweden, s. 5.

²⁰⁸ NORDENVALL, Per (ed.) *Kungliga Serafimerorden 1748 - 1998*. Boras : Kungl Maj:ts Orden, 1998, s. 624. Tamže aj vyobrazenia erbov všetkých nositeľov insígnií radu od jeho založenia.

²⁰⁹ Článok 18 stanov. *Statuten*, ref. 52, s. 17-18.

²¹⁰ Článok 14 stanov. Statuta Ordinis Dannebrogici. Stanovy publikované in *Godefridi*, ref. 154, s. 73.

²¹¹ Článok 20 stanov. Statuta Ordinisi Elephantini, prout a Christiano V. Daniae et Norvegiae Rege renovata et aucta fuere Havniae Kal. Decemb. 1693. Stanovy publikované in *Godefridi*, ref. 154, s. 65.

²¹² Článok 14 stanov. *Erneuerte Statuten des Kurfürstlich Hessischen Haus – Ordens vom Goldnen Löwen*. Cassel: s.n., 1818, s. 7.

orla z roku 1705,²¹³ alebo írského Radu Svätého Patricka z roku 1783.²¹⁴ V prípade württemberského Radu Poľovačky z roku 1702 však erby mali byť výnimočne namaľované na železnej tabuli a umiestnené boli v radovej sále v Ludwigsburgu.²¹⁵

Všetci noví nositelia insígnií hessenského Domáceho Radu Zlatého leva z roku 1770 museli po svojej investitúre odovzdať erb namaľovaný na pergamene a nositelia veľkokríža, okrem toho aj druhý erb namaľovaný na medenej doske. Ten sa osadil do pozláteného rámu v sále vyhradenej radu.²¹⁶

Podobné tabule s namaľovaným erbom, doplneným insígniami radu, požadoval aj zakladateľ kurónskeho Radu Vďačnosti (*L' Ordre de la Reconnaissance*) z roku 1710. Erbové tabule spolu s maľovaným portrétom každého nositeľa insígnií, umiestnenom do pozláteného rámu, sa mali umiestniť do rytierskej sály, ktorej postavenie veľmajster proklamoval.²¹⁷ Novostavba osobitného priestoru určeného na zasadanie nositeľov insígnií je v prípade vyznamenaní ojedinelým javom a veľmi pripomína aktivitu anglického kráľa Eduarda III. Ten dal v roku 1344 v súvislosti s rytierskym turnajom vo Windsore postaviť osobitnú budovu, do ktorej umiestnil obrovský dubový stôl pre 300 rytierov, čím sa usiloval oživiť tradície fiktívneho rádu rytierov Okrúhleho stola.²¹⁸ Eduardova aktivita bola zároveň prvým krokom vedúcim k založeniu rádu svätého Juraja alebo Podväzku.

Úplne v súlade so stanovami laických rytierskych rádov, ale len výnimočne v prípade nositeľov insígnií vyznamenaní, požadovali stanovy neapolského Kráľovského Vojenského Radu Svätého Juraja a zjednotenia z roku 1808, aby sa do kostola radu inštalovali koruhvy s erbmi každého nositeľa kolany a veľkokríža (čiže 1. a 2. triedy radu). Koruhvy zomrelých nositeľov insígnií sa inštalovali v Invalidovni, s výnimkou tých nositeľov insígnií, ktorí padli v boji. Nositelia insígnií ďalších piatich tried radu svoje koruhvy nemali.²¹⁹

ADMINISTRATÍVA A PERSONALISTIKA: KANCELÁRIE A ÚRADNÍCI

Zatiaľ čo duchovné rytierske rády ako zbory vojenského typu mali zložitú organizačnú štruktúru s množstvom osôb na rozličných stupňoch riadenia, laické rytierske rády ju zjednodušili na rytierov vedených suverénom a na niekoľkých úradníkov rádu, ktorí zabezpečovali všetky administratívne záležitosti. Úradníci pritom neboli členmi rádov v postavení rytierov. Zakladatelia vyznamenaní v podobe radov okrem viactriedneho členenia nositeľov insígnií od svojich vzorov v podobe duchovných rytierskych rádov prevzali aj inštitútu kancelárie radu s úradníkmi, pričom však v mnohých prípadoch už títo úradníci nestáli mimo rad, ale práve naopak, vyberali sa spomedzi nositeľov insígnií radu.

²¹³ Ordens – Statuten des Brandenburgischen Rothen Adlers vom 13. Juli 1734, článok 13. Stanovy publikované in HOEFTMANN, ref. 61, s. 10.

²¹⁴ Článok 12 stanov. *Statutes of the Most Illustrious Order of St. Patrick to which added the Ceremony of the First Installation in 1783*. Dublin : George Grierson, 1800, s. 23.

²¹⁵ RAFF, Albert. Der herzoglich – württembergische Ritterorden von der Jagd. In *Orden und Ehrenzeichen. Das Magazin für Freunde der Phaleristik*. BDOS – Deutsche Gesellschaft für Ordenskunde, roč. 11, 2009, č. 60, s. 64.

²¹⁶ Článok 14 stanov. *Erneuerte*, ref. 212, s. 7.

²¹⁷ Článok 11 stanov. In TETSCH, ref. 122, s. 250.

²¹⁸ BOULTON, ref. 26, s. 106.

²¹⁹ Článok 15 stanov. In *Del Real Ordine Militare di S. Giorgio della Riunione. Legge istitutiva del Reale Ordine Militare di S. Giorgio della Riunione e decreto che abolisce l' Ordine delle Due Sicilie*. Napoli: Stamperia Reale, 1853, s. 8.

Například polský Rad Nepoškvrneného počatia Najsvätejšej Panny Márie z roku 1637 mal iba dvoch úradníkov – kancelára a pokladníka, pričom obaja museli byť nositeľmi insígnií radu.²²⁰ Oproti tomu bavorský Rad Svätého Huberta z roku 1708 mal až sedem úradníkov – kancelára, vicekancelára, ceremoniára, sekretára, pokladníka, herolda a garde-robiéra. Kancelár pritom za každých okolností musel byť nositeľom insígnií radu, ostatní úradníci však už nie.²²¹

V prípade Kráľovského saského Občianskeho Záslužného radu z roku 1815 administratívu vyznamenania zabezpečovala rada, zložená z kancelára radu, dvoch nositeľov veľkokríža, štyroch komtúrov a sekretára. Kancelár bol pritom spoločný pre všetky saské rady.²²² Od roku 1849, keď sa zmenilo pomenovanie radu na Záslužný Rad, sa do funkcie kancelára radu vyberal niektorý z aktívnych štátnych ministrov.²²³

Revidované stanovy čierohorského Radu Danila I. Za zásluhy o nezávislosť Čiernej Hory z roku 1873 určovali, že kancelára vyberalo vládnuce knieža vo funkcii hlavy radu spomedzi najstarších nositeľov insígnií radu a spolu s kancelárom administratívu vyznamenania zabezpečoval iba sekretár, tento však už nebol nositeľom insígnií radu.²²⁴

Podobne sa postupovalo aj v prípade parmského Záslužného Radu Svätého Ľudovíta z roku 1849, no v jeho prípade sa tzv. veľkým kancelárom (*Il Gran Cancelliere*) mohol stať iba niektorý z nositeľov veľkokríža, zatiaľ čo sekretár sa vyberal spomedzi komandérov alebo rytierov. Funkcia archivára sa však už nemusela obsadzovať spomedzi osôb vyznamenaných týmto radom.²²⁵

Záležitosti Radu Františka I. kráľovstva dvoch Sicílií z roku 1829 spravoval výbor zložený z dvoch rytierov – komandérov a dvoch rytierov, pričom na čele výboru stál nositeľ insígnií veľkokríža vo funkcii prezidenta. Rytieri zároveň vykonávali funkciu sekretára a archivára radu. Výbor menoval panovník na základe odporúčania ministerstva zahraničia.²²⁶

Parmský Záslužný Rad Svätého Ľudovíta z roku 1849 mal iba troch úradníkov – veľkého kancelára, sekretára a archivára. Funkciu veľkého kancelára zastával nositeľ insígnií veľkokríža, sekretárom bol nositeľ insígnií komandéra alebo rytiera, zatiaľ čo archivár nebol príslušníkom radu.²²⁷ Presne rovnaké funkcie a ich obsadenie požadovali aj stanovy toskánskeho Záslužného Radu Svätého Jozefa z roku 1814.²²⁸

²²⁰ Článok 9 stanov. Stanovy publikované In NOWAKOWSKI, ref. 114, s. 92.

²²¹ Článok 32 stanov. Obsah stanov publikovaný In SCHWAN, ref. 113, Orden des heil. Hubertus in Ruhrpfaiz, s. 6.

²²² Článok 10 stanov. Statuten, ref. 31.

²²³ Článok 5 doplnku stanov. Nachträge zu den Statuten des Statuten des königlichen Sächsischen Civil – Verdienst – Ordens vom 12. August 1815 (24. September 1849). In *Statuten des königlich Sächsischen Civil – Verdienst – Ordens vom 12. August 1815 mit sechs Nachträgen*. Pirna : Druck von F. J. Eberlein, s. 10.

²²⁴ Článok 7 stanov. Stanovy publikované In MĚŘIČKA, ref. 30, s. 63.

²²⁵ Kapitola 3, článok 2 stanov. Stanovy publikované In Regolamento, ref. 39.

²²⁶ Stanovy článok 29. Stanovy publikované In The Royal Order, ref. 50.

²²⁷ Kapitola 3, článok 1 – 2 stanov. Stanovy publikované In Regolamento, ref. 39.

²²⁸ Kapitola 3, článok 1 – 2 stanov. Stanovy publikované In Regolamento ossiano Costituzione dell' Ordine del Merito sotto il titolo di San Giuseppe approvate da S.A.I. e R. nel di 18. Marzo 1817. [cit. 2008-09-08] Dostupné na internete: Ordine del Merito Civile e Militare sotto il titolo di San Giuseppe. <<http://www.cnicg.net>>

Nórsky záslužný Rad Svätého Olafa z roku 1847 mal troch úradníkov, a to kancelára, pokladníka a sekretára, ktorý bol zároveň aj ceremoniarom. Podriadení im však boli ďalší štyria úradníci – herold a traja zapisovatelia.²²⁹

Habsburské rady mali nejednotné personálne obsadenie svojich kancelárií. Zatiaľ čo Rad Svätého Štefana, Rad Leopolda a Rad Železnej koruny disponoval funkciami preláta, kancelára, sekretára, pokladníka, herolda a pisára, Vojenský Rad Márie Terézie mal iba kancelára, pokladníka a sekretára. Oproti tomu Rad Františka Jozefa do roku 1913 prevádzkoval vlastnú kanceláriu radu s kancelárom, pokladníkom, sekretárom, archivárom a pisárom. Táto kancelária sa však rozhodnutím panovníka z 12. júna 1913 zlúčila s kanceláriami Radu Leopolda, Radu Železnej koruny a Radu Alžbety do jedinej spoločnej kancelárie, ktorej činnosť zabezpečoval hlavný dvorský úrad.²³⁰

Iba ojedinele existovali pre jeden rad viaceré kancelárie. Mecklenbursko-strelitzký spoločný Domáci Rad Lužickej koruny z roku 1864 mal zriadený úrad dvoch rovnocenných kancelárov, pričom jeden bol podriadený vojvodovi z Mecklenburgu – Schwerinu a druhý vojvodovi z Mecklenburgu – Strelitzu.²³¹

LEGISLATÍVNE NORMY

Život príslušníkov duchovných rytierskych rádov sa riadil regulou, čiže súborom písaných pravidiel, ktoré boli zvyčajne zostavené na základe mníšskej reguly svätého Augustína alebo svätého Benedikta. Regula určovala organizačnú štruktúru príslušného rádu, stanovovala funkčné náplne osôb na všetkých stupňoch riadenia a podrobne do najmenšieho detailu upravovala každodenný život všetkých príslušníkov rádu. Vzhľadom na veľké množstvo detailov, ktoré museli upravovať, boli tieto normy veľmi podrobné a rozsiahle.

Pretože laické rytierske rády výraznejšie nezasahovali do regulácie súkromného života svojich členov, títo sa neriadili regulou, ale stanovami. Svoje písomné stanovy mala väčšina laických rytierskych rádov najvyššej kategórie a pre rád predstavovali dokument zásadného charakteru. V jeho preambule zakladateľ odôvodnil príčiny založenia rádu a stanovil jeho ciele. Stanovy ďalej upravovali vzájomné vzťahy medzi rádom suverénom a rytiermi, ako aj medzi rytiermi navzájom. Hlavným cieľom týchto opatrení bolo obmedzenie vzájomného nepriateľstva medzi členmi rádu, urovanie prípadných konfliktov, kolektívna ochrana svojich záujmov a spoločný postup v intenciách politiky rádového suveréna. Dôležitou súčasťou stanov bol aj popis rádového odevu a popis rádových insígnií spolu s uvedením spôsobu ich nosenia. Stanovy ďalej upravovali podmienky prijatia nových členov rádu, ich počet a požadovaný pôvod, rôzne povinnosti sociálneho, liturgického alebo charitatívneho charakteru (omše za spásu duše zomrelého druhu, povinná účasť na jeho pohrebe, dodržiavanie pôstu, nosenie rádového odevu, účasť na zasadaniach rádu, almužny chudobným a podobne) a sankcie za ich porušenie.

Písomné pravidlá upravujúce všetky dôležité aspekty svojej existencie mali aj významnejšie v podobe rádov a dekorácií. Najstaršie panovnícke a dynastické rady do značnej miery mechanicky preberali štruktúru a obsahovú náplň stanov svojich bezprostredných pred-

²²⁹ Článok 4 stanov. Stanovy publikované in SCHULZE, ref. 101, s. 1052-1055.

²³⁰ GATTINGER, Karl. *Der kaiserlich Österreichische Franz Joseph – Orden*. In STOLZER, STEEB, ref. 142, s. 173.

²³¹ Článok 9 stanov. Stanovy publikované in OHM – HIERONYMUSSEN, Peter. *Die Mecklenburg – Strelitzer Orden und Ehrenzeichen*. Kopenhagen : Verlag Peter Ohm – Hieronymussen, 2000, s. 28.

chodcov v podobe laických rytierskych rádov, ale postupne dochádzalo k ich zjednodušovaniu. Formálne znaky stanov pritom zostali zachované, čiže mali podobu listiny, v ktorej zakladateľ radu predovšetkým objasnil dôvody, ktoré ho viedli k založeniu vyznamenania a stanovil jeho pomenovanie. Ťažisko stanov spočívalo v opise insígnií a modalitách ich nosenia, ako aj používaní ceremoniálneho odevu. Stanovy ďalej predpisovali počty nositeľov insígnií, spôsob distribúcie insígnií a upravovali prípadné spoločné aktivity ich nositeľov. Dôležité miesto v stanovách zaujímal aj články venované administratívne vyznamenania, spôsobom ich verejnej prezentácie a sankciám za porušovanie jednotlivých ustanovení.

Uvedená obsahová náplň spočiatku prežívala aj u záslužných rádov, hoci v ich prípade početné ustanovenia boli čírym anachronizmom, a preto sa postupne ako nefunkčné odbúraval. Na mysli máme predovšetkým opatrenia smerujúce k prezentácii vyznamenania ako reálneho združenia rytierov, respektíve nositeľov jeho insígnií so všetkými nefunkčnými spoločnými aktivitami vrátane nákladnej reprezentácie, ktorá sa postupne obmedzila iba na slávnostný obrad distribúcie insígnií. Mnohé vyznamenania však mali zjednodušené stanovy už pri svojom vzniku – ich zakladatelia aj vzhľadom na neodmysliteľné finančné náklady prípadného vydržiavania virtuálnej organizácie ich text obmedzili na dôvody vedúce k založeniu vyznamenania, stanovili podmienky pre jeho zisk a limit jeho recipientov, zriadili administratívu vyznamenania, definovali podobu jeho insígnií a spôsoby ich nosenia, vracania a ich verejnej prezentácie vrátane sankcií za porušenie stanov. Moderné zjednodušené stanovy preto obsahovali iba niekoľko článkov.

Opačný proces, kedy sa stanovy vyznamenania nezjednodušovali, ale naopak, stávali sa zložitejšími, možno dokladovať na prípade hohenlohského rodinného Radu Zlatého plameňa z roku 1757, ktorý sa v roku 1759 transformoval na dynastický Rad Fénixa. Vyznamenanie s najväčšou pravdepodobnosťou pôvodne žiadne stanovy nemalo a základné údaje o podobe jeho insígnií, spôsobe ich nosenia, ako aj podmienok ich prepožičania obsahoval iba krátky nedatovaný zápis vojvodu Karola Albrechta I.,²³² ktorý po roku 1770 vypracoval prvé francúzske stanovy radu po jeho transformácii na Rad Fénixa (*L'Ordre de Phénix*). Jednoduché a stručné stanovy obsahovali iba krátku preambulu objasňujúcu dôvody založenia pôvodného vyznamenania a štrnásť článkov, ktoré sa z väčšej časti zaoberali podmienkami a spôsobom prijatia insígnií.²³³ Inovované stanovy z roku 1795 však mali už úplne odlišnú podobu, ktorú dobre vyjadroval už samotný rozšírený nemecký titul stanov. Boli rozdelené do dvoch samostatných častí – nositeľom insígnií radu 1. triedy bolo venovaných 10 článkov a insígnií radu 2. triedy ďalších 12 článkov, pričom články pozostávali z viacerých číslovaných paragrafov. Vojvoda pre vyznamenanie zriadil aj ceremoniálny odev.²³⁴

Stanovy mávali spočiatku podobu listiny, rukopisného kódexu alebo drobnej tlače, ktorú po zložení sľubu a prijatí insígnie obdržal každý vyznamenaný. Vzhľadom na špecifický charakter tohto dokumentu a jeho bezprostrednú väzbu na držanie insígnií, resp. v dobovej dikcii na členstvo v rade a ich často honosné umelecké prevedenie, sa stanovy po smrti nositeľa vyznamenaní povinne vracali kancelárii radu. Hoci postupne s využitím knižtlače a redukciou samotného textu sa podoba stanov zjednodušovala, pravidlá o ich povinnom vracaní zväčša zostávali v platnosti. Neskôr v priebehu 19. storočia sa stanovy niektorých

²³² Zápis publikovaný In ALBRECHT, ref. 58, s. 209-210.

²³³ Statuts de l'Ordre de Phénix. Stanovy publikované tamže, s. 211-214.

²³⁴ Ordens – Statuten des Hochfürstlich Hohenlohe und Waldenburgischen Haus – und – Phönix – Ordens unter dem Schutz des heiligen Erzengels Michael als Landes – Patronen. Stanovy publikované tamže, s. 216-227.

vyznamenaní paralelne so samostatnými tlačami, ktoré obdržal každý vyznamenaný, objavovali publikované aj v zbierkach legislatívnych noriem príslušnej krajiny, a tento spôsob nakoniec definitívne prevážil.

Uvedený postup sa uplatňoval aj na našom území a posledné stanovy jednotlivých československých štátnych vyznamenaní (radov aj dekorácií) boli publikované v roku 1990.²³⁵ Súčasná slovenská legislatíva pojem stanov už nepozná, hoci ich text v skutočnosti obsahuje každý platný zákon o štátnych vyznamenaniach.²³⁶

POTVRDZOVANIE CIRKEVNOU AUTORITOU

Zatiaľ čo založenie laických rytierskych rádov, schválenie textu ich stanov, prípadne ich doplnkov, zvyčajne potvrdzovala najvyššia cirkevná autorita, v prípade vyznamenaní v podobe radov bolo takéto potvrdzovanie celkom výnimočné. Uskutočnilo sa v roku 1634 v prípade poľského Radu Nepoškvrneného počatia Najsvätejšej Panny Márie, hoci rad bol reálne založený až v roku 1637.²³⁷

V roku 1739 neapolský kráľ Karol VII. založil Rad Svätého Januária ako panovnícky rad, ktorý sa neskôr transformoval na dynastický rad. Jeho stanovy v júni 1741 potvrdil pápež Benedikt XIV bullou *Romanae Ecclesiae benignitas*.²³⁸ Podobne postupoval aj pápež Pius VII., ktorý v roku 1816 bulou *Viros magnos in regno* potvrdil stanovy španielskeho záslužného Kráľovského amerického Radu Izabely Katolíckej, založeného v predchádzajúcom roku.²³⁹

MENOSLOVY

Z praktických dôvodov laické rytierske rády evidovali svojich členov v osobitných registroch alebo menoslovoch, pričom mená zakladajúcich členov rádov alebo prvých nositeľov insígnií sa často publikovali priamo v texte zakladajúcej listiny alebo stanov.

Podobný prístup aplikovali aj zakladatelia vyznamenaní v podobe radov. Aktuálne zoznamy nositeľov insígnií boli nevyhnutné predovšetkým kvôli presnej evidencii, ako napríklad v prípade parmského Záslužného Radu Svätého Ľudovíta z roku 1849, ktorý požadoval vedenie podrobného registra s uvedením nielen mien vyznamenaných, ale aj ďalších údajov potrebných kvôli vráteniu insígnií.²⁴⁰ Stanovy čiernohorského Radu Za zásluhy o nezávislosť Čiernej Hory z roku 1853 požadovali mená všetkých vyznamenaných zana-

²³⁵ Zákon FZ ČSFR číslo 404 Zb. z 2. októbra 1990 o štátnych vyznamenaniach Českej a Slovenskej Federatívnej republiky obsahuje 5 príloh so stanovami Radu Bieleho leva, Radu Tomáša Garrigue Masaryka, Radu Milana Rastislava Štefánika, medaily Za hrdinstvo a medaily Za zásluhy.

²³⁶ Zákon NR SR č. 522/2008 Z.z. o vyznamenaniach Slovenskej republiky.

²³⁷ Bula pápeža Urbana VIII. schvaľujúca založenie radu publikovaná In SADOWSKI, ref. 51, s. 47- 48.

²³⁸ SCORDO, Angelo. *Vicende e personaggi dell' insigne Reale Ordine di San Gennaro dalla sua fondazione alla fine del regno delle Due Sicilie*, s. 2. Società Italiana di studi Araldici, 2007. RealOrdinediSanGennaro.pdf [cit. 2009-12-11] Štúdia dostupná na internete: <www.socistara.it>

²³⁹ Text buly publikovaný In *Constituciones de la real Orden Americana de Isabel Catolica, instituda por el Rey nuestro Señor en 24 de marzo de 1815*. Madrid : En la Imprenta Real Año de 1816, s. 61- 70.

²⁴⁰ Kapitola 2, článok 3 stanov. Stanovy publikované In Regolamento, ref. 39.

menáť do osobitného veľkého registra viazaného v zlatých doskách tak, „*aby ich statočné činy a zásluhy boli uchované v trvalej pamäti*“.²⁴¹ Podobným spôsobom postupovali mnohé vyznamenania a nemá zmysel uvádzať ich podrobne.

Menoslovy v najrôznejšej podobe zoznamov, kartoték alebo matričných kníh pritom predstavovali štandardnú súčasť administratívy²⁴² všetkých moderných vyznamenaní (radov aj dekorácií) a v prípade významných radov sa dokonca publikovali v knižnej podobe.²⁴³ Oproti tomu iba celkom ojedinele sa mená vyznamenaných objavovali zakomponované priamo do textu stanov, ako to bolo napríklad v prípade neapolského Radu Svätého Januária z roku 1738.²⁴⁴

KNIHY SKUTKOV

Mená významných príslušníkov laických rytierskych rádov sa však objavovali zapísané aj v osobitných knihách, do ktorých sa mali zapisovať „hrdinské skutky“, ktoré vykonali. Princíp verejného rozprávania o významných rytierskych skutkoch počas kapitulného zasadania rytierov a ich následné zapisovanie do osobitných kníh pomenovaných ako „knihy skutkov“ mal pôvod v hlbokom stredoveku a bol zrejme odvodený z rytierskej romancy artušovského cyklu Lancelot z jazera, ktorá pochádzala z 13. storočia.²⁴⁵ Uvedené knihy však viedli nielen také laické rytierske rády, ako bol napríklad burgundský rád Zlatého rúna, neapolský rád Lode, francúzsky rád Hviezdy alebo neapolský rád Uzla, ale uvedený relikv sa v modifikovanej podobe uplatnil nielen vo viacerých vyznamenaniach v podobe panovníckych a dynastických radov, ale dokonca ojedinele aj v prípade niektorých záslužných radov.

Ich moderný ekvivalent pritom predstavovali nielen záznamy obsahujúce popisy s doloženými svedectvami významných vojenských činov, za ktoré vojenské osoby získavali insígnie vojenských záslužných radov, ale napríklad aj tlačou publikované almanachy obsahujúce portréty, mená a životopisné medailóny jednotlivých nositeľov insígnií.²⁴⁶

²⁴¹ Článok 4 stanov. Stanovy publikované In MĚŘIČKA, ref. 30, s. 59.

²⁴² K administratíve moderných vyznamenaní podrobnejšie napríklad URBLÍK, Marián. Pisomnosti o udeľovaní Radu Slovenského národného povstania. In *Slovenská archivistika*, roč. 5, 1970, č. 1, s. 126-130, GREGOROVICHOVÁ, ref. 23, s. 165-215.

²⁴³ Napríklad LEHMANN, Gustav (ed.). *Die Ritter des Ordens Pour le Mérite*. Erster Band: 1740 – 1811, Zweiter Band : 1812 - 1913. Berlin : Ernst Siegfried Mittler und Sohn, 1913, BERLIEN, Johann Heinrich Friedrich. *Der Elephanten - Orden und seine Ritter*. Kopenhagen : Gedruckt in der Berlingschen Officin, 1846, *Memoria insignis ordinis S. Stephani hungariae regis apost. secularis*. Vindobonae : Typis status procusa, 1864, *Névjegyzéke az 1764 évtől az 1914 évig a Magyar Kir. Szent István – renddel kitüntetetteknek*. Kiadja e rend alapításának 150. évfordulója alkalmából a rend irodája. Budapest : Magyar királyi állami nyomda, 1914, *Liste nominale des chevaliers de l'Ordre Illustre de la Toison d'Or depuis son institution jusqu'á nos jours*. Revue et publiée par la Chancellerie de l'Ordre en 1904. B.m.v. 1904 a d'alsie.

²⁴⁴ *Instituzione, e statuti del real Ordine di San Gennaro stabiliti dalla maesta di Carlo Borbone*. Seconda Edizione con aggiunta. Napoli : Presso Francesco Ricciardo, 1750.

²⁴⁵ KAEUPER, Richard W. – KENNEDY, Elspeth. *The Book of Chivalry of Geoffroi de Charny. Text, Context, and Translation*. University of Pennsylvania Press, Philadelphia 1996, s. 21- 22.

²⁴⁶ Napríklad HIRTENFELD, Jaromír. *Militär – Maria – Theresien – Orden und seine Mitglieder*. Wien : K.k. Hof – und Staatsdruckerei, 1857.

Osobitnú knihu skutkov v jej pôvodnom stredovekom ponímaní pritom požadovali viesť napríklad stanovy poľského Radu Nepoškvrneného počatia Najsvätejšej Panny Márie z roku 1637. Kancelár radu mal do osobitnej knihy zaznamenávať individuálne skutky nositeľov insígnií, ako aj rozličné pamätihodnosti radu kvôli zachovaniu pamäti budúcich generácií nositeľov týchto insígnií.²⁴⁷

Zaujímavú požiadavku na nositeľov insígnií kládli stanovy sasko-weimarského Radu Bdelosti alebo Bieleho sokola z roku 1815. Za sviatok radu určili 18. október a každý vyznamenaný mal v tento deň preukázať svoje skutky vykonané podľa svojej, v poradí tretej predpísanej povinnosti, čiže vo vojenských činoch.²⁴⁸ Stanovy ďalšieho saského vyznamenania, Kráľovského saského Občianskeho Záslužného Radu z roku 1815 požadovali, aby kancelária radu viedla zoznam, do ktorého sa okrem mena a času prepožičania insígnií mali zaznamenávať aj zásluhy každého ich nositeľa.²⁴⁹

SENIORITA

Zatiaľ čo vnútornú hierarchiu duchovných rytierskych rádov zabezpečovala komplikovaná vnútorná štruktúra, rytieri v laických rytierskych rádoch si boli navzájom rovní bez ohľadu na stupeň šľachtictva, vek alebo verejné funkcie, ktoré zastávali. Aby však medzi nimi nedochádzalo k rozporom, existovala nepísaná vnútorná hierarchia, pričom jediným kritériom bol dátum prijatia insígnií alebo jeho presný čas v prípade, ak boli v rovnaký deň do rádu prijatí viacerí rytieri. Osobitné postavenie mával iba najstarší žijúci rytier, ktorý asistoval pri investitúre nového rytiera. Rovnakú rovnosť nositeľov insígnií proklamovali aj zakladatelia vyznamenaní v podobe rádoch. V prípade mnohých z nich navyše existovalo isté špecifikum, a to rozdelenie nositeľov insígnií do tried podľa veľkosti zásluh, ktoré sa navonok prejavovalo inou podobou insígnie s odlišným závesom a spôsobom nosenia, ako aj osobitným pomenovaním vyznamenaného. V každom prípade sa však pri jednotriednych, ale aj u viactriednych rádoch uplatňovala osvedčená stredoveká zásada seniority (*ancienité*), ktorú využívali laické rytierske rády, aby „*počas kapitulárneho zhromaždenia, ako aj pri procesii do kaplnky, ako aj pri sedení, hlasovaní, podpisovaní, a najmä pri zaujímaní poradia medzi bratmi nevznikli žiadne nedorozumenia a spory, ale aby medzi nimi bolo viac lásky a svornosti, a aby privilégia a oprávnenia jedných či druhých neprišli k ujme, každý jeden rytier v horeuvedenom prípade, zaujme svoje miesto podľa času svojho menovania do rádu, menovanie sa bude rátať odo dňa, kedy nastávajúci rytier rytier prevzal oranžovú stuhu s krížom.*“ V prípade pruského Radu Čierneho orla z roku 1701, ktorého zakladateľ takto explicitne definoval pojem rovnosti v rade, však celkový pojem rovnosti narúšal nasledujúci text, ktorý oproti praxi laických rytierskych rádov z uvedeného poradia vynímal panovníkov, kurfirstov a kniežatá a zaraďoval ich podľa stavu.²⁵⁰

Stanovy bádenského Vojenského Záslužného Radu Karla Fridricha z roku 1807 z dôvodu čo najpresnejšej vnútornej hierarchie, podobne ako rytierske rády, nebrali do úvahy iba deň, ale dokonca ešte aj presný čas prijatia insígnií.²⁵¹ Rovnaké opatrenie sa realizovalo aj

²⁴⁷ Článok 15 stanov. Stanovy publikované In NOWAKOWSKI, ref. 114, s. 94.

²⁴⁸ Článok 13 stanov. *Statuten*, ref. 22.

²⁴⁹ Článok 11 stanov. *Statuten*, ref. 31.

²⁵⁰ Článok 19 stanov. *Statuten*, ref. 52, s. 18.

²⁵¹ Článok 20 stanov. Stanovy publikované In BIEDENFELD, ref. 22, s. 109.

v prípade bavorského Vojenského Radu Maxa Jozefa²⁵² a würzburgského Záslužného Radu Svätého Jozefa z roku 1807, v jeho prípade však rozhodujúcim kritériom bolo poradie prevzatia insígnií v prípade viacerých vyznamenaných v priebehu jediného dňa.²⁵³

POŽIADAVKY NA NÁSTUPCOV: ZACHOVANIE KONTINUITY RADOV

V prípade mnohých laických rytierskych rádov ich stanovy obsahovali požiadavky zakladateľov na svojich nástupcov a nasledovníkov vo funkcii suverénov na udržiavanie existencie týchto rádov aj v budúcnosti. Stanovy pritom ojedinele obsahovali aj výslovné právo robiť potrebné zmeny stanov. Podobným spôsobom postupovali aj zakladatelia niektorých vyznamenaní, ktorí v jednotlivých článkoch stanov príslušných rádov okrem definovania svojho postavenia a vzťahu radu voči osobe jeho zakladateľa, vládnucej dynastii alebo štátu zvyčajne výslovne povoľovali robiť potrebné zmeny a úpravy stanov.

Za všetky vyznamenania môžeme uviesť aspoň dva domáce príklady. Veľmajstrovský úrad uhorského Radu Svätého Štefana z roku 1764 bol „na večnosť“ spojený s uhorskou korunou a posledný článok stanov povoľoval zakladateľke radu, ako aj nasledovným veľmajstrom, text stanov podľa potreby upraviť alebo zmeniť.²⁵⁴ Podobne aj záver stanov habsburského Radu Františka Jozefa z roku 1849 obsahoval článok, v ktorom jeho zakladateľ umožnil revíziu stanov jemu samotnému alebo nástupcom na habsburskom tróne v prípade, ak by to bolo potrebné.²⁵⁵ Toto právo panovník skutočne aj využil v roku 1916, keď publikoval revidované stanovy radu s novým dodatkom povoľujúcim rozšírenie a zmenu aj týchto stanov.²⁵⁶

Celkom ojedinele sa však objavovali aj také ustanovenia, ktoré zakazovali akékoľvek zmeny stanov. Stalo sa tak napríklad v prípade brandenburského Radu Veľkodušnosti (*Orden de la Générosité*) z roku 1667, ktorý v nepublikovanom koncepte stanov z roku 1685 jednoznačne zakazoval ich akékoľvek zmeny.²⁵⁷

POŽIADAVKY NA NOSITEĽOV INSÍGNIÍ A ÚPRAVA ICH VZÁJOMNÝCH VZŤAHOV

Reguly duchovných rytierskych rádov podrobne upravovali každý aspekt života rádoých rytierov, ktorý tak prestal mať súkromný charakter. Súčasťou regulácií boli aj požiadavky na vzájomné vzťahy jednotlivých rytierov s cieľom prevencie nedorozumení a sporov. Úprava vzájomných vzťahov medzi rytiermi bola veľmi dôležitá, pretože žili v spoločnej komunite. Oproti tomu medzi rytiermi laických rytierskych rádov bolo iba voľné spojenie, všetci žili svojimi vlastnými súkromnými životmi vo svojich vlastných domácnostiach a stretávali sa iba sporadicky pri spoločných formálnych príležitostiach, akými boli výročné zasadania rádoých kapitúl alebo oslavy rádoých sviatkov. Napriek tomu aj ich stanovy obsahovali početné regulácie vzájomného správania sa, ako aj požiadavky všeobecného charakteru na osobnostnú kvalitu rytierov. Tieto požiadavky, ktoré mali svoj

²⁵² Článok 20 stanov. Stanovy publikované In LESER, ref. 23, s. 60.

²⁵³ Článok 17 – 18 stanov. Stanovy publikované In LESER, ref. 23, s. 246.

²⁵⁴ Článok 2, 36 stanov. Stanovy publikované In *Memoria insignis*, ref. 14, s. 29, 42-43.

²⁵⁵ Článok 21 stanov. *Statuten*, ref. 34.

²⁵⁶ Nečíslovaný dodatok za článkom 25 stanov. *Revidierte Statuten*, ref. 108.

²⁵⁷ Prvý koncept stanov z roku 1685, článok 1. Stanovy publikované In *Historische*, ref. 43, s. 353.

pôvod v prácach teoretikov rytierstva a v populárnej rytierskej literatúre, však boli v praxi vzhľadom na absenciu trvalého korporatívneho života prakticky nerealizovateľné a nekontrolovateľné a navyše v laických rytierskych rádoch už nebola funkčná (ale ani mysliteľná) vojenská subordinácia, ako v prípade duchovných rytierskych rádoch. Vzhľadom na voľné alebo dokonca žiadne väzby nositeľov insígnií radov sa požiadavky na vzájomné vzťahy vyznamenaných v stanovách radov objavovali iba sporadicky, a rovnako malá pozornosť sa venovala ich osobnostným vlastnostiam. V prípade, ak sa však požiadavky tohto druhu objavili, predstavovali skutočný anachronizmus.

Najvýraznejšiu reguláciu správania sa možno pozorovať u príslušníkov brandenburského Radu Veľkodušnosti (*Orden de la Générosité*) z roku 1667, ktorý s výnimkou jediného ustanovenia o pomenovaní radu celý text stanov zameriaval na reguláciu vzájomných vzťahov nositeľov insígnií a na ich povinnosti. Mali sa ustavične správať tak, aby dávali verejne najavo svoju veľkodušnosť a aby sa dali spoznať nielen podľa spoločnej insígnie, ale aj podľa každodenného usľachtilého správania nielen voči sebe, ale aj voči ostatným ľuďom a to tak, aby sa proti nim nedala vysloviť čo i len najmenšia sťažnosť. Ich spolužitie sa malo niesť v znamení vzájomnej úcty a mali sa vyvarovať nesvornosti a nedorozumeniam. V prípade akéhokoľvek, čo i len najmenšieho vzájomného sporu mal veľmajster zavolať ostatných nositeľov insígnií, spolu mali spor spravodlivo posúdiť a vyriešiť, pričom ich rozhodnutie mali obe sporné strany rešpektovať. Rovnakým spôsobom sa pritom malo postupovať aj v prípade, že by sa do sporu s nejakým rytierom dostal samotný veľmajster.²⁵⁸

Uvedené znenie stanov pritom neodrážalo iba silný vplyv stredovekých rytierskych ideálov, ale bolo produktom myslenia desaťročného kniežata a trinásťročného kancelára radu. Uvedená skutočnosť by síce mohla vzbudzovať podozrenie z detského vrtochu, ale v praxi sa tento rad ukázal ako životaschopný aj bez oficiálne vydaných stanov a stal sa priamym predchodcom druhého najvyššieho pruského vyznamenania s rovnakým pomenovaním, ktoré sa od roku 1740 zmenilo na Rad Za zásluhu (*Orden Pour le Mérite*).

Pruský Rad Čierneho orla vo svojich stanovách v prípade výskytu hádok a sporov medzi rytiermi požadoval, aby sa ten rytier, ktorý sa o nich dozvedel ako prvý, okamžite zamiešal do sporu a usiloval sa spornú záležitosť urovnať všetkými možnými spôsobmi v bratskej zhode. Ak by to však nedokázal, mal spornú záležitosť predostrieť na diskusiu kapitulnému zhromaždeniu nositeľov insígnií, ktoré malo rozhodnúť o spore a jeho účastníci sa rozhodnutiu museli podriaďovať.²⁵⁹ Uvedená textová podoba oboch radov je celkom prirodzená, pretože Rad Veľkodušnosti založil knieža Fridrich v detskom veku ako brandenburský kurfirst a Rad Čierneho orla založil už vo funkcii prvého pruského kráľa.

Nositelia tohto radu však navyše mali byť bez akýchkoľvek charakterových chýb, nesmeli mať nečestný pôvod, alebo sa nečestnými nesmeli stať v dôsledku svojho spôsobu života, z radu mali byť vylúčené osoby ľahostajné voči Bohu a neverné voči panovníkovi rovnako ako aj tí, ktorí sa previnili voči cti, právu a svedomiu. Udržiavanie dobrých bratských vzťahov s ostatnými vyznamenanými, ochrana ich cti, pozemského šťastia a dobrého mena voči všetkým nactiutľháním boli zároveň obsahom prísahy, ktorú skladal každý novovyznamenaný.²⁶⁰

²⁵⁸ Prvý koncept stanov z roku 1685. Stanovy publikované In *Historische*, ref. 43, s. 353-354.

²⁵⁹ Článok 30 stanov. *Statuten*, ref. 52, s. 23.

²⁶⁰ Článok 7 a 11 stanov. *Statuten*, ref. 52, s. 11-14.

Všetky prípadné vzájomné spory sa museli čo najvhodnejším spôsobom usilovať urovnať aj nositelia insígnií pôvodne brandenburského, neskôr pruského Radu Červeného orla z roku 1734.²⁶¹ Jeho stanovy však na nositeľov insígnií radu kládli aj požiadavky všeobecného charakteru – všetci rytieri mali viesť kresťanský, pokojný a počestný život, mali pomáhať chudobným a núdznym, poctivým a úprimným ľuďom. Ďalej mali strážiť česť a úžitok radu, ale aj celého kniežacieho domu, a tieto povinnosti nesmeli zanedbať. Tiež sa mali mať na pozore pred zradou a zradným konaním a navyše mali byť úprimní, verní a poctiví v reči, živote a správaní sa. O kniežacom dome mali zmýšľať verne, správne a poctivo, spolu s ostatnými bratmi v rade si mali udržiavať dobré meno a povest' a podľa možnosti si mali vzájomne pomáhať, brániť česť nositeľov insígnií a ich dobré meno pred všetkými nástrahami a verejným nactiutňhaním a ak by sa niektorý z nich dozvedel o niečom takom, mal to okamžite oznámiť ostatným. Tiež nemali zle hovoriť o neprítomných rytieroch, a voči sebe sa mali správať pravdivo, úprimne a poctivo, čiže „*tak ako sa patrí na čestného a úprimného rytiera tohto radu*“. Spolupatričnosť nositeľov insígnií tiež mala zaručovať požiadavka, aby boli o sebe navzájom informovaní.²⁶²

Presne formulované požiadavky na vyznamenaných sa objavili aj u sasko-weimarského Radu Bdelosti alebo Bieleho orla z roku 1813, boli však omnoho stručnejšie. Nositelia insígnií všetkých troch tried radu boli povinní vernosťou a oddanosťou voči spoločnej nemeckej vlasti a najvyšším štátnym úradom, vo svojich činoch a správaní mali prejavovať dodržiavanie a zdokonaľovanie sa vo vlasteneckom zmýšľaní, nemeckom charaktere, umení, zákonodarstve, štátnej správe a pri dodržiavaní práva mali za svoju vlasť bojovať aj so zbraňou v ruke.²⁶³

Nositelia insígnií kurónskeho Radu Vďačnosti (*L' Ordre de la Reconnaissance*) z roku 1710 sa voči svojmu veľmajstrovi mali správať s náležitým rešpektom a medzi sebou sa mali vyhýbať roztržkám a nesvornosti a mali spolunažívať vo vzájomnej harmónii a priateľstve. V prípade, ak niektorý z nich nezavinene upadol do nešťastia alebo počas vojny do zajatia, mali mu všetci nositelia insígnií radu pomáhať zo všetkých svojich síl a možností.²⁶⁴

Podobne aj všetci nositelia insígnií poľského Radu Bieleho orla z roku 1705 mali žiť vo vzájomnej zhode a v priateľstve a panovník sa voči nim recipročne zaväzoval rovnakým postojom a navyše im prisľúbil ochranu. Pri vzájomných vzťahoch sa mali vyvarovať závistlivosti alebo pomsty a v prípade, ak by medzi nimi prepukli konflikty, nemali sa obracať na súdy, ale na panovníka a na spolubratov, čiže na vlastný vnútorný súd.²⁶⁵

Inštitút suveréna ako sudcu, ktorý bol typický pre laické rytierske rády, pri riešení sporov medzi členmi radu používal napríklad aj dánsky Rad Slona. Ak medzi vyznamenanými vznikol spor, potom ten, kto sa o ňom dozvedel ako prvý, musel o ňom okamžite referovať suverénovi, ten si vypočul obe sporné strany a po porade s ostatnými nositeľmi insígnií

²⁶¹ Článok 18 stanov. Ordens – Statuten des Brandenburgischen Rothen Adlers vom 13. Juli 1734. In HOEFTMANN, ref. 61, s. 12.

²⁶² Ordens – Statuten des Brandenburgischen Rothen Adlers vom 13. Juli 1734, článok 15, 21. In HOEFTMANN, ref. 61, s. 10-13.

²⁶³ Článok 9 stanov. *Statuten*, ref. 22.

²⁶⁴ Článok 2 – 3 stanov. Stanovy publikované In TETSCH, ref. 122, s. 244-245.

²⁶⁵ Článok 56 stanov. Stanovy publikované In SADOWSKI, ref. 51, s. 72. Vnútorným súdom disponovali napríklad dva uhorské laické rytierske rády – rád rytierov svätého Juraja z roku 1325 a rád Draka z roku 1408.

radu vyniesol záväzný rozsudok. Nositelia insígnií mali tiež zakázané vyzvať sa medzi sebou na súboj, svoju krivdu alebo urážku mali predostrieť suverénovi, a ten následne vyniesol rozhodnutie o zadost'učinení.²⁶⁶

Zákaz súbojov medzi členmi radu obsahovali aj stanovy neapolského Radu Svätého Janna z roku 1738, a akékoľvek spory medzi nimi mal rozhodnúť výlučne veľmajster.²⁶⁷

VEKOVÁ HRANICA

Duchovné rytierske rády vzhľadom na svoj špecifický charakter a poslanie oprávnené vymedzovali nielen okruh osôb, ktoré sa mohli stať príslušníkmi rádu, ale regulovali aj požiadavky na ich spoločenský status, stav, legitímny pôvod, zdravotný stav a iné osobnostné kvality vrátane stanovenia dolnej vekovej hranice pre vstup do rádu.²⁶⁸ Napríklad templári sa požiadavkami na vstup do rádu zaoberali už vo svojej najstaršej reguli z roku 1129. Hoci duchovné authority umožňovali vstup detí do duchovných rádov, templári sa s tým nestotožňovali a celkom pragmaticky ho limitovali schopnosťou plnohodnotne bojovať so zbraňou v ruke. Nestanovili pritom žiadnu presnú vekovú hranicu, ale zdôraznili, že je omnoho lepšie zložiť rádový sľub v dospeljšom veku, než detskom, aby ho potom nemusel ľutovať. Uchádzač o vstup sa však musel podrobiť zhodnoteniu svojich osobných kvalít, ako aj dokladovaniu počestného života.²⁶⁹ Rád nemeckých rytierov vo svojej reguli z roku 1264 dolnú vekovú hranicu pre vstup do rádu stanovil na 14 rokov. Ak rodičia, tútori alebo samotní uchádzači požadovali vstup do rádu pred 14. rokom života, členovia rádu posúdili jeho kvality a ak vyhovoval ich predstavám, zobrali ho na výchovu v ráde, ale jeho riadnym členom sa stal až v predpísanom veku.²⁷⁰ Podobným spôsobom postupovali aj ostatné duchovné rytierske rády.

Laické rytierske rády zvyčajne žiadne požiadavky na dolnú vekovú hranicu nekládli, dôležitejší než vek bol sociálny status nominanta na vstup do rádu a jeho význam pre politické ciele zakladateľa alebo hlavy príslušného rádu. Oproti tomu sa s požiadavkami na dolnú vekovú hranicu recipientov insígnií možno stretnúť v prípade niektorých, predovšetkým historicky starších vyznamenaní v podobe radov.

Napríklad v prípade dánskeho Radu Slona z roku 1693 jeho zakladateľ Kristián V. ako limit zisku insígnií určil dosiahnutie 30. roku života s výnimkou panovníkových synov, ktorí insígnie mohli získať už o desať rokov skôr.²⁷¹ Oproti tomu insígnie dánskeho Radu Danebrogu z roku 1671 bolo možné získať už od 25. roku života opätovne s výnimkou

²⁶⁶ Článok 31 – 32 stanov. Statuta Ordinis Elephantini, prout a Christiano V. Daniae et Norvegiae Rege renovata et aucta fuere Havniae Kal. Decemb. 1693. Stanovy publikované In *Godefridi*, ref. 154, s. 67.

²⁶⁷ Hlava 7, článok 7 stanov. *Instituzione*, ref. 244.

²⁶⁸ FOREY, Alan The Military Orders 1120 - 1312. In RILEY – SMITH, Jonathan (ed.). *The Oxford Illustrated History of the Crusades*. Oxford : Oxford University press, 2001, s. 203-204.

²⁶⁹ Článok 14 reguly. Regula publikovaná In UPTON, WARD, ref. 183, s. 23.

²⁷⁰ The Rule and Statutes of the Teutonic Knights. In STERNS, Indrikis: *The Statutes of the Teutonic Knights: a study of religious chivalry*. University of Pennsylvania, 1969. [cit. 2009-10-08] Časť textu dizertačnej práce s anglickým prekladom stanov dostupná na internete In Military Orders. ORB On-Line Encyclopedia, On – line reference book for medieval studies. <<http://orb.rhodes.edu>>

²⁷¹ Článok 3 stanov. Statuta Ordinis Elephantini, prout a Christiano V. Daniae et Norvegiae Rege renovata et aucta fuere Havniae Kal. Decemb. 1693. Stanovy publikované In *Godefridi*, ref. 154, s. 62.

panovníkových synov, ktorí ich mohli získať kedykoľvek podľa uváženia panovníka.²⁷² Znížený vekový limit v prípade Radu Danebrogu mal pritom svoje opodstatnenie, pretože základnou podmienkou pre zisk insígnií Radu Slona bol predchádzajúci zisk insígnií Radu Danebrogu.²⁷³

V prípade francúzskeho Radu Svätého Ducha z roku 1578 veková hranica pre kniežatá predstavovala 25 rokov, zatiaľ čo pre ostatných 35 rokov.²⁷⁴

Stanovy poľského Radu Bieleho Orla z roku 1705 požadovali dolnú vekovú hranicu 35 rokov, s výnimkou kráľovských princov, ktorí mohli od panovníka dostať dišpenz.²⁷⁵ Oproti tomu pruský Rad Čierneho orla z roku 1701 ako dolnú vekovú hranicu pre zisk insígnií stanovoval dovŕšenie 30. roku života s výnimkou panovníkov, kurfirstov a vládnucich kniežat, o ktorých mal rozhodovať suverén radu. Ale aj v ich prípade sa prepožičanie insígnií viazalo na absolvovanie prvého svätého prijímania tak, ako to bolo stanovené pre synov pruského panovníka.²⁷⁶ Kniežací Domáci Rad Fénixa kniežatstva Hohenlohe z roku 1757 pre prijatie insígnií radu stanovoval vekovú hranicu 12 rokov.²⁷⁷ Insígnie brandenburského (neskôr pruského) Radu Červeného orla z roku 1705 mohli v zmysle stanov z roku 1734 získať iba šľachtici, ktorí dovŕšili 25 rokov svojho života opätovne s výnimkou mužských potomkov vládnuceho brandenburského kniežat'a, ktorí insígnie obdržali okamžite po svojom krste.²⁷⁸ Podobne napríklad Nassauský Domáci Rad Zlatého leva z roku 1858 považoval synov a bratov vládnucich kniežat oboch línií rodu Nassau za rodených rytierov tohto radu, vyznamenanie však pred dovŕšením plnoletosti mohli nosiť iba s povolením hlavy príslušnej línie rodu.²⁷⁹ Podobne postupoval aj Vojvodcovský saský ernestínsky Domáci Rad z roku 1833, ktorý určoval, že všetci princovia vojvodcovského saského ernestínskeho domu gothajskej línie sa považujú za rodených členov radu, ale skutočné prijatie insígnií veľkokríža sa mohlo uskutočniť až po dovŕšení 18 rokov, a to na návrh hlavy rodu príslušnej vetvy rodu.²⁸⁰ Inštitút rodených rytierov poznal aj saský Rad Rutovej koruny z roku 1807²⁸¹ a bádenský Domáci Rad Vernosti z roku 1715. Boli nimi princovia vládnuceho panovníka a insígnie radu mohli nosiť až po dovŕšení 14 rokov života.²⁸²

²⁷² Článok 3 stanov. Statuta Ordinis Dannebrogici. Stanovy publikované In *Godefridi*, ref. 154, s. 71.

²⁷³ Článok 14 stanov. Statuta Ordinis Elephantini, prout a Christiano V. Daniae et Norvegiae Rege renovata et aucta fuere Havniae Kal. Decemb. 1693. Stanovy publikované In *Godefridi*, ref. 154, s. 64.

²⁷⁴ Článok 15 stanov. *Les statuts*, ref. 166, s. 27.

²⁷⁵ Projekt stanov z roku 1713, článok 10. Stanovy publikované In SADOWSKI, ref. 51, s. 68.

²⁷⁶ Článok 3 – 5 stanov. *Statuten*, ref. 52, s. 10-11.

²⁷⁷ NIMMERGUT, Jörg. Ex Flammis Clarior – Ex Flammis Clarior. Der Fürstlich – Hohenlohe'sche Haus – und Phönix – Orden. In *INFO* 3, roč. 1982, č. 24, s. 5.

²⁷⁸ Článok 1 stanov. Ordens – Statuten des Brandenburgischen Rothen Adlers vom 13. Juli 1734, článok 1. Stanovy publikované In HOEFTMANN, ref. 61, s. 7.

²⁷⁹ Článok 3 stanov. *Arreté royal grand – ducal du 31. mars 1858 concernat l' institution d' un Ordre commun aux deux branches de la Maison de Nassau*, sous le nom de Ordre du Lion d' or de la Maison de Nassau. Stanovy publikované In: Grand – duché de Luxembourg, ref. 169, s. 7.

²⁸⁰ Článok 3 stanov. *Statuten*, ref. 13.

²⁸¹ Článok 2 stanov. Stanovy publikované In ROTH – AUTENGRUBER, ref. 177, s. 11.

²⁸² Článok 4 stanov. Statuten des Grossherzoglichen Haus - Ordens der Treue. Stanovy publikované In *Grossherzoglich Badisches Staats - und Regierungs - Blatt Nro. XXI*. Karlsruhe, den 30. Juli 1840, s. 146.

Zisk insígní mužskými potomkami panovníka vo funkcii suveréna radu okamžite po narodení bol typický pre mnohé laické rytierske rády, aj v ich prípade sa však ich nosenie a verejná prezentácia mohla konať omnoho neskôr, a to po zložení predpísanej prísahy.²⁸³ Omnoho modernejší prístup k vekovej hranici prejavovali zakladatelia záslužných radov. Najstarší z nich, francúzsky Rad Svätého Ľudovíta z roku 1693, nestanovoval žiadnu vekovú hranicu, ale keďže dôvodom prepožičania jeho insígní boli preukázané zásluhy vojenského charakteru, panovník ich zisk podmienil okrem preukázania zásluh aj minimálne desaťročnou službou v armáde alebo v námorníctve v hodnosti dôstojníka.²⁸⁴ Primárny dôraz na vykonanie vojenských záslužných činov ako rozhodujúceho kritéria pre prepožičanie vyznamenania kládli aj zakladatelia ďalších vojenských záslužných radov, hoci niektorí nevyučovali ani ich zisk za odslúženú dobu v armáde. Týkalo sa to osôb, ktoré nedostali príležitosť, aby vo vojne mohli prejavíť svoje vojenské umenie alebo svoju chrabrosť pred nepriateľom, ako to bolo napríklad v prípade ruského Radu Svätého Juraja z roku 1769. Limit spočiatku predstavoval 25 odslúžených rokov v pozemnej armáde alebo 18 plavieb v námorníctve, neskôr sa kritériá prepožičania insígní modifikovali.²⁸⁵

Kráľovský saský Vojenský Rad Svätého Henricha z roku 1736 podľa stanov z roku 1829 mohol získať iba vyšší dôstojník, ktorý preukázal príslušné zásluhy, pričom počet odslúžených rokov nehral žiadnu úlohu, ale zároveň aj ten dôstojník, ktorý v armáde odslúžil plných 50 rokov.²⁸⁶

LOJALITA VOČI PREDSTAVENÉMU RADU

Úprava vzájomných vzťahov sa však netýkala iba rádových rytierov navzájom, ale osobitne bývali vyjadrené požiadavky na ich vzťah voči predstavenému rádu. Rovnaké požiadavky na postoj nositeľov insígní voči suverénom sa však objavovali aj v prípade vyznamenaní.

Všetci vyznamenaní pruským Radom Čierneho orla z roku 1701 museli vyjadriť lojalitu hlave radu, čiže panovníkovi v prísaha zloženej počas obradu investitúry.²⁸⁷ Podobne postupoval napríklad aj Kráľovský saský Občiansky Záslužný rad z roku 1815, ktorý od recipienta insígní požadoval zloženie sľubu neporušiteľnej vernosti kniežat'u a vlasti, ako aj vykonávanie takých aktivít, ktoré by smerovali k povzbudeniu saskej cti a prospechu.²⁸⁸ Rytieri poľského Radu Nepoškvrneného počatia Najsvätejšej Panny Márie z roku 1637 boli povinní viditeľne prejavovať poctu, dôstojnosť a vďaku suverénovi, zákonom a kráľovstvu.²⁸⁹ Podobné požiadavky sa objavili aj u poľského Radu Svätého Stanislava z roku

²⁸³ Ako príklad môžeme uviesť burgundský rád Zlatého rúna – v roku 1433 bol budúci burgundský vojvoda Karol Smelý pasovaný na rytiera a prijal insígnie rádu ako dieťa vo veku troch týždňov. DE GRUBEN, Françoise. *Les chapitres de la Toison d'Or à l'époque bourguignonne (1430 - 1477)*. Mediaevalia Lovaniensia - Series I., Volume XXIII., Katholieke Universiteit Leuven, Institut middeleeuwse studies. Leuven : Leuven University Press, 1997 s. 176.

²⁸⁴ Článok 11. Édít du Roi, portant création et institution d'un Ordre Militaire sous le Titre de S. Louis, dont le Roi se déclare Chef et Souverain Grand – Maître. Dokument publikovaný In D' ASPECT, ref. 5, s. 308-309.

²⁸⁵ Článok 5 stanov. Statut Vojennogo Ordena Sv. Velikomučenika i pobedonosca Georgija. Stanovy publikované In ZAMYSLOVSKIJ, PETROV, ref. 6, časť 2, s. 39.

²⁸⁶ Článok 7 stanov. *Statuten*, ref. 29.

²⁸⁷ Článok 11 stanov. *Statuten*, ref. 52, s. 13-14.

²⁸⁸ Článok 9 stanov. *Statuten*, ref. 31.

²⁸⁹ Článok 17 stanov. Stanovy publikované In NOWAKOWSKI, ref. 114, s. 94- 95.

1765, tu však boli vystupňované odprisahaním vernosti panovníkovi a Poľsku až do smrti nositeľa insígnií radu.²⁹⁰

Pôvodne brandenburský, neskôr pruský Rad Červeného orla z roku 1734, požadoval lojalitu voči hlave radu takým spôsobom, že zakazoval pripojenie sa k spoločnosti alebo zhromaždeniu, ktoré by protiprávne rokovalo proti kniežaciemu domu alebo jeho vládncemu kniežaťu, nositelia insígnií proti nemu nemali strojť tajné úklady a nesmeli sa ani angažovať v žiadnych vojenských alebo občianskych záležitostiach zameraných proti kniežaciemu domu.²⁹¹

VOJNA PROTI NEVERIACIM

Na rozdiel od duchovných rytierskych rádov, ktorých zmyslom existencie bol ozbrojený boj, iba niektoré laické rytierske rády od svojich členov požadovali boj so zbraňou v ruke podľa požiadaviek panovníka v pozícii suveréna rádu. V takých prípadoch však požiadavky veľmi často zostávali iba vo verbálnej rovine a v praxi sa vôbec nerealizovali. Celkom ojedinele sa však táto požiadavka objavovala v prípade vyznamenaní. Poľský Rad Nepoškrvneného počatia Najsvätejšej Panny Márie z roku 1637 od nositeľov insígnií požadoval, aby sa v prípade vojny proti barbarom a neveriacim všetci nositelia insígnií radu spolu so svojimi mužmi pripravili na boj, aby počas neho neopustili svojich druhov v zbrani a navyše sa nemali spreneverovať koristením, pretože sa mali uspokojiť iba s bežným žoldom.²⁹² Ďalšie poľské vyznamenanie, Rad Bieleho orla z roku 1705, vo svojom projekte stanov z roku 1713 všetkým členom radu prikazoval na panovníkovo zavolanie nastúpiť do vojny, zahraniční nositelia tak však nemuseli urobiť osobne, ale mohli za seba postaviť dobre ozbrojeného šľachtica. Toto ustanovenie však bolo príliš iluzórne a v praxi sa vôbec nerealizovalo.²⁹³

Podobnú požiadavku v modernejšej forme obsahovali aj stanovy sasko-weimarského Radu Bdelosti alebo Bieleho sokola z roku 1815, ktoré od nositeľov insígnií požadovali okrem vernosti a oddanosti spoločnej nemeckej vlasti aj povinnosť počas mimoriadneho stavu alebo vojny nielen pomáhať svojim spoluobčanom, ale predovšetkým bojovať so zbraňou v ruke.²⁹⁴

OBRANA CIRKVI A SOCIÁLNE ZÁLEŽITOSTI

Obrana cirkvi, žien, vdov a sirôt, ktorá bola štandardnou súčasťou frazeológie každého laického rytierskeho rádu, korenila v stredovekom úsilí cirkvi o ochranu a obranu slabých. Zatiaľ čo v prípade stredovekých rytierov práve táto ochrana mala byť ich životným poslaním, v praxi sa nevyhnutne stávala súčasťou početných cirkevných príkazov a regulácií pre rytierov, lebo títo sa v skutočnosti ženy, vdovy a siroty veľmi často pokúšali utláčať, najmä v prípadoch konfliktov kvôli dedičstvu a držby majetku.²⁹⁵ Ochrana uvedených slabých osôb

²⁹⁰ Článok 12/1 stanov. Stanovy publikované In SADOWSKI, ref. 51, s. 100.

²⁹¹ Článok 16 stanov. Ordens – Statuten des Brandenburgischen Rothen Adlers vom 13. Juli 1734. Stanovy publikované In HOEFTMANN, ref. 61, s. 11.

²⁹² Článok 18 stanov. Stanovy publikované In NOWAKOWSKI, ref. 114, s. 95.

²⁹³ Článok 55 stanov. Stanovy publikované In SADOWSKI, ref. 51, s. 72.

²⁹⁴ Článok 9 stanov. Statuten, ref. 22.

²⁹⁵ ARIÉS, Philippe – DUBY, Georges (ed.). *A History of Private Life II. Revelations of the Medieval World*. Cambridge – London : The Belknap Press of Harvard University Press, 1995, s. 148.

sa však sporadicky proklamovala aj v prípade niektorých vyznamenaní, a to predovšetkým dámskych radov. Tieto sociálne požiadavky v prípade, že boli explicitne vyjadrené, sa však často rozširovali nad rámec špecifickej skupiny žien a detí smerom k nositeľom insígnií vlastného radu. Vyznamenania v podobe radov v ojedinelých prípadoch na seba dokonca preberali aj funkciu zakladateľov charitatívnych alebo edukatívnych ustanovizní.

Výslovnú ochranu vdov a sirôt požadovali napríklad stanovy anglického Radu Kúpeľa z roku 1725.²⁹⁶ Poľský Rad Nepoškvrneného počatia Najsvätejšej Panny Márie z roku 1637 požadoval, aby žiaden z nositeľov jeho insígnií nestrpel urážky Boha a jeho matky, a každý z nich bol povinný aj s nasadením svojho vlastného života brániť a zachovávať ich pamiatku. Zároveň od nich požadoval almužnu na vykúpenie zajatcov, na podporu chudákov alebo pre inú kresťanskú pomoc, a tieto finančné prostriedky, ktoré zhromažďoval pokladník radu, sa zakazovali použiť na akýkoľvek iný účel, okrem vyslobodenia zajatcov alebo na podporu bedárov, pričom rozhodujúce slovo v ich použití mal suverén radu. Ak by sa však niektorý z nositeľov insígnií nešťastnou zhodou okolností ocitol v hmotnej núdzi alebo ak by nemohol žiť bez hanby z poníženej rytierskej dôstojnosti, mali mu jeho spolubratia poskytnúť finančnú pomoc, a to bez výnimky každému, ktorý sa ocitol v takom ponižujúcom postavení.²⁹⁷

Nositelky insígnií ruského dámskeho Radu Svätej Kataríny z roku 1711 sa mali usilovať nielen o obrátenie niekoľkých neveriacich na pravoslávnu vieru, ale navyše mali vlastné finančné zdroje použiť na vykúpenie kresťanského zajatca z barbarského zajatia. Tieto povinnosti neobsahovali iba najstaršie stanovy z roku 1714, ale zostali v platnosti ešte aj koncom 19. storočia.²⁹⁸

Vyznamenaní pruským Radom Čienuho orla z roku 1701 mali už pred svojou investitúrou pokladníkovi radu odovzdať 50 dukátov v hotovosti pre potreby sirotinca v Königsbergu,²⁹⁹ zatiaľ čo v prípade Radu Červeného orla z roku 1734 bola táto suma stanovená iba ako dobrovoľný dar do výšky 20 dukátov (nositelia insígnií v postavení kniežat však túto sumu mohli zvýšiť podľa svojho uváženia) a mala sa z nej uhrádzať nielen pomoc pre chudobných, ale aj bližšie nešpecifikované výdavky radu. V prípade, ak by sa niektorý z vyznamenaných ocitol vo finančnej núdzi bez svojho zavinenia, boli ostatní povinní pomáhať mu.³⁰⁰

V prípade neapolského Radu Františka I. z roku 1829 si suverén radu vyhradil právo podľa okolností a podľa povahy a závažnosti ocenených skutkov vyznamenananej osobe priznať individuálnu finančnú odmenu, a táto sa mala vyplácať priamo z kráľovskej pokladnice až do zriadenia osobitnej základiny pre rad.³⁰¹ Osoby, vyznamenané Kráľovským hohenzollernským Domácim Radom z roku 1851, ktoré ako zvlášť zaslúžilé označila kapitula radu a ktoré navyše viedli bezúhonný život s dobrou povestou, mohli od panovníka

²⁹⁶ Článok 8 na s. 21. *Statutes of the Most Honourable Order of the Bath*. London : T. Harper, 1725, reprint 1812.

²⁹⁷ Článok 19, 22 stanov. Stanovy publikované In NOWAKOWSKI, ref. 114, s. 95, 97.

²⁹⁸ Statut Imperatorského ordena sv. Velikomučenici Jekateriny, ili ordena osvoboždenija. Stanovy publikované In *Svod učreždenij gosudarstvennych*, ref. 7.

²⁹⁹ Článok 13 stanov. *Statuten*, ref. 52, s. 15.

³⁰⁰ Článok 12, 18 stanov. Ordens – Statuten des Brandenburgischen Rothen Adlers vom 13. Juli 1734. Stanovy publikované In HOEFTMANN, ref. 61, s. 10, 12.

³⁰¹ Článok 19 stanov. Stanovy publikované In *The Royal Order*, ref. 50.

dostať jednorazovú odmenu vo výške prinajmenšom 1 500 toliarov, táto odmena sa mu však mohla vyplácať aj ročne po 100 toliaroch.³⁰² Uvedené príjmy však nemali charakter dôchodkov alebo tzv. penzie, ktorá bola typická najmä pre záslužné rady a výnimočne aj pre dekorácie,³⁰³ pretože tá predstavovala pravidelnú finančnú dávku pre vopred stanovený počet nositeľov insígnií, a jej výška sa diferencovala podľa príslušnej triedy vyznamenania.

V prípade poľského Radu Bieleho orla z roku 1705 po slávnostnej omši počas zasadania kapituly radu v deň radového sviatku panovník obetoval 10 zlatých a každý z vyznamenaných po 1 dukáte. Tieto peniaze sa ešte v rovnaký deň mali rozdať na almužny pre chudobných. Všetci rytieri mali tiež prispievať na základinu, ktorá by poskytovala podporu nemajetným dievčatám a rovnako bližšie nešpecifikovanou sumou mali vytvoriť základinu na podporu 50 vyslúžilých dôstojníkov, ktorí sa ocitli v núdzi. Tým sa však ambície zakladateľa radu nekončili a pokúsil sa oživiť aj inštitút panošov. Všetci domáci aj zahraniční nositelia insígnií radu mali povinne zobrať na výchovu mladého poľského šľachtica, a tí sa mali počas celého svojho ďalšieho života o neho starať po všetkých stránkach. Panovník sa zaviazal osobitnou ochranou mladých šľachticov a prisľúbil im prednostné právo pri dosiahnutí úradu, ktorý budú schopní spravovať. Mladí šľachtici sa mali nazývať „deťmi radu“ a na znamenie svojho postavenia mali na odev nosiť vyšíťú striebornú insígniu radu. Ak by sa niektorý z riadnych členov radu ocitol v núdzi nie svojou vinou, ale zhodou nepriaznivých okolností, ostatní rytieri mali byť povinní zložiť sa mu na dôchodok, ktorý by mu zabezpečil živobytie. V prípade, ak by sa však ocitol v núdzi vlastnou vinou, jeho meno sa malo vyškrtnúť zo zoznamu rytierov a prišiel o insígnie.³⁰⁴

Oproti tomu nositelia insígnií poľského Radu Svätého Stanislava z roku 1765 mali pri prevzatí insígnie jednorazovo zaplatiť po 25 zlatých a potom každoročne po 4 zlaté v prospech verejného špitála a po 2 zlaté kancelárovi radu.³⁰⁵

V prípade bavorského Radu Svätého Huberta z roku 1708 v zmysle stanov z roku 1800 každé vyznamenané knieža muselo pokladníkovi radu zaplatiť sumu 200 dukátov v zlate, ktoré sa mali použiť na bežné výdavky radu a na pomoc chudobným. Grófi a slobodní páni mali zaplatiť iba 100 dukátov a 100 ríšskych toliarov.³⁰⁶

Každý novovyznamenaný ruským Radom Svätého Ondreja z roku 1698 musel odovzdať kapitule radu jednorazový poplatok 500 rubľov, z týchto peňazí sa každoročne po 120 rubľov vyplácalo štátnej pokladnici, výboru pre pomoc raneným a zmrzačeným a zvyšok zostal kapitule. V prípade doplnenia insígnie mečmi (vojnovou dekoráciou) poplatok predstavoval ďalších 250 rubľov. Pod osobným dohľadom nositeľov insígnií boli výchovné domy v Petrohrade a v Moskve so všetkým ich príslušenstvom, pričom ich kurátorom bol vždy jeden z nositeľov insígnií, ktorého určila cárovná. Vzťahovala sa na nich však aj ďalšia špeciálna misia – počas svojich ciest boli povinní navštevovať školy a iné miesta vzdelávania,

³⁰² Článok 5 stanov. Statuten des Königliches Hausordens von Hohenzollern vom 23. August 1851. Stanovy publikované In HOEFTMANN, Friedrich Wilhelm. *Der Preussische Ordens - Herold. Zusammenstellung sämtlicher Urkunden, Statuten und Verordnungen über die Preussischen Orden und Ehrenzeichen*. Berlin : Königliche Hofbuchhandlung E.S. Mittler & Sohn, 1868, s. 71-72.

³⁰³ Napríklad vojakom a poddôstojníkom, ktorí boli nositeľmi francúzskej Vojenskej medaily z roku 1852, stanovy zaručovali vyplácanie doživotnej renty vo výške 100 frankov. DAMIEN, André. *Le grand livre des Ordres de Chevalerie et des Décorations*. Paris : Solar, 1991, s. 86.

³⁰⁴ Článok 41, 50, 51, 52, 53 stanov. Stanovy publikované In SADOWSKI, ref. 51, s. 67-73.

³⁰⁵ Článok 12/3 stanov. Stanovy publikované In SADOWSKI, ref. 51, s. 100.

³⁰⁶ Článok 6 stanov. Stanovy publikované In LESER, ref. 23, s. 22.

útulky pre chudobných, chorých a vojenskej nemocnice, oboznamovať sa s ich položením a potom panovníkovi poskytnúť správu s návrhmi na pomoc alebo nápravu.³⁰⁷

Francúzsky Rad Čestnej légie z roku 1802 však myslel v prvom rade na svojich členov. Stanovy nariaďovali v sídle každej zo štrnástich kohort zriadenie útulku a ubytovne pre prijatie členov légie, ktorým staroba, slabosť alebo zranenia neumožňovali slúžiť štátu, čiže pre tých vyznamenaných vojakov, ktorí sa v dôsledku vysokého veku alebo zranenia ocitli v núdzi.³⁰⁸ V roku 1805 Napoleon vydal dekrét o zriadení vzdelávacích ústavov pre dcéry príslušníkov Radu Čestnej légie, ktorého znenie modifikoval v roku 1809. Podľa dekrétu sa mali zriadiť dva ústavy, v ktorých malo byť po 300 dievčat v postavení dcér, sestier, vlastných neterí alebo sesterníc nositeľov insígnií radu. Finančné dôchodky sa mali vyplácať na náklady radu a každý z oboch ústavov bol povinný raz ročne absolvovať vizitáciu kancelára radu. Existencia oboch ústavov, rovnako ako Rad Čestnej légie, zostala zachovaná aj po reštaurácii Bourbonovcov.³⁰⁹

Stanovy habsburského Vojenského Radu Márie Terézie z roku 1757 okrem vyplácania dôchodkov vopred stanovenému počtu nositeľov insígnií zaručovali doživotný finančný príjem aj ich vdovám vo výške polovice týchto dôchodkov.³¹⁰

ZHODNOTENIE

Zatiaľ čo analyzované typické znaky a vlastnosti boli v prípade duchovných rytierskych a laických rytierskych rádov plne funkčné, pretože boli formálnym vyjadrením ich samotnej podstaty a dokonale korešpondovali so stredovekým právno-symbolickým konaním, ktorému sa už od 12. storočia pripisoval veľký prakticko-politický význam,³¹¹ v prípade rádov predstavovali už iba akúsi marketingovú stratégiu zakladateľov vyznamenaní, ktorá sa zhmotňovala do podoby navonok atraktívnej, ale v zásade nefunkčnej ozdoby, a táto navyše do značnej miery zahmlievala ich skutočný charakter. Mnohé z uvedených reliktov však aj pre vyznamenania v konečnom dôsledku predstavovali zbytočnú príťaž, a preto čoskoro po svojom vzniku postupne zanikali. Existovali však aj také relikty, ktoré vo vyznamenaniach zostávali prítomné po veľmi dlhú dobu a niektoré z nich sú živé dodnes.

Jednotlivé relikty z hľadiska systematiky možno rozdeliť do dvoch veľkých skupín. Prvú skupinu predstavujú organizačné formy (virtuálna organizácia, vstup, prijatie a pripustenie do nej, jej oživenie alebo obnovenie) a druhú formálne prvky, ktoré možno rozdeliť na prvky z oblasti frazeológie, organizácie, ceremoniálov, prezentácie (insígnie a ceremoniálne odevy), administratívy, personalistiky a legislatívy.

Ako najmenej prínosné sa pre vyznamenania celkom prirodzene ukázali byť relikty spojené s organizačnými záležitosťami, keďže na rozdiel od rytierskych rádov skutočnú organizáciu iba imitovali a medzi nositeľmi insígnií nevytvárali žiadne, alebo ak áno, tak

³⁰⁷ Článok 237, 241 stanov. Statut Imperatorskovo ordena Sv. Apostolja Andreja Pervozvannovo. Stanovy publikované In *Svod učreždenij gosudarstvennych*, ref. 7.

³⁰⁸ Hlava I., článok 9 stanov. Stanovy publikované In STEENACKERS, Francois Frederic : *Histoire des Ordres de chevalerie et des distinctions honorifiques en France*. Paris : Lacroix Verhboeckhoven et C. 1867, s. 295.

³⁰⁹ Dekrét publikovaný In STEENACKERS, ref. 308, s. 302-304.

³¹⁰ Článok 43 stanov. Statuten des löblichen Militärischen Maria Theresien – Ordens. Stanovy publikované In GOUTTA, ref. 4, s. 706.

³¹¹ OPPL, Ferdinand. *Fridrich Barbarossa. Císař a rytíř*. Praha – Litomyšl : Paseka, 2001, s. 213.

iba formálne väzby. Vzhľadom na odlišné potreby vyznamenaní sa iba v minimálnej miere uplatňovali prísne limitácie počtu nositeľov insígnií a ich výber prostredníctvom nominácií a následných volieb. Celkom prirodzené bolo aj zjednodušovanie alebo absencia akýchkoľvek spoločných aktivít, ktoré sa zvyčajne obmedzovali už iba na slávnostný obrad distribúcie insígnií v deň sviatku radu, ktorý sa spájal s formálnym kapitulným zasadáním, účasťou na bohoslužbách a možnosťou obmedzeného prístupu k panovníkovi vo funkcii predstaveného radu.

Veľmi zriedkavo sa využívali aj väzby na duchovnú sféru presahujúcu rámec výberu nebeského patróna vyznamenania, ktorý sa mohol odzrkadliť v jeho oficiálnom pomenovaní. V takom prípade išlo predovšetkým o využívanie svätostánku s funkciou duchovného sídla radu, v ktorom sa aplikovali osobné symboly nositeľov insígnií.

Oproti tomu veľmi živé zostávali relikty z oblasti personalistiky, pretože umožňovali stanovovať osobné kvality budúcich nositeľov insígnií a recipročne od nich požadovať vernosť a lojalitu voči zakladateľovi radu, vládnucemu panovníkovi, štátu alebo rodu. Iba veľmi zriedka sa pritom uplatňovali požiadavky spojené so sociálnou oblasťou, a tieto zväčša zostávali v rovine formálnych proklamácií.

Rovnako živé boli aj početné administratívne relikty, pretože riadne fungujúca administratíva radu bola základnou podmienkou jeho samotnej existencie. Ako nadbytočné sa však čoskoro preukázali funkcie neodmysliteľne patriace k laickým rytierskym rádom ako boli napríklad heroldi, rádoví preláti, ceremoniári alebo garderobiéri, ale pre výkon administratívy a spravovanie registratúry radu boli nevyhnutné funkcie typu kancelára, sekretára a pokladníka bez ohľadu na ich konkrétne pomenovanie. Nevyhnutné pri udeľovaní vyznamenaní sa tiež ukázali byť niektoré relikty legislatívneho charakteru (stanovy a legislatívne normy).

Zatiaľ čo niektoré relikty z oblasti prezentácie nemali veľký zmysel a veľmi skoro zanikali (ceremoniálne odevy, nekompatibilita insígnií), iné mali zásadný charakter a zostávali v platnosti po veľmi dlhú dobu. Na myslí máme predovšetkým prezentáciu samotnej insígnie radu, jej povinné viditeľné nosenie a vracanie kancelárii radu po smrti jej oprávneného nositeľa.

Veľmi zaujímavé postavenie mali relikty z oblasti ceremoniálov, a to predovšetkým tie, ktoré sa týkali obradu prepožičania insígnií. Všetky skúmané segmenty obradu rytierskej investitúry, ktorej zložitá a variabilná podoba sa začala formovať už v priebehu 11. storočia, sa používali nielen v početných laických rytierskych rádoch, ku vzniku ktorých dochádzalo od 1. tretiny 14. storočia, ale svoje pevné miesto našli aj v rituálnych obradoch spojených s prepožičiavaním insígnií rôznych vyznamenaní – a to nielen v prípade historicky najstarších, panovníckych a dynastických radov, ale aj novodobých záslužných radov a vo veľmi redukovanej miere, dokonca aj v prípade dekorácií.

Relikty sa v modernom období vo zvýšenej miere uplatňovali nielen v tradičných krajinách s monarchistickým zriadením, ale dokonca aj v prípade novovzniknutých štátov s republikánskym zriadením, ktoré mali staršiu historickú tradíciu vyznamenaní.³¹² Dôvodom dlhodobej životnosti jednotlivých reliktovej bolo nielen počiatkové chápanie fenoménu

³¹² Dobré porovnateľné je to napríklad v prípade dvoch štátov s republikánskym zriadením, ktoré vznikli po skončení 1. svetovej vojny – Československa a Poľska. Zatiaľ čo Poľsko bez problémov nadviazalo na staré tradície, a zásadné relikty sa v jeho štátnych vyznamenaniach uplatňujú dodnes, Československá republika sa dlho bránila samotnému zriadeniu vyznamenaní a dôsledky absencie kvalitného historického povedomia ešte aj dnes devastujú štátne vyznamenania Slovenskej republiky.

nositeľných a neprenosných vyznamenaní ich zakladateľmi ako bezprostredných pokračovateľov starých rytierskych rádov alebo dokonca ich nesprávne stotožňovanie s pravými rytierskymi rádmí, ale uvedené prvky rytierskej kultúry dodávali novým vyznamenaniam potrebnú a v praxi osvedčenú exkluzivitu. Hoci neskôr dochádzalo k zjednodušovaniu týchto formálnych prvkov a rituálov a rady sa postupne oslobodzovali od početných starých a už nefunkčných rytierskych reliktov, ich jadro (insígnia, legislatívny základ, investitúra a administratíva), hoci nevyhnutne transformované v dôsledku početných zásadných politicko-spoločenských a kultúrnych zmien, ku ktorým došlo v priebehu nasledujúcich stáročí, zostalo živé a funkčné dodnes.

Na druhej strane, práve životnosť niektorých starých reliktov spôsobovala (a často spôsobuje ešte aj dnes) veľké problémy pri odlíšení vyznamenaní od laických rytierskych rádov, pretože oba tieto fenomény sú často zdanlivo takmer totožné. Už v úvode sme uviedli, že pre definitívne stanovenie skutočného charakteru laického rytierskeho rádu a vyznamenania má zásadný charakter posúdenie úrovne korporatívnosti spolu s vlastníctvom reálnych rozhodovacích právomocí. Menej dôležité, ale napriek tomu jednoznačne vypovedajúce, však môžu byť aj ostatné relikty v prípade, ak sa posudzuje nielen ich samotná prítomnosť, ale najmä intenzita, akou sa prejavujú v laických rytierskych rádoch a vo vyznamenaníach. V každom prípade ich však treba považovať skutočne iba za relikty, čiže za svedectvo o transformácii laických rytierskych rádov na vyznamenania v podobe rádov a o postupnom vývoji moderných vyznamenaní.

Podrobnejšie GRAUS, Igor. Kontinuita a diskontinuita vo vývoji štátnych vyznamenaní na území Slovenskej republiky. In DRAHOŠOVÁ, Šarlota – KERESTEŠ, Peter – ŠIŠMIŠ, Milan (ed.). *Kontinuita a diskontinuita genealógie a heraldiky*. Martin : Slovenská genealogicko-heraldická spoločnosť, 2010, s. 102-116.

IGOR GRAUS: RELIKTE DES RITTERTUMS UND DER RITTERORDEN IN DEN AUSZEICHNUNGEN (ORDEN UND EHRENZEICHEN)

Die Anfänge der Auszeichnungen und Orden in der falleristischen Wahrnehmung, also der getragenen und nichtübertragbaren Symbole der Auszeichnung für die besonderen Verdienste, reichen bis in das 14. Jahrhundert. Die Insignien der Ritterorden, die ursprünglich nur die Rolle eines sichtbaren Merkmals der Zugehörigkeit zum Ritterstand erfüllten, erlangten mit der Zeit die Bedeutung eines materiellen Ausdrucks der persönlichen Ehrung und einer nicht unbedeutenden Auszeichnung, die gleichzeitig auf das Prestigebündnis zwischen dem Inhaber und dem Herrscher hingewiesen hat. Nach außen hin haben sich die Orden zwar im Vergleich mit der Vergangenheit grundsätzlich nicht verändert, die realen Ritterorganisationen jedoch haben sich in Institute umgestaltet, die nur noch formelle Ehrungen erteilten. Die definitive Umgestaltung der Orden von Rittervereinigungen in Auszeichnungen wurde durch den Verlust ihrer Institutionalisierung nicht nur infolge von Beschränkung der gemeinsamen Aktivitäten der Mitgliederbasis, sondern vor allem infolge der Übertragung der Machtbefugnisse vom Orden als des kollektiven Organs ausschließlich auf den Herrscher als den Vorsteher des Ordens bestätigt.

Einen wichtigen Anreiz zur Entstehung von modernen Auszeichnungen botete auch der Bedarf nach einem materiellen, sichtbar tragbaren Symbol, der nicht nur als Ausdruck der Anerkennung von Verdiensten der betreffenden Person, sondern auch als ein Zeichen von Loyalität zum Herrscher und der herrschenden Dynastie dienen sollte. Die Herrscher waren verständlicherweise daran interessiert, dieses Institut mit einer mehrjahrhundertjährigen Tradition für sich in Anspruch zu nehmen als eine Art Auszeichnung. Neue Auszeichnungen in Form von getragenen und unübertragbaren Insignien, die den Insignien der Ritterorden ähnlich sahen, lieferten für die Begründer und Träger der Orden eine aus der Sicht des Image wesentlich mehr anziehende und attraktivere Form von Auszeichnung, als die bis dahin üblich getragenen Auszeichnungen in Form von Waffen, Ringe, Medaillen, Geld, Titel oder Grundstücke. Die lag vor allem an der hohen Qualität und handwerklicher Feinarbeit der einzelnen Teile von Auszeichnungen (die Insignien wurden aus Edelmetallen ausgefertigt, darüber hinaus sind die prachtvollen, während der Zeremonie getragenen Kostüme und die Ehrungszeremonien selbst zu erwähnen), die von jedem gesehen werden konnten und höchstexklusiv waren. Im Unterschied zu den einmaligen Ehrungen in Form von Vergabe von Donationsgegenständen oder Vermögensrechten, die von der Öffentlichkeit nur selten gesehen werden konnten, sah diese Art der Auszeichnung ihr direktes und permanentes öffentliches zur Schau bringen, die das Umfeld auf die Verdienste des Auszeichnungsträgers und Freigiebigkeit der Herrschers fortdauernd erinnerte.

Diejenigen ritterlichen Laienorden, die ihren ursprünglichen Charakter einer ritterlichen Vereinigung verloren haben und sich in Orden umgewandelt haben, haben nach außen hin ihre Form beibehalten. Da nach außen hin diese Form aus der visuellen Sicht äußerst attraktiv und repräsentativ wirkte, wurde sie oder zumindest einige ihrer Bestandteile auch von Gründern zahlreicher moderner Verdienstauszeichnungen verwendet. Formelle Zeichen, die für die Ritterorden und das Rittertum ans sich typisch waren, halfen dabei, den Anschein einer historischen Kontinuität zu erwecken, auf der anderen Seite haben sie die Exklusivität dieser Verdienstauszeichnungen wesentlich erhöht; sie vergaben ihnen den trügerischen Anschein von Altertümlichkeit und erhöhten dadurch ihren moralischen Kredit, sie haben zur Stärkung der Stellung des Herrschers als des hoheitlichen Gebers dieser Ehrungen beigetragen und nicht zuletzt haben sie der öffentlichen Manifestation der gesellschaftlichen Stellung der Träger dieser Insignien das gewisse Etwas verliehen. Gerade die ältesten Auszeichnungen mit Vielzahl an Relikten des Rittertums und der Ritterorden haben den Prozess von der Visualisierung der Exklusivität der ritterlichen Orden bis hin zum theatralischen Pomp der Auszeichnungen in Gestalt von Orden zur Perfektion geführt.

Die einzelnen Relikte können aus der systematischen Sicht in zwei große Gruppen geteilt werden: die erste Gruppe stellen die Organisationsformen dar (die virtuelle Organisation, Eintritt, Aufnahme und die Zulassung in diese Organisation, ihre Wiederbelebung oder Erneuerung). In die zweite Gruppe gehören die formellen Elemente, die in Elemente aus dem Bereich der Phraseologie,

der Organisation, der Zeremonien, Präsentation (Insignien und die zeremoniellen Trachten), der Verwaltung, Personalistik und der Gesetzgebung.

Als am wenigsten nützlich aus der Sicht der Auszeichnungen sind die mit den organisatorischen Angelegenheiten verbundenen Relikte einzustufen, das diese im Unterschied zu den Ritterorden die wahre Organisation nur imitiert haben und unter den Trägern der Insignien entweder keine, oder lediglich formelle Bindungen entstehen ließen. Angesichts der unterschiedlichen Bedürfnisse einzelner Auszeichnungen hat man nur in seltenen Fällen auf die strenge Beschränkung der Zahl der Insignienträger und ihre Auswahl mittels Nominierungen und der anschließenden Wahlen zurückgegriffen. Als ganz natürlich gilt auch die Vereinfachung, bzw. das Fehlen jeglicher gemeinsamer Aktivitäten der Ordensmitglieder, die sich üblicher Weise lediglich auf das feierliche Ritual der Insignienvergabe am Tage der Zeremonie beschränkten.

Sehr selten wurde auf die Bindungen an die geistliche Sphäre zurückgegriffen, die über den Rahmen der Auswahl des himmlischen Patronen für eine Auszeichnung, die in seiner offiziellen Benennung ihren Ausdruck finden konnte, hinaus gehen würde. In solchem Falle ging es hauptsächlich um die Verknüpfung des Sanktuariums mit der Funktion eines geistlichen Sitzes des Ordens, in dem die persönlichen Symbole der Insignienträger appliziert wurden.

Im Gegensatz dazu blieben die Relikte aus dem Bereich der Personalistik sehr rege, da sie es ermöglichten, die persönlichen Qualitäten der zukünftigen Ordensträger festzustellen und gegenseitig die Loyalität gegenüber dem Ordensgründer, dem Herrscher, dem Staat oder einer Dynastie zu verlangen. Nur selten wurden dabei die mit dem sozialen Bereich verbundenen Forderungen geltend gemacht; diese kamen meistens über den Rahmen formeller Ankündigungen nicht hinaus.

Ebenso rege waren die zahlreichen Relikte aus der Ebene der Verwaltung, da eine ordentlich funktionierende Verwaltung des Ordens eine der wichtigsten Grundlagen für dessen Existenz und Bestehen bedeutete. Als überflüssig hingegen haben sich die Ämter und Funktionen erwiesen, die unabdingbar mit den weltlichen Ritterorden verbunden waren, wie z. B. die Herolde, Ordensprälaten, Zeremoniemeister oder Garderobiere. Andererseits waren für die Ausübung der Verwaltung und die Führung der Aktei solche Funktionen, wie die des Kanzlers, Sekretärs oder Schatzmeisters notwendig, ohne Rücksicht auf ihre konkrete Benennung. Als unentbehrlich erwiesen sich ebenfalls einige Relikte legislativen Charakters (Satzungen und legislative Normen).

Einige Relikte aus dem Bereich der Präsentation hatten einen grundsätzlichen Charakter und blieben für lange Zeit in Kraft, während andere Relikte keine große Bedeutung hatten und sehr bald erloschen (zeremonielle Trachten, Inkompatibilität der Insignien). Im ersten Falle handelte es sich vor allem um die zur Schau Stellung der Insignie des Ordens an sich, ihr Tragen an einer sichtbaren Stelle und ihre Rückgabe an die Kanzlei des Ordens nach dem Tode ihres berechtigten Trägers.

PRVNÍ MĚSÍCE SLOVENSKÉ ÚTOČNÉ VOZBY (BŘEZEN – SRPEN 1939)

OLDŘICH PEJS

PEJS, O.: First months of Slovak armoured unit (March – April 1939). *Vojenská história*, 4, 15, 2011 pp. 30-54, Bratislava.

The author concentrated on the topic of creation of armoured unit of the Slovak Army (1939-1945) from the point of decisive aspects of their results and realization. These were achieved by the Army until their entry into WWII participating aside with the Nazis' Germany against Poland. In its introduction he characterizes the armoured units; namely the 3rd Armoured regiment transported to Slovakia during the declaration of martial law and before the establishment of the Slovak State. The main focus is on the establishment, reorganization, and personnel of the armoured unit. He also describes the armoured technique, as well as the beginnings of the professional training of the Slovak armoured unit.

Military History, 1st Slovak Republic. WWII, The Slovak Army.

V každé moderní armádě, která se nezřídka stává koncentrovaným výrazem státní suverenity, se tankové vojsko na konci třicátých let 20. století postupně měnilo v technickou elitu, a to v rámci všeobecné motorizace ozbrojených sil. Představy o využití obrněné techniky ve válce se nerodily naraz. Musely zrát. Meziválečná čs. armáda nepřijala žádnou útočnou vojenskou doktrínu. Své tankové vojsko sice dobově označila za útočnou vozbu, ale tím jen zmodernizovala reminiscenci na husitskou selskou vozbu oceněním bojových schopností relativně mladé zbraně jako prostředku konkrétního druhu boje, který se však ve specifických čs. podmínkách projevil i jako prostředek podpůrný a v neposlední řadě i bezpečnostně-asistenční. Šlo tak jen o počátek cesty jak zvrátit vidinu pouhého jezdecktva na kolech, resp. housenkových pásech, v situaci, kdy si již nikdo nemohl dovolit podceňovat bojové možnosti, které se výstavbou tankových jednotek nabývaly.

Tanky s letectvem po technické stránce rozhodly druhou světovou válku. V jejím počátečním období se staly viditelným synonymem pro agresi, svérázným fenoménem nevybíravého a nepřipustného mocenského nátlaku v mezinárodních vztazích. Symbolizovaly veškerou brutalitu války. S nimi je spojován německý Blitzkrieg. A právě v roce 1939 stála slovenská útočná vozba na svém nikoliv jen pomyslném začátku. Jakou cestou se vydá? Je vůbec schopna shromáždit kvalitní důstojnický sbor, vyškolit kvalifikovaný technický personál a vycvičit dostatečný počet tankových osádek? Jakou organizační strukturu zvolí? A co bude s její technikou? Nepůjde jen o sled improvizovaných a neprovázaných opatření, která způsobí, že slovenská útočná vozba ztratí dech a bude se muset vracet na samotný začátek? A nebude již pozdě?

ÚTOČNÁ VOZBA NA SLOVENSKU PŘED VYHLÁŠENÍM SLOVENSKÉ SAMOSTATNOSTI

Na Slovensku byl v posádce Turčiansky Svätý Martin dislokován *Pluk útočné vozby 3* (PÚV 3) meziválečné čs. armády pod velením plk.pěch. Alexandra Fuska. Šlo o vojenský útvar vybavený složitou bojovou technikou, kde se proto předpokládala vyšší obecná a technická vzdělanostní úroveň vojenského personálu a taktická vyzrállost velitelského sboru pro boj s nepřátelskou obrněnou technikou a pro součinnost s pěchotou a ostatními druhy zbraní. Čs. útočná vozba však trpěla značnými nedostatky a měla mnohá úzká místa, která snižovala její bojeschopnost, pokud by v přímém boji s nepřítelem dokonce neznamenal její rychlou ztrátu. Policejně-bezpečnostní a asistenční úkoly, kladené na její jednotky v neklidném roce 1938, nemohly úroveň vycvičenosti a potažmo stupeň celkové bojeschopnosti řádně prověřit, vedly ke značnému opotřebení techniky i personálu. Následná všeobecná mobilizace v září 1938 pak ukázala, jak si na tom čs. útočná vozba při přechodu z mírového stavu do stavu branné pohotovosti skutečně stojí.¹ PÚV 3 měl pro 3. rychlou divizi (3. RD) mobilizačně zabezpečovat rotu lehkých tanků a rotu obrněných automobilů, pro hraniční oblasti tři čtyři obrněných automobilů, deset čet tančíků a čtyři čtyři lehkých tanků a pro pěší divize deset čet lehkých tanků. Nedostatek techniky však znamenal redukci mobilizačních schopností útočné vozby a PÚV 3 postavil pro 3. RD pouze rotu lehkých tanků, která působila severně od města Levice a pro nově zřízený PÚV 4 v Kolíně zajišťoval část vojenského personálu. Rota obrněných automobilů byla postavena až v říjnu 1938 jako neúplná. Četa lehkých tanků byla postavena pro Smišený přezvědný oddíl č. 12 a další četa lehkých tanků pro Smišený přezvědný oddíl č. 39, který dostalo k dispozici velitelství Hraniční oblasti č. 39. PÚV 3 nebyl schopen postavit nařízené jednotky obrněných automobilů a motocyklů, neboť byly odeslány k pohotovostním účelům při konání asistenční služby v pohraničí a vrátily se většinou až při demobilizaci. Na rozkaz velitele armády postavil PÚV 3 navíc jednu četou kanonů proti útočné vozbě (KPÚV).² Rovněž se podařilo postavit deset čet tančíků pro Hraniční oblasti č. 39 až č. 42.³ S platností od 15. prosince 1938 se upravovaly seznamy mobilizovaných útvarů pro provizorní mobilizační období na maďarskou okupaci okleštěném Slovensku a Podkarpatské Rusi (Karpatské Ukrajině), a to bez ohledu na to, zda tyto útvary byly schopny vykonat potřebné mobilizační přípravy. Schodek materiálu lehkých tanků u PÚV 3 měl být kryt přesunem materiálu od PÚV 1 a PÚV 2, náhradní prapor PÚV 3 materiálně nestavěl ani náhradní rotu lehkých tanků „P“ ani náhradní rotu středních tanků.⁴ Z rozkazu MNO z 10. února 1939 měly pluky útočné vozby v důsledku propuštění mužstva odv. roč.1936 doplnit své jednotky odvelené k 12. divizi na Karpatskou Ukrajinu mužstvem odv. roč.1937, i když to bylo na úkor postavení „O“ oddílů v jejich posádkách. PÚV 3 měl přidělit jako výpomoc pro rotu obrněných automobilů od PÚV 1 osádku pro

¹ Na některé klíčové faktory ovlivňující bojeschopnost čs. útočné vozby v tomto období jsem upozornil in PEJČOCH, Ivo – PEJS, Oldřich. *Obrněná technika 5 : Střední Evropa 1919 – 1945 (I. část)*. Praha : Ares; Jan Vašut, 2004, s. 176-177.

² Vojenský ústřední archiv-Vojenský historický archiv Praha (dále jen „VÚA-VHA“), f. MNO-Hlavní štáb, šk. 293D, MNO č.j. 1313 Taj.-I./7.odděl.1939.

³ MINÁR, Daniel. Tančík vz. 33 při obraně republiky v roce 1938. In *Historie a plastikové modelářství*, 2009, roč. 19, č. 6, s. 7-8; Týž: Tančík vz. 33 (2). In *Detektor revue*, 2008, č. 6, s. 44.

⁴ Vojenský historický archiv Bratislava (dále jen „VHA“), f. ZVV Bratislava, 1939, šk. 177, MNO č.j. 3900 Mob.-hl.št./1.odděl.1938.

nouzové obsazení jedné čety obrněných automobilů bez velitele čety, dále pro rotu obrněných automobilů od PÚV 2 osádku pro nouzové obsazení jedné čety obrněných automobilů s velitelem čety-důstojníkem a pro motocyklovou rotu od PÚV 2 velitele čety a všechno mužstvo odv. roč. 1937 (19 mužů), které bylo původně přemístěno k PÚV 3 jako kádr pro novou motocyklovou rotu.⁵

Úvahy o vytvoření vlastní autonomní slovenské armády na úkor ostatních útvarů čs. armády z přelomu let 1938/1939 tak na základě získaných zkušeností nemohly přispět ke zvýšení úrovně bojeschopnosti žádného vojenského útvaru dislokovaného na Slovensku, tím méně útvaru útočné vozby.⁶ Zabezpečit funkčnost vojenských útvarů na Slovensku složených a doplňovaných pouze slovenským personálem a pod velením slovenských důstojníků pro nedostatek důstojníků pro různé stupně velení prostě nebylo možné.⁷ U PÚV 3 ve velitelských funkcích z důstojníků-Slováků sloužili npor.pěch. Jozef Dobrotka jako II. pobočník velitele pluku, dále por.pěch. Ľudovít Demčák a por.pěch. František Ploskuňák jako velitelé čet. Po provedení demobilizace byli další důstojníci – Slováci dáni k dispozici pro službu u útvarů s mužstvem slovenské národnosti. Jako posila útočné vozby na Slovensku byli přemístěni k PÚV 3 od PÚV 1 špkt.jezd. Štefan Hrubisko, kpt.jezd. Juraj Tibor Dualský, por.pěch. Ján Jarembák, por.pěch. Štefan Lupták, por.pěch. Štefan Vančo a por.jezd. Jozef Nižňanský a od PÚV 2 (resp. 3. RD) špkt.pěch. Štefan Čáni.⁸

Policejně-vojenský zásah na Slovensku z. 9. na 10. března 1939 iniciovaný českými ministry ústřední vlády⁹ a spojený s vyhlášením stanného práva¹⁰ (ahistoricky označovaný jako „Homolův puč“)¹¹ přivedl na Slovensko v březnu 1939 část jednotek útočné vozby od

⁵ VHA, f. KVV Bratislava, 1939, šk. 4, MNO Praha č.j. 2394-Dův.-I./7.odděl.1939.

⁶ CHYTKA, Stanislav. Niektoré snahy o budovanie národnej armády Slovenska v rokoch 1938 – 1939. In *Historický časopis*, 1994, roč. 42, č. 2, s. 337-338.

⁷ ČAPLOVIČ, Miloslav. Československá armáda a Slovensko v letech 1918 – 1939. In ZEMKO, Milan – BYSTRICKÝ, Valerián (eds.). *Slovensko v Československu (1918 – 1939)*. Bratislava : VEDA, 2004, s. 276.

⁸ VHA, f. KVV Bratislava, 1939, šk. 4, KVV č.j. 20548 Dův.1939. – Nedostatek důstojníků slovenské národnosti vedl i k tomu, že MNO např. dnem 13. března 1939 přidělilo pro službu velitelů praporů i pplk.gšt. Ferdinanda Čatloše, dosud přiděleného jako styčného důstojníka u slovenské autonomní vlády, a to k Pěšimu pluku 39, a pplk.gšt. Augustína Malára, dosud přiděleného ke Krajiňskému (zemskému) vojenskému velitelství (KVV) v Bratislavě ve funkci přednosta vojenské propagační skupiny pro práci česko-slovensko-maďarské delimitační komise, a to k Pěšimu pluku 17. Přidělení pozbylo platnosti teprve v důsledku vyhlášení samostatnosti slovenského státu. VÚA-VHA, f. Sbirka dokumentů armády Slovenské republiky 1939-1945 (dále jen „Sbirka“), šk. 15, fasc. 19-5-15, MNO Praha č.j. 2966 Dův.-I/1.odděl.1939.

⁹ BYSTRICKÝ, Valerián. Vojenský zásah ústrednej vlády na Slovensku 9. – 11. marca 1939. In *Historický časopis*, 2010, roč. 58, č. 3, s. 442-445.

¹⁰ Vyhlášení stanného práva na Slovensku je označováno za politicky neuvážený a svou formou nedomokratický čin, který byl založen na mylném přesvědčení, že nejlepší obranou před rozbitím republiky a následnou německou okupací bude zabránit jejímu rozkladu zevnitř. Srov. ČAPLOVIČ, Miloslav. Čs. branná moc po Mnichove: náčrt problematiky (október 1938 – marec 1939). In ŠMIHULA, Daniel (ed.). *Viedenská arbitráž v roku 1938 a jej európske súvislosti : Zborník príspevkov z vedeckej konferencie konanej v Bratislave 10. novembra 2008*. Bratislava : Ševt a.s., 2008, s. 61.

¹¹ ZUDOVÁ – LEŠKOVÁ, Zlatica. Výnimočný stav na Slovensku v marci 1939 a „Homolův puč“. In BYSTRICKÝ, Valerián – MICHELA, Miroslav – SCHVARC, Michal (eds.). *Rozbitie alebo rozpad? : Historické reflexie zániku Česko-Slovenska*. Bratislava : VEDA, 2010, s. 386.

PÚV 2 z Vyškova.¹² K jejich stažení z území Slovenska došlo v noci 14. března. Jednotky útočné vozby a telegrafního vojska opustily Bratislavu hodinu po půlnoci: v prvním sledu motorizovaná přezvědňá hlídka (MPH) a telegrafní četa a v druhém sledu prapor tanků.¹³ Do vyškovských kasáren dorazila poslední vozidla v noci na 15. března, opozdil se pouze jeden tank, který měl před Rousínovem poruchu.¹⁴ V napjaté a nepřehledné politické situaci na Slovensku byli s vědomím slovenské autonomní vlády vysláni na všechna vyšší velitelství na Slovensku vyšší důstojníci slovenské národnosti, kde měli být zařazeni do užšího štábu, aby byli informováni o všech událostech. Ministr národní obrany arm.gen. Jan Syrový pak nařídil, aby slovenští důstojníci vyslaní do štábů vyšších jednotek, kteří byli opatřeni plnou mocí slovenské autonomní vlády, byli přiděleni přímo k veliteli vyšší jednotky, aby mohli prostřednictvím náčelníka štábu sledovat veškerou činnost vyššího velitelství, jeho poměr k slovenskému veřejnému životu a vše, co z tohoto poměru plyne, zejména dbát, aby byli seznámeni s rozkazy, které vyšší jednotka obdrží při nařízení zásahu vojska, resp. ozbrojené moci vůbec, a mohli sledovat všechny dispozice, které vyšší jednotka v důsledku těchto rozkazů předá podřízeným útvarům. K zabránění rozporům ve věci vojenské podřízenosti přislíbil slovenský vládní delegát při MNO v Praze poslanec Štefan Haššík, že dotčené slovenské důstojníky osobně poučí, aby se přísně vyvarovali všeho, co by mohlo ohrozit otázku podřízenosti a nadřízenosti.¹⁵

V očekávání významného mocenského rozhodnutí se bratislavské vojenské orgány snažily udržet na slovenském území co nejvíce bojových prostředků a stavěly se odmítavě k jejich přesunu. Na požadavek gen. Lva Prchaly, tlumočený velitelstvím Pěšího pluku 45, o přiděl obrněných automobilů kvůli vyostřené situaci na Karpatské Ukrajině reagovalo KVV v Bratislavě tvrzením, že většina jednotek PÚV 3, kromě jedné čety obrněných automobilů v Bratislavě, je na Karpatské Ukrajině a ze zbytku útočné vozby v Turčianském Sv. Martině by bylo možné poskytnout nejvýše ještě jednu rotu lehkých tanků, ale disponovat vojenským materiálem si ve shodě s div.gen. Aloisem Eliášem vyhradil poslanec Haššík.¹⁶ Z rozkazu gen. Syrového pak KVV nechalo rozhlásit velitelům na Slovensku, že pro případ, že slovenský sněm vyhlásí samostatnost Slovenska, velitelé zachovají klid a rozvahu, přizpůsobí se situaci a nebudou ji komplikovat jakýmikoliv zásahy.¹⁷ Po vyhlášení samostatnosti Slovenska 14. března 1939 bylo všem posádkám na Slovensku nařízeno, aby příslušníci armády setrvali na svých místech, vykonávali své dosavadní povinnosti a vyčkali v klidu dalších rozkazů.¹⁸ Gen. Syrový v podvečer 14. března zaslal KVV v Bratislavě telegram, aby zemský vojenský velitel vešel ve styk s nově jmenovaným ministrem národní obrany Slovenského státu pplk.gšt. Ferdinandem Čatlošem a zjistil záměry slovenské vlá-

¹² Propagandista Rudo Strieženeč se zmiňuje o osmi tancích, které se demonstrativně objevily večer 11. března v ulicích Bratislavy. *Slovák*, 1939, roč. 21, č. 159, s. 6, *Radostná reportáž o slovenskej armáde (4)*.

¹³ VHA, f. ZVV Bratislava, 1939, šk. 177, 3.odd., Telegram, č. 751.

¹⁴ Oprava tanku trvala až do ranních hodin 15. března. Při návratu do Vyškova nebylo osádce tanku známo, že se ve směru od Prostějova k Vyškovu již blíží kolona okupační německé armády a jen shodou okolností nedošlo ke střetu. MIKŠ, Josef. Ve stínu hákového kříže : Vyškovská okupační kronika (1939 – 1945). In *Od okupace k vítězství : Vyškovsko 1939 – 1945*. Vyškov : OV ČSBS, 2005, s. 7.

¹⁵ VHA, f. ZVV Bratislava, 1939, šk. 177, 3.odd., Telegramy, č. 754 a č. 758.

¹⁶ Tamže, Telegram, č. 753.

¹⁷ Tamže, Telegram, č. 752.

¹⁸ Tamže, Telegram, č. 768.

dy ohledně armády. Syrový uvedl, že jeho úmyslem je odeslat v nejbližší době z českých zemí slovenské vojáky na Slovensko a české vojáky (jednotky) stáhnout ze Slovenska, a to i s materiálem, který alikvotně nenáleží Slovensku. Syrový dále nařídil, že do definitivní úpravy vojenských velitelských poměrů na Slovensku podléhají velitelství prozatímně slovenské vládě. Syrový důrazně upozornil, že je nutné zabránit, aby českých vojáků bylo použito se zbraní proti Slovákům a aby zemský vojenský velitel v dohodě s ministrem Čatlošem zabránil incidentům mezi Čechy a Slováky.¹⁹ Slovenská vláda rozhodla, že „velenie vyšších veliteľstiev, útvarov a ústavov príde do rúk Slovákov“.²⁰

VZNIK, REORGANIZACE A PERSONÁLNÍ OBSAZENÍ SLOVENSKÉ ÚTOČNÉ VOZBY

První kroky útvaru slovenské útočné vozby po vyhlášení slovenské samostatnosti vyplývaly ze samé logiky okolností vzniku samostatného slovenského státu secesí z dosud jednotného, i když federalizujícího se čs. státu, a proběhly v každé slovenské jednotce. Šlo o převzetí velení a dalších funkcí gážístvy slovenské národnosti, zajištění odsunu jinonárodního mužstva a přijetí vojáků slovenské národnosti vracejících se z okupovaných českých zemí rozpadlého Česko-Slovenska a v neposlední řadě o složení nové přísahy. Čatloš poznamenal: „*Mal som k dispozícii niekoľko jednotlivcov, ktorých odborné schopnosti a skúsenosti stačili na velenie vyšších zväzov. Potom zela tu strašná prázdnota na obsadzovaní samostatných vojenských telies v úrovni pluku. Dôstojníkov nižšej hodnosti i spôsobilosti som mal poskrovne síce, ale mohol som nimi obstarat' tie najpotrebnejšie miesta pre prvo počiatok. Rotmajstrov, ako nositeľov základu vojenského výcviku i poriadku bolo natoľko, že mohli tvoriť kosť, ktorú som musel okamžite dopĺňovať umelými akvizitami, ponajviac zo zálohy a z aktívneho mužstva.*“²¹ Důstojníci slovenské národnosti, kteří byli vysláni slovenskou autonomní vládou k vyšším velitelstvím, přebírali 15. března velení nad dotýcnými velitelstvími a zároveň byli povinni zajistit velení slovenskými důstojníky u nižších velitelství. Dosavadní velitelé sborů a divizí zůstali až do dalšího dne svých místech a byli k dispozici i se svými štáby jako poradci pověřenců slovenské vlády, ale neměli již žádné pravomoci. Ministr národní obrany Čatloš se stal zároveň krajiniským vojenským velitelem a v jeho nepřítomnosti jej zastupoval jak ve funkci ministra národní obrany, tak ve funkci krajiniského vojenského velitele špkt.děl. Benedikt Dúbravec. Dosavadní zemský vojenský velitel gen. Hugo Vojta se stal poradním orgánem nového krajiniského vojenského velitele. Čatloš nařídil, aby u všech útvarů a služeb převzali velení služebně nejstarší důstojníci zbraní, resp. důstojníci služeb slovenské národnosti, ale kde by nebyli, měli zůstat v této funkci dosavadní velitelé. Čatloš rovněž rozhodl, že dosavadní velitelé zůstanou u svých útvarů, aby byli k dispozici novým velitelům a byli jim nápomocni tak, jak jim to přikazuje jejich

¹⁹ VHA, f. MNO, 1939, Tajné, šk. 2, Telegram, č. 744.

²⁰ Za důstojníka – Slováka měl být považován 1) důstojník rodem Slovák, 2) důstojník jiné národnosti, který má za manželku Slovenku, 3) důstojník jiné národnosti, který už delší dobu působí na Slovensku a má na srdci zájem Slovenska. VHA, f. KVV Bratislava, 1939, šk. 19, KVV č.j. 22857 Dôv./1.osob.1939.

²¹ ČATLOŠ, Ferdinand. Marec 1939. In BYSTRICKÝ, Valerián – LETZ, Róbert – PODOLEC, Ondrej (eds.). *Vznik Slovenského štátu : 14. marec 1939 : Spomienky aktérov historických udalostí 1. diel.* Bratislava : AEPRESS, s.r.o., 2007, s. 54.

velitelská čest. Všechny útvary měly zahájit přípravy na odsun českého mužstva s tím, že o důstojnících a rotmistrech české národnosti bude rozhodnuto v nejbližší době s nejvyšším porozuměním. Noví velitelé všech stupňů měli zabezpečit kázeň a pořádek a zajistit materiální potřeby jim svěřených útvarů.²² Bylo zakázáno na vojenských stejnokrojích nosit jakékoli odznaky, které nebyly dosavadními předpisy zavedené,²³ ale zároveň bylo nařízeno, aby na vojenských čepicích (polních a vycházkových) byly odstraněny dosavadní odznaky a nahrazeny tříbarevnou stužkou barev bílé, modré a červené.²⁴

Bratislavský rozhlas tuto dějinnou událost v životě slovenské armády přiblížil občanské veřejnosti celkem stroze slovy: „*Vo všetkých vojenských posádkach na území Slovenského štátu prevezme velenie najstaršia osoba slovenskej národnosti a ihneď prevedie prisahanie mužstva slovenskej príslušnosti.*“ Ke složení přísahy mužstva slovenské národnosti byly vydány 15. března 1939 příslušné rozkazy.²⁵ Čatloš však 28. června nařídil opakování přísahy, neboť přísaha se v březnu u všech útvarů nekonala a jejího složení se nezúčastnili ani všichni příslušníci slovenské armády. Čatlošovi také záleželo na tom, aby ke složení přísahy došlo slavnostním způsobem hromadně na veřejném prostoru, a to při příležitosti státního svátku 5. července.²⁶ Náčelník štábu KVV v Bratislavě plk.gšt. Bedřich Kratochvíl nařídil 14. března k velitelským poměrům na Slovensku, aby až do definitivní úpravy podléhala vojenská velitelství slovenské vládě cestou KVV a velitelství sborů jako dosud dostávala rozkazy jediné od KVV.²⁷ Tím se mělo zabránit zásahům zejména ze strany Hlinkovy gardy. Velení 3. RD převzal škt.p.děl. Benedikt Dúbravec, který 15. března na Čatlošův rozkaz nařídil, aby velení u PÚV 3 převzal škt.pěch. Štefan Čáni, Cyklistického praporu 3 škt.pěch. Martin Palkovič a Dragounského pluku 11 škt.jezd. Ján Veselý. Dosavadní velitelé české národnosti na tomto velitelském stupni měli být slovenským velitelům v rozsahu dosavadní funkce nápomocni, ostatní důstojníci a rotmistři bez ohledu na národnost zůstali na svých místech a dále vykonávali službu.²⁸

²² VÚV-VHA, f. Sbirka, šk. 13, fasc. 17-1-13, Velitelstvo 9. divízie č.j. 27302/1.oddel.1939.

²³ VHA, f. KVV Bratislava, 1939, šk. 6, ZVV č.j. 22140 Dôv.1939.

²⁴ Jednalo se o dva centimetry širokou tricoloru, která se umísťovala na místě dosavadního odznaku šikmo shora vlevo dolů doprava (s bílou barvou) s tím, že délka stužky na vycházkové čepici sahala od vrchního k spodnímu okraji přední části čepice, a délka stužky na polní čepici sahala od horního švu pod zátylek. VHA, f. KVV Bratislava, 1939, šk. 13, KVV č.j. 11398/1.oddel.1939. - Tento rozkaz se však netýkal vojenských osob české a jiné národnosti z Čech a Moravy, které měly být ze Slovenska odsunuty.

²⁵ „*Prisahám na živého Boha, že budem poslúchať vládu Slovenského štátu a všetkých vládou ustanovených veliteľov. Prisahám, že v plnení svojich povinností ochotne obetujem i svoj život. Tak mi Pán Boh pomáhaj.*“ VÚA-VHA, f. Sbirka, šk. 33, fasc. 26-29-33, Velitelství V. sboru č.j. 13998 Dův. 1.osob.1939, Prísaha mužstva slovenskej národnosti. – Upozorňuji, že text přísahy nebyl u všech útvarů identický.

²⁶ Oficiální text přísahy zněl: „*Prisaháme na Boha všemohúceho, že budeme poslušní svojmu najvyššiemu veliteľovi a nim i vládou Slovenskej republiky ustanoveným veliteľom. Prisaháme, že všetky zákony a rozkazy budeme ochotne a svedomite plniť a svojím predstaveným a skrze nich i svojmu štátu, oddane slúžiť. Prisaháme, že prikázané nám miesto nikdy neopustíme, služobné tajomstvo nevyzradíme a za vlasť, ak bude treba, aj svoje životy obetujeme. Tak nám Pán Boh pomáhaj.*“ VÚA-VHA, f. Sbirka, šk. 15, fasc. 18-2-15, MNO-HVV č.j. 103619/1.osob.1939.

²⁷ VHA, f. V-3.RD, šk. 5, ZVV č.j. 776/1.oddel.1939.

²⁸ VHA, f. V-3.RD, šk. 5, V-3.RD č.j. 11007/dôv.3.oddel.1939.

Velitel PÚV 3 plk. Fusek vydal po vyhlášení slovenské samostatnosti 14. března zvláštní rozkaz, ve kterém se ve slovenštině obracel na Slováky a v češtině na Čechy. Apeloval na Slováky a Čechy, aby „*v tejto vážnej, historickej chvíli zachovali klud a najväčšiu kázeň*“. Podřízené vojáky české národnosti požádal, aby byli zvláště ukázněni a plnili všechny rozkazy v zájmu pořádku až do doby odchodu do vlasti.²⁹ Následující den se konalo důstojnické shromáždění, na kterém od plk. Fуска převzal velení pluku škpt.pěch. Štefan Čáni.³⁰ Následně slovenští důstojníci převzali velení praporů a rot. Z celkového počtu 69 důstojníků, 37 rotmistrů a 1 334 příslušníků mužstva bylo 9 důstojníků, 5 rotmistrů a 250 příslušníků mužstva slovenské národnosti, z toho 217 nováčků, kteří nastoupili 1. března.³¹ České mužstvo bylo odzbrojeno a ubytováno společně v rajonech jednotlivých praporů. Zbraně zůstaly přiděleny pouze mužstvu slovenské národnosti, které převzalo strážní službu. Kronika útvaru říká: „*Odovzdanie všetkých funkcií novým veliteľom Slovákom prebiehalo veľmi hladko.*“ Škpt. Čáni 16. března v zájmu dobrého zajištění chodu služby pro nedostatek gážistů slovenské národnosti urychleně reorganizoval PÚV 3 tak, že zrušil velitelství I., II, IV. a náhradního praporu a ze stávající 1. roty postavil novou 1. rotu obrněných automobilů, ze stávající 2., 3. a 4. roty postavil novou 2. rotu lehkých tanků a ze stávající 11., 12., 13. a 14. roty postavil novou 3. rotu (kanonovou) s tím, že postavené roty podléhaly přímo veliteli pluku, neboť velitelství praporu zůstalo neobsazeno. Vedle velitelství pluku s pomocnou rotou (dílnská četa a četa pro zásobování a odsun), jejichž organizace se neměnila, si dosavadní agendu od náhradního praporu a náhradní roty převzal nový velitel náhradní roty por.jezd. Ludovít Demčák. Dále se I. plukovním pobočником stal npor.pěch. Jozef Dobrotka, II. plukovním pobočником por.pěch. Štefan Vančo, velitelem pomocné roty por.pěch. Ján Jarembák, velitelem 1. roty por.jezd. Jozef Nižňanský, 2. roty por.pěch. Štefan Lupták a 3. roty por.pěch. František Ploskuňák, posádkovým důstojníkem des.asp. Ludovít Piovarči. Ostatní funkce, které nadále zastávali gážisté české národnosti, měly být obsazeny slovenským personálem po přidělení výpomoci od nadřízených velitelství. Do odsunu gážistů a mužstva české národnosti utvořili velitelé rot u svých rot z mužstva dvě skupiny, skupinu slovenskou a skupinu českou, které byly ubytovány odděleně. Mužstvo české národnosti nebylo určováno do strážní služby, pouze do dozorčí služby u vlastní české skupiny.³² PÚV 3 podléhal velitelské působnosti a správní působnosti v I. instanci 3. RD, správní působnosti v II. instanci VII. sboru, oblastní působnosti V. sboru, oblast divize 16. divize.³³ Posádku

²⁹ VÚA-VHA, f. Sbírka, šk. 83, fasc. 39-21-83, PÚV č.j. 5301 Dôv.1940, Výpis z kroniky za rok 1939 – predloha, Príloha – Zvláštný rozkaz veliteľstva pluku útočnej vozby 3, 14.3.1939.

³⁰ VHA, f. V-3.RD, šk. 6, PÚV 3 č.j. 915 Dôv.1939.

³¹ Velitelství 3. RD však obdrželo 18. března hlášení, že u PÚV 3 slouží 60 důstojníků české a 10 důstojníků slovenské národnosti, 33 rotmistrů české a 4 rotmistři slovenské národnosti, dále mužstvo odv.roč.1937 v počtu 526 mužů české a 23 mužů slovenské národnosti a mužstva odv.roč.1938 v počtu 534 mužů české, 220 slovenské a 65 rusínské národnosti.

³² VHA, f. V-3.RD, šk. 6, PÚV 3 č.j. 883 Dôv.1939. - Od 20. března se používal pozdrav: „*N-tá jednotka Na stráž*“, jednotka odpovídala „*Stráž.*“

³³ Do velitelské působnosti spadaly otázky organizační, mobilizační, osobní, operační, výcvikové, zpravodajské, tiskové a věci materiální; do správní působnosti všechny ostatní věci, zejména intendantní, zdravotní, veterinární, stavební apod. a věci vyplývající z pravomoci velitelství jako orgánu státní (vojenské) správy; do oblastní působnosti věci z působnosti velitelské i správní, pokud se vztahovaly na všechny útvary oblasti bez ohledu na jejich organickou příslušnost, zejména věci posádkové, ubytovací, strážní služby, cvičiště, střelnice, věci asistenční, apod.

Turčiansky Sv. Martin opustil 18. března první transport 32 důstojníků a 1 150 příslušníků mužstva české národnosti.³⁴

Nově konstituované slovenské vojenské orgány vyvíjely značné úsilí nahradit nedostatky mužstva a především nedostatek gážistů slovenské národnosti pro obsazení některých výkonných funkcí povoláním záložníků na cvičení ve zbrani a přesuny gážistů. Po odchodu většiny mužstva české národnosti došlo 20. března k další změně v organizaci PÚV 3 za účelem racionálního způsobu výcviku všeho zbývajících mužstva slovenské národnosti. U 3. roty byla zřízena jedna cvičná rota, jejíž výcvik řídil velitel 3. roty por.pěch. František Ploskuňák. Mužstvo bylo rozděleno na 3 skupiny: 1. skupinu tvořilo mužstvo od 1. roty, které provádělo výcvik podle vydaných pokynů pro výcvik roty obrněných automobilů a programy zaměstnání pro výcvik zajišťoval por.jezd. Jozef Nižňanský, 2. skupinu tvořilo mužstvo od 2. roty, které provádělo výcvik podle vydaných pokynů pro výcvik roty lehkých tanků a programy zaměstnání zajišťoval por.pěch. Štefan Lupták a 3. skupinu tvořilo mužstvo 3. roty, které provádělo výcvik podle vydaných pokynů pro výcvik roty KPÚV a programy zaměstnání zajišťoval por.pěch. František Ploskuňák. Úkolem výcviku bylo po praktické stránce probrat především strážní a dozorčí službu, neboť pro nedostatek mužstva staršího ročníku museli obsazovat strážní a dozorčí službu nováčci. Pozornost se také měla věnovat praktickému výcviku řidičů motorových vozidel s tím, že příslušníci mužstva, kteří vlastnili civilní řidičský průkaz na kolová vozidla, se měli ihned podrobovat zkouškám za asistence technického pobočnicka, jímž byl původně určen gážista české národnosti npor.pěch. Josef Šulc.³⁵ V průběhu soustředění mužstva pluku u 3. roty provedl Čáni 28. března další přerozdělení a obsazení velitelských funkcí. Velitelem praporu se stal mjr.pěch. František Prášil a velitelem náhradní roty (praporu) mjr.pěch. Jan Král, oba gážisté české národnosti. Dosavadní velitel náhradní roty por. Demčák se stal pobočnickem mjr. Krále.³⁶ Od pěchoty přidělený por.pěch. Leopold Ďurana převzal funkci posádkového důstojníka.³⁷

O čem tyto kroky Čáni vypovídají? PÚV 3 ztratil hodnotu vojskového tělesa technických zbraní a představoval pouhou pěší rotu. Z nezkušených nováčků povolanych k výkonu prezenční služby se zbytek gážistů slovenské národnosti snažil elementárním výcvikem vytvořit podobu vojenského kolektivu s cílem nedopustit znehodnocení uskladněné techniky a zbrani a zabránit škodám na vojenském majetku.³⁸ V nastalé personální krizi se však nedařilo udržet trvalý organizační rámec k vybudování plnohodnotného bojového útvaru a podrobit mužstvo kvalitnímu odborně-technickému výcviku. Čáni se ovšem choval racionálně, a všech limitů budování svěřeného útvaru si byl velmi dobře vědom. Lze říci, že ve všeobecně kritické situaci zárodků útvarů vznikající slovenské armády měl plnou důvěru

³⁴ Mužstvo rusínské národnosti se propouštělo na Karpatskou Ukrajinu vybaveno cestovními rozkazy a jídlem na 48 hodin a předávalo se Maďarům na demarkační čáře. Po skončení ozbrojeného konfliktu s Maďarskem byli na Karpatskou Ukrajinu nadále propouštěni jen ti, kteří o to požádali, a dále byli propuštěni i ti, kteří se rozhodli odejít na práce do Německa.

³⁵ VHA, f. V-3.RD, šk. 6, PÚV 3 č.j. 905 Dôv.1939. – Npor. Šulc podal přihlášku do slovenské armády, byl přijat, Čáni ho ihned povolal do služby, službu však nenastoupil, odcestoval do Čech s tím, že se nevrátí a odvolal přihlášku do slovenské armády.

³⁶ Funkci však vykonával Demčák, jehož pobočnickem se stal čet.asp. Eugen Juraj Malovecký.

³⁷ VHA, f. V-3.RD, šk. 6, PÚV 3 č.j. 928 Dôv.1939. – Mjr. Prášil však figuroval v seznamu vojenských gážistů PÚV 3 připravených k odsunu do českých zemí. VHA, f. HVV, 1939, Dôverné, šk. 2, MNO-HVV č.j. 200404 Dôv./4.odd.1939.

³⁸ Čáni nechal prázdné budovy kasáren útvaru uzavřít, zapečetit a strážit vnitřní stráží.

vyšších velitelů i samotného Čatloše a svým způsobem i volnou ruku při výběru a časování organizačních opatření, nevratných chyb se nedopouštěl, nedomyšlené experimenty neprováděl. To vše se odehrávalo na pozadí celkové reorganizace slovenské armády a její redислоkace, kterou připravoval Čatloš ve stínu ochranné smlouvy s nacistickým Německem, která v čl. 3 stanovila, že „*Slovenská vláda bude svoje vojenské sily organizovať v úzkej zhode s nemeckou brannou mocou.*“³⁹ Základy slovenské armády tvořily nedostatečné a nesoudržné zbytky čs. armády, které postupně doplňovalo mužstvo od rozpuštěných útvarů. Pro jednání se slovenskými činiteli stran slovenské branné moci, nad kterou chtěli uplatnit právo kontroly, dostali němečtí diplomatičtí a vojenští zástupci jednoznačné politické zadání: základním rozdílem mezi českým protektorátem a Slovenskem zůstává, že Slovenský stát má vlastní vojsko, kdežto Protektorát Čechy a Morava je zcela odkázán na německou vojenskou pomoc. Němci předpokládali, že návrh na organizaci a doplňování vojska záložníky připraví slovenská delegace, která však musí vzít do úvahy jak počet obyvatelstva a finanční možnosti Slovenska, tak i skutečnost, že Slovensko je pod ochranou Německa.⁴⁰ Německé vojsko mělo zůstat na slovenském území do té doby, než převezme všechny vojenský materiál po bývalé čs. armádě s tím, že slovenská armáda bude vyzbrojena německými zbraněmi a opatřena německou municí. K zamezení počátečním potížím mělo být slovenské armádě umožněno, aby přechodně používala dosavadní výzbroj a výstroj, která jí bude poskytnuta německou stranou.⁴¹ Německé vojenské orgány, bez ohledu na diplomatické komplikace, však pohlížely na Slovensko jako na území po rozpadlém Česko-Slovensku, kde německá armáda uplatňuje právo válečné kořisti a slovenská strana není rovnocenný partner. Uváděly proto, že slovenská armáda nebude již čs. zbraně potřebovat. Slovenské námitky, že slovenská armáda zůstane bez možnosti bránit své hranice, pokud bude odvezen zabavený vojenský materiál po čs. armádě ze slovenského území, ignorovaly. Později je odbývaly zástupným poukazem na nutnost nerušit reorganizaci slovenské armády pracovní službou a naopak momentálním dostatkem dopravní a pracovní kapacity na německé straně k odvozu materiálu. Chování Němců jako na dobytém a okupovaném území bylo známo i Čatlošovi, který poznamenal: „*Pred nemeckou presilou a brutalitou však naši velitelia boli bezmocní, avšak ich rozhodný odpor predsa zachránil čo sa zachrániť dalo ... Naše protesty v Berlíne sa zdĺhave vybavovali, kde nás zavázali tým, že ich rozkazy ťažko prenikajú k vojenským veliteľom, očividne tým cieľom, aby 'neinformovaným' generálom poskytli čas na čo najväčší záber.*“⁴² Německý styčný důstojník OKH mjr. Heinrich Becker 27. dubna seznámil slovenské MNO s požadavky německého velení.⁴³ Ujistil, že Slovensko postaví novou armádu v síle jedné pěší a dvou horských divizí a způsob jejich organizace zajistí slovenské MNO.⁴⁴ Německé vrchní velení si však ponechá dispoziční právo na veškerý vojenský materiál

³⁹ Zmluva o ochrannom pomere medzi Nemeckou ríšou a Slovenským štátom, č. 226/1940 Sl.z.

⁴⁰ Zástupce předsedy vlády Vojtech Tuka se ke spolupráci s Německem vyjádřil takto: „*Vojenskú ochranu chápeme tak, že si stvoríme malú, silnú a zdatnú armádu, ktorá bude schopná bojovať po boku najsilnejšej armády sveta, ..nemeckej armády, ak to bude treba.*“ *Slovák*, 1939, roč. 21, č. 113, s. 2, Veľký deň Bratislavy.

⁴¹ HUBENÁK, Ladislav. Politika nemeckej ochrannej zóny na Slovensku roku 1939. In *Sborník archívnych prací*, 1967, roč. 17, č. 2, s. 368-371, Dokument č. 49 a č. 51.

⁴² ČATLOŠ, ref. 21, s. 53.

⁴³ HUBENÁK, ref. 41, s. 366-367, Dokument č. 46.

⁴⁴ Čatloš: „*Aby velitelia získali prax a vyškolili sa na vyššie miesta postupom času, redukoval som na počiatku v organizácii armády pluky. Zostavovali sa teda samostatné prápory, ponajviac dislokované v maďarskom pohraničí. To klalo oči prvým nemeckým Beratherom, ktorí ako olícené koniky,*

bývalé čs. armády. Pro vystrojení a vyzbrojení zbraněmi, municí a jiným vojenským zařízením dostane slovenská armáda potřebný materiál z převzatého materiálu bývalé čs. armády. Dále Becker oznámil, že k jednání na Slovensko přijede v nejbližších dnech do Bratislavy německá komise.⁴⁵ Německá komise na čele s gen. Franzem Barckhausenem měla obhájit německé vojenské zájmy na Slovensku, připravit půdu pro soustředění německých vojsk na slovenském území k agresi proti Polsku a pro jejich trvalé setrvání v tzv. ochranné zóně západního Slovenska a vykonávat kontrolu nad rodící se slovenskou armádou. Do vojenské komise k jednání s německou stranou byli již 31. března určeni plk.pěch. Eduard Lifka, mjr.gšt. Karol Peknik, mjr.pěch. Robert Schneider a škt. Jakub Roubal, po odchodu Lifky z komise určil Čatloš za předsedu slovenské části mjr. Peknika.⁴⁶ Tvrdá stanoviska německé strany tlumočená často metodou *fait accompli* s vynucováním dodatečného slovenského souhlasu vyvolávala časté protesty slovenských politiků, diplomatů i vojáků. Becker prohlásil na jednání vojenské subkomise 20. června slovenským zástupcům mjr. Peknikovi a mjr. Schneiderovi, že Tiso a Tuka souhlasí s tím, aby materiál, který nebude potřeba pro vyzbrojení slovenské armády, byl odvezený.⁴⁷ Ďurčanský prý navíc přislíbil, že se s odvážením materiálu může započít, aniž bude za něj stanovena náhrada. Becker pak zdůraznil, že materiál, který zůstane na Slovensku, je postačující k vyzbrojení slovenské armády a je počítáno i s přiměřenou zálohou. Zároveň oznámil množství materiálu, který má být odvezen. V seznamu se překvapivě objevilo i 30 tanků(!).⁴⁸ V úvahách Němců nezůstalo pro slovenský tankový útvar v síle pluku žádné místo. Navrhovali, aby ve slovenské mírové i válečné armádě byl v rámci armádních jednotek postaven tankový útvar v síle oddílu.⁴⁹

Slovenské velení se však navzdory uvedeným překážkám nevzdávalo myšlenky, že udrží jádro rychlého motorizovaného svazku, i když nepůjde o svazek v síle rychlé divize bývalé čs. armády. Návrhy, které přicházely z velitelství 3. RD, nezůstaly bez pozornosti a padly na úrodnou půdu. Škt.jezd. Štefan Hrubisko navrhl 28. března (s doplňkem z 1. dubna) reorganizaci slovenského jezdeckta se snahou zachovat jezdecké a rychlé jednotky.

nepochopili slovenské pomery a potreby vytýkali mi takýto pružný evolučný postup v organizácii a rozmiestnení vojskami. Vôbec nemeckú vojenskú pomoc som pocítoval i naďalej skôr brzdu a nie na-pomáhanie mi v organizačnom zmysle slova.“ ČATLOŠ, ref. 21, s. 55.

⁴⁵ VÚA-VHA, f. Sbirka, šk. 15, fasc. 19-5-15, Verbindungsoffizier des Oberkommandos des deutschen Heeres č.j. 12/39.

⁴⁶ VHA, f. MNO, SVK, šk. 1, Zápisnice zo subkomisií slov. voj. komisie.

⁴⁷ Tiso v rozhlasovém projevu 30. března demagogicky prohlásil, že „*miesto prelievania slovenskej krvi dejú sa po niektorých krajoch Slovenska prechmaty cudzích financov a vojakov, nevysvetľujeme to len tým, že radšej zaplatíme taxu svojho oslobodenia v tejto forme, ako by sme ju mali platiť v podobe krvi, ale aj tým, že pražská vláda hneď po 6. októbri veľkú čiastku vojenného materiálu predala nemeckej vláde, ktorá teda mocou svojho kúpneho práva odváža predmety vojenského výzbroja a nás takto automaticky oslobodzuje od alikvotnej účasti na štátnom dlhu, ktorý vznikol práve hromadením vojenného materiálu.*“ *Slovák*, 1939, roč. 21, č. 77, s. 3, *Chceme žiť zo svojho a podľa svojho.* – Tuka v rozhlasovém projevu 31. března doplnil, že „*vláda niekdajšej ČSR predala vojenný materiál Nemcom, a keďže veľkú časť vojenného materiálu uskladnili na Slovensku, nemecké vojsko si to odváža domov.*“ *Slovák*, 1939, roč. 21, č. 78, s. 4, *Dejinné chvíle žiadajú od národa oddanosť.*

⁴⁸ VÚA-VHA, f. Sbirka, šk. 62, fasc. 36-5-62, Zápisnica ze schôdze vojenskej subkomisie dňa 20. júna 1939.

⁴⁹ BYSTRICKÝ, Jozef. Aká bola slovenská armáda pred a počas ťaženia proti Poľsku?. In *Podkarpacki wrzesień. Polityczne i wojskowe aspekty wojny obronnej Polskie 1939 r. na Podkarpaciu.* (Red. A. Olejko – P. Korzeniowski). Rzeszów : Zakład Historii Wojskowości – Instytut Historii Uniwersytetu Rzeszowskiego, 2010, s. 47.

Jezdecký pluk složený ze tří jezdeckých eskadron, kulometné eskadrony, spojovací čtyry a motorizovaného trénu, měl mít i technickou eskadronu s četou zákopníků, četou KPÚV a četou obrněných automobilů. Rychlá brigáda jako vyšší jezdecká jednotka složená ze dvou jezdeckých pluků již měla mít dále cyklistický prapor, rotu velkorážních protiletadlových kulometů, rotu KPÚV, rotu obrněných automobilů, rotu tanků, jezdecký dělostřelecký oddíl, asanační rotu a příslušné služby. Hrubiško požadoval, aby rychlá brigáda byla jednolitá, složená z jednotek stejné rychlosti, tzn. z jednotek motomechanizovaných.⁵⁰ Dnem 1. dubna však byla nařízena likvidace velitelství 3. RD. Z tohoto důvodu PÚV 3 dále velitelsky podléhal V. sboru, správní působnost v I. instanci měla 16. divize. Došlo k improvizovanému zřízení rychlé jezdecké brigády, označené jako „Rychlá brigáda“, ke které byl přidělen základní kádr gážístů, a jako velitel byl určen škpt.děl. Benedikt Dúbravec a jeho pobočníkem škpt.jezd. Štefan Hrubiško. Velitelství Rychlé brigády měly podléhat Dragounský pluk 11 (nyní označen č. 1), Dragounský pluk 3 (nyní č. 2), Cyklistický prapor 3 (nyní č. 1), Dělostřelecký pluk 83 (nyní č. 1) a PÚV 3 (nyní č. 1). Naznačený krok k zachování rychlého svazku však neměl dlouhého trvání. Od 15. dubna se zřizovala Vyšší velitelství 1 (předběžně v Trenčíně), Vyšší velitelství 2 (Banská Bystrica) a Vyšší velitelství 3 (Prešov) s oblastní pravomocí, která byla postavena na roveň dosavadních divizních velitelství. Dále mělo být zřízeno Vyšší velitelství 4 (Bratislava) bez oblastní pravomoci, při kterém však mělo být zastoupeno Vyšší velitelství 1 nejnětnejším oblastním personálem jako expoziturou.⁵¹ Dosavadní velitelství V. sboru se přeměnilo ve Vyšší velitelství 1 (předběžně v Trenčíně) a sloučilo se s personálem 15. divize,⁵² jemuž podléhaly všechny útvary náležející V. sboru, 9. a 15. divizi.⁵³ Velitelství 9. divize, které mělo být zárodkem Vyššího velitelství 4, od jehož vybudování se nakonec ustoupilo, se proto také sloučilo s Vyšším velitelstvím 1 v Trenčíně. Pro nedostatek vojenského personálu však nešlo v žádném případě udržet organizaci pluku útočné vozby, a to ani rámcově. Čáni byl předvolán 26. dubna na MNO, kde došlo k dohodě, že z pluku bude vytvořen prapor útočné vozby. O dva dny později Čáni předložil na MNO návrh na složení praporu podle mírových, resp. válečných počtů bývalé čs. armády. Navrhl postavit jednu rotu obrněných automobilů, dále dvě roty lehkých tanků z důvodu, že útvar disponuje velkým množstvím bojového a automobilního kolového materiálu a má velké zásoby augmentovaného materiálu, a dále jednu rotu KPÚV se třemi družstvy po dvou kanonech z důvodu, že útvar disponuje dostatkem kanonového a s tím i souvisejícího automobilního materiálu.⁵⁴

Jádro důstojnického a rotmistrovského sboru útočné vozby tvořilo vedle Štefana Čániho dalších 11 důstojníků (Ludovít Demčák, Jozef Dobrotka, Leopold Ďurana, Ondrej Jakab, Ján Jarembák, Ján Kukliš, Štefan Lupták, Jozef Nižňanský, František Pacelt, František Ploskuňák, Štefan Vančo) a 4 rotmistři (Eduard Benický, Ján Chrenko, Ján Krajčovič, Karol Schlosser) slovenské národnosti, z nichž spolu s Čaním mělo 11 gážístů speciální výcvik u útočné vozby, resp. u KPÚV.⁵⁵ K nim lze počítat i skupinu 4 aspirantů a 7 délesloužících, kteří zajišťovali především chod služeb. Důstojníci, rotmistři a civilní zaměstnanci české národnosti, kteří si podali žádost o přijetí do slovenské armády a jejichž žádost nebyla příja-

⁵⁰ VÚA-VHA, f. Sbirka, šk. 13, fasc. 17-12-13, fasc. 17-18-13, V- 3. RD č.j. 8070/1.org.1939.

⁵¹ VÚA-VHA, f. Sbirka, šk. 13, fasc. 17-18-13, MNO-HVV č.j. 200723 Dôv./org.1939.

⁵² VHA, f. VV1, šk. 1, Důvěrný domácí rozkaz Velitelstvo V. sboru, č. 7, 21.4.1939, čl. 2.

⁵³ VHA, f. VV1, šk. 1, Důvěrný rozkaz Vyššího velitelstva 1, č. 12, 22.4.1939, čl. B-78.

⁵⁴ VÚA-VHA, f. Sbirka, šk. 1, fasc. 1-2-1, PÚV 3 č.j. 674 Taj.1939.

⁵⁵ VÚA-VHA, f. Sbirka, šk. 15, fasc. 19-6-15, PÚV 3 č.j. 974 Dôv.1939.

ta, měli ze Slovenska odejít do 27. března. Ostatní důstojníci, kteří si podali žádost o přijetí do slovenské armády a o jejichž žádosti nebylo dosud rozhodnuto, měli vykonávat službu u svých útvarů podle rozkazů velitelů vyšších jednotek a útvarů a měli být okamžitě povoláni do služby. Tam, kde by odchodem důstojníků, rotmistřů a civilních zaměstnanců, hrozilo narušení chodu služby, mohli si velitelé potřebný počet důstojníků, rotmistřů a civilních zaměstnanců české národnosti ponechat pro zácvik, výcvik a likvidaci do 30. června na vrub nákladů Slovenského státu se všemi právy, která jim přísluší vůči MNO v Praze.⁵⁶ MNO (v likvidaci) v Praze se však ohradilo a oznámilo těm gážístům české národnosti, kteří byli ponecháni ve službě slovenské armády na čas potřeby, že jim slovenské velitelství nemohou zaručovat jakákoliv práva vůči MNO (Praha), pokud však hodlají setrvat dobrovolně ve službě slovenského vojenského velitelství, nejdéle však do 30. června 1939, nemá MNO (Praha) námitek.⁵⁷ Čáni si tak u pluku ponechal por.oděv. Antonína Brodského, správce augmentačního skladu hospodářské správy, k zapracování gážístů slovenské národnosti ve vedení hospodářské správy, a dále požádal o přidělení por.správ.zbroj. Jana Filipa, dosavadního technického hospodáře pluku, k zapracování potřebného personálu pro vedení technické správy. Filip však již byl odtransportován na základě dříve vydaných nařízení do Terezína v Čechách. Čáni si stěžoval, že u pluku tak nezůstal žádný gážísta správní zbrojní služby a vedení technické správy je svěřeno gážístům zbraní, kteří do vedení této funkce nejsou vůbec zapracováni.⁵⁸ Do svazku slovenské armády dále byli převzati z gážístů české národnosti a zařazeni k PÚV 3 mjr.pěch. František Prášil (velitel praporu), mjr.pěch. Jan Král (velitel náhradního praporu), škpt.pěch. Otto Klement (přidělený k HG – oblast Turčiansky Sv. Martin) a šrtm.poč. František Míl (náhradní rota).⁵⁹ U PÚV 3 v předvečer přijetí nové organizace slovenské branné moci sloužilo 15 důstojníků z povolání, 5 rotmistřů z povolání, 12 délesloužících poddůstojníků a 249 příslušníků mužstva, z toho 221 mužů I. ročníku a 28 mužů II. ročníku prezenční služby (231 Slováků, 3 Češi, 4 Rusíni, 1 Němec, 9 Židů, 1 Cikán).⁶⁰ Čáni proto požádal o doplnění útvaru mužstvem slovenské národnosti v počtu 419 mužů pro případ, že útvar bude disponovat dvěma rotami lehkých tanků, resp. v počtu 288 mužů pro případ, že útvar bude disponovat pouze jednou rotou lehkých tanků.⁶¹

Návrhy na organizaci slovenské branné moci projednala a schválila slovenská vláda 2. května.⁶² Prapor útočné vozby, který byl hospodářsky a kmenově úplně samostatnou jednotkou s hospodářskou správou a technickou správou, tvořilo velitelství s pomocnou rotou, dále byl složen z roty obrněných automobilů, roty tanků, roty KPÚV a náhradní roty, referát občanských zaměstnanců byl zrušen. Velitelskou působnost vykonávalo HVV, jemuž byl prapor podřízen i takticky, oblastní a správní působnost vykonávalo Vyšší velitelství 2. Čatloš za velitele Praporu útočné vozby ustanovil škpt.pěch. Štefana Čániho,

⁵⁶ VHA, f. HVV, 1939, Důvěrné, šk. 2, MNO-HVV č.j. 200352 Dôv./1.odd.1939. – Při podepisování přihlášek do slovenské armády byl žadatel české národnosti nucen akceptovat i podmínku, že v případě přijetí do služeb slovenské armády se vzdává na dobu tří let postupu v platu a v hodnosti.

⁵⁷ VHA, f. HVV, 1939, Důvěrné, šk. 23, MNO-HVV č.j. 204002 Dôv./1.osob.1939.

⁵⁸ VHA, f. HVV, 1939, Důvěrné, šk. 5, MNO-HVV č.j. 201254/dôv.1.osob.1939.

⁵⁹ VHA, f. HVV, 1939, Důvěrné, šk. 5, PV Turč. Sv. Martin č.j. 272/dôv.1939.

⁶⁰ VHA, f. KVV Bratislava, 1939, šk. 9, KVV č.j. 23024 Dôv./dopl.1939.

⁶¹ VÚA-VHA, f. Sbirka, šk. 1, fasc. 1-2-1, PÚV 3 č.j. 674 Taj.1939.

⁶² BYSTRICKÝ, Jozef. K niektorým súvislostiam vzniku a počiatkov výstavby armády Slovenského štátu. BYSTRICKÝ, ref. 11, s. 503-504.

Praporu KPÚV špkt.pěch. Bohumíra Kamíra⁶³ a Cyklistického praporu špkt.pěch. Martina Palkoviče, posádkovým důstojníkem PV Turčiansky Sv. Martin se stal špkt.pěch. Branislav Manica.⁶⁴ Čáni následně hlásil, že dnem 15. května byl z dosavadního PÚV 3 vytvořen *Prápor útočnej vozby* (PÚV),⁶⁵ který náležel k útvarům zbraní a zůstal složkou pěchoty.⁶⁶ Čáni se osobně zasadil, aby u PÚV zůstali někteří důstojníci – odborníci od jiných útvarů, bez nichž by byl výkon služby u PÚV ochromen. MNO tak Čánimu ponechalo por.jezd. Ludovíta Demčáka jako velitele roty obrněných automobilů, por.tech.zbroj. Františka Pacelta jako velitele technických dílen a zbrojního důstojníka a por.hosp.sl. Antona Brodského jako hospodáře.⁶⁷

Slovenská vláda přijala 17. května dočasnou systemizaci služebních míst pro slovenskou brannou moc v osobním stavu důstojníků a rotmistrů v počtu 998 míst důstojníků a 800 míst rotmistrů. Dále došlo ke zrušení stávajících hodností, novému pojmenování hodností a přejmenování do nových hodností a s tím spojenému novému označení hodností a nové úpravě stejnokroje.⁶⁸ Uvedená opatření se týkala i PÚV. Slovenskou vládou a ministrem národní obrany byli s účinností od 17. května ve skupině důstojníků pěchoty z povolání povýšeni na majora špkt.pěch. Štefan Čáni s udělením služebního místa 5. platové stupnice, na stotníka npor.pěch. Jozef Dobrotka s udělením služebního místa 6. platové stupnice a na nadporučíka por.pěch. František Ploskuňák s udělením služebního místa 7. platové stupnice, všichni tři ve služební kategorii důstojníků absolventů Vojenské akademie.⁶⁹ Ve skupině důstojníků pěchoty z povolání pak služební místa 8. platové stupnice ve služební kategorii důstojníků absolventů Vojenské akademie udělením získali s účinností od 14. srpna por.pěch. Ján Jarembák a por.pěch. Ján Kukliš⁷⁰ a povýšen na nadporučíka byl dnem 1. září por.pěch. Ludovít Gálík na služebním místě 7. platové stupnice rovněž ve služební kategorii důstojníků absolventů Vojenské akademie.⁷¹ Do skupiny důstojníků z povolání byl dnem 30. května přeložen por.pěch. v zál. Štefan Formender, dnem 15. července por.pěch. v zál. Dezider Bohúň, dnem 1. září por.pěch. v zál. Cyril Bednár.⁷² Ministrem národní obrany byl povýšen od 1. srpna ve skupině pomocného zdravotnictva na důstojnického zástupce zástavník Jozef Španko a ve skupině zbrojnictva na zástavníka rotník Antonín Rakús,⁷³ dále byli vyjmenováni s účinností a pořadím od 1. září ve skupině rotmistrů hospodářské služby z povolání za rotníka z povolání sloužící poddůstojníci v přípravné službě Michal Hrčka,

⁶³ PKPÚV měl přiděleno 9 důstojníků, 8 rotmistrů a 1 dělesloužícího četaře, detašované roty ve Zvolenu (velitel 2. roty npor.pěch. Emil Krokavec) a v Sabinově (velitel 3. roty npor.pěch. Ján Kovačovic).

⁶⁴ VHA, f. MNO-Prezidium, 1939, Důvěrné, šk. 1, MNO-HVV č.j. 51 Dův./1.org.1939, č.j. 79 Dův./1.org.1939, MNO 90 Dův./prez.1939.

⁶⁵ VHA, f. KVV Bratislava, 1939, šk. 9, PÚV č.j. 1029 Dův.1939.

⁶⁶ V rámci HVV se velitelem zbraní stal velitel jezdeckta špkt.jezd. Štefan Horský, velitelem pěchoty byl ustanoven špkt.pěch. František Krakovský.

⁶⁷ VHA, f. KVV Bratislava, 1939, šk. 19, KVV č.j. 22985 Dův./1.osob.1939.

⁶⁸ *Vestník vecný MNO*, 1939, roč. I, č. 1, čl. 2 a čl. 3, dále č. 3, čl. 33. - Oznaky útočné vozby nošené na výložkách byly zrušeny, odznaky na rukávech zůstaly.

⁶⁹ *Vestník osobný MNO*, 1939, roč. I, č. 1, s. 2.

⁷⁰ *Vestník osobný MNO*, 1939, roč. I, č. 3, s. 1.

⁷¹ *Vestník osobný MNO*, 1939, roč. I, č. 4, s. 1.

⁷² *Vestník osobný MNO*, 1940, roč. II, č. 1, s. 6.

⁷³ *Vestník osobný MNO*, 1939, roč. I, č. 2, s. 3-4.

Ján Kuchta, Ján Matúška, Štefan Nedorost a Jozef Stríženec (ten však pôsobil na MNO),⁷⁴ ďalej titulární rotníci František Benák, Jozef Hudek a Ján Textor a četař délesloužící Jozef Malinčík.⁷⁵ Opatření se dotkla i aspirantů PÚV. Ministr národní obrany vyjmenoval dnem 1. září za poručíky pěchoty prezenční služby tyto aspiranty: Karol Adamec, Imrich Cisár, Imrich Gaš, Štefan Kovalík, Gejza Servatka, Ondrej Spevák a Rudolf Šusta.⁷⁶

MNO nařídilo 10. května jednotlivým pěším útvarům, aby na doplnění počtu útočné vozby přemístili do Turčianského Sv. Martina celkem 320 příslušníků mužstva, především II. ročníku. Z tohoto počtu měla být polovina automechanici, motomechanici, strojní zámečníci, řidiči a jiná přiměřená řemesla, zejména ti, co ovládají řízení motorových vozidel. Před odesláním se mužstvo mělo podrobit psychotechnické zkoušce, jinak se jí podrobilo po příchodu do Turčianského Sv. Martina.⁷⁷ Čáni dále požadoval k pokrytí nedostatku gážistů služeb nutných ke správě a udržování velkého množství materiálu všeho druhu o přidělení jednoho rtm.úč. pro hospodářskou správu, dále jednoho důstojníka a jednoho rtm.správ.zbroj. pro technickou správu, nejméně jednoho rtm. zbrojře, dále jednoho dělmistra a jednoho rtm. jako dílovedoucího technických dílen. Funkce v hospodářské a technické správě dosud zastávali gážisté zbraní, které však bylo nutné uvolnit pro velitelské funkce u jednotlivých rot, aby bylo možné zahájit intenzivní výcvik mužstva, neboť sloučení mužstva u jedné setniny, jak bylo provedeno v březnu, již pro různorodost výcviku u jednotlivých rot nebylo nadále udržitelné.⁷⁸ MNO proto trvale přidělilo k PÚV por.tech.zbroj. Františka Pacelta jako zbrojního důstojníka útvaru (tím zrušilo jeho přidělení k Dělostřeleckému pluku 1), dále od Zbrojnice 1 dělmistra rtm.dělm. Jozefa Viselku, který již tuto funkci u PÚV vykonával v rámci prezenční služby, rovněž šrtm.správ.zbroj. Emanuela Dvořáčka, rtm.pěch. Jozefa Rumanovského, rtm.pěch. Miloše Vukadinoviče, rtm.zbroj. Antonína Rakúse a práp.jezd. Juliusa Hampla.⁷⁹ Pro všeobecný nedostatek kvalifikovaných gážistů ve slovenské armádě byl však dnem 30. června Rumanovský přemístěn od PÚV k MNO.⁸⁰

Odchod a návrat mužstva do a z českých zemí a reorganizace slovenské armády se projevily v nerovnoměrném počtu mužstva u jednotlivých útvarů. PÚV disponoval k 25. květnu 11 důstojníky, 6 rotmistry, 13 délesloužícími a 252 příslušníky mužstva.⁸¹ Velitel PÚV mjr. pěch. Štefan Čáni měl dva pobočníky – I. praporem pobočníkem byl stot.pěch. Jozef

⁷⁴ *Vestník osobný MNO*, 1939, roč. I, č. 4, s. 2.

⁷⁵ *Vestník osobný MNO*, 1939, roč. I, č. 5, s. 12-13.

⁷⁶ *Vestník osobný MNO*, 1939, roč. I, č. 5, s. 3 a 5.

⁷⁷ VHA, f. MNO, 1939, Tajné, šk. 2, MNO č.j. 22044 Taj./1.org.1939. – Pěší pluky I až 5 měly odeslat vždy 36 mužů odv.roč.1937 a 10 mužů odv.roč.1938, samostatné prapory I až VI vždy 12 mužů odv.roč.1937 a 3 muže odv.roč.1938.

⁷⁸ VÚA-VHA, f. Sbirka, šk. 1, fasc. 1-2-1, PÚV 3 č.j. 674 Taj.1939.

⁷⁹ VHA, f. KVV Bratislava, 1939, šk. 9, KVV č.j. 22875 Dôv./zbroj.1939, č.j. 22984/dôv.1.osob.1939, dále šk. 20, KVV č.j. 23678/dôv.1.osob.1939. – Čáni upozornil 26. května, že uvedení gážisté dosud službu nenastoupili, a 28. července naléhavě urgoval, aby Viselka, který byl k PÚV přidělen 11. května, byl k útvaru okamžitě odeslán, neboť jeho přítomnost jako dělmistra je u PÚV nevyhnutelně potřebná z důvodu plánované ostré polní střelby útvaru. Čáni varoval, že jinak není schopen ručit za bezvadný a bezpečný chod ostré polní střelby z kanonů. VHA, f. HVV, 1939, Důvěrné, šk. 23, MNO-HVV č.j. 204049 dôv.zbroj.1939; dále srov. VHA, f. KVV Bratislava, 1939, šk. 20, KVV č.j. 23265/dôv.1.osob.1939

⁸⁰ *Vestník osobný MNO*, 1939, roč. I, č. 3, s. 3.

⁸¹ *Velitelství praporu s pomocnou rotou* – 4 důstojníci, 2 rotmistři, 6 délesloužících a 57 mužstvo, *rota obrněných automobilů* – 1 důstojník, 1 rotmistr, 1 délesloužící, 51 mužstvo, *rota tanků* – 3 důstojníci, 1 rotmistr, 5 délesloužících, 88 mužstvo, *rota KPÚV* – 2 důstojníci, 1 délesloužící, 49 mužstvo, *náhradní rota* – 1 důstojník, 2 rotmistři, 7 mužstvo.

Dobrotka a II. praporem pobočníkem por.pěch. Ľudovít Gálik. Rotě obrněných automobilů vel. por.jezd. Ľudovít Demčák, rotě tanků por.pěch. Štefan Vančo, rotě KPÚV npor.pěch. František Ploskuňák, pomocné rotě por.pěch. Ján Jarembák a náhradní rotě mjr.pěch Jan Král (české národnosti, přijatý do slovenské armády, ale dnem 31. srpna přemístěný k MNO). Akci vyrovnání počtů mužstva u útvarů nařídilo HVV 31. května tak, aby všechny útvary měly hned předepsané počty nebo alespoň stejné počty. Vyrovnávání počtů u jednotlivých útvarů probíhalo po dobu následujících dvou měsíců s tím, že se nakonec přistoupilo ke stavu, aby při odchodu II. ročníku mužstva byl přibližně poloviční počet předepsaného stavu. HVV však zároveň 15. června na ústní rozkaz Čatloše nařídilo přemístit z oblasti Vyššího velitelství 3 (tzn. z východního Slovenska) všechno mužstvo prezenční služby rusínské (ukrajinské, ruské) národnosti do oblasti Vyššího velitelství 1 a 2 (tzn. na střední a západní Slovensko), včetně odborníků a tzv. nepostradatelných. Jednalo se asi o 600 mužů. Po měsíci došlo ke zrušení této akce, ale do té doby bylo přemístěno mužstvo I. ročníku.

K 7. červnu sloužilo u PÚV 12 důstojníků, 6 rotmistrů, 13 dělesloužících, 289 příslušníků I. ročníku a 242 příslušníků II. ročníku prezenční služby. Čáni si však stěžovali, že pěší útvary odeslaly k PÚV z požadované kvóty příslušníků mužstva pouze 28 % mužů technického zaměření (např. strojníků a kovářů), ostatní jsou zemědělci a nekvalifikovaní dělníci, nechybí i několik neupotřebitelných Cikánů.⁸² Čáni dále 28. července naléhavě žádal, aby z aspirantů, kteří budou v nejbližší době povoláni ze zálohy k činné službě za účelem aktivování, byl jeden aspirant s průmyslovou školou (strojný obor) přidělen k PÚV pro funkci velitele technických zbraní z důvodu, že u útvaru jsou největší dílny ve slovenské armádě po Automobilní zbrojovce a v dílnách útvaru se provádějí opravy vozidel PÚV, Cyklistického praporu, Telegrafního praporu 1 a Vojenského automobilního výcvikového střediska, ale k dispozici není žádný dílovedoucí a práce bez odborného dozoru a vedení není rentabilní. MNO však Čánimu 16. srpna oznámilo, že žádný aspirant není k dispozici.⁸³ Aktivování však byli a současně ministrem národní obrany vyjmenováni s účinností od 1. srpna za poručíky a přemístěni dnem 31. srpna k PÚV od Pěšího pluku 1 čet.asp.prez.sl. Ján Herha (ustanoven za čkatele na služební místo ve služební kategorii důstojníků absolventů Vojenské akademie), od Pěšího pluku 5 čet.asp.prez.sl. Pavel Švarc a od Samostatného praporu VI čet.asp.prez.sl. Ondrej Tóth.⁸⁴

Čáni k dosažení bojeschopnosti PÚV, nepochybně však i jako předstupeň k opětovnému zřízení pluku útočné vozby, navrhl 19. srpna reorganizaci útvaru a jeho rozšíření o motocyklovou rotu, která by vytvořila s rotou obrněných automobilů motorizovaný převážný oddíl (MPO). Tento návrh zdůvodnil tím, že dosud systemizovaná rota obrněných automobilů není schopna bez motocyklové roty plnit úkoly MPO a zdůraznil, že nebude mít žádné nároky na velitelský a cvičitelský sbor a na ubytování a garážování, pouze nárokoval zvýšený počet mužů z kontingentu nováčků.⁸⁵ Čáni předpokládal, že bojové jádro útvaru (motocyklová rota, rota obrněných automobilů a tančíků, rota lehkých tanků a motorizovaná kanonová rota) bude disponovat 41 moto-solo, 6 moto s přívěsem, 3 obrněnými automobily OA vz. 27, 7 obrněnými automobily OA vz. 30, 4 tančíky Tč. vz. 33, 13 lehkými tanky LT vz. 35 a 6 KPÚV 3,7 cm. Návrh, který byl doprovázen komplexním materiálem o útočné voz-

⁸² FRANCEV, Vladimír. Útočná vozba slovenské armády 1939 – 1944. In *Historie a vojenství*, 1997, roč. 46, č. 2, s. 102.

⁸³ VHA, f. HVV, 1939, Důvěrné, šk. 23, MNO-HVV č.j. 204050 dōv.1.osob.1939.

⁸⁴ Vestník osobný MNO, 1939, roč. I, č. 2, s. 1–2.

⁸⁵ VHA, f. MNO, 1939, Tajné, šk. 2, PÚV č.j. 1002 Taj.1939.

bě, jejich úkolech, složení, organizaci, personálním zajištění a výzbroji, dostal k vyjádření velitel pěchoty HVV. Popravdě řečeno, návrh představoval maximum možného, co slovenská útočná vozba v tomto přechodném období dokázala postavit a provozovat. Posouzení materiálu však bylo 25. srpna odloženo kvůli zhoršené mezinárodní situaci, která směřovala k německo-polské válce. Následující den byla PÚV nařízena zvýšená pohotovost, o den později začali nastupovat první záložníci povolání na mimořádné cvičení ve zbraní. Návrh tak zůstal prozatím na papíře.

OBRNĚNÁ TECHNIKA SLOVENSKÉ ÚTOČNÉ VOZBY

PÚV 3 disponoval k 16. březnu 1939 dostatečným množstvím bojové a automobilní techniky, zbraní a střeliva. Nechybělo zde 43 lehkých tanků LT vz. 35, 27 lehkých tanků LT vz. 34, 30 tančičků Tč vz. 33, 3 obrněné automobily OA vz. 27, 10 obrněných automobilů OA vz. 30, 73 motocyklů, 96 osobních automobilů, 219 nákladních automobilů, 9 kanonů vz. 34, 18 kanonů (motor.) vz. 37, 9 motorových cisteren, 8 správkáren, 5 souprav pro zásobování.⁸⁶ Na slovenském území se na jedné straně nalézala další obrněná technika, která zde byla zanechána čs. jednotkami po ústupu z Karpatské Ukrajiny, resp. část obrněné techniky náležela jiným útvarům útočné vozby čs. armády, ale na druhé straně část obrněné techniky, která byla v evidenci PÚV 3, chyběla, neboť byla před vyhlášením slovenské samostatnosti ze země odeslána do českých zemí a na Slovensko se již zpět nevrátila. Týkalo se to obrněných automobilů OA vz. 30 a lehkých tanků LT vz. 34 a LT vz. 35. PÚV 3 převzal 6 kusů LT vz. 34 v roce 1936, v roce 1938 využíval 9 kusů tohoto bojového prostředku. Při velké redislokaci armádních jednotek a snižování jejich počtu za demobilizace na podzim 1938 se objevilo u PÚV 3 celkem 27 kusů LT vz. 34, z nichž některé kmenově náležely jiným útvarům útočné vozby čs. armády. Pokud se týká LT vz. 35, bylo jich k PÚV 3 dodáno 52 kusů. LT vz. 35 ze stavu PÚV 3 se postupně odesílaly v období 1938 – 1939 ke generálním úpravám do Škodových závodů v Plzni. Výrobce upravil 25 kusů LT vz. 35, dalších 18 kusů zůstalo u PÚV 3 neupraveno a 9 kusů, které byly v únoru 1939 odeslány z Turčianského Sv. Martina do Plzně (ev.č. 13.834, 13.837, 13.841, 13.845, 13.853, 13.854, 13.895, 13.900 a 13.902), padlo do rukou Němců.⁸⁷ V březnu 1939 došlo rovněž k předání 8 obrněných automobilů OA vz. 30 ze stavu PÚV 3 resortu Ministerstva vnitra (ev.č. 13.404, 13.408, 13.413, 13.414, 13.415, 13.416, 13.417 a 13.418), které po okupaci českých zemí zabavili Němci a zařadili je do výzbroje pořádkové policie.⁸⁸

Nebezpečná situace, která se vytvořila na východním Slovensku revizionistickými snahami horthyovského Maďarska, které okupovalo zbytek Karpatské Ukrajiny a činilo si nárok i na další slovenské území, vedla ke vzniku velitelství východního Slovenska sloučením velitelství VI. sboru a velitelství 11. divize, které mělo pod svým velením shromáždit vojsko schopné odrazit hrozící maďarský útok.⁸⁹ Velitel východního Slovenska a VI. sboru pplk.gšt. Augustín Malár oznámil telegramem 18. března do Bratislavy, že disponuje obrně-

⁸⁶ VHA, f. V-3.RD, šk. 5, V-3.RD č.j. 11016/1.osob.1939.

⁸⁷ V Plzni proběhla jejich úprava a po zkušebních jízdách byly v květnu 1939 odeslány k německému 11. tankovému pluku posádkou v Paderbornu. V letech 1939 – 1942 byla tato vozidla odesílána do Plzně k opravám, LT vz. 35 ev.č. 13.853 zde byl sešrotován.

⁸⁸ VAJSKEBR, Jan. Obrněné automobily OA vz. 30 ve výzbroji Ordnungspolizei v Protektorátu Čechy a Morava. In *Historie a plastikové modelářství*, 2009, roč. 19, č. 5, s. 16-18.

⁸⁹ VHA, f. VV3, šk. 6, Domáci rozkaz velitelstva VI. sboru, č. 7, 22.3.1939, čl. 1.

nými auty a tanky zanechanými na Slovensku po stažení čs. jednotek z Karpatské Ukrajiny, ale tyto jsou bez osádek. Požádal proto o vyslání slovenských osádek pro jednu rotu tanků a dvě čtyři obrněných automobilů k velitelství 17. divize. PÚV 3 dostal 20. března příkaz, aby do stavu 17. divize dodal požadované mužstvo.⁹⁰ Bojovou techniku zanechávaly na slovenském území útvary stahující se 12. divize. Na Karpatské Ukrajině operovali s obrněnou technikou a stáhli se na slovenské území příslušníci 2. roty Praporu lehkých tanků č. 3 a Motorizovaného přezvědného oddílu 2 (MPO 2) od PÚV 2. Příslušníci MPO 2 dorazili do Prešova 19. března a na druhý den odevzdali obrněná a kolová vozidla, materiál a zásoby orgánům slovenské armády v kasárnách Telegrafního praporu 4.⁹¹ Por.děl.v zál. JUDr. Cyril Daxner, který byl přiděleným důstojníkem u velitele dělostřelectva, organizoval sestavení osádek opuštěných obrněných automobilů ze slovenských příslušníků – dobrovolníků telegrafního praporu, kteří neměli žádné zkušenosti s obsluhou a použitím obrněných vozidel. Podařilo se mu obsadit pět obrněných automobilů s rozkazem přesunout se z Prešova směrem na Michalovce k provádění průzkumu o pohybu maďarského vojska, ale vyhýbání se přímému boji.⁹² Mobilizovaný záložník Ján Potočný zatím obdržel úkol soustředit všechny lehké tanky do Prešova a pokusit se o jejich zprovoznění a o následné sestavení jejich osádek k možnému bojovému nasazení.⁹³ Četa obrněných automobilů por. Daxnera operovala 24. března v prostoru Závadka – Úbrež – Gajdoš – Nižná Rybnica a dostala za úkol podporovat pěchotu v útoku a zničit zde zjištěného nepřítele, tzn. jednotky maďarského Honvédu, které pronikly na slovenské území.⁹⁴ V Nižné Rybnici byl poslední obrněný automobil v koloně při otáčení zasažen střelbou z maďarského protitankového kanonu, jeden člen osádky padl (voj. Mikuláš Klanica), další dva byli zraněni (čet. Juraj Ťazár, des. Michal Rožko), vůz zůstal stát před nepřátelským postavením. Z hlášení por. Daxnera na velitelství VI. sboru vyplývá, že útoku se účastnily 4 OA vz. 30 pod velením voj. Jozefa Bednára, svob. Jána Nemkyho, svob. Jána Kubíka a čet. Juraje Ťazára, jehož vůz (ev.č. 13401) byl protitankovou střelbou značně poškozen. Ján Nemky naopak vzpomíná, že útoku se účast-

⁹⁰ VHA, f. ZVV Bratislava, 1939, šk. 177, 3. oddělení, Telegram, č. 810.

⁹¹ Pobočník velitele MPO 2 por.jezd. Ladislav Vláčil vzpomíná: „Do Prešova jsem měli dorazit podle posledního rozkazu velitele odsunové skupiny plk.gšt. Sýkory do 19. března 1939. Na tomto úseku anabaze MPO-2 měl dvě zastávky už na území Slovenska, a to ve Stakčíně a potom v Humenném. Ve Stakčíně to byla jen pochodová přestávka, v Humenném jsme byli zastaveni už orgány vojska slovenského štátu. Tyto orgány v kasárnách v Humenném prováděly odzbrojování procházejících čs. jednotek. My jsme požadavek důstojníků už slovenské armády striktně odmítli s tím, že čím se máme dopravit do Prešova, kde údajně máme být navagonováni k odsunu do českých zemí. Po delších tahanicích, kde v náš prospěch rozhodly nabitě věžové kanony a kulometry, jsme přistoupili na složení ručních zbraní tj. pušek motocyklistů a pistolí osádek OA a tanků. S ostatními prostředky kolovými vozidly (tj. motocykly, pohotovostními auty, OA, tanky a veškerými kolovými vozidly) jsme pokračovali do Prešova, kde tato část naší podkarpatoruské anabaze skončila na nádvoří kasáren telegrafního praporu. Vozidla byla na nádvoří vzorně seřazena podle organických jednotek, vojáci si vzali svá osobní zavazadla a byli ubytováni v uprázdněných místnostech kasáren.“ Archiv Diferologického klubu o.s. Praha (dále jen „ADK“), Ladislav Vláčil, Vzpomínky k roku 1938 a 1939 – motorizovaný přezvědny oddíl 2, Olomouc, 1987, rkp, s. 13-14.

⁹² NEMKY, Ján. Taká malá vojna... : Zo spomienok priameho účastníka obrany Slovenska pred horthyovským vpádom v marci 1939. In *Bojovník, dvojtýždenník antifasistov*, 1996, roč. 41, č. 6, s. 6-7.

⁹³ ADK, Ivan Bajtoš, História slovenského pluku útočnej vozby 1939 – 1944, časť 1. Pluk útočnej vozby pred povstaním, Košice, 1987, rkp, s. 11.

⁹⁴ KATREBA, Zoltán. Neznámy dokument o maďarsko-slovenskom konflikte v marci 1939 (prvá časť). In *Vojenská história*, 2003, roč. 7, č. 2, s. 107-108.

nilo 5 OA vz. 30 (pátý OA pod velením čet. Antona Lieskovského), kromě vozu čet. Ťazára byl poškozen zásahem do motorového prostoru ještě OA voj. Bednára. Faktem zůstává, že čet. Lieskovský a členové jeho osádky des. Adrian Šteffko a des. Ľudevít Molnár byli por. Daxnerem spolu s osádkou vozu svob. Jána Nemkyho (voj. Vojtech Švanda, voj. František Marchín) navrženi na vyznamenání za záchranu těžce zraněných spolubojovníků při zmíněné bojové akci. Těžce poškozený vůz čet. Ťazára se podařilo brzy ráno 29. března z bojové linie dobrovolníky HG odtáhnout.⁹⁵

Četa obdržela následující den za úkol vykonávat pořádkovou službu za frontovou linií a zůstat v Michalovcích jako záloha zemplínské skupiny pod velením kpt. v zál. Štefana Hašíka. Zde se odpoledne 24. března vyvagónovala posila z Turčianského Sv. Martina v podobě čtyřvozové čtyř obrněných automobilů OA vz. 30, které velel čet.asp. Imrich Gaš, a třívozové čtyř lehkých tanků LT vz. 35, které velel čet.asp. Gejza Servatka. Skupina útočné vozby postupovala směrem na obec Gajdoš s cílem zamezit dalšímu ústupu slovenské pěchoty a následující den obsadila v síle dvou tanků a dvou obrněných automobilů obce Závadka, Fekišovce, Hnojné a Revište.⁹⁶ Skupina útočné vozby složená z čtyř tanků a dvou čet obrněných automobilů se stala zálohou velitele zemplínské skupiny (krycí název „Revúca“), nyní pod velením pplk.jezd. Františka Pousky, v prostoru Michalovce v síle 1 důstojník, 44 mužů, 14 lehkých a 6 těžkých kulometů, 3 KPÚV, 3 tanky a 7 obrněných automobilů,⁹⁷ kde operovala do prvních dubnových dnů.⁹⁸ S ohledem na neustávající incidenty na východním Slovensku z maďarské strany⁹⁹ došlo 21. dubna v útvech slovenské armády k vyhlášení plné bojové pohotovosti veškerého mužstva II. ročníku. Z něho složené pohotovostní oddíly měly být připraveny tak, aby na krátké znamení byly schopné nastoupit k přesunu. Týž den byla plná bojová pohotovost oddílů zrušena, ale pohotovostní oddíly jako takové zůstaly. PÚV 3 byl pro naprostý nedostatek vycvičených vojáků schopen postavit pohotovostní oddíl pouze v síle jedné motorizované kanonové čtyř, jeho 28 mužů II. ročníku bylo odvelených pro výcvik a pro strážní službu. Na základě pohotovostních oddílů byly postaveny bojové skupiny VV 1 a VV 2, tato velitelství nesměla k jejich postavení použít útvary, které byly dislokovány podél maďarské hranice. Pro bojovou skupinu VV 1 se stavěla četa tanků. Vážná situace nakonec vedla 29. dubna k odeslání jednotlivých částí bojových skupin VV 1 a VV 2 do Prešova, zbytek pohotovostních oddílů zůstal k dispozici

⁹⁵ K základním charakteristikám slovensko-maďarského ozbrojeného konfliktu v březnu 1939 srov. BAKA, Igor. Maďarská agresie na východní Slovensko v marci 1939. In ŠMIHULA, ref. 10, s. 62-76. K vyznamenání za hrdinství v bojích na východním Slovensku proti maďarské agresi Daxnera, Lieskovského, Molnára, Šteffka, Nemkyho, Marchína, Švandy a Kubika došlo za účasti předsedy vlády Jozefa Tisa 12. května v Bratislavě při slavnostním defilé bratislavské vojenské posádky. Srov. Slovák, 1939, roč. 21, č. 110, s. 3, *Hrdinské činy zasluhují odmenu*.

⁹⁶ ADK, Ivan Bajtoš, ref. 93, s. 15-16.

⁹⁷ KATREBA, Zoltán. Neznámý dokument o maďarsko-slovenskom konflikte v marci 1939 (druhá část). In *Vojenská história*, 2003, roč. 7, č. 3, s. 91.

⁹⁸ Pplk. Malár určil dnem 1. dubna 1939 za velitele zemplínské skupiny v Michalovcích mjr.pěch. Ladislava Bodického (skupina nazvána michalovskou), který velel 20. pluku, skupinám 7. a 17. pluku v bojové hodnotě dvou rot a 5 baterií a skupině tanků a OA v počtu 11 vozů. Srov. KATREBA, Zoltán. Neznámý dokument o maďarsko-slovenskom konflikte v marci 1939 (třetí část). In *Vojenská história*, 2003, roč. 7, č. 4, s. 82.

⁹⁹ MIČIANIK, Pavel. Pokračovanie slovensko-maďarského vojnového konfliktu po oficiálnom skončení maďarskej agresie (marec – apríl 1939). In PEKÁR, Martin – PAVLOVIČ, Richard (eds.). Slovensko medzi 14. marcom 1939 a salzburskými rokovaniami : *Slovenská republika 1939 – 1945 očami mladých historikov VI*. Prešov : Prešovská univerzita v Prešove; Universum, 2007, s. 264.

těmto vyšším velitelstvím pro případné použití ve vlastní oblasti. Následující den se bojové skupiny vrátily zpět do posádek.¹⁰⁰

Železničním transportem z Prešova bylo od Automobilního praporu 4 do Turčianského Sv. Martina odesláno 28. dubna celkem 8 lehkých tanků LT vz. 35 (ev.č. 13792, 13802, 13806, 13810, 13954, 13955, 13959 a 13964) a 1 obrněný automobil OA vz. 30 (ev.č. 13401), který byl za bojů na východě státu s jednotkami maďarského Honvédu značně poškozen.¹⁰¹ V polovině dubna se v Tisovci objevily 2 lehké tanky, které sem dopravil od Automobilního praporu 4 z Prešova po vlastní ose por.děl. v zál. Cyril Daxner. Oba tanky zůstaly na dvoře místní školy volně přístupné bez dozoru, přístřeší a nakonzervování, rezivěly a stála v nich voda. Samostatný prapor IV se pokusil neošetřované tanky uskladnit, ale bez úspěchu. Velitel praporu škpt.pěch Karol Heidler, který nechtěl nést případnou odpovědnost za škody, proto 17. května požádal nadřízené VV 2 o nápravu.¹⁰² V tomto případě šlo o lehké tanky LT vz. 35 (ev.č. 13836 a 13956), z nichž tank ev.č. 13956 byl 20. března odevzdán v kasárnách Dělostřeleckého pluku 112 osádkou z roty tanků PÚV 2 po ústupu z Karpatské Ukrajiny, kdežto u tanku ev.č. 13836, který náležel do kmenového stavu PÚV 3, se velitel VV 3 plk. gšt. Augustín Malár domníval, že byl osádkou po ústupu z Karpatské Ukrajiny opuštěn a k jeho předání nedošlo. Oba stroje byly do Tisovce převezeny z obavy, že bude nařízeno jejich odevzdání Němcům.¹⁰³ Odsun tanků do Turčianského Sv. Martina po železnici zajišťoval Čáni, který 19. května za tím účelem odeslal do Tisovce 1 důstojníka a 1 vojáka.¹⁰⁴

Velitel autovojska HVV pplk.děl. Ján Krenčej, který provedl 19. května prohlídku motorových vozidel dislokovaných u vojenských útvarů na východním Slovensku, rovněž zjistil, že u Jezdecké korouhve III v Michalovcích se nalézají 5 OA vz. 30 (ev.č. 13327, 13393, 13394, 13402 a 13403) v dobrém pojízdném stavu a u Automobilního oddílu III v Prešově další 2 OA vz. 30 (ev.č. 13398 a 13399). Na žádost velitele VV 3 plk. Malára proto nařídil, aby i tyto 2 OA převzala Jezdecká korouhev III, u níž budou mít zaručeno dobré ošetření i přidělenou obsluhu a kde pod dohledem velitele Jezdecké korouhve III mjr.jezd. Jána Malára budou uvedeny do vzorného stavu. Uvedených 7 OA vz. 30 bylo vtěleno do kmenového počtu a materiálního účtu PÚV, ale zůstalo u Jezdecké korouhve III v Michalovcích v jeho pomocné eskadroně jako vozidla odkomandovaná, v dočasném přidělení.¹⁰⁵ V srpnu provedl jejich prohlídku v Michalovcích i Čáni a konstatoval, že jejich bojová schopnost a spolehlivost jsou minimální, výstroj a výzbroj je neúplná, jsou však dobře ošetřovány a nakonzervovány a doporučil jejich odeslání ve třech turnusech do technických dílen PÚV k revizi. Oprava těchto OA v Turčianském Sv. Martině byla dokončena 18. října, vozidla se do Michalovců k Jezdeckému přezvědnému oddílu III již nevrátila a byla ponechána u PÚV.¹⁰⁶ Díky těmto opatřením disponovala slovenská útočná vozba ze stavu obrněné tech-

¹⁰⁰ VÚA-VHA, f. Sbirka, šk. 33, fasc. 26-25-33, V-V.sbor č.j. 14437 Taj.3.oper.1939, VV 1 č.j. 14443 Taj.3.oper.1939, č.j. 14446 Taj.3.oper.1939.

¹⁰¹ VHA, f. KVV Bratislava, 1939, šk. 11, KVV č.j. 23239 Dôv./3.odd.1939, dále šk. 12, KVV č.j. 23853 Dôv./3.odd.1939.

¹⁰² VHA, f. KVV Bratislava, 1939, šk. 11, SP IV č.j. 2826 Dôv.zprav.1939.

¹⁰³ VÚA-VHA, f. Sbirka, šk. 13, fasc. 17-22-13, MNO-HVV č.j. 201590 dôv./3.odd.1939.

¹⁰⁴ VÚA-VHA, f. Sbirka, šk. 15, fasc. 19-6-15, KVV č.j. 23539 Dôv./3.odd.1939.

¹⁰⁵ VÚA-VHA, f. Sbirka, šk. 15, fasc. 19-6-15, KVV č.j. 23795 Dôv./aut.1939.

¹⁰⁶ Velitelství jezdeckta u HVV bylo zrušeno 15. srpna, zde zůstal jen referát vojenských přezvědných oddílů, který vedl stot.jezd. Ignác Korvas. Dosavadní jezdecké korouhve byly přejmenovány na jezdecké přezvědné oddíly.

niky, nikoliv pouze kmenově ale i fyzicky, 52 lehkými tanky Škoda LT vz. 35 a 18 obrněnými automobily Tatra OA vz. 30. Dále zde bylo 27 lehkých tanků ČKD Praga LT vz. 34, 30 tančičků ČKD Praga Tč. vz. 33 a 3 obrněné automobily Škoda OA vz. 27. Kmenově nebyl u PÚV zařazen žádný obrněný vlak.

Během roku 1938 za branné pohotovosti státu byly lehké tanky LT vz. 35 vystaveny enormnímu zatížení a u většiny z nich se vyskytly menší či větší poruchy, k jejichž odstranění nebyl odborný personál technických dílen PÚV vyškolen a zapracován. Nedostávalo se ani potřebných náhradních dílů a součástek. Lehké tanky LT vz. 34 dodané od PÚV 1 a PÚV 2 byly většinou nepojízdné a s neúplným příslušenstvím. Za účelem projednání povinné záruky Škodových závodů za dodané LT vz. 35, provedení plánovaných úprav některých z nich, resp. provedení jejich oprav v technických dílnách PÚV za odborného vedení a pomoci montérů Škodových závodů, zapracování odborného personálu technických dílen PÚV na opravy těchto tanků a dodávek potřebných náhradních součástek, byla svolána na 25. červenec komise za předsednictví velitele autovojska HVV pplk. Krenčeje, mjr. Čániho a por. Pacelta za PÚV a dále npor.tech.zbroj Ing. Arnošta Gavaloviče z Automobilní zbrojovky a por.tech.zbroj. Vojtecha Ábela z HVV, která navrhla, aby dva zástupci slovenské správy (jedním z nich měl být rozhodně velitel PÚV mjr. Čáni) projednali nastíněné otázky osobně se zástupci Škodových závodů v Praze.¹⁰⁷ Velitel pěchoty HVV mjr.pěch. František Krakovský doporučil, aby služební cestu uskutečnili Krenčeje s Čánim. Návrh schválil 12. srpna Čatloš. Vzhledem k plánovaným ostrým polním střelbám PÚV ve výcvikovém středisku v Lešti Čáni předpokládal, že cestu do Prahy bude možné uskutečnit 9. září.¹⁰⁸ Události spojené se slovenskou účastí na válce s Polskem znemožnily realizovat v relativně krátké době navržené kroky, což nijak nebránilo tomu, aby v Turčianském Sv. Martině nastoupili 6. září v technických dílnách PÚV čtyři montéři ze Škodových závodů v Plzni k opravě 24 nepojízdných LT vz. 35.

ZÁRODKY ODBORNÉHO VÝCVIKU SLOVENSKE ÚTOČNÉ VOZBY

Důležitou stránku zajištění a udržení bojeschopnosti slovenského útvaru útočné vozby představoval výcvik, a to nejen pořadový, ale zejména speciální. PÚV 3 měl v roce 1939 podle původního výcvikového plánu provést polní střelbu z obrněných automobilů¹⁰⁹ a střelbu kanonového praporu.¹¹⁰ Na Slovensku se nenalézala tanková střelnice a další střelnice postrádaly potřebná zařízení a úpravy. PÚV 3 počátkem března 1939 upozornil, že poblíž Turčianského Sv. Martina se nachází vhodný prostor ke zřízení nahodilé polní střelnice pro

¹⁰⁷ Účastníci porady nebyli vybráni náhodně, neboť Krenčeje byl bývalým automobilním referentem VII. sboru, Čáni bývalým velitelem technických dílen PÚV1 a bývalým technickým pobočníkem velitele PÚV 3 a Gavalovič bývalým referentem pro útočnou vozbu u Vojenského technického a leteckého ústavu v Praze.

¹⁰⁸ VHA, f. HVV, 1939, Důvěrné, šk. 25, MNO-HVV č.j. 204531 Dův./aut.1939.

¹⁰⁹ Rota obrněných automobilů měla v březnu 1939 provést pokusnou střelbu na Tureckém vrchu na Záhoří. VHA, KVV Bratislava, 1939, šk. 19, ZVV č.j. 21851 Taj.3.oper.1939.

¹¹⁰ PÚV 3 vyjádřil v březnu 1939 potřebu na ostrou střelbu z tankových kanonů a pěchotních kanonů - u střelby z tankových kanonů (9 důstojníků, 4 dělesloužící a 45 příslušníků mužstva I. roč. a 34 mužstva II. roč. jako velitelů vozů, dále 169 příslušníků mužstva I. roč. a 8 mužstva II. roč. jako radio-telegrafistů a 169 příslušníků mužstva I. roč. a 20 mužstva II. roč. jako řidičů) a u střelby z pěchotních kanonů (8 důstojníků, 1 rotmistr, 2 dělesloužící a 129 příslušníků mužstva I. roč. a 181 mužstva II. roč. jako mistrů). VHA, f. KVV Bratislava, 1939, šk. 19, ZVV č.j. 21979 Dův.3.odd.1939.

střelbu vložnou hlavní a střelbu z kulometů. Pro absolvování cvičné polní střelby nárazovými granáty zároveň požádal o přidělení střelnice útočné vozby u Vranovic v Brdech v Čechách. PÚV 3 také neměl střelnici pro kanonový prapor, ta se jako jediná na Slovensku nalézala v blízkosti obce Porúbka u Humenného (v prostoru Kamenica nad Cirochou), kde současně mohly střílet dva kanony.¹¹¹ Po odchodu gážistů a mužstva české národnosti se však pozornost velitelství útvaru nejprve soustředila na zajištění výcviku v dozorčí a strážní službě a zabezpečení techniky a na speciální střelecký výcvik nezbyl čas. Po celkové reorganizaci slovenské armády se plánovalo provedení ostré polní střelby ve výcvikovém táboře Lešť (od 27. srpna do 5. září). HVV proto povolilo, aby družstva protiletadlových kulometů PÚV a Cyklistického praporu absolvovala střelbu na rukávový terč až od 7. do 11. září na střelnici v Kamenici nad Cirochou.¹¹² Pro ostré polní střelby v Kamenici nad Cirochou vydal velitel VV 3 plk.gšt. Augustín Malár 27. července obecné směrnice. Řídicím střelby pro všechny jednotky KPÚV byl určen npor.pěch. Ján Kovačovic, velitel 3. rotý praporu KPÚV, jemuž byl přidělen por.pěch. Adam, řídicím střelby z minometů měl být vždy velitel minometné čety, který bude z přítomných nejvyšší hodnosti, technickým poradcem pro minometné střelby byl určen por.děl. Ján Ďula. Pyrotechnikem pro všechny střelby se stal důst.zást.zbroj. Ján Matejovič.¹¹³

Na Slovensku byly zřízeny školy pro důstojníky pěchoty v záloze v Trenčíně, Banské Bystrici a Levicích. K jejich sloučení došlo 11. května pod velením škpt.pěch Mikuláše Markuše. Škola se sídlem v Banské Bystrici podléhala HVV prostřednictvím VV 2 a byla rozdělena na dvě školní rotý, z nichž každá měla pět čet. Úkolem školy bylo rovněž vycvičit 5 kulometčíků pro PÚV, dále 10 specialistů pro pěchotní kanony pro PÚV a 10 pro Prapor KPÚV.¹¹⁴ Školu pro výchovu důstojníků jezdeckta v záloze pod velením stot.jezd. Tibora Dualského absolvovali dva aspiranti PÚV z rotý obrněných automobilů (svob.asp. Ján Duda, svob.asp. Jozef Gabriška).¹¹⁵

HVV přijalo 20. července všeobecné směrnice pro výcvik v roce 1939. Jednalo se o zrychlený výcvik, který v období března – červen představoval základní pěší výcvik a odborný výcvik jednotlivce, v období červenec – polovina srpna výcvik družstva (osádky), v období polovina srpna – září výcvik v četě a v rotě. Útočné vozbě bylo uloženo, aby výcviku ve střelbě z tankového kanonu vždy předcházela dokonalý střelecký výcvik a střelba vložnou hlavní. Spolupráce s jinými zbraněmi se měla konat příležitostně a v rámci výcvikového programu jednotek útočné vozby v okruhu posádek jednotek útočné vozby. Bylo povinností ostatních zbraní maximálně využít při polních ostrých střelbách přítomnosti zbraní útočné vozby. V rámci jezdeckta měly být dále obnovovány a upevňovány návyky působnosti rychlých jednotek, neboť při posádkových a meziposádkových cvičeních v korouhvi mělo být jezdeckto upotřebeno v úzké součinnosti s jednotkami cyklistů, obrněných automobilů a dělostřelectva. Předpokládalo se, že Prapor KPÚV provede ostré střelby ve výcvikovém prostoru Humenné – Kamenica nad Cirochou ve dnech 1. až 10. srpna a PÚV ve výcvikovém prostoru Lešť ve dnech 27. srpna až 5. září 1939.¹¹⁶

¹¹¹ VHA, f. KVV Bratislava, 1939, šk. 5, KVV č.j. 21635/Dův.3.odd.1939.

¹¹² VHA, f. HVV, 1939, Dôverné, šk. 25, MNO-HVV č.j. 204609 Dôv./3.výcv.1939.

¹¹³ VHA, f. HVV, 1939, Dôverné, šk. 23, MNO-HVV č.j. 204058 dôv.3.odd.1939.

¹¹⁴ VHA, f. KVV Bratislava, 1939, šk. 11, MNO-HVV č.j. 23533 Dôv./3.výcv.1939.

¹¹⁵ VHA, f. HVV, 1939, Dôverné, šk. 25, MNO-HVV č.j. 204714 Dôv./jazd.1939.

¹¹⁶ VÚA-VHA, f. Sbirka, šk. 13, fasc. 17-22-13, MNO-HVV č.j. 201933 Dôv./3.výcv.1939.

PÚV disponoval dostatečným množstvím ostrého kanonového střeliva. K dispozici bylo 4.239 ran OPGN vz. 34. V Turčianském Sv. Martinu se nalézalo 2.826 ran a dalších 45 ran bylo převzato z lehkých tanků přesunutých z Tisovce a 1.368 ran bylo uloženo v depozitu u odbočky Zbrojnice II v Ružomberoku. Předepsaná potřeba pro „O“ rotu tanků činila 936 ran a pro „O“ rotu KPÚV 864 ran, celkem 1.800 ran. Dále bylo k dispozici 2.592 ran OPGN vz. 37, z toho v Turčianském Sv. Martinu se nalézalo 1.008 ran a v depozitu v Ružomberoku dalších 1.584 ran. Předepsaná potřeba pro „O“ roty byla dotována z OPGN vz. 34. Dále bylo k dispozici 12.098 ran ONGN vz. 34. V Turčianském Sv. Martinu se nalézalo 2.943 ran a dalších 83 ran bylo převzato z lehkých tanků přesunutých z Tisovce a 9.072 ran bylo uloženo v depozitu v Ružomberoku. Předepsaná potřeba pro „O“ rotu tanků činila 2.184 ran a pro „O“ rotu KPÚV 216 ran, celkem 2.400 ran. U samotného PÚV tak přebývalo 1.071 ran OPGN vz. 34, dále 1.008 ran OPGN vz. 37, dále 626 ran ONGN vz. 34 a vedle toho i 24 nábojnic vz. 34. Veškeré přebytečné střelivo bylo provizorně uloženo v garáži motorových vozidel Cyklistického praporu v Turčianském Sv. Martinu. MNO proto 22. června rozhodlo, aby přebytečné střelivo pro 3,7 cm kanony bylo odesláno do Zbrojnice II, odbočka Ružomberok, k uložení jako depozit PÚV, včetně nábojnic. Dále rozhodlo o zničení 21 odkulovaných ONGN vz. 34.¹¹⁷ Zůstává však smutnou skutečností, že velení nebylo schopno v prvních měsících existence slovenského útvaru útočné vozby zajistit jeho řádný a kvalitní výcvik, zejména plnohodnotný výcvik s bojovou technikou. Neúprosný čas umožnil pouze základní seznámení mužstva I. ročníku s přidělenou technikou, která byla jen částečně provozuschopná a rychle zastarávala. Nedostatek gázistů k vedení výcviku a nedostatek mužstva II. ročníku k předávání zkušeností nastupujícím nováčkům si nutně vybral svou daň v podobě nízké bojeschopnosti většiny součástí útvaru.

Armáda nepochybně představuje výrazný symbol státní samostatnosti a svrchovanosti a jako taková musí být i budována. Za projevů vypjatého nacionalismu na Slovensku v roce 1939 byla slovenská armáda prezentována jako organismus, jímž se Slováci v žádném případě nepřihlásili do řad národů „přežití“ humanity, které nikdy nesloužili, zároveň však byla nucena přijmout funkci symbolu pro hájení společných zájmů Slovenska a Německa.¹¹⁸ Na Slovensku se v prvních měsících jeho samostatnosti konala řada slavností za účasti členů slovenské vlády a jiných veřejných představitelů. Návštěva předsedy vlády Jozefa Tisa nebo jeho zástupce Vojtecha Tukey vždy znamenala nástup čestné jednotky, přičemž ve větších městech (Bratislava, Trenčín, Nitra, Banská Bystrica, Prešov, Michalovce) nastupovaly útvary místní posádky či se konaly i vojenské slavnosti spojené s přehlídkou nastoupeného vojska. MNO, Hlinkova garda, Místní odbor Matice slovenské v Bratislavě a Národní slovenský výbor spolu s Výborem pro Štefánikovy oslavy plánovaly při příležitosti 20. výročí smrti gen. Milana Rastislava Štefánika uspořádat týden Štefánikových oslav v Bratislavě spojených s celonárodní poutí na Bradlo. Předpokládalo se, že 6. května bude v Bratislavě

¹¹⁷ VHA, f. MNO, 1939, Tajné, šk. 2, MNO-HVV č.j. 22145 Taj. 4.odd.1939. – Za mobilizace při vpádu teroristů na slovenské území bylo jednotkami vystřeleno 237 ran ONGN vz. 34.

¹¹⁸ Čatloš nařídil u příležitosti 50. narozenin Adolfa Hitlera, aby byly ve všech posádkách slovenské armády uspořádány krátké, půlhodinové přednášky o významu tohoto dne a zároveň při této příležitosti vyvěšeny od 18.00 hod. 19. dubna do 8.00 hod. 21. dubna na všech vojenských budovách zástavy. VHA, f. MNO Prezidium, 1939, šk. 1, MNO č.j. 40/Dôv.3.odd.1939, 20. apríl 1939 – nariadenie. – Přednášku připravili přednost 4. oddělení (osvětového a propagačního) u prezidia MNO Mikuláš Gacek a špkt. Dr. Gregor Zapletal.

nástup vojska a Hlinkovy gardy a první slovenské defilé bratislavské posádky a letectva před Slovenským národním divadlem a zároveň budou vyznamenáni účastníci z bojů na východě Slovenska a ti, kteří se zasloužili o získání slovenské samostatnosti. Vojenská část Štefánikových oslav však byla údajně z technických příčin souvisejících s přípravou na vyznamenání vojáků a gardistů odložena. Na letišti Vajnory se konal 7. května Štefánikův letecký den, kde se široké veřejnosti představilo slovenské letectvo. K vyznamenání vojáků a gardistů došlo v Bratislavě za účasti Tisa 12. května a pod velením plk. (od 17. května gen. II. tř.) Pulanicha jako velitele přehlídky se při slavnostním defilé představila bratislavská vojenská posádka. Před Tisem defilovala pěchota, dále četnictvo, Hlinkova garda, Freiwillige Schutzstaffel, jezdeckto, jízda Hlinkovy mládeže, lehké a těžké dělostřelectvo a motorizované oddíly polního a protiletadlového dělostřelectva.¹¹⁹ Útočná vozba se defilé neúčastnila. Vojenská část Štefánikových oslav se však změnila na oslavu dvouměsíčního jubilea vyhlášení slovenské samostatnosti a pod velením plk. Pulanicha jako velitele přehlídky se konal v Bratislavě 14. května slavnostní vojenský pochod městem sice bez účasti předsedy vlády Tisa, ale za účasti podpředsedy vlády Tukey. Městem pochodovala pěchota, ženisté, defilloval jezdecký pluk, lehké a těžké polní dělostřelectvo, dále oddíly motorizovaného dělostřelectva, následovaly obrněné automobily a tanky, přelet 27 vojenských letadel, dále se představila Freiwillige Schutzstaffel, jezdecká a pěší akademická garda, Hlinkova dopravní garda a Hlinkova mládež.¹²⁰ Obrněné automobily dislokované v Michalovcích se veřejnosti představily také 29. června v Michalovcích a v Prešově za návštěvy Tisa na východním Slovensku při příležitosti otevření stavby železnice Prešov – Strážske¹²¹ a obrněné automobily a tanky s pěchotou, jezdecktvem, cyklisty a dělostřelci defillovaly 5. července před Tisem při velké vojenské slavnosti za jeho návštěvy Banské Bystrice při příležitosti XV. pracovní-manifestačního kongresu slovenského katolického studentstva.¹²² Právě tato vojenská přehlídka byla vysoce hodnocena, neboť měla rychlý spád a vyvolala ucelený a mohutný dojem. Pro příslušníky útočné vozby znamenala příprava na vojenskou přehlídku, defilé nebo slavnost provedení výběru vhodných a pojízdných vozidel, sestavení zkušených osádek (zejména řidiče a velitele vozu), zajištění přesunu po vlastní ose na místo určení, případně zajištění železničního transportu spojeného s vagónováním vozidel. Přehlídkové stroje nebyly určeny k předvádění slavnostních sestav ani jejich osádky k tomu nebyly cvičeny. Cílem bylo bezpečné absolvování plynulé jízdy cestovní rychlostí bez řazení rychlostních stupňů, aby bylo zabráněno zhasnutí motoru v nevhodnou chvíli a při dodržování stanovené vzdálenosti za jízdy vozidel v koloně za sebou (obrněné automobily dodržovaly vzdálenost mezi jednotlivými vozidly cca 8 metrů, tanky až 15 metrů). Pro defilé v Prešově bylo připraveno 7 obrněných automobilů Tatra OA vz. 30, fotografie z místa konání dokládají přítomnost 6 vozidel, když v čele kolony se pohyboval OA ev.č. 13.398, osádky zbývajících vozů v koloně umístily na čelní pancíř slovenskou vlaječku, ale kulometry v lafetách nebyly nastaveny ve shodném odměru.¹²³ Přehlídka v Banské Bystrici se vyznačovala jistou zvláštností, neboť kolonu obrněné techniky vedl osobní automobil, následovaly obrněné

¹¹⁹ *Slovák*, 1939, roč. 21, č. 112, s. 2, *Máme dobrú armádu*.

¹²⁰ *Slovák*, 1939, roč. 21, č. 113, s. 1-2, *Veľký deň Bratislavy*.

¹²¹ *Slovák*, 1939, roč. 21, č. 149, s. 1-2, *Tisíce Slovákov na slávnostiach v Michalovciach a pri otvorení stavby železnice*.

¹²² *Slovák*, 1939, roč. 21, č. 153, s. 1, *Sami sa musíme pričiniť o to, aby sme si zachovali dedičstvo otcov!*

¹²³ SNA, Fotoalbum STK 1939-1945, č. 1001 a č. 1004.

automobily Tatra OA vz. 30, za nimi se pohyboval další osobní automobil Tatra 57, následující kolonu nejméně 6 lehkých tanků Škoda LT vz. 35 vedl vůz ev.č. 13.825 a ukázkou obrněné techniky opět uzavíral osobní automobil, fotografie z místa konání dokládají, že tanky mají zbraně nastaveny v elevaci. Tiso stál na druhém stupni malé tribuny částečně zasazené do vozovky a vozidla před ním defilovala po absolvování mírné zatáčky, což nepochybně vyžadovalo zvýšenou pozornost řidičů, velitel vozu stál v otevřeném příklopu.¹²⁴

* * *

První půlrok slovenské útočné vozby se nesl v duchu zabezpečení základních funkcí jediného tankového útvaru slovenské armády. Byl půlrokem nepochybně kritickým. Slovenská armáda sledovaného období trpěla všemi neduhy chvatného osamostatnění z jednotné československé branné moci, které v útočné vozbě nabyly vyhocené podoby. Úvahy, jak by se chovala v případě bojového nasazení, nebyly na pořadu dne. Na jedné straně se projevil nedostatek odborně vycvičeného vojenského personálu, kterému často chyběly základní znalosti ovládání přidělených zbraní, nedostávalo se mu zkušeností z uvádění do bojové pohotovosti, neřknu-li, jak vést jednotlivé druhy boje, na druhé straně vojenské objekty zůstaly přeplněny uskladněnou bojovou technikou v různém stavu opotřebovanosti a provozuschopnosti, ke které chyběly opravárenské kapacity a náhradní díly. Za popsaného stavu se velmi těžce plánuje možnost náhrady případných bojových ztrát personálu a techniky. Jaké kroky může velitel podniknout k tomu, aby se zachovala elementární funkčnost přidělené jednotky? Neobejdete se bez vhodného organizačního rámce: z pluku uděláte prapor, zůstane vám tak útvar, který podrobíte zrychlenému základnímu výcviku, ale v garážích vám stojí bojová technika, kterou pouze strážíte, a těžce nesete její zastarávání a znehodnocování. S námahou obsadíte velitelské funkce, aby alespoň aspiranti veleli četám a poručíci a nadporučíci rotám a doufáte, že vám nadřízení nikoho neodvelí, neboť všechny útvary slovenské armády trpí akutním nedostatkem gázistů. Vznášíte oprávněné požadavky na doplnění stavu mužstva, vyžadujete mužstvo s určitým stupněm technické vzdělanosti, aby bylo schopno se seznámit se složitou bojovou technikou, kterou mnohdy vidí poprvé v životě. Čáni tohle všechno nepochybně zvládl, ale z praporu útočné vozby se mu do počátku polské kampaně útvar schopný plného bojového nasazení vytvořit nepodařilo. O jeho úplné vycvičenosti se nedalo hovořit, žádné bojové střelby neproběhly. Vyvstalo tak vážné riziko, že slovenská útočná vozba nebude schopna v budoucnu dostát svým bojovým úkolům proti předpokládanému protivníkovi – maďarskému Honvédu.

¹²⁴ SNA, Fotoalbum STK 1939-1945, č. 1087, č. 1100, č. 1102, č. 1103.

O. PEJS: DIE ERSTEN MONATE DES SLOWAKISCHEN PANZER-BATAILLONS
(MÄRZ – AUGUST 1939)

Das erste Halbjahr des Bestehens des Panzer-Bataillons der slowakischen Armee stand unter dem Zeichen der Gewährleistung grundlegender Rahmenbedingungen für das Funktionieren des einzigen slowakischen Panzerverbandes. Es war zweifelsohne ein kritisches Halbjahr. Die deutschen Vorstellungen betreffend Aufbau der slowakischen Armee als Ganzes waren zu diesem Zeitpunkt alles andere als beständig. Die Beibehaltung der Spezialwaffen innerhalb der sich formierenden slowakischen Armee war nicht vorgesehen; mit einer gewissen Übertreibung kann man sogar behaupten, dass sich die Deutschen die slowakische Armee erst gar nicht wünschten, die Slowaken bauten sie jedoch trotzdem aus und die Deutschen haben dagegen nichts unternommen. Die damalige slowakische Armee leitete unter allen, aus der überhasteten Verselbstständigung von der einheitlichen tschechoslowakischen Wehrmacht resultierenden, Mängeln, die im Panzer-Bataillon noch krasser als bei anderen Verbänden zum Vorschein traten. Erwägungen darüber, ob sich das Panzer-Bataillon im Falle eines Kampfeinsatzes behaupten würde, waren überhaupt nicht an der Tagesordnung. Einerseits offenbarte sich der Mangel an fachlich gut ausgebildetem Militärpersonal, das oft große Mühe hatte mit der Beherrschung der zugeteilten Waffen, das kaum Erfahrung hatte mit dem Einsatz zur Kampfbereitschaft, geschweige den von einer Durchführung einzelner Kampfaufgaben, andererseits blieben die Militärobjekte überfüllt von den hier gelagerten und nicht immer funktionsfähigen Kampfmitteln und Ausrüstung mit unterschiedlichem Grad der Abnutzung, wobei es zusätzlich an Reparaturpersonal und Ersatzteilen fehlte. Unter den vorhandenen Umständen ist es sehr schwer, die Möglichkeiten des Ersatzes von eventuellen Kampfverlusten und Ausfälle an Personal und Kampfmittel zu planen. Hier stellt sich die Frage, welche Maßnahmen ein Befehlshaber in einer solchen Situation treffen kann, um eine elementare Funktionsfähigkeit seiner Einheit beizubehalten? Er kommt ohne einen passenden Organisationsrahmen nicht zurecht: aus einem Regiment kann man kein Bataillon bilden, und so bleibt einem nichts anderes übrig, als eine beschleunigte Grundausbildung des vorhanden Regiments durchzuführen; in den Garagen stehen jedoch Kampffahrzeuge, die bloß bewacht werden können, und das einzige, was bleibt, ist ein hilfloses Zuschauen, wie sich diese Kampffahrzeuge veralten ohne eingesetzt werden zu können. Die Befehlshaberposten können in einer solchen Situation nur mit Mühe belegt werden, indem die Stabsgefreiten zu Brigadekommandeuren ernannt werden und die Leutnante und Oberleutnante zu Kompaniechefs gemacht werden; es bleibt nur noch zu hoffen, dass niemand von der Mannschaft von den Vorgesetzten abgefohlen wird, da alle Abteilungen der slowakischen Armee unter einem akuten Mangel an Berufssoldaten leiden. Als Befehlshaber konnte man unter diesen Umständen berechnete Forderungen nach Truppenergänzung erheben, Soldaten mit ausreichenden technischen Kenntnissen und Fähigkeiten verlangen, damit die Mannschaft im Stande ist, sich mit dem komplizierten Kriegsgerät vertraut zu machen, mit dem es viele Soldaten das erste Mal in ihrem Leben überhaupt zu tun bekommen. Stabskapitän (ab Mai 1939 Major) Štefan Čáni, dem Befehlshaber des slowakischen Panzer-Bataillons, ist die Lösung der erwähnten Aufgaben zweifellos gelungen, was er jedoch nicht vermochte war, aus der Panzer-Kompanie bis zum Polen-Feldzug eine zur vollen Kampfbereitschaft vorbereitete Abteilung zu bilden. Von einer vollständigen Ausbildung konnte nicht die Rede sein, die Kampfschießübungen fanden nicht statt. Somit entstand das große Risiko, dass das Panzer-Bataillon in Zukunft nicht im Stande sein wird, die ihm gestellten Kampfaufgaben im Kampf gegen den angenommenen Gegner – der ungarischen Honvéd, zu erfüllen.

VOJENSKÁ TELOVÝCHOVA A ŠPORT V ROKOCH 1949 – 1955

PETER BUČKA

BUČKA, P.: Military physical education and sport during 1949 – 1955.

Vojenská história, 4, 15, 2011, pp. 55-64, Bratislava.

In the introduction the author states that in a relatively short timeline in the field of the military physical education and sport, multiple reforms were realized with the goal to achieve better results promoting the new political system. The most decisive was the aspect of the establishment of the united state control over the physical education and sport in 1952. The military physical education and sport became one of the fields of the state-governed physical education. The best results were mostly achieved by creation of the Military Sport Games as contests, where the talents search could be effectively managed. A positive aspect could be credited back to the creation of „table” –system for the leaders of physical trainings. This way not only the educational system raised its quality, but also the quality level of the trainings of all the coaches active on any military layer. The administration and directive approach, however, did not take long as it very quickly ran out of its possibilities.

Military History. Czechoslovakia. Physical education and Sport in 1949 – 1955.

Vývoj v uvedenom období predznačil IX. zjazd KSČ v máji 1949, na ktorom sa stanovila generálna línia budovania socializmu, čo v praxi znamenalo, že všetky zložky spoločnosti prechádzali dôslednou sovietskizáciou. Najvýznamnejšie sa tento proces prejavil v mocenských zložkách obrany a vnútra.

Tento proces sa nevyhol telovýchovnému hnutiu. Už na spomínanom zjazde sa ohlásila príprava Zákona o štátnej starostlivosti o telesnú výchovu a šport. Zákon bol schválený 14. júla 1949. Na základe zákona sa mal vytvoriť štátny výbor pre telesnú výchovu a šport, ale až do roku 1952 nerozvinul činnosť. Ako ústredný správny úrad pre veci telesnej výchovy a športu sa zriadil Štátny úrad pre telesnú výchovu a šport v Prahe a na Slovensku *Slovenský úrad pre telesnú výchovu a šport*. Pri krajských a okresných národných výboroch vznikli oddelenia telesnej výchovy a športu. Dobrovoľnú telesnú výchovu a šport vykonával naďalej Sokol ako jednotná ľudová a športová organizácia.¹

Armádna telovýchova, ktorej najvyšším orgánom riadenia mimo služobnej telovýchovy zostal Armádny sokolský výbor (ďalej len ASV), na uvedené zmeny v telovýchovnom hnutí reagovala tak, že pri krajských národných výboroch vytvorila krajské vojenské sokolské

¹ PERÚTKA, J. – GREXA, J. *Dejiny telesnej kultúry na Slovensku*. Bratislava : UK Bratislava, 1995, s. 82- 85.

výbory (ďalej len KVSV). Na nižších stupňoch riadenia, čiže okresných národných výbo-
roch, svoje zastúpenie najmä z dôvodu nedostatku odborných pracovníkov nemala.²

Sovietsky model riadenia, ktorý sa začal uplatňovať v telovýchove, sa najdôslednejšie
uplatnil v armáde. Hlavná správa výchovy a osvetu (ďalej len HSVO) po dohode s Minis-
terstvom národnej obrany (ďalej len MNO) a ASV, prevzala od ASV dňom 1. apríla 1950
riadenie telovýchovy a športu vojakov v čase mimo služby. Za týmto účelom zriadilo po
dohode s Československou obcou sokolskou Armádnú sokolskú komisiu (ďalej len ASK),
ktorým výkonným orgánom bolo príslušné oddelenie HSVO, súčasne bol zrušený ASV
a KVSV. ASK riadila činnosť Armádného telocvičného klubu (ďalej len ATK), zabezpe-
čovala výber vojakov pre ATK a rozhodovala o uvoľňovaní vojakov pre medzinárodné
športové podujatia. Rovnako riadila činnosť vojenských sokolských jednôt (ďalej len VSJ).
Organizačne zabezpečovala armádne súťaže a vysielala vojenské družstvá a pretekárov na
domáce civilné podujatia.³

Uvedená organizácia masovej telesnej výchovy (pozn. P. B. – masová telovýchovná čin-
nosť bola v tomto období názvom pre vrcholový a výkonnostný šport, čiže mimoslužobnú
telovýchovu) platila len necelých šesť mesiacov.

Nová štruktúra riadenia armádnej telovýchovy bola dôsledkom reorganizácie celej ar-
mády. Jedným z prvých krokov týchto zásadných zmien bola celková reorganizácia MNO
v septembri 1950. Armádna telovýchova sa stala zložkou bojovej prípravy. Organizačne
to znamenalo, že činnosť ASK, ktoré riadilo oblasť mimoslužobnej telovýchovy a telový-
chovnej skupiny Hlavného štábu, do ktorej kompetencie spadala služobná telovýchova,
nahradilo novovytvorené telovýchovné oddelenie MNO – Správy bojovej prípravy (ďalej
len To MNO-SBP). To MNO-SBP malo skupinu služobnej telesnej prípravy a skupinu
masovej telesnej prípravy. Vrcholový armádny šport bol naďalej reprezentovaný ATK.
V oblasti výkonnostného športu došlo k zásadným zmenám. VSJ boli zrušené a ťažisko zá-
ujmovej športovej činnosti sa prenieslo do stotnín. V každej stotnine boli vytvorené podľa
záujmu športové družstvá. Dôraz sa v oblasti záujmovo-športovej činnosti kládol na plnenie
podmienok Tyršovho odznaku zdatnosti (ďalej len TOZ). Vedením družstiev v stotnine bol
poverený športovec z počtu družstva. Na vyšších stupňoch, ako útvar, divízia okruh, boli
výkonným orgánom v oblasti masovo-športovej činnosti sokolské výbory (ďalej len SV).
SV bol menovaný za veliteľa príslušného stupňa na návrh zástupcu pre politické veci. SV
sa skladal z predsedu, konateľa, správcu materiálu a účtu a členov pre TOZ, kolektívne sú-
ťaže a súťaže jednotlivcov. V uvedených funkciách pracovali: zástupca pre veci politické,
náčelník telesnej prípravy, náčelník klubu a cvičitelia z radov mužstva. SV organizačne za-
bezpečoval preteky pri útvare, eventuálne priateľské stretnutia s civilnými jednotami. Staral
sa o športovú reprezentáciu útvaru. Podľa pokynov veliteľa príslušného stupňa vypracoval
SV plán pre letné a zimné obdobie a podrobný mesačný plán prispôbený výcvikovým
úlohám. V pracovnom pláne boli obsiahnuté aj úlohy a pokyny vyšších zložiek telovýchovy,
ako vyššie stupne armádných súťaží, alebo príprava na telocvičné slávnosti. V smer-
niciach pre masovošportové práce sa uvádzali aj pokyny pre činnosť bývalých VSJ, ktoré
mali v civilných súťažiach dokončiť činnosť a domovým súťažiam neustupovať. Ťažiskom
športovej činnosti sa stali športové hry pri útvarech, kde sa mali v jednotlivých športoch
organizovať po celý výcvikový rok a vyvrcholiť mali v celoarmádných športových hrách.

² Armáda v Sokole. Praha : Naše vojsko, 1949, s. 36.

³ VÚA-VHA Praha. Vecný vestník MNO č. 21, čl. 158, č. j. 11298 - HSVO zo dňa 20.4.1950.

Po prvýkrát sa armádne športové hry (ďalej len AŠH) uskutočnili v roku 1952. Armádne hry sa organizovali v štyroch kolách:

- I. kolo – pri útvaru od čaty po útvar,
- II. kolo – pri divízii od útvaru po divíziu,
- III. kolo – pri vojenských okruhoch od divízie po vojenský okruh,
- IV. kolo – celoarmádne majstrovstvá.⁴

Počet disciplín, v ktorých sa uskutočnili armádne športové hry, sa konkretizoval v smerniciach vydaných začiatkom výcvikového roku. V smerniciach sa uvádzali aj vekové kategórie.⁵ Samostatne sa organizovali športové hry vojenského dorastu.⁶

Reorganizácia armádneho športu priniesla predpoklad skvalitnenia organizovania masovošportovej činnosti nielen vytvorením systemizovaného miesta náčelníka telesnej prípravy (ďalej len NTP), ale aj zvýšením priamej zodpovednosti velenia útvaru za priebeh a výsledky v tejto činnosti.⁷ Nárast počtu športovcov a nárokov na tréningový proces si vyžiadal ďalšiu reorganizáciu armádneho vrcholového športu.

Nová organizácia vstúpila do platnosti 1. októbra 1951. Spojením ATK a Učilišťa vojenskej telovýchovy (ďalej len UVT) vznikol Útvar armádnej telesnej prípravy (ďalej len ÚATP). Na verejnosti vystupoval pod pôvodným názvom ATK. ÚATP plnil nasledujúce úlohy:

- výcviková – vycvičiť svojich príslušníkov ako prieskumníkov,
- školskú – vyškoliť inštruktorov pre rôzne odvetvia telesnej prípravy,
- reprezentačnú – pripraviť reprezentantov na národnej a medzinárodnej úrovni.⁸

Zmeny nastali aj v systéme a organizačnom zabezpečení armádnych súťaží. Tieto zmeny boli uverejnené v smerniciach pre masovošportovú prácu na výcvikový rok 1951/1952 v októbri 1951. SV boli nahradené športovými výbormi, ktorých zloženie bolo nasledujúce:

Predseda – zástupca veliteľa príslušného stupňa velenia, riadil a kontroloval činnosť výboru.

Náčelník telesnej prípravy – rozpracoval plán súťaží AŠH a TOZ a zaisťoval ich správnu náplň.

Zástupca KSČ a Československého zväzu mládeže – zabezpečoval podporu príslušných organizácií.

Starší inštruktor – organizačne zabezpečoval AŠH a Tyršov odznak zdatnosti (ďalej len TOZ).

Referent pre AŠH, referent pre TOZ, organizačne zabezpečovali súťaže.

Športové výbory (ďalej len ŠV) pracovali na úrovni vojenského telesa, divízie, zboru a okruhu.⁹

Podobne ako v masovošportovej oblasti aj v oblasti služobnej telesnej prípravy (poznámka P. B.: školská telesná výchova bola formou služobnej telovýchovy) došlo okrem

⁴ VÚA-VHA Praha. Zborník dôverných výnosov MNO č. 52, čl. 375, č. j. 3836 dôv. SBP zo dňa 26.9.1950.

⁵ VÚA-VHA Praha. Rozkaz MNO č. 2, čl. 11 zo dňa 13.1.1954.

⁶ VÚA-VHA Praha. Rozkaz MNO č. 24, čl.156 zo dňa 21.4.1951.

⁷ VÚA-VHA Praha. Vecný vestník. MNO č. 42 zo dňa 19.9.1950.

⁸ VÚA-VHA Praha, f. SBP-MNO šk. 30, Štatút ÚATP.

⁹ VÚA-VHA Praha, f. SBP-MNO šk. 30 Smernica pre MTP, č. j. 2400 GŠT/SBP zo dňa 16.1.0.1951.

organizačných aj k obsahovým zmenám. V roku 1950 bol vydaný nový služobný predpis Tel-1-1, ktorý nahradil služobný predpis S-I z roku 1935. Predpis odrážal zmeny uskutočnené v tejto oblasti po roku 1945. Predpisom sa stanovila štruktúra telesnej prípravy, ktorá pozostávala z:

- ranného cvičenia,
- služobnej telovýchovy.

Ranné cvičenie trvalo 20 minút. Obsahom ranného cvičenia bola chôdza, beh, gymnastika, súbory cvičení, cvičenie vo dvojiciach, cvičenie v skupinách, cvičenie s puškou, cvičenie na náradí. Ranné cvičenie mužstva riadili poddôstojníci. Dôstojníci a poddôstojníci mali vykonávať ranné cvičenie samostatne.

Služobná telovýchova sa organizovala v rozsahu stanovenom podľa druhu vojsk v plánoch bojovej prípravy, respektíve učebných programov jednotlivých škôl. Obsah telesnej prípravy tvorila: základná telesná príprava, plávanie, ľahká atletika a lyžiarsky výcvik. Dĺžka výcviku u jednotlivých celkov bola nasledujúca: 2 až 3 hodiny lyžiarskeho výcviku, 2 hodiny ľahkej atletiky, 1 hodina plávania a základnej telesnej prípravy.

Služobným predpisom bola stanovená aj nová batéria testov a vekové kategórie, pozri tabuľka č. 1 a č. 2 s príslušným hodnotením.¹⁰

Tabuľka č. 1

Prvá veková kategória (do 36 rokov)

Disciplína	Hodnotenie v bodoch				
	5	4	3	2	1
Beh na 100 m	menej ako 15 s	15 – 15,5 s	15,5 – 16 s	16 – 16,5 s	viac ako 16,5 s
Hod granátom	Viac ako 40m	35 – 40 m	30 – 35m	25 - 30 m	menej ako 25 m
Zhyby	Viac ako 8x	7–x až 8 – x	5-x až 6 - x	3-x až 4 –x	menej ako 3 -x
Skok do diaľky	Viac ako 4 m	3,5 – 4 m	3,25 – 3,5 m	3 – 3,25 m	menej ako 3 m
Beh na 1000 m	menej ako 3 min. 40 s	3 min. 40 s. – 4 min.	4 min. -4 min. 30 s	4 min. 30 s -4min.50 s	viac ako 4 min. 50 s

Hodnotenie: 5,0 – 4,5 – výborný
 4,4 – 3,5 – dobrý
 3,4 – 2,5 – vyhovujúci
 2,0 – 2,4 – nevyhovujúci

¹⁰ VÚA Olomouc Tel –1-1 z roku 1950.

Tabuľka č. 2

Druhá veková kategória (od 36 – 42 rokov vrátane)

Disciplína	Zhodnotenie v bodoch				
	5	4	3	2	1
Beh na 100 m	15 – 15,5 s	15,5 – 16 s	16 – 16,5 s	16,5 – 17 s	viac ako 17 s
Hod granátom	35 – 40 m	30 – 35 m	25 – 30 m	20 – 25 m	menej ako 20 m
Zhyby	7-x až 8 – x	5-x až 6 – x	3-x až 4 – x	2 – x	menej ako 2 – x
Skok do diaľky	3,5 – 4 m	3,25 – 3,5 m	3 – 3,25 m	2,75 – 3 m	menej ako 2,75 m
Beh na 1000 m	3 min.40 s - 4 min.	4min.-4 min.30 s.	4min. 30s.- 4 min.50 s.	4min.50s.-5 min.1s.	viac ako 5 min. 10 s.

Hodnotenie: 5,0 – 4,5 – výborný
 4,4 – 3,5 – dobrý
 3,4 – 2,5 – vyhovujúci
 2,0 – 2,4 – nevyhovujúci

Zmeny v organizácii československého telovýchovného hnutia v predchádzajúcom období znamenali pokles členskej základne. Neplnili sa ani ukazovatele v oblasti odznaku zdatnosti a pod. Uvedená situácia bola predmetom kritiky na viacerých fórach, čo vyústilo do uznesenia strany a vlády o opatreniach na rozvoj telesnej výchovy a športu z 10. novembra a 12. decembra 1952.

Preto sa rozhodlo:

- zaviesť jednotné štátne riadenie a kontrolu telesnej výchovy a športu prostredníctvom štátneho výboru pre telesnú výchovu a šport (na Slovensku Slovenský výbor pre telesnú výchovu a šport) s príslušným telovýchovným aparátom,
- vytvoriť novú organizačnú štruktúru na vykonávanie telesnej výchovy a športu podľa pracovných úsekov. V zmysle zákona bola telovýchova a šport rozdelená do šiestich celkov:
 - Revolučné odborové hnutie, pri ktorom bolo vytvorených deväť dobrovoľných športových organizácií (ďalej len DŠO), (Baník, Spartak, Tatran, Iskra, Dynamo, Slavoj, Slovan, Lokomotíva a Slávia).
 - Ministerstvo školstva bolo poverené organizovaním a vykonávaním povinnej a dobrovoľnej telesnej výchovy a športu žiakov základných, stredných a vysokých škôl.
 - Ministerstvo pracovných síl zabezpečovalo dobrovoľnú a povinnú telesnú výchovu a šport medzi žiakmi učilíšť a pracovných síl.
 - Sokol, organizovaním a vykonávaním dobrovoľnej telesnej výchovy v radoch pracujúcich na dedinách a v menších mestách, kde neboli odborárske telovýchovné jednoty.
 - Zbor národnej bezpečnosti a pohraničnej stráže pre tento účel vytvoril Červenú hviezdu.¹¹

¹¹ PERÚTKA, J. – GREXA, J. *Dejiny telesnej kultúry na Slovensku*. UK Bratislava, 1995, s. 86.

Ministerstvo obrany uskutočnilo zmeny ešte pred prijatím vyššie spomínaných opatrení. Zmeny vstúpili do platnosti 1. septembra 1952. ÚATP bolo zrušené a jeho funkciu nahradilo:

- v prípade vojakov z povolania a občianskych zamestnancov športové oddelenie pri Ústrednom dome armády v Prahe (ďalej len ÚDA). Športové oddelenie ÚDA bolo riadené a kontrolované Hlavnou politickou správou (ďalej len HPS).

- v prípade vojakov základnej služby to bol Armádny telovýchovný útvar (ďalej len ATÚ). ATÚ bol zriadený MNO-SBP a jeho úlohami bolo:

- vykonávať základný vojenský výcvik pešieho družstva,
- vychovávať športovcov pre dočasnú a vytrvalú reprezentáciu, najmä pre ÚDA,
- organizovať v spolupráci s ÚDA podľa rozkazov SBP-MNO zimnú a letnú armádu spartakiádu.

V oblasti záujmovošportovej došlo k rozdeleniu na:

- športové súťaže organizované v rámci armádnych spartakiád, táto činnosť bola riadená MNO-SBP v súčinnosti MNO-HPS,

- športové aktivity vojenských družstiev na verejnosti, ktoré boli riadené športovými výbormi a sekciami, vytvorenými pri domoch armády (ďalej len DA), respektíve okruhovými domoch armády (ďalej len ODA).¹²

Športové výbory boli začlenené do rady klubov vojenských telies a úzko spolupracovali s KVTVŠ. Predsedom športového výboru bol náčelník telesnej prípravy (ďalej len NTP) a členmi športovci z radov dôstojníkov, poddôstojníkov a mužstva. V prípade, že v mieste vojenského telesa nepracoval DA, bola vojakom z povolania povolená športová činnosť v Rudej hviezde.¹³

Reorganizáciou sa zmenila aj štruktúra a úlohy Učilišťa telesnej prípravy (ďalej len UTP). Úlohami UTP bolo:

- vyškoliť odborne pripravených NTP v prípade, že pre ich výkon funkcie nie je predpísané štúdium na Inštitúte telesnej výchovy v Prahe (ďalej len ITVŠ), (poznámka P. B. – ITVŠ bol založený v Prahe v roku 1953 a jeho absolvovanie bolo predpísané pre telovýchovných pracovníkov na To MNO-SBP a vojenských školách),

- vyškoliť cvičiteľov a cvičiteľky masovej telesnej prípravy,

- vykonávať doškoľovanie NTP v krátkodobých kurzoch,

- realizovať kurzy špeciálnej telesnej výchovy,

- spolupracovať s To MNO-SBP na tvorbe nových predpisov pre telesnú prípravu, odbornú literatúru a učebné programy pre všetky vojenské školy, UVT bolo podriadená náčelníkovi To MNO-SBP.¹⁴ UVT malo nasledujúcu organizačnú štruktúru:

- škola náčelníkov (náčelníčok) telesnej prípravy bola určená na prípravu vojenských osôb do funkcií náčelníkov (náčelníčok) telesnej prípravy vo vyšších veliteľstvách, útvaroch, na školách a akadémiách. Škola trvala 10 mesiacov.

- škola pre cvičiteľky masovej telesnej prípravy bola určená pre školenie poddôstojníčok z povolania, ako cvičiteľky masovej telesnej prípravy u útvarov, vyšších veliteľstiev a na školách.

¹² VÚA Olomouc RMNO č. 41 zo dňa 1. 9. 1952.

¹³ VÚA-VHA Praha, f. MNO, šk. 21, Smernice MNO o splnení úloh v masovej telesnej príprave v zimnom období výcvikového roku 1951/1952 MNO Praha, 1952, s. 3.

¹⁴ VÚA-VHA Praha, f. MNO -SBP šk 48 č. j. 3700 OMS/III Vojenské učilište telesnej prípravy.

– kurzy telesnej výchovy:
 – 3 – 5 mesiacov pre NTP
 krátkodobé kurzy sa organizovali v rozsahu:
 – 3 – 4 týždňov pre NTP ako doškoloňovacie kurzy v lyžiarskom výcviku a vysokohorského výcviku,

– 2 – 3-týždňové pre NTP a cvičiteľky v rôznych odvetviach TP.¹⁵

Poslucháčmi UTP sa mohli stať dôstojníci z povolania, dôstojníci základnej služby, u žien dôstojníčky a poddôstojníčky z povolania.¹⁶

Dňom 31. marca 1955 bolo UTP premenované na Vojenské učilište telesnej prípravy Miroslava Tyrša.¹⁷ Ako samostatná zložka armádnej telovýchovy bola vytvorená Správa vojenských telovýchovných objektov v Prahe. Táto správa podliehala MNO-HPS.¹⁸

Dvojkoľajnosť v riadení armádneho športu priniesla ani nie po roku svojej platnosti ďalšiu reorganizáciu. Uverejnená bola 29. apríla 1953. Armádna telovýchova vo všetkých svojich formách sa opäť dostala pod SBP-MNO. K najvýznamnejším zmenám došlo v oblasti armádneho vrcholového športu. Armádna telovýchova vo všetkých svojich formách sa opäť dostala pod SBP-MNO. K najvýznamnejším zmenám došlo v oblasti armádneho vrcholového športu. Rozkazom bol zrušený ATÚ a súčasne vytvorený oddiel reprezentantov (ďalej len OR). Súčasne bol zrušený názov ATK a pre názov reprezentačných družstiev boli stanovené názvy:

- pre ústrednú reprezentáciu *ÚDA Praha*,
- pre vrcholnú reprezentáciu letectva *Kridla vlasti*,
- pre vrcholnú reprezentáciu tankových a mechanizovaných vojsk *Tankista*.¹⁹

V roku 1954 bola vykonaná k 1. novembru 1954 zmena v rozdelení športových rôt OR:

- 1. rota – futbal, ľadový hokej, volejbal, šach,
- 2. rota – ľahká atletika, plavci, športoví gymnasti, skoky do vody,
- 3. rota – basketbal, šerm, zápas, džudo, streľba, moderný päťboj,
- 4. rota – česká hádzaná, medzinárodná hádzaná, box, veslovanie, krasokorčuľovanie,
- 5. rota – cestná cyklistika, dráhová cyklistika, vodáci, tenis, lyžovanie, krasojazda, rýchlokorčuľari,
- 6. rota – rôzne – ženy.

Zrušené boli odbory pozemného hokeja a rugby.²⁰ V roku 1955 odbor krasojazdy.²¹

Systémové riešenie sa uplatnilo aj v spôsobe zabezpečenia prípravy mládeže. Dňom 1. septembra 1954 bola pri ÚDA vytvorená Športová škola dorastu ÚDA, ktorá bola určená na prípravu talentovanej mládeže vojakov z povolania občianskych zamestnancov. Škola bola trojročná a športové zameranie mala na futbal, ľahkú atletiku a plávanie. V športovej škole dorastu boli aj prípravné triedy určené pre mladších žiakov.²²

V prípade výkonnostného športu boli reorganizáciou v roku 1953 urobené len malé zmeny. V platnosti zostal organizačný systém z predošlého obdobia s tým, že riadením bola

¹⁵VÚA-VHA Praha, f. OMS šk 4 č.j. 5338, príloha č. 2.

¹⁶VÚA Olomouc RMNO č. 41 zo dňa 1.9.1952.

¹⁷VÚA Olomouc Organizačný prehľad vývoja vojenského školstva 1945-1976, ev.č. 01345,s.36.

¹⁸VÚA-VHA Praha, f. OMS šk 4 č. j. 5338, s. 5.

¹⁹VÚA Olomouc RMNO č. 32 zo dňa 29.4.1953.

²⁰VÚA-VHA Praha f. MNO-SBP, šk. 70, Tabuľkové počty OR, č.j. 5859-1954.

²¹KOCEK, R. *Za masovosť za rekordy*. Praha MNO- SBP, 1956, s. 171.

²²VÚA Praha f. MNO-SBP. šk. 78 č.j. 5269 zo dňa 27.2. 1954.

poverená To MNO-SBP. Družstvá vytvorené pri ODA a DA sa mali zapojiť do občianskych súťaží. Družstvá boli tvorené z vojakov z povolania, príslušníkov ich rodín, občianskych zamestnancov vojenskej správy a vojakov základnej služby. Družstvá mali mať názov s označením príslušného sídla Domu armády doplnené poradovým číslom, alebo krycím názvom (napr. DA Žilina Kriváň).²³ Systém armádnych súťaží dopĺňalo plnenie podmienok Tyršovho odznaku zdatnosti (ďalej len TOZ vo výcvikovom roku 1953/1954 došlo v tejto oblasti k zmene, keď TOZ nahradila súťaž o získanie odznaku *Pripravení k práci a obrane vlasti* (PPOV).²⁴

Ku zmenám došlo aj v oblasti prípravy odborných telovýchovných pracovníkov. Opatrením predsedu ŠVTVŠ č. j. 1154/54-A/1 zo dňa 30. júla 1954 bol zriadený vojenský odbor Inštitútu telesnej výchovy a športu v Prahe, ktorý pripravoval pre funkcie:

- a) NTP zväzkov vojenských okruhov, veliteľstiev, druhov vojsk, správy bojovej prípravy a správy vojenského školstva,
- b) NTP na vojenských školách a učilištiach,
- c) Vedecko-výskumných pracovníkov v odbore telesnej výchovy a športu v armáde.

Vojenský odbor bol podriadený SBP a po materiálnej stránke bol zabezpečovaný UVT.²⁵

Rok 1954 bol aj rokom prípravy na Československú spartakiádu, ktorá nadviazala na Sokolské zlety. I. celoštátna spartakiáda sa uskutočnila v júli 1955. Armáda mala spoločné cvičenie s ministerstvom vnútra, a to sa uskutočnilo 5. júla 1955. Vystúpenie malo sedem častí a cvičilo 36 000 cvičencov.²⁶

V roku 1955 bol vydaný nový služobný predpis Tel-1-1 1955. Služobný predpis bol rozdelený do 13 hláv a upravoval výkon služobnej telovýchovy tak, že predĺžil ranné cvičenie na 30 minút a skrátil cvičebnú jednotku na 50 minút. Okrem tradičných tém zaviedol predpis do služobnej telovýchovy nové témy, ako: zrýchlené presuny, telesný tréning pri bojovej príprave a telesné cvičenia za obmedzenej pohyblivosti. Batéria testov pohybovej výkonnosti zostala nezmenená. Novinkou bolo zavedenie inštruktážno-metodických zamestnaní a ukázkových cvičení:

- a) pre dôstojníkov viedol NTP,
- b) pre poddôstojníkov viedli velitelia rôt.²⁷

Pre armádny šport v rokoch 1949 – 1955 bolo charakteristické hľadanie optimálnych foriem riadenia. Kvalitatívne sa zmenila forma prípravy trénerov pôsobiacich na všetkých stupňoch armádneho športu. Zavedenie armádnych hier, ako aj plnenie podmienok TOZ, respektíve PPOV, vytvorili predpoklady pre hromadné zapojenie príslušníkov armády do masovošportovej činnosti, čo prinieslo aj výsledky na národnej a medzinárodnej úrovni. Na Olympijských hrách v Helsinkách v roku 1952 získali armádni športovci štyri zlaté a jednu bronzovú medailu. Výsledky sú uvedené v tabuľke č. 3. Armádni športovci v sledovanom období prekonalí 19 svetových a 20 európskych rekordov. Na národnej úrovni získali 312 majstrovských titulov, čím sa stali v domácich podmienkach najúspešnejším rezortom, čo sa, samozrejme, nevyhlo kritike zo strany ďalších rezortov.

²³ VÚA Olomouc RMNO č. 32 zo dňa 29.4.1953.

²⁴ VÚA-VHA Praha RMNO pre MŠP vo výcvikovom roku 1953/1954, s. 1, č.j. 11800 zo dňa 30.11.1953.

²⁵ VÚA Olomouc RMNO č.21 zo dňa 5.8. 1953.

²⁶ ŠTERC, J. *Československé spartakiády*. Praha : Olympia, 1975, s. 54-55.

²⁷ VÚA Olomouc Tel-1-1 z roku 1955.

Tabuľka č.3

Olympiáda	Šport	Disciplína	Meno športovca	Umiestnenie
Helsinki 1952	Box	Do 54 kg	F. Majdlocha	Štvrtfinále
		Do 51 kg	J. Zachara	1
		Do 37 kg	J. Torma	Štvrtfinále
		Do 75 kg	B. Koutný	2. kolo
		Nad 81 kg	H. Netuka	2. kolo
	Cyklistika	Cesta jednotlivci	K. Nesl	vzdal
		1 km	L. Fouček	13
	Kanoisti	C-1 10 km	A. Jindra	3
		K-1 1 km	L. Vambere	6
		K-2 10 km	R. Klabouch B. Dvořák	7
	Atletika	100 m	F. Brož	rozbeh
		100 m	M. Horčic	rozbeh
		100 m	Z. Pospíšil	rozbeh
		200 m	M. Horčic	rozbeh
		400 m	J. David	rozbeh
		400 m	M. Fillo	rozbeh
		800 m	L. Liška	semifinále
		1 500 m	S. Jungwirth	semifinále
		3 km prekážky	J. Roudný	rozbeh
		5 km	E. Zátopek	1
		10 km	E. Zátopek	1
		Maratón	E. Zátopek	1
		Maratón	J. Šourek	35
		Štafeta 4x100 m	F. Brož J. David M. Horčic Z. Pospíšil	6
		Chôdza 50 km	J. Doležal	2
	Guľa	J. Skobla	8	
	Plávanie	200 m p.	V. Skovajsa	rozplavba
	Športová gymnastika	Družstvá	F. Daniš V. Kejř M. Kolečka J. Škvor	7
		Jednotlivci viacboj	F. Daniš	13
			J. Škvor	43
			V. Kejř	54
			M. Kolečka	62
		Bradla	F. Daniš	5
Preskok		F. Daniš	7	
Prostné	F. Daniš	8		
Veslovanie	Dvojskit	A. Malinkovič J. Vykoukal	5	
Vzpieranie	Do 67,5 kg	R. Belza	10	
	Do 75 kg	V. Pšenička	11	

P. BUČKA: KÖRPERERZIEHUNG UND SPORT IN DER ARMEE IN DEN JAHREN 1949 – 1955

Die Entwicklung in den Jahren 1949 – 1955 wurde im Wesentlichen geprägt durch den im Mai 1949 stattgefundenen IX. Parteitag der Kommunistischen Partei der Tschechoslowakei (KSČ), an dem die Generallinie des „Aufbaus des Sozialismus“ festgelegt wurde. In der Praxis bedeutete es, dass alle Bestandteile der Gesellschaft einer konsequenten Sowjetisierung unterworfen wurden. Am bedeutendsten trat dieser Prozess in den Machtstrukturen des Verteidigungs- und des Innenministeriums samt ihrer untergeordneten Ämter in Erscheinung. In einer relativ kurzen Zeit wurden auf dem Gebiet der der Armee unterstehenden Körpererziehungs- und Sportverbände mehrere Reformen in die Wege geleitet mit dem Ziel, größere Erfolge zu erreichen, die das neue politische System propagieren sollten. Zu der aus dieser Hinsicht bemerkenswertesten Veränderung kam es im Jahre 1952: anhand des Beschlusses der KSČ und der tschechoslowakischen Regierung betreffend Maßnahmen zur Entwicklung des Körpererziehung und des Sports vom 10. November und 12. Dezember 1952 wurde eine einheitliche, vom Staat ausgeübte Lenkung und Kontrolle der Körpererziehung und des Sports eingeführt. Die Leibeserziehung und der Sport in der Armee bildeten von da an eines der Teilgebiete der vom Staat gelenkten Körpererziehung und des Sports. Objektiv gesehen muss man feststellen, dass vor allem in der Anfangsphase die eingeleiteten Veränderungen zu positiven Ergebnissen auf dem Gebiet des Sports in der Armee geführt haben. Insbesondere durch die eingeführten sog. Armee-Sportspiele, die als Qualifikationswettbewerbe dienten, gelang es ein effektives System der Talentsuche zu schaffen. Als positiv zu bewerten ist ebenfalls die Schaffung des Postens des Hauptmanns für Körpererziehung im Rahmen der tschechoslowakischen Armee. Das Bildungssystem und das Niveau der Vorbereitung der im Rahmen der Armee auf allen Gebieten des Sports tätigen Trainer haben sich ebenfalls qualitativ verbessert. Die administrativ-direktive Art und Weise der Steuerung der Körpererziehung und des Sports im Rahmen Armee konnte sich jedoch auf die Dauer nicht behaupten, da sich die Möglichkeiten eines solchen Systems sehr bald erschöpft haben.

NIEKTORÉ PROBLÉMY ZBROJNEJ VÝROBY V ČESKOSLOVENSKU V ROKOCH 1955 – 1962

MICHAL ŠTEFANSKÝ

ŠTEFANSKÝ, M.: Some issues of the military production in Czechoslovakia 1955 – 1962. *Vojenská história*, 4, 15, 2011, pp. 65-78, Bratislava.

The study on behalf of the original sources brings new aspects of the military production from the point of the archive materials of the central provenience. This study stems from the negotiations and the Protocol in the period 1955-1959 “On the introduction of new weapons in the Czechoslovak People’s Army”; The Protocol was created on behalf of the negotiation between the Soviet and Czechoslovak delegation in December 1954 signed by N.A. Bulganin, The Minister of Defense of the USSR; and A.I. Antonov the 1st Deputy of the General Staff of the Soviet Army and A. Novotný, 1st Deputy of the Central Office of the Communist Party of Czechoslovakia and the Minister of Defense A. Čepička. The issues in military production; re-arming were resulting from the very often changes stemming from the Czechoslovak–Soviet negotiations and the Stable Committee of RVHP for Defense in the question of the specialization of the military production, namely licensing, and production of substitutes. The final part is focused on the issues around the production of the armoured transporter OT-62 in Detva. The study represents a part of the prepared monography on the Cold War in 1955 – 1962.

Military History. Czechoslovakia. Military Production 1955 – 1962.

Závody na výrobu zbrojnej techniky na Slovensku v 50. a 60. rokoch čiastočne nadväzovali na lokalizáciu z medzivojnového obdobia. Na konci 2. svetovej vojny boli závody zničené ustupujúcou nemeckou armádou. Obnova a budovanie nových sa začali fakticky od začiatku 50. rokov v mestách, kde už predtým závody existovali, ako aj alokáciou v nových mestách a regiónoch.

Zbrojná výroba bola založená na kooperácii strojárskych závodov v Čechách a na Slovensku. Vo finálnej výrobe sa vytvorila určitá špecializácia, prejavujúca sa v tom, že na Slovensku sa finalizovala výroba tankov, obrnených transportérov v Dubnici nad Váhom a Podpolianskych strojárňach Detva, delostreleckej techniky v Dubnici, ručných zbraní a munície v Považskej Bystrici, výbušnín v Strážskom a Snine a v menších pobočkách strojárskych závodov v Košiciach, Prakovciach, Hriňovej a inde. Strojárske závody zbrojnej výroby postupne prešli pod koncern Závody ťažkého strojárstva (ZŤS) v Martine. České zbrojovky sa špecializovali na výrobu lietadiel, ručných zbraní, spojovacej techniky, rádiodokátorov a iných. Dôležitú súčasť zbrojného priemyslu predstavovala Konštrukta Trenčín,

výskumná a vývojová inštitúcia zameraná na výskum delostreleckej techniky, munície a inej špeciálnej techniky. Okrem Konštruktury existovali aj ďalšie výskumné a vývojové strediská na výrobu zbraní podľa sovietskych licencií vrátane modernizácie tankov. Konkrétne zameranie výroby jednotlivých druhov zbraní a munície v závodoch na Slovensku v rokoch 1954 – 1960 uvádza štúdia J. Štaigla.¹

Zbrojná výroba bola dôležitým politicko-vojenským a ekonomickým činiteľom Československa s medzinárodným významom nielen v sovietskom bloku a koalíčných väzbách v rámci Varšavskej zmluvy, ale aj v širšom rámci pomocou rozvojovým štátom. Význam čs. zbrojnej výroby vzrástol počas studenej vojny, najmä v období jej militarizácie od začiatku kórejskej vojny roku 1950. Vo februári 1951 Politický sekretariát ÚV KSČ, ktorý schvaľoval zásadné plány zbrojnej výroby (neskôr Politické byro alebo Predsedníctvo ÚV KSČ) prijal zásadný dokument. Obsahoval úlohy, ktoré presahovali rámec krátko obdobia, lebo ich konkretizácia sa opakovala aj neskôr, fakticky až do zániku komunistického režimu roku 1989. Šlo o nasledujúce úlohy: a) vyzbrojiť čs. armádu novou vojenskou technikou vyrobenou prevažne na základe sovietskych licencií tak, aby armáda bola pripravená na možnú aktívnu obranu, b) vytvoriť zbrojnú základňu, z ktorej bude možné rozvinúť mobilizáciu čs. priemyslu, c) poskytnúť pomoc spriatelovým štátom vo vyzbrojení armády. Prvou konkretizáciou úloh z roku 1951 bol „Projekt plánu maximálnej zbrojnej výroby“, ktorý určil hlavné úlohy na roky 1951 – 1953. Jeho realizácia viedla k mimoriadnemu tempu budovania zbrojnej výroby a odvetví podieľajúcich sa na nej mobilizáciou materiálnych a ľudských zdrojov a prvkami vojnového hospodárstva.²

Dodávky nových čs. zbraní podľa sovietskych i vlastných licencií umožňovali dozbrojovať a prezbrojovať ČSLA vyradovaním trofejných zbraní z čias 2. svetovej vojny. Stanovením termínov prezbrojenia ČSLA koncom roka 1954 sa určili súčasne aj nové úlohy zbrojovkám v tom smere, že bolo potrebné nahradiť výrobu neperspektívnych zbraní novšími typmi, ale ich vývoj spolu s odovzdávaním sovietskych licencií zaostával za potrebami. Okrem toho vznikli aj ďalšie problémy súvisiace s investíciami do zbrojnej výroby v dôsledku nízkej efektívnosti celého čs. strojárstva, a zhoršením výsledkov zahraničného obchodu nastal pokles národného dôchodku. Problémy s odbytom zbrojnej techniky sa riešili tak, že v najväčších podnikoch – Dubnici a Martine sa zavádzala civilná výroba, aby boli využité existujúce výrobné kapacity. Zložité situácie vznikli aj na začiatku 60. rokov. Predstavitelia spojeného velenia Varšavskej zmluvy a Generálneho štábu Sovietskej armády požadovali, aby sa neodkladali termíny prezbrojenia ČSLA novými zbraňami, a čs. zbrojovky vyrábali maximum klasických zbraní a odľahčili sovietsku zbrojnú výrobu, aby sa mohla špecializovať na raketovú techniku. V dôsledku krízových javov v čs. ekonomike sa obmedzoval dovoz strategických surovín, hlavne farebných kovov. Nedostatok surovín, ale aj výrobné kapacity, napríklad tankov, limitovali plány MNO ČSLA a požiadavky spojeného velenia Varšavskej zmluvy.

¹ ŠTAIGL, Jan. Zbrojná výroba na Slovensku v rokoch 1954 – 1960. In *Vojenská história*, roč. 7, 2003, č.1, s. 55-69. Výroba bola sústredená v závode J.V. Stalina v Martine, v závode K.J. Voršilova v Dubnici nad Váhom a v Bánovciach nad Bebravou, v Závode 9. mája v Trenčíne-Kubrej, Považských strojárňach, v Závode K. Gottwalda v Považskej Bystrici a v Podpolianskych strojárňach v Detve. Výroba munície bola v Dubnici, Považskej Bystrici, a výbušnín v závode Chemko Strážske.

² Podrobnejšie pozri ŠTEFANSKÝ, Michal. *Studená vojna. Slovensko 1946 – 1954*. Bratislava : Vojenský historický ústav, 2008, s. 160-173.

V polovici roka 1953 došlo v krajinách sovietskeho bloku k zníženiu rozpočtov na obranu a následne sa zmenilo tempo zbrojnej výroby. Zmeny vychádzali z „nového kurzu“ v politike sovietskeho vedenia, ku ktorému sa československé vedenie komunistickej strany a štátu pridalo. „Nový kurz“ spočíval v znížení nákladov do ťažkého priemyslu, vojenských výdavkov a zvýšení podpory odvetví, ktoré mali bezprostredný vplyv na životnú úroveň, vrátane poľnohospodárstva. Vedenie KSČ a štátu prekonzultovalo opatrenia vo finančnej politike v Moskve, ktorá odporučila prijať celý rad opatrení na zvýšenie životnej úrovne aj pod vplyvom nepokojov v priemyselných centrách s vysokou koncentráciou kvalifikovaných robotníkov v strojárskych závodoch, napríklad v Plzni. Zníženie výdavkov na obranu umožnilo čs. vedeniu prijať opatrenia v sociálnej oblasti znížením maloobchodných cien k 1. októbru 1953.

Dopady „nového kurzu“ vo vojenskej oblasti sa prejavili niekoľkými spôsobmi a v horizonte niekoľkých rokov. Prvým krokom bolo zníženie rozpočtu na obranu v roku 1953, ktoré obsahovalo vládne vyhlásenie z 15. septembra 1953. Rozpočet sa menil dvakrát a oproti pôvodnému bol nižší o 14,3 %, čiže zo 17,06 miliardy na 14,6 miliardy Kčs. V dôsledku zmierňovania medzinárodného napätia boli znížené mierové počty ČSĽA. Počet vojakov poklesol z 300 737 (k 31. 7. 1953) na 282 331 (k 1. 11. 1953), čiže zhruba o 18 000 osôb. V súvislosti s úpravou štátneho rozpočtu v októbri 1953 nastali aj zmeny v materiálnom zabezpečení ČSĽA, najmä znížením výdavkov na letectvo. Upravené boli plány výroby zbraní a techniky s tým, že uvoľnené kapacity prešli na mierovú výrobu. Zníženie rozpočtu na obranu sa prejavilo aj redukciou dôležitých stavieb pre obranu: ciest, železníc a diaľkových káblových vedení, výstavba ktorých sa odsúvala na koniec 50. rokov minulého storočia.³

Mierny pokles nákladov na obranu v rokoch 1953 – 1954 sa prejavil znížením zbrojnej výroby o 28 %. Kým v týchto rokoch vedenie KSČ a štátu kladlo hlavný dôraz na rast životnej úrovne, hospodársky plán na rok 1955 už dôraz položil na posilňovanie obrany. Odklon od „nového kurzu“ mal pôvod v zmene medzinárodnej situácie. V decembri 1954 sa zišli vedúci predstavitelia sovietskeho bloku v Moskve, kde posudzovali vzniknutú situáciu po podpísaní parížskych dohôd v októbri 1954, ktoré otvorili cestu SRN do Severoatlantickej aliancie. Predpokladané prijatie SRN do NATO bolo Sovietskym zväzom a jeho spojencami posudzované ako ohrozenie mieru a bezpečnosti. Zmena hodnotenia medzinárodnej situácie sa odrazila už v československo-sovietskom rokovaní o prezbrojení ČSĽA 18. – 22. decembra 1954. Rokovanie za účasti najvyšších štátnych a vojenských predstaviteľov (Bulganin, Novotný, ministri obrany, náčelníci generálnych štábov a štátnych plánovacích orgánov oboch štátov) sa sústredilo na okruhy piatich tém: bojové zloženie ozbrojených síl Československa v čase mieru a vojny; výzbroj ČSĽA; prezbrojenie ČSĽA a plány zbrojnej výroby v Československu; opatrenia v operačnej príprave štátu; zloženie vojenských poradcov v ČSĽA. Na zasadaní bol stanovený mierový stav ČSĽA na 255 000 osôb (v tom 26 000 vo vojensko-pracovných táboroch), ale bez ozbrojených zložiek Ministerstva vnútra. Vojnový počet ČSĽA bol plánovaný na 850 000 osôb, čo predstavovalo 6,8 % z počtu obyvateľov štátu. Prijatá bola dohoda o počte okruhov, armád, divízií a brigád pozemných vojsk a letectva s plným materiálnym zabezpečením a bojaskopnosťou v čase mieru a vojny. Na zasadaní čs. delegácia predložila návrh na trojročnú vojenskú službu pre celú ČSĽA. Sovietska strana označila trojročnú vojenskú službu za prijateľnú len v niekto-

³ LÁŇÍK, J. Dopad peněžní reformy na výstavbu československé armády. In *Historie a vojenství*, roč. 57, 2007, č. 1, s. 61-68.

rých častiach armády (v protivzdušnej obrane, letectve, vojensko-technických útvaroch a pracovných jednotkách), ale k zvýšeniu nedošlo. Motorizácia armády v mierovom období sa mala ukončiť v roku 1956 a do roku 1960 ju mali pripraviť pre vojnové obdobie. Na zasadaní boli prijaté konkrétne opatrenia pre zavedenie nových zbraní v ČSĽA v rokoch 1955 – 1959. V letectve to znamenalo zaviesť do výzbroje MiG-17 a MiG-19, IL-28, IL-14 a nové typy lietadiel pre výcvik. V obrnenej technike do výzbroje okrem T-34/85 aj nový stredný tank T-54 a transportér HAKO. V delostrelectve rokovaním stanovilo popri starších typoch aj novšie delá, kanóny, raketomety, ťahače diel a nové rádiostanice.⁴ K plánom prezbroyenia a zbrojnej výroby boli stanovené termíny, aby čs. strana do 10. apríla 1955 pripravila plán prezbroyenia ČSĽA a zbrojnej výroby podľa konkrétnych termínov a tiež plán dodávok zbraní a techniky do Sovietskeho zväzu a štátov ľudovej demokracie. V prijatých opatreniach operačnej prípravy na území Československa decembrové zasadanie uložilo, aby boli do roku 1960 postavené 4 letiská s príslušenstvom pre letectvo v období mieru a 3 letiská s príslušenstvom, protivzdušnou obranou so skladmi pre prípad vojny. Koncom decembra 1954 v ČSĽA bolo 259 sovietskych vojenských poradcov. Zasadanie určilo znížiť počet sovietskych poradcov o 175 funkcií, najmä na úrovni plukov, v politických funkciách a poradcov na centrálnej úrovni, ako aj v tylových útvaroch. Podpísaný protokol 22. decembra 1954 Bulganinom, Antonovom za sovietsku stranu a Novotným a Čepičkom za čs. stranu mal vstúpiť do platnosti po schválení vládami oboch štátov.⁵

Výsledky moskovských rokovaní obsiahnuté v Protokole zasadania k rozvoju ozbrojených síl Československej republiky na roky 1955 – 1959 boli obsahom rokovania Politického byra ÚV KSČ 17. januára 1955. Uznesenie politbyra okrem rozpracovania úloh protokolu uložilo vypracovať dokument o rozvoji čs. automobilového priemyslu, aby boli zabezpečené potreby armády a národného hospodárstva.⁶

Rok 1955 bol obdobím, keď Československo a ostatné ľudovodemokratické štáty pripravovali svoje päťročné plány na druhú polovicu 50. rokov. A zbrojná, resp. špeciálna výroba s vysokými nákladmi v rozpočtoch na päťročné obdobie predstavovala významnú súčasť „plánovaného hospodárstva“. Ujasňovanie štruktúry a rozsahu čs. zbrojnej výroby predpokladalo formulovať predstavy o nových druhoch zbraní v rámci dozbrojovania a prezbroyovania s vyradovaním trofejných zbraní z 2. svetovej vojny. Okrem toho v roku 1954 ČSĽA prvýkrát zohľadňovala vo výcviku, že v budúcej vojne budú obojstranne použité atómové zbrane, čo vyžadovalo celý rad nových úloh v budovaní armády, systéme výzbroje a výcviku. Požiadavky na prezbroyovanie ČSĽA určoval Generálny štáb Sovietskej armády. V priebehu rokovaní s čs. predstaviteľmi – ministrom obrany a generálnym štábom sovietski predstavitelia často menili požiadavky. Druhá polovica 50. rokov bola vyplnená až neprehľadným počtom čs.-sovietskych rokovaní na rôznych úrovniach. Časté zmeny sa odrazili v množstve uznesení Politického byra ÚV KSČ, ktoré po každom rokovaní prijímalo závery a ukladalo ministrom strojárstva, plánovaciemu úradu – jeho vojenskému oddeleniu (Vojensko-hospodárskej správe), oddeleniam ÚV KSČ a ÚV KSS a ďalším rozpracovať ich do konkrétnejších podôb s termínmi realizácie. S častými zmenami súviselo oneskorenie sériovej výroby zbraní a techniky, a, prirodzene, to bolo sprevádzané finančnými stratami.

⁴ VÚA Praha, f. Varšavská zmluva, protokoly, dohody, šk. 202.

⁵ Tamže.

⁶ LÁŇÍK, J. Vývoj čs. zbrojného priemyslu v druhej polovine 50. let minulého storočia. I. časť. In *Historie a vojenství*, roč. 58, 2009, č. 2, s. 87.

Značný podiel na oneskorení výroby mala konštrukčná nepripravenosť výroby aj v dôsledku oneskoreného dodania sovietskych licencií⁷ a konštrukčných úprav ešte aj počas výroby. Dohody prijaté na záver dvojstranných čs.-sovietskych rokovaní, alebo aj rokovaní za prítomnosti zástupcov ľudovodemokratických krajín v rámci Varšavskej zmluvy, sa často zmenili na nezáväzné konzultácie zo sovietskej strany. Situácia v plánovaní zbrojnej výroby sa stala zložitejšia potom, keď na zasadaní Rady vzájomnej hospodárskej pomoci (RVHP) v Berlíne 24. – 26. septembra 1956 bola vytvorená Stála komisia RVHP pre hospodársku a vedecko-technickú spoluprácu v oblasti obranného priemyslu. Komisia mala zabezpečovať koordináciu výroby a vzájomné dodávky medzi štátmi Varšavskej zmluvy. Vnútorne sa členila na sekcie podľa jednotlivých druhov výzbroje a materiálu. Základné smernice pre prácu stálej komisie určilo zasadanie komunistických a robotníckych strán v máji 1958 v Moskve. Smernice obsahovali úlohy ďalšieho zdokonaľovania vojenskej techniky vyzbrojovaním armád raketovými zbraňami a reaktívnymi lietadlami. Ďalej smernice ukladali zabezpečiť zvýšenú bojovosť armád a obranyschopnosť socialistických štátov. Rozpracovať návrhy na koordináciu výroby a vzájomných dodávok vojenskej techniky tak, aby európske ľudovodemokratické štáty v čase mieru a vojny samé a vzájomnými dodávkami zabezpečovali svoju potrebu v tankoch, pechotných zbraňach, delostrelectve, mínometoch, munícii, prostriedkoch rádiového spojenia, pozemných a lietadlových radaroch a dopravných prostriedkoch. Okrem toho smernice ukladali dodávky do rozvojových krajín.⁸ Táto smernica ukladala ľudovodemokratickým štátom výrobu konvenčných zbraní tak, aby nemohli počítať s ich dovozom zo Sovietskeho zväzu. Partnerom pri čs.-sovietskych rokovaní o plánovaní zbrojnej výroby bola aj Hlavná správa pre hospodárske styky s ľudovodemokratickými štátmi pri Rade ministrov ZSSR.

Perspektívny plán zbrojnej výroby pre druhú polovicu 50. rokov a zabezpečenie ČSĽA vojenskou technikou s posúdením kapacitných možností čs. priemyslu prerokovalo politbyro ÚV KSČ 16. mája 1955 aj ako súčasť prípravy na rokovanie s Moskvou za prítomnosti zástupcov ľudovodemokratických štátov. Ďalšie kolo upresňovania perspektív čs. zbrojnej výroby sa uskutočnilo 21. – 24. októbra 1955 v Moskve. Protokol zo zasadania posúval termín prezbrojenia do roku 1965. Československo-sovietske rokovania pokračovali aj v rámci RVHP v roku 1956.

Návrh perspektívneho plánu predložený 16. januára 1956 Politickému byru ÚV KSČ námestníkom predsedu štátneho plánovacieho úradu (SÚP) a predsedom Vojensko-hospodárskej správy pri SÚP genmjr. V. Dvořákom vniesol nové zmeny, ktoré boli výsledkom rokovaní predstaviteľov plánovacích úradov, respektíve ich časti – vojensko-hospodárskych správ ľudovodemokratických štátov z konca roka 1955 a januára 1956. Následné zasadanie v Moskve od 27. februára do 11. marca 1956 bolo venované problematike špecializácie a koordinácii výroby vojenskej techniky, štruktúry a objemu vzájomných dodávok medzi členmi Varšavskej zmluvy. Ale ani po týchto rokovaníach variant perspektívneho plánu nebol definitívny, pretože v apríli 1956 náčelník Generálneho štábu Sovietskej armády odporúčal zvýšiť úroveň protivzdušnej obrany novými zbraňami v Československu, čo bolo predmetom rokovaní v máji 1956 v Moskve.

⁷ Národní archiv (NA) Praha, f. ÚV KSČ, A. Novotný, šk. 209. Materiál P ÚV KSČ, v ktorom sa ako príklad o nedostatkoch pri postupovaní informácií o najnovšej sovietskej technike uvádzajú okolnosti s raketou Dvina, kde od ukážky v roku 1958 bola dokumentácia odovzdaná až v roku 1965.

⁸ NA Praha, f. ÚV KSČ, A. Novotný, I. časť, šk. 164. Informácia pre A. Novotného a XI. oddelenie ÚV KSČ.

Prijatím Smerníc rozvoja zbrojného priemyslu Politickým byrom ÚV KSČ 8. októbra 1956 boli zavŕšené rokovania o koordinácii, vzájomných dodávkach medzi ČSR a ZSSR a štátmi Varšavskej zmluvy na roky 1956 – 1960. Rokovania o týchto otázkach prebiehali od decembra 1956, a ani po schválení smerníc na druhú päťročnicu neboli definitívne.⁹ Smernice rozvoja zbrojnej výroby boli pred schválením prerokované s ministrami priemyselných odvetví (presného a ťažkého strojárstva, automobilového priemyslu a poľnohospodárskych strojov, spotrebného, chemického a hutníckeho priemyslu). Hlavné úlohy obsiahnuté v smerniciach spočívali v nasledovnom: prezbrojiť a dozbrojiť ČSLA vojenskou technikou podľa dohodnutého systému výzbroje; modernizovať zbrojný priemysel pomocou moderných technológií; dobudovať výrobné kapacity v oblasti špeciálnych vozidiel, v slaboprúdovom a optickom priemysle a hutníckej prevádzky v ZKJ Vorošilova v Dubnici nad Váhom a závode J. V. Stalina v Martine; vyrábať vojenskú techniku pre ľudovodemokratické štáty a ZSSR; vo všetkých zbrojných závodoch pripraviť náhradné civilné programy pre prípad neočakávanej zmeny v rozsahu a štruktúre zbrojnej výroby.¹⁰ Naplnením smernice mal čs. zbrojný priemysel zabezpečiť: výrobu prúdových cvičných lietadiel, stredných dopravných lietadiel pre ľudovodemokratické štáty a ZSSR, a pre ČSLA výrobu nového prúdového stíhacieho lietadla, výrobu tankov (T-54 a T-54A) v rôznych prevedeniach, delostreleckých ťahačov, obrnené transportéry, protilietadlové kanóny, kanónové húfnice a mímometry, muníciu, rádiolokátory a rádiostanice.¹¹ Pre zbrojovky na Slovensku smernice ukladali náročné úlohy vo výrobe tankov, obrnených transportérov, delostreleckých zbraní a munície s dobudovaním hutníckych základní v dvoch najväčších závodoch – Dubnici nad Váhom a Martine.

Stav materiálneho zabezpečenia ČSLA v druhej polovici 50. rokov nezodpovedal novým požiadavkám. Armáde v mierovom období chýbali protilietadlové delá, obrnené transportéry, tanky, rádiolokátory, nové reaktívne lietadlá a iné.¹²

Pre jednotky ČSLA, včlenené do spojeného velenia Varšavskej zmluvy, boli úlohy v prezbrojovaní určované predstaviteľmi Varšavskej zmluvy. Na spoločnom zasadaní velenia spojených ozbrojených síl (Konev, Antonov, Gusev), zástupcov Ministerstva obrany ZSSR (Birjanov, Rudenko, Pavlovskij a iní) a velenia československej armády (Lomský, Kratochvíl, Vosahlo, Janko, Hrivnák, Špaček, Dvořák) v Moskve 14. – 15. januára 1957 prerokovali a dosiahli dohodu v nasledujúcich otázkach: bojové zloženie vojsk vyčlenených do Varšavskej zmluvy, opatrenia na posilnenie protivzdušnej obrany štátu, spresnenie systému výzbroje, potreby vo výzbroji a technike, opatrenia v operačnej a bojovej príprave na rok 1957 a napokon otázku vojenských poradcov.

Zasadanie schválilo mierový stav ČSLA na 185 000 osôb (bez vojsk Ministerstva vnútra) a vojnový stav na 850 000 osôb. ČSLA sa zaviazala vydeliť do Spojených ozbrojených síl nasledujúci počet divízií vo zvýšenej bojovej pohotovosti: 5 streleckých divízií, 3 motostre-

⁹ LÁNÍK, ref. 5, s. 90.

¹⁰ LÁNÍK, J. Vývoj čs. zbrojného priemyslu v druhej polovine 50. let minulého století, II. část. In *Historie a vojenství*, roč. 58, 2009, č. 3, s. 88.

¹¹ Tamže.

¹² Konkrétnejší obraz o chýbajúcich zbraniach a technike v druhej polovici 50. rokov, dozbrojení a prezbrojení ČSLA uvádza práca kolektívu českých vojenských historikov *Československá armáda v koalických vazbách Varšavské smlouvy, květen 1955 – srpen 1968*. Praha : Ministerstvo obrany České republiky, 2008, s. 58-75 a ŠTAIGL, J. – ŠTEFANSKÝ, M. *Vojenské dějiny Slovenska VI. 1945 – 1968*. Bratislava : Magnet Press, 2007, s. 246-253.

lecké divízie, 2 tankové divízie, 7 leteckých divízií (z toho 5 stíhacích, 1 bombardovacia a 1 bitevná) a 12 zväzkov delostrelectva.¹³ Hlavné princípy jednotného systému protivzdušnej obrany boli potvrdené čs. vojenským vedením. Spoločné zasadanie spresnilo niektoré otázky týkajúce sa výzbroje (schválené v rokoch 1955 – 1956) a unifikácie výzbroje všetkých členských armád. Plné zabezpečenie prezbrojenia pre mierové obdobie mala ČSĽA dosiahnuť roku 1960 a pre vojnové obdobie roku 1965. Konkrétnejšie otázky prezbrojenia podľa jednotlivých rokov mala posúdiť Stála komisia pre obranný priemysel pri Rade vzájomnej hospodárskej pomoci. Protokol zo zasadania odporúčal Generálnemu štábu ČSĽA konzultácie so sovietskym vedením o otázkach vo vojensko-technickej, vedecko-výskumnej a konštrukčnej oblasti. Súčasne porada vyslovila súhlas so zachovaním vojenských poradcov v ČSĽA, ale so znížením ich počtu zo 116 na 34.¹⁴ Sovietska strana od roku 1957 odmietla plniť koordinačnú úlohu vo výskume a vývoji vojenskej techniky. Navrhla riešiť problém dvojstrannými rokovami a súhlasila s konzultáciami. Týmto sa značne skomplikovala situácia aj pre výskum a vývoj vojenskej techniky v Československu. Pretože bez sovietskych požiadaviek na technicko-taktické ukazovatele sa výroba zbraní stávala veľmi zložitou pre zbrojovky v Československu a štátoch ľudovej demokracie.

V roku 1958 sa zmenili podmienky v organizácii, spôsobe plánovania a riadenia zbrojnej výroby. Dovtedy centrálné plánovanie zavedené podľa odporučení sovietskych poradcov sa zmenilo. Príkazom predsedu Štátneho plánovacieho úradu (SÚP) z 15. novembra 1958 bolo plánovanie zbrojnej výroby vyňaté z činnosti Vojenskej hospodárskej správy SÚP a z podriadenosti predsedu SÚP pre otázky obrany a zlúčené s civilnou strojárskou výrobou a podriadené námestníkovi predsedu SÚP pre strojársku výrobu. Boli zrušené hlavné správy a organizačné útvary ministerstva presného strojárstva. Pre zbrojnú výrobu bola prijatá organizácia podľa civilného vzoru. Podľa odborového členenia boli vytvorené zbrojné odbory a začlenené pod niekoľkých námestníkov všeobecného strojárstva. Napríklad, výroba zbraní bola podriadená námestníkovi, ktorý mal na starosti aj výrobu automobilov, motocyklov a traktorov. Opatrenia spôsobili, že predtým jednotne riadený celok prestal existovať. Vojenská technika sa začala vyrábať ako doplnkový sortiment civilnej výroby. Väčšina civilných závodov sa bránila prijímať subdodávky vojenskej techniky, lebo prinášali viaceré problémy vo výrobe a riadení.¹⁵ Zmeny v organizácii, plánovaní a riadení zbrojnej výroby, zavedené v roku 1958 v Československu, boli ojedinelé a nemali obdobu v ostatných socialistických štátoch a ZSSR. Spôsobili mnohé ťažkosti vo výrobe pre ČSĽA, ale aj pre export do ľudovodemokratických štátov. V informácii vypracovanej pre prezidenta a prvého tajomníka ÚV KSČ a XI. oddelenie ÚV KSČ boli dôsledky zmien negatívne hodnotené slovami: „*Začíname sa stále viac vzdávať svojim záväzkom k vlastnej armáde alebo povinnostiam, ktoré vyplývajú z postavenia ČSSR ako tradičného vývozcu vojenskej techniky.*“¹⁶

Značná časť problémov zbrojnej výroby v Československu vznikala v súvislosti so špecializáciou v rámci Varšavskej zmluvy. Otázky špecializácie boli prerokované a dohodované v Stálej komisii RVHP pre obranu. Podľa plánu špecializácie na roky 1959 – 1965 bola

¹³ VÚA Praha, f. Varšavská zmluva, protokoly, dohody, šk. 202.

¹⁴ Tamže.

¹⁵ NA Praha, f. ÚV KSČ, A. Novotný, I. časť, šk. 164, Informácia pre A. Novotného a XI. oddelenie ÚV KSČ.

¹⁶ Tamže.

prijatá dohoda špecializácie u 89 druhov výroby vojenskej techniky, z toho Československo sa podieľalo 42 výrobkami, a ako jediný výrobca 14 výrobkov.¹⁷ Problémy vznikli v tej súvislosti, že niektoré štáty nezvládli výrobu, ktorú si vybrali v rámci špecializácie, napríklad vo výrobe rádiostaní (Poľsko). Iný druh problémov vznikol v súvislosti s odbytom lietadla L-200 do ZSSR a štátov ľudových demokracií. Hoci Československo bolo jediným výrobcom, Sovietsky zväz začal vyvíjať vlastný typ podobný L-200. V takýchto súvislostiach vznikali otázky o účelnosti Stálej komisie RVHP pre obranu, ako aj dohôd prijatých v rámci tejto komisie. V dôsledku odbytových ťažkostí s L-200 vznikli Československu finančné straty vo výške niekoľko miliárd Kčs, a výroba bola dočasne ukončená.

Perspektívu rozsahu a štruktúry zbrojnej výroby od roku 1958 zásadne regulovalo uznesenie Politického byra ÚV KSČ z 3. decembra 1957 k „Správe o otázkach ďalšieho budovania obrany štátu“. Uznesenieuložilo nevyrábať vojenskú techniku, ktorá nezodpovedá alebo v najbližších rokoch nebude zodpovedať súčasným podmienkam. Na základe toho bolo zastavené ďalšie rozpracovanie výroby stíhacieho lietadla MiG-19 S, rádiostanice R-118, 100 mm protilietadlového kanónu KS-19, mínometu kalibru 160 mm. V závodoch KJ Vorošilova v Dubnici nad Váhom mala byť už roku 1956 ukončená výroba štyroch zo šiestich delostreleckých zbraní ako neperspektívna.¹⁸

Ďalšie zmeny v plánoch výstavby ČSLA boli prerokované počas návštevy čs. vojenskej delegácie v Moskve v dňoch 3. – 5. apríla 1956. Prijatý protokol obsahoval riešenie čs. požiadaviek, ktoré boli vyjadrené v listoch ÚV KSČ adresovaných ÚV KSSZ z augusta a decembra 1957 nasledovne: Sovietsky zväz dodá Československu v rokoch 1959 – 1960 riadený protilietadlový komplex SA 75 (zem – vzduch) a letecké rakety K 5 M (vzduch – vzduch). Potvrdené bolo riešenie mobilizačných príprav národného hospodárstva na vojnu a v tejto súvislosti zabezpečenie strategických surovín, munície, pohonných látok a výbušnín. Návrhy čs. delegácie na zlepšenie práce komisie obranného priemyslu RVHP boli uznané za správne, s odporúčaním, aby čs. strana predložila otázku zriadenia osobitného orgánu na zladenie vojenskej výroby, systému výzbroje, mobilizačných príprav a iných na rokovaní RVHP, prípadne na najvyššej úrovni.

Ďalej bola potvrdená správnosť zastavenia výroby protilietadlového kanónu KS 19, mínometu M 160 z dôvodu ich malej perspektívy a zníženia výroby rádiolokátora SON 9. Bola spresnená perspektívnosť výroby lietadla MIG-19 PM na 3 – 5 rokov, ako aj výroby tanku T-54 A, najmä pri reorganizácii vševojskových zväzkov na motostrelecké a tankové. Sovietska strana odporučila sériovú výrobu rádiostanice R 118. Zmeny dohodnuté začiatkom apríla 1958 mali predstavovať základ materiálneho plánovania do roku 1965. Počas návštevy bola prijatá dohoda o znížení počtu ozbrojených síl (a to v armáde o 15 000 a vojsk ministerstva vnútra podľa návrhu ministra, mimo armády o 5 000). Rokovanie v Moskveuložilo ministrom obrany v súčinnosti s predsedom SÚP pripraviť pre spojené ozbrojené sily Varšavskej zmluvy upravené plány materiálno-technického zabezpečenia ČSLA výzbrojou a bojovou technikou na roky 1958 – 1965.¹⁹

Ťažkosti s odbytom zbraní a techniky predstavovali širší rámec ťažkostí čs. strojárstva v druhej polovici 50. rokov. Strojárska, a v nej zbrojná výroba, zápasili s problémami nízkej

¹⁷ Tamže.

¹⁸ LÁNÍK, ref. 9, s. 99.

¹⁹ NA Praha, f. KSČ-ÚV, sv. 173, a. j. 236, b.2, Uznesenie 236. schôdze Politického byra ÚV KSČ z 22. 4. 1958.

efektivity, ktorá spočívala vo vysokej materiálovej náročnosti a určitom technickom zaostávaní za svetovými trendmi. Dôsledkom nižšej efektivity sa zhoršili výsledky zahraničného obchodu a nastal pokles národného dôchodku. Nedostatky v strojárstve mali vážne následky, prejavujúce sa okrem zahraničného obchodu vo všetkých odvetviach hospodárstva, lebo obmedzili technický rozvoj, znížili produktivitu a vyvolali tlak na pracovné sily. Takto hodnotilo Politické byro ÚV KSC problémy čs. strojárstva v Návrhu druhého päťročného plánu na roky 1956 – 1960.²⁰ Tento problém v zbrojnej výrobe sa vedenie KSC a štátu usilovalo zastaviť utlmaním alebo zastavením zbrojnej výroby a využitím uvoľnených kapacít pre civilnú výrobu. Správu o využití uvoľnených kapacít prerokovalo Politbyro ÚV KSC na základe odporúčaní Komisie ministerstva strojárkeho priemyslu v januári 1958.

Politbyro ÚV KSC schválilo využitie uvoľnených výrobných kapacít v závodoch presného strojárstva podľa nasledujúcich zásad: 1. krátkodobo využiť voľné kapacity s pripravenosťou a materiálovou zabezpečenosťou; 2. určením nosných náhradných dlhodobých programov zameraných na výrobu komodít na vývoz do ZSSR vyrovať platby po zastavení vývozu lietadiel L-200 a obmedzení výroby tankov T-54 A; 3. čs. zbrojný priemysel rozvíjať s celkovým ujasnením perspektívnych programov.²¹ Rozhodnutie politbyra o zastavení alebo obmedzení zbrojnej výroby sa vzťahovalo na 33 podnikov Ministerstva presného strojárstva. Uvoľnené kapacity vznikli v leteckom priemysle po zastavení výroby dopravného lietadla IL-14, výroby delostreleckých zbraní, tankov a munície. V rokoch 1958 – 1960 zníženie výroby predstavovalo hodnotu 10 miliárd Kčs. Na Slovensku sa dotklo zníženie dvoch najväčších zbrojoviek: Závodov K. J. Vorošilova v Dubnici nad Váhom, podniku ZVS v Dubnici a Závodov J. V. Stalina v Martine. V Závodoch K. J. Vorošilova v dôsledku obmedzenia alebo zastavenia výroby delostreleckej techniky mali do roku 1964 vyrábať 200 kusov elektrických lokomotív ročne. Tento výrobný program mal predstavovať jednu z rozhodujúcich položiek dodávok pre Sovietsky zväz po roku 1960. So zavedením výroby lokomotív bola v závodoch v Dubnici organizovaná aj výroba valcovacích zariadení, obrábacích strojov a zariadení pre bane. Vo výhľadovom pláne bola časť výrobných kapacít vyhradená pre špeciálnu výrobu. V podniku ZVS Dubnica bola zvyšovaná výroba transformátorov pre slaboprúdový priemysel tak, aby nedošlo k poklesu zamestnanosti v podniku. V Závodoch J. V. Stalina v Martine po poklese výroby tankov T-54 A bola zavedená výroba dieselových lokomotív a automobilových motorov pre Tatra Kopřivnice, a ďalej mala pokračovať výroba nákladných vagónov.²²

Perspektívny vývoz vojenskej techniky do Sovietskeho zväzu v rokoch 1959 – 1965 sa mal orientovať na cvičné prúdové lietadlo čs. výroby L-29, vrátane motorov a náhradných dielov, cvičné prúdové lietadlo UTI MiG-15 v prípade, že sa definitívne rozhodne zastaviť výroba MiG-19 S, motory pre UTI MiG-15, bezzáklzové kanóny čs. konštrukcie 82 mm, smerové rádiostanice čs. konštrukcie typu SUK.²³ Vývoj v prvej polovici 60. rokov čiastočne modifikoval vývoz uvedených výrobkov do ZSSR.

²⁰ SNA, f. ÚV KSS, I. taj., K. Bacílek, šk. 15, Uznesenie Politického byra ÚV KSC 13. 8. 1957.

²¹ SNA, f. ÚV KSS, I. taj., K. Bacílek, šk. 16, Využitie uvoľnených výrobných kapacít v podmienkach ministerstva presného strojárstva, 18. 3. 1958.

²² Tamže.

²³ NA Praha, f. KSC-ÚV-02/2, sv. 171, a. j. 231, b.10, Charakteristika dosavadního vývoje budování obranného průmyslu a jeho vlivu na národní hospodářství.

Dovoz zo Sovietskeho zväzu na obdobie prvej polovice 60. rokov upravovala medzištátna dohoda podpísaná 31. augusta 1961 medzi vládou Československej socialistickej republiky a vládou Zväzu sovietskych socialistických republík o dodávkach špeciálneho materiálu a technickej pomoci pri prevádzkovaní. Dohoda vychádzala z obsahu Protokolu podpísaného na základe rokovania Politického a poradného výboru Varšavskej zmluvy z 30. marca 1961, ktorý schválila sovietska i československá vláda. Dovoz za 154 miliónov rubľov, to znamená 1,23 miliardy Kčs, sa vzťahoval predovšetkým na dovoz raketovej techniky (v tom aj cvičných bojových striel a technickej pomoci pri zaškolení čs. odborníkov).²⁴

Používanie zbraní a vojenskej techniky čs. armádou, vývoz do štátov Varšavskej zmluvy a do rozvojových krajín predpokladalo zabezpečiť aj náhradné diely. Výroba náhradných dielov predstavovala osobitný problém, ktorý bolo potrebné riešiť dohodami v rámci Stálej komisie pre obranný priemysel pri RVHP. Problém spočíval v tom, že výrobcovia zbraní sa bránili výrobe náhradných dielov z toho dôvodu, že ich predaj bol menej rentabilný v porovnaní so zbraňami, ale z hľadiska používania bol potrebný. Na zasadaní komisie RVHP pre obranný priemysel v septembri 1958 bola dohodnutá zásada, že krajina vyrábajúca základný výrobok, napríklad tank, samohybné delo a podobne, bude najmenej tri roky od zastavenia výroby pokračovať v dodávkach náhradných dielov podľa požiadaviek odberateľskej krajiny. Po troch rokoch sa mal dohodnúť odberateľ s dodávateľom na dodávkach. Neskôr, roku 1961, sovietska strana predložila návrh, že je potrebné odbremeniť sovietsky zbrojný priemysel od výroby náhradných dielov u výrobcov, ktoré sa už nevyrábali, aby sa uvoľnili kapacity pre výrobu najnovšej techniky. Sovietski predstavitelia sa odvolávali na uznesenie schôdze predstaviteľov komunistických a robotníckych strán v roku 1958, že ZSSR patrí právo predložiť návrh na rozdelenie výroby náhradných dielov medzi štátmi Varšavskej zmluvy. Československá strana mala pripraviť návrh na rozdelenie výroby náhradných dielov pre lietadlá IL-14 a letecké motory ND-45 FA, tanky T-34/85, T-54 a T-54A, 100 mm tankový kanón, SD-100. Súčasne čs. strana navrhla rozšíriť spoluprácu na výrobe náhradných dielov k tanku T-34 s Maďarskom, Rumunskom a Bulharskom. Napriek určitým dohodám sa nepodarilo dosiahnuť taký stav, aby bol vývoz zabezpečený aj náhradnými dielmi a boli vytvorené zásoby náhradných dielov aj pre prípad vojny.²⁵

Od konca 50. rokov v čs.-sovietskych rokovaní vojenských predstaviteľov, ale aj na úrovni orgánov Varšavskej zmluvy, často frekventovala otázka mobilizačných príprav pre prípad vojny, najmä jej prvého roka. Hlavní velitelia spojených ozbrojených síl Varšavskej zmluvy a ministri obrany Sovietskeho zväzu požadovali od členských štátov, aby boli pokryté mobilizačné plány vojenskou technikou, strategickými surovinami a celkovým materiálnym zabezpečením. Požiadavka Generálneho štábu ČSLA na prvý rok vojny niekoľkokrát prevyšovala výrobu v mieri, napríklad u tankov 7,6-krát, guľometov 2,4-krát atď.²⁶ Kapacitné možnosti čs. zbrojného priemyslu nepokrývali dostatočne ani požiadavky na dozbrojenie a prezbrojenie ČSLA a už vôbec nie na krytie mobilizačných plánov v polovici 60. rokov.

Zložitým vývojom prešla výroba obrnených transportérov na Slovensku. Pokusy o ich výrobu siahajú do roku 1954, keď na základe projektu boli vyrobené dva prototypy s rovna-

²⁴ VÚA Praha, f. Vojenská komise obrany (VKO) ÚV KSČ, šk. 4, Zasadanie VKO 14. 12. 1961.

²⁵ NA Praha, f. ÚV KSČ, A. Novotný, I. časť, šk. 164, Informácia pre A. Novotného a XI. oddelenie ÚV KSČ.

²⁶ Tamže.

kou konštrukciou s nemeckým kolesovopásovým vozidlom používaným počas 2. svetovej vojny pod označením HKL-6p. Skúšky transportéra v roku 1955 odhalili chyby technického charakteru, preto sa nezačalo hneď s výrobou pod názvom HAKO. Vo výzbroji ČSĽA naďalej ostali trofejný transportéry, ktoré roku 1958 nahradili nákladnými autami T-805 a PV-3S. V roku 1956 boli odstránené technické chyby na transportéri a na jeseň 1957 sa začala príprava sériovej výroby pod označením OT-810. Výroba transportérov bola zahrnutá do Smerníc pre rozvoj zbrojnej výroby v druhej päťročnici (1956 – 1960). Politické byro ÚV KSČ 8. októbra 1956 uložilo ministrom ťažkého priemyslu J. Bukalovi zabezpečiť výrobu v rokoch 1958 – 1960 v nasledujúcich stanovených množstvách: 1958 – 20 ks, 1959 – 30 ks, 1960 – 600 ks. Výroba OT-810 mala riešiť nedostatok obrnených transportérov v ČSĽA, ktorá nedisponovala inými transportérmi, okrem trofejných transportérov z čias 2. svetovej. Pritom armáda ich považovala za nevyhnutnú súčasť výzbroje na transport mechanizovaných jednotiek v teréne vo všetkých fázach boja. Transportéry mali chrániť vojakov pred účinkami ručných zbraní a zbraní hromadného ničenia (radiácie, tlakovej vlny a iné). Dovtedy bola mechanizovaná pechota prevážaná na nákladných autách, ktoré svojou priechodnosťou nestačili sledovať tanky, a tým nebolo možné dodržať nutné tempo operácií. Používanie trofejných nemeckých transportérov dvoch typov (D7p v počte 197 kusov a HKL-6a v počte 549 kusov) ešte aj v druhej polovici 50. rokov prinášalo problémy vzhľadom na ich opotrebovanosť a nedostatok náhradných dielov.

Novozavádzaný obrnený transportér OT-810 mal v porovnaní s vývojom špeciálnych vozidiel tohto druhu svoje nedostatky, pretože slúžil len ako prepravný prostriedok vojakov a nemal vlastnú výzbroj. V polovici roka 1958, keď sa výroba už mala rozbehnúť, vznikli problémy takého charakteru, že bola ohrozená výroba plánovaných počtov, ktoré riešilo Politbyro ÚV KSČ 8. júla 1958. Ministrom štátnej kontroly J. Krosnářovi uložilo uskutočniť kontrolu nábehu výroby OT-810 z dôvodu, že podľa náčelníka tankovej a technickej správy MNO genmjr. A. Tvrzu obrnené transportéry sú nevyhnutnou súčasťou výzbroje armády na zabezpečenie transportu mechanizovaných jednotiek. Vyjadril tým požiadavku, aby ich zbrojovky armáde dodali. Uznesenie Politbyra ÚV KSČ z 8. júla 1958 schválilo nové počty a termíny ich dodania: roku 1959 – 20 ks, 1960 – 300 ks, 1961 – 600 ks, 1962 – 700 ks, 1963 – 400 ks, spolu 2 040 ks obrnených transportérov.²⁷ Nesplnenie pôvodne plánovaných počtov uložených v roku 1956 a nové termíny a počty stanovené v roku 1958 spôsobili podľa materiálu Politbyra ÚV KSČ vedúci pracovníci ministerstva ťažkého strojárstva, lebo nevenovali dostatočnú pozornosť prípravám výroby.²⁸

Po konzultácii v Sovietskom zväze v roku 1958 bolo rozhodnuté nepokračovať ďalej s vlastným vývojom OT-810 v rámci výskumného strediska Turčianskych strojární Martin (predtým závodov J. V. Stalina v Martine), ale z dôvodov potrieb typizácie a unifikácie výroby v rámci Varšavskej zmluvy uskutočniť modernizáciu sovietskeho pásového plávajúceho obrneného transportéra BTR 50P. S vývojom sa začalo v roku 1958 v Martine. Dôvodom vývoja nového obrneného transportéra OT-62 bola skutočnosť, že v rokoch 1958 – 1960, napriek urgentným požiadavkám MNO, závod PPS Detva nespĺnil plánovanú výrobu pre nezabezpečené subdodávky a nekvalitné odliatky zo strojární Piesok. Prvé tri OT-810, dodané armáde, boli vyhodnotené ako nevyhovujúce, lebo po 500 km jazdy boli zistené veľké nedostatky.²⁹ Ani nariadené opakované skúšky OT-810 neboli úspešné. Preto sa sériová výroba nemohla rozbehnúť.

²⁷ SNA, f. ÚV KSS, I. taj., K. Bacílek, šk. 16, Správa o spôsobe doterajšieho zabezpečenia nábehu výroby obrneného transportéra OT-810.

²⁸ Tamže.

²⁹ SNA, f. ÚV KSS, I. taj., K. Bacílek, šk. 16.

Podpolianske strojárne (PPS) Detva, kde sa s výrobou malo začať, vyrábali stavebné stroje a závod nemal skúsenosti so zbrojnou výrobou. Predtým sa „často menili výrobné plány, fluktuácia a absencia dosahovali veľkých rozmerov, závod bol kádrom zle vybavený a investične nedoriešený“.³⁰ Po mnohých opatreniach v rokoch 1960 – 1962 bolo pre ČSLA nakúpených 1 120 ks OT-810 v základnom prevedení a 330 ks ako veliteľské vozidlo.³¹

Politbyro ÚV KSČ kritizovalo pracovníkov Hlavnej správy z Ministerstva ťažkého strojárstva, že nezabezpečili podmienky na výrobu OT-810, ale aj ministra ťažkého strojárstva, že nevydal včas príkaz na zmenu rozvojového plánu PPS Detva z výroby stavebných strojov na OT-810. Výroba OT-810 bola umiestnená do závodu, ktorý mal vnútorné problémy so zvládnutím výroby stavebných strojov. Schválené termíny s počtami vyrobených transportérov v júli 1958 sa neplnili ani v nasledujúcich rokoch, ako vyplýva z kontrolných správ Politbyra ÚV KSČ z 9. decembra 1958, 8. decembra 1959 a 13. septembra 1960. Preto Politbyro ÚV KSČ 13. septembra 1960 uložilo dvom ministrom ťažkého strojárstva J. Reitmajerovi a všeobecného strojárstva K. Poláčkovi vyslať do Podpolianskych strojární v Detve komplexnú brigádu, aby preskúmala príčiny neplnenia plánovaných úloh. Vyslaná brigáda bola zložená okrem pracovníkov strojárskych ministerstiev aj zo zástupcov orgánov Komunistickej strany Slovenska, ÚV KSS, KV KSS v Banskej Bystrici a CZV (celozávodný výbor) v Detve. V správe ministra ťažkého priemyslu J. Reitmajera, ktorý začiatkom januára 1961 predložil kontrolnú správu Politbyru ÚV KSČ, sa uvádzalo, že v priebehu roka 1960 nastala určitá konsolidácia pomerov v PPS Detva, s tým, že nasledujúci rok bude plán splnený. Súčasne správa uvádzala celý rad problémov, ktoré ostali nedoriešené, respektíve nebol na ne zhodný názor. Minister J. Reitmajer nesúhlasil s pripomienkami, ktoré pochádzali od R. Strechaja (predsedu Slovenskej národnej rady a podpredsedu čs. vlády), B. Lomského (ministra obrany ČSLA) a F. Krajčira (ministra zahraničného obchodu) a dotýkali sa otázky účinnosti pomoci ministerstva ťažkého strojárstva PPS Detva vedúcimi kádrami, rozsahu a termínov výstavby závodu PPS na prípravu výroby overovacej série transportéra TOPAS (OT-62), účelnosti vývozu TOPAS-u už v prvom roku sériovej výroby (ktorá sa ešte ani nezačala) vzhľadom na požiadavky ČSLA, rozsahu bytovej výstavby potrebnej na stabilizáciu pracovných síl.³² K tomu treba dodať, že podnik PPS zápasil s nedostatkom kvalifikovaných pracovných síl napriek neustálemu kádrovému posilňovaniu. Porada v Detve 31. januára 1961 za účasti podnikového riaditeľa Kuliša, funkcionárov Ministerstva všeobecného strojárstva a zástupcov orgánov KSS poukázala na celý rad nedostatkov v prevádzkach, kde chýbali stroje, hlavne brúsky na ozubené kolesá, lisy, žeriavové dráhy. Technologickú prípravu sprevádzali nedostatky v materiálno-technickom zabezpečení a konštrukčnej príprave. Zápis z porady v Detve uvádza aj problémy v dodávkach oceľoliatiny, ložísk a iné.³³ Kontrola plnenia uznesenia politbyra z roku 1960 začiatkom januára 1961 a porada CZV KSS v Detve 31. januára 1961, okrem konštatovania problémov neposunuli dopredu ich riešenie. Uznesenie politbyra navrhlo, aby sa zišla ďalšia porada u predsedu Štátnej plánovacej komisie O. Šimůnka a za účasti R. Strechaja, B. Lomského a F. Krajčira, ktorá by riešila sporné otázky. Minister Reitmajer na obranu

³⁰ SNA, f. ÚV KSS, I. taj., K. Bacílek, šk. 18, Uznesenie Politického byra ÚV KSČ 23. 2. 1960.

³¹ TURZA, P. Obrnený transportér OT-810. In *Vojenská história*, roč. 3, č. 1, s. 92-96.

³² SNA, f. ÚV KSS, I. taj., K. Bacílek, šk. 19, Preverenie plnenia uznesenia Politického byra ÚV KSČ na zabezpečenie výroby OT. 810 a nábehu výroby TOPAS, Správa J. Reitmajera z 3. januára 1961.

³³ SNA, f. ÚV KSS, I. taj., K. Bacílek, šk. 19, Zápis napísaný 31. 1. 1961 na celozávodnom výbore (KSS v Detve).

svojho ministerstva dôvodil, že do závodu v roku 1960 prišlo 300 nových technikov a ministerstvo poskytlo pomoc na konsolidáciu kádrovej situácie v podniku PPS Detva. Situáciu vo výrobe OT-810 a prípravu na výrobu TOPAS-u (OT-62) komplikovali časté konštrukčné zmeny, ktoré sa uskutočnili krátko pred začatím alebo dokonca v čase výroby overovacej série, napríklad v technologickej výrobe TOPAS-u konštruktéri zaznamenali 170 zmien a ďalšie sa očakávali v overovacej sérii.³⁴ Obrnené transportéry OT-62 (TOPAS) sa vyrábali v PPS Detva a ZVS Dubnici. Na báze tohto transportéra v menších sériách boli vyrábané aj veliteľsko-štábne aplikácie OT-62 R2 a OT-62 R3. Sériová výroba sa začala v roku 1962 a skončila sa roku 1972. Za toto desaťročné obdobie PPS Detva a ZVS Dubnica vyrobili spolu 2 641 kusov OT-62, v tom boli zahrnuté aj veliteľsko-štábne aplikácie. Okrem dodávok MNO ČSLA transportéry boli vyvážané do Poľska a Egypta.³⁵ Zavedenie pásového obrneného transportéra OT-62 (TOPAS) do výzbroje ČSLA sa uskutočnilo podľa návrhu Vojenskej komisie obrany ÚV KSČ, ktorý predložil minister obrany B. Lomský 12. mája 1963. MNO v roku 1963 požadovalo dodať pre ČSLA 820 kusov OT-62 v bojovej aplikácii, 25 v ženínej a 209 v aplikácii spojovacieho vozidla.³⁶

OT-62 bol určený na dopravu a vedenie boja motostreleckých jednotiek v podmienkach použitia zbraní hromadného ničenia. Transportér bol schopný prekonávať vodné prekážky bez osobitných úprav a zamorené priestory bez nutnosti použitia individuálnych prostriedkov posádky. Pri úplnom uzavretí vozidla pancierovou ochranou poskytoval ochranu pred účinkami ručných zbraní, črepinami granátov, tlakovej vlny a svetelným žiarením so znížením radiácie. Z operačného hľadiska umožňoval transportér presuny na vzdialenosť 500 km s plnou posádkou s výzbrojou pri priemernej rýchlosti 30 – 40 km/h. Podvozok OT-62 umožňoval využitie pre aplikáciu veliteľských vozidiel na stupni prápor, pluk, divízia, spojovacích vozidiel, ženíjnych vozidiel na prieskum brodov a vozidiel pre odsun ležiacich ranených. Takticko-technické vlastnosti boli potvrdené sovietskymi odborníkmi. OT-62 bol modernizáciou sovietskeho plávajúceho obrneného transportéra BTR 50P. Po zdĺhavých ťažkostiach s vývojom (v rokoch 1957 – 1961) sa v roku 1960 uskutočnili podnikové kontrolné skúšky a v nasledujúcom roku boli overené takticko-technické parametre a začala sa sériová výroba. Konkrétne súvislosti schvaľovania vojenskými orgánmi OT-62, najmä odstraňovania technických chýb, uvádza štúdia P. Turzu.³⁷

Vývoj zbrojného priemyslu v Československu začiatkom 60. rokov sa neuberal celkom podľa názorov maršala A. Grečka, ktoré odzneli na porade Politického a poradného výboru Varšavskej zmluvy 27. – 28. novembra 1961 o úlohách prezborenia a modernizácii. Výrobu limitoval nedostatok surovín, ktorými Československo nedisponovalo v takej miere, aby ich nemuselo dovážať za devízy. V júli 1962 prvý tajomník ÚV KSČ a prezident republiky A. Novotný informovali sovietskeho straníckeho a štátneho lídra N. S. Chruščova, že „v dôsledku nesplnenia plánu rozvoja národného hospodárstva ČSSR bola nútená znížiť výdavky na obranu oproti plánom tretej päťročnice“.³⁸ Zníženie sa prejavilo v dodávkach vojenskej techniky z vlastnej výroby a dovozu zo Sovietskeho zväzu. V dôsledku recesie vznikli odbytové ťažkosti do ľudovodemokratických štátov. Pretože okrem Maďarska,

³⁴ Tamže.

³⁵ VOPAT, Zdeněk a kol. *Konštrukta Trenčín v dejinách československého a slovenského zbrojného priemyslu*. Bratislava : Magnet Press, 2000, s. 142.

³⁶ VÚA-VHA Praha, f. Vojenská komise obrany ÚV KSČ, šk. 6, Zasedání VKO 6. 6. 1963.

³⁷ TURZA, P. Obrnený transportér OT-62. In *Vojenská história*, roč. 9, č. 3, 2005, s. 99-104.

³⁸ NA Praha, f. ÚV KSČ, A. Novotný, II. časť, šk. 209, List A. Novotného N. Chruščovovi.

neprejavili ostatné ľudovodemokratické štáty záujem o dovoz čs. tankov T-54 A, sovietska strana vyjadrila súhlas s vývozom čs. tankov do rozvojových krajín (okrem T-55), ako náhradu za nezáujem zo strany ľudovodemokratických štátov. Ale so znížením výroby tankov sovietska strana vyslovila nesúhlas.

Krízové javy čs. ekonomiky sa prejavili aj v opatreniach na zastavenie špeciálnej časti štátneho plánu rozvoja národného hospodárstva na rok 1963. Politické byro ÚV KSČ na zasadaní 4. septembra 1962 konštatovalo, že v roku 1963 štátne mobilizačné rezervy nebudú doplnené farebnými kovmi a oproti tretiemu päťročnému plánu budú doplnené len menším množstvom valcovaného materiálu a nákladných pneumatík. Dôležité bolo, že Politbyro ÚV KSČ uložilo rezortom podieľajúcim sa na špeciálnej výrobe, aby pri zostavovaní plánu na rok 1963 dodržiavali predtým schválené hmotné a finančné limity. Na vylepšenie finančnej situácie mala pomôcť úprava Smerníc pre vývoz čs. špeciálnej techniky dohodnutá so sovietskou stranou. Podľa tejto úpravy čs. strana mala iniciatívne postupovať pri zabezpečení odbytu špeciálnej techniky do 26 rozvojových štátov a štyroch európskych štátov.³⁹

Zbrojná výroba v rokoch 1955 – 1962 prešla viacerými zmenami. Vývoj sa vyznačoval trendmi vzostupu a utlmovania, čo súviselo s medzinárodným rastom napätia a uvoľňovania. Okrem toho aj s ďalšími faktormi, medzi ktoré nepochybne patrilo ujasňovanie perspektív výroby modernej techniky. Výroba nových druhov zbraní, podobne ako vývoz, sa mohli realizovať len so sovietskym súhlasom. Na začiatku 60. rokov tempo zbrojnej výroby limitovali krízové javy v čs. ekonomike. Prejavili sa obmedzením dovozu strategických surovín v dôsledku poklesu národného dôchodku zapríčineného nízkou efektívnosťou celého čs. strojárstva. Niektoré negatívne dôsledky nízkej efektívnosti sa premietli aj do exportu zbrojnej techniky.

M. ŠTEFANSKÝ: ZU EINIGEN FRAGEN DER RÜSTUNGSPRODUKTION IN DER TSCHECHOSLOWAKEI IN DEN JAHREN 1955 – 1962

Die mit der Rüstungsproduktion in der Tschechoslowakei in den Jahren 1955 – 1962 waren äußerst vielfältig. Zum einen resultierten sie aus den begrenzten Produktionskapazitäten und zum anderen aus dem limitierten Import von Rohstoffen. Ein selbständiges Kapitel stellten die Fragen der Spezialisierung der Produktion und der Zusammenarbeit mit der UdSSR und anderen volksdemokratischen Staaten auf dem Gebiet der Rüstungsproduktion dar. Die Verwirklichung der Idee, wonach sich die Volksdemokratien und allen voran die Tschechoslowakei auf eine klassische Rüstungsproduktion und die Sowjetunion wiederum auf die Produktion von Raketentechnik orientieren sollten, ging nur zaghafte voran. Zu beträchtlichen Schwierigkeiten kam es infolge der Veränderungen aus dem Jahre 1958 betreffend Organisierung, Planweise und Lenkung der Rüstungsproduktion in der Tschechoslowakei; der bis dahin einheitlich gesteuerte Komplex hat sich insofern verändert, als dass die Rüstungsproduktion von da an zu einem organischen Bestandteil der zivilen Produktion wurde. Die unter Absatzausfällen leidenden tschechoslowakischen Waffenfabriken, die beim Export in die Sowjetunion und den Ostblock auf schwere Hindernisse trafen, mussten nach neuen Alternativen innerhalb der Zivilproduktion suchen. Die Serienproduktion von Schützenpanzerwagen OT-810 und OT-62 in der Maschinenfabrik Podpolianske strojárne in Detva in der Slowakei konnte aufgrund von Komplikationen, die über Jahre hinweg dauerten, nur mühsam angekurbelt werden.

³⁹ SNA, f. ÚV KSS, I. taj., K. Bacílek, šk. 20.

ĽUDOVÉ MILÍCIE NA SLOVENSKU OD KONCA 60. ROKOV DO PÁDU KOMUNISTICKÉHO REŽIMU V ROKU 1989¹

JAN ŠTAIGL

ŠTAIGL, J.: Public militia in Slovakia since the end of 60th years until the fall of communism in 1989. *Vojenská história*, 4, 15, 2011, pp. 79-107, Bratislava.

The study is chronological and in its content tight to the author's work from the *Vojenská história* n. 9 in 1999 Public militia in Slovakia- their establishment, and organizational development until the second half of the 60's. The work stems from the efforts of the Communist Party leaders of Czechoslovakia in its legislative amendment of its existence and activities of Public Militias in the second half of the 60's. He states that after January 1968 the Public Militias became a decisive aspect and participant in the political and social life. From its primary support of the new Communist management and its reformative policy it came through to the positions of conservative power. The Intervention of the 5 states from the Warsaw Agreement in the August of 1968 was considered by most of the participants (from Militia) an act of the international support thus Militia was actively participating on the process of „normalization“. The units of Public Militia were assigned against the protest of anti-Soviet demonstrations at the end of 1968 and the spring of 1969. The state authorities counted with their potential power of the repression against „anti-socialist“ powers until the fall of the Communist regime.

Military History. Czechoslovakia. Public Militia in 1965 – 1989.

V polovici 60. rokov sa v Československu v oblasti vojensko-teoretických úvah začali hľadať nové prístupy k riešeniu otázok obrany a bezpečnosti štátu. Súviseli, okrem iného, s nahromadenými problémami pri dovedajšej výstavbe ozbrojených zložiek, najmä armády a s nevyhnutnosťou reagovať na ich aktuálne požiadavky z hľadiska vonkajších a vnútorných aspektov vývoja spoločnosti, ako aj vývoja vojenstva. Medzi najsledovanejšie patrili otázky zmien v existujúcom brannom (obrannom) systéme Československa, respektíve možnosti jeho najvhodnejšieho usporiadania.

V rámci diskusie o novom modeli branného systému a prípravných prác na uskutočnenie jeho štrukturálnych zmien sa vedenie KSC pokúsilo prekonať existujúcu právnu labilitu či

¹ Štúdia obsahovo a chronologicky nadväzuje na prácu ŠTAIGL, Jan. Ľudové milície na Slovensku – ich vznik a organizačný vývoj do polovice šesťdesiatych rokov. In *Vojenská história*, 3, 1999, č. 2, s. 41-70.

legislatívne vákuum Ľudových milícií (LM)² predstavujúcich jednu z hlavných opôr monopolu komunistickej moci. Už v januári 1965 rozhodlo o spracovaní dokumentu, ktorý by definoval miesto a vymedzil úlohy LM v brannom systéme. Podľa pokynov sekretariátu ÚV KSČ bol následne pripravený obsiahly materiál, ktorý špecifikoval politický a vojenský význam LM ako „ozbrojeného zboru robotnickej triedy a KSČ“, zásady ich riadenia, výstavby a použitia, vzťah LM k armáde a ZNB, úlohy pri ochrane závodov a zabezpečovaní „pokoja a poriadku“, podiel na brannej výchove obyvateľstva a pod.³

Materiál sa stal jedným z podkladov na prípravu koncepcie tzv. jednotného obranného systému ČSSR, ktorú Predsedníctvo ÚV KSČ schválilo 14. februára 1967. Koncepcia počítala s členením obranného systému na štyri základné oblasti (podsystemy): 1) vojenská činnosť, 2) politická a ideová činnosť, 3) ekonomické zabezpečenie obrany štátu a zaistenie ochrany obyvateľstva a 4) bezpečnostné a poriadkové opatrenia na ochranu teritória. Hlavnými riadiacimi orgánmi obrany a ochrany mali byť existujúce komisie obrany územných komunistických orgánov, pričom orgány vojenskej správy na čele s MNO mali tvoriť akési ich odborné a poradné inštitúcie a výkonné štáby. Koncepcia kladla veľký dôraz na zabezpečenie ochrany a obrany teritória v čase mieru i vojny. Tomu zodpovedal, okrem iného, aj zámer výstavby tzv. jednotných ozbrojených síl, ktorý predpokladal ich členenie na poľné a teritoriálne vojská.⁴ V tomto zmysle koncepcia obranného systému ponímala Ľudové milície de facto ako jednu z ozbrojených zložiek teritoriálnych vojsk.

Použitie LM bolo zapracované do tzv. súhrnných plánov ochrany a obrany krajov a okresov, podľa ktorých mali pôsobiť v súčinnosti s bezpečnostnými silami, vyčlenenými jednotkami armády a vojsk ministerstva vnútra, Zväzarmu, ako aj „ostatného spoľahlivého obyvateľstva“. V čase mieru mala byť zachovaná ich podriadenosť príslušným regionálnym orgánom komunistickej strany, v čase brannej pohotovosti štátu a za vojny však mali prejsť do operačnej podriadenosti krajských a okresných vojenských veliteľstiev.⁵ Podľa ich pokynov a pripravených plánov sa mali podieľať na plnení niektorých z úloh stanovených pre teritoriálne vojská, predovšetkým na: 1) prikrýť pasívnych úsekov štátnej hranice s neutrálnymi štátmi, 2) ničení protivníka, ktorý v pásme činnosti poľných vojsk prenikol na čs. pohraničné územie, 3) ničení vzdušných výsadvok a diverzných skupín protivníka, 4) strážení dôležitých objektov, 5) odstraňovanie následkov napadnutia ZHN a záchranných prácach a 6) udržiavaní verejného poriadku.⁶

² Od vzniku Ľudových milícií vo februári 1948 nebola ich existencia zákonne podchytená. Organizovanie a výstavba jednotiek sa zo začiatku nepriamo opierali o ustanovenia zákona o ZNB z roku 1948 (č. 286/1948 Zb.). Ale ako ozbrojený zbor, priamo riadený komunistickou stranou LM de jure, pôsobili mimo branného systému štátu. Napriek úsiliu vedenia KSČ neboli zahrnuté ani do branného systému vymedzeného v zákone o obrane ČSSR z 18. 4. 1961 (č. 40/1961 Zb.), a nový zákon o ZNB z 30. 8. 1965 (č. 70/1965 Zb.) napokon zrušil aj ustanovenia spomenutého zákona z roku 1948.

³ BÍLEK, Jiří – PILÁT, Vladimír. Závodní, Dělnické a Lidové milice v Československu. In *Historie a vojenství*. XLIV, 1995, č. 3, s. 93-94.

⁴ Blížšie ŠTAIGL, Jan – ŠTEFANSKÝ, Michal. *Vojenské dejiny Slovenska VII. zväzok (1945 – 1968)*. Bratislava : Magnet Press 2007, s. 276-280 a MINAŘÍK, Pavel. Náznaky na úkoly a štruktúru teritoriálneho vojska vo druhej polovine 60. let. In *Vojenské rozhledy*, 2 (34), 1993, č. 9, s. 133-139.

⁵ Krajské a okresné vojenské veliteľstvá (KVV a OVV) mali vzniknúť reorganizáciou z doterajších krajských a okresných vojenských správ a zlúčením s krajskými vojenskými ubytovacími a stavebnými správami (KVSUS) a krajskými správami vojenskej dopravy (KSVD). Koncepcia jednotného obranného systému predpokladala, že budú pôsobiť ako vojensko-odborné orgány komisií obrany KV KSČ (KV KSS) a OV KSČ (OV KSS), plniť funkciu ich štábu a súčasne predstavovať orgán velenia v teritoriálnej vojenskej oblasti v rámci svojej územnej pôsobnosti.

⁶ MINAŘÍK, ref. 4.

Plánovanému použitiu LM zodpovedali zvýšené požiadavky na politickú a odbornú úroveň ich veliteľských kádrov a operačnú pripravenosť jednotiek. V roku 1967 bol pre LM zavedený dvojiročný výcvikový cyklus, pričom smernice pre výcvikový rok 1967 – 1968 za hlavné úlohy považovali: 1) prehľbovať politickú pripravenosť príslušníkov LM na plnenie úloh pri ochrane a obrane teritória, 2) zvyšovať bojovú pohotovosť jednotiek LM a ich pripravenosť na plnenie úloh pri ochrane a obrane teritória; prípravu vykonávať v súlade s požiadavkami súdobého vojenstva v zložitých klimatických a terénnych podmienkach, osobitne s prihliadnutím na zložitosť podmienok vedenia boja na teritóriu v počiatocnom období vojny.⁷ Dôraz sa kládol aj na zodpovedajúce vyzbrojenie a materiálne zabezpečenie LM. Plánované mierové počty LM sa v čase brannej pohotovosti štátu nemali zvyšovať. Uznesenie ÚV KSC z júna 1967 však predpokladalo, že ich dopĺňovanie, čo sa zrejme vzťahovalo aj na nahrádzanie vojnových strát, bude prebiehať z radov nestraníkov.⁸

Krátko po intervencii časti vojsk Varšavskej zmluvy do Československa, 22. októbra 1968, Predsedníctvo ÚV KSC naznačenú koncepciu budovania obranného systému štátu zrušilo a prijalo rozhodnutie o vypracovaní jeho celkom nového modelu. Ako hlavný dôvod bolo neskôr, vo vystúpení ministra národnej obrany v brannom a bezpečnostnom výbore Snemovne národov v marci 1969, uvedené, že uznesenie tohto orgánu zo 14. februára 1967 predstavovalo dokument, ktorý sa „zásadne rozchádzal s polednovou politikou strany a prohlboval dosavadný rozpor v kompetenci medzi straníckymi a štátnymi orgány“.⁹

Prípravu nového modelu branného systému ČSSR usmerňovala medzirezortná riadiaca komisia na čele so zástupcom náčelníka Generálneho štábu ČSLA genmjr. Ing. Eduardom Kosmelom. Už prvé zasadnutie komisie 11. marca 1969 ukázalo, že z hľadiska poňatia miesta a úloh LM v systémových štruktúrach a vzťahoch sa základné východiská nezmenili. Prerokovaný návrh anotácie výskumnej úlohy „Branný systém ČSSR“ počítal s vytvorením niekoľkých riešiteľských skupín, z ktorých jedna mala názov „Ľudové milície“ a jej úlohou malo byť „*Upřesnění cílů činnosti LM na teritoriu ve vztahu k brannému systému: za války; při přechodu na válečný stav; v míru.*“ Obsahovo išlo najmä o tieto otázky: „*Možnosti využití LM při plnění úkolů obrany teritoria proti vnějšímu protivníkovi a při ochraně teritoria. Úloha a místo LM při řešení a plnění úkolů, zabezpečujících fungování teritoria a jejich vztahy k ostatním prvkům branného systému. Představa o racionalizaci fungování a řízení LM při obraně a ochraně teritoria.*“¹⁰ Podľa časového harmonogramu plnenia úlohy mali byť zásady koncepcie nového branného systému spracované do konca roka 1969 a po rozpracovaní do jednotlivých oblastí sa od 1. júla 1970 mala začať etapa ich postupnej realizácie.

Súbežne s riešením otázok spojených s vymedzením miesta a úloh LM v brannom systéme sa táto ozbrojená zložka stala dôležitým činiteľom a aktérom politického a spoločenského diania. Po januárovom pléne ÚV KSC príslušníci LM podporili nové vedenie strany a jeho politickú líniu. Predpokladali, okrem iného, že povedie k legislatívnemu vymedzeniu postavenia a funkcií LM v politickom systéme. K tomu smerovali aj kategorické požiadavky milicionárov. Existencia LM sa však na druhej strane stala, predovšetkým z dôvodu ich výlučnej straníckosti, v uvoľnenej politickej atmosfére predmetom kritiky časti obyvateľ-

⁷ ŠOLC, Josef. *Lidové milice. Jejich místo a úloha v branném systému ČSSR*. knihovnicka.cz, 2009, s. 57.

⁸ Tamže.

⁹ VÚA-VHA Praha, f. MNO/sekr. min. 1969, šk. 25, sign. 1-12/6-1.

¹⁰ VÚA-VHA Praha, f. MNO/sekr. min. 1969, šk. 25, sign. 1-12/1.

stva, masmédií a rôznych organizácií. Jej narastanie vyvolávalo medzi príslušníkmi LM nielen podráždenie, ale aj obavy zo zmien, ktoré by narušili ich politický a sociálny status. Výsledkom boli začínajúce prejavy nespokojnosti s tzv. obrodným procesom a jeho nositeľmi. Zosilneli najmä po zasadnutí ÚV KSC v máji 1968, ktoré sa síce postavilo na obranu LM, ale konkrétne opatrenia neprijalo.

V napätej situácii sa Hlavný štáb LM rozhodol usporiadať celoštátny aktív milicionárov, na ktorom by verejne obhájili svoje stanoviská. Aktív sa uskutočnil 19. júna 1968 v Prahe – Ruzyni a zúčastnilo sa ho viac ako 10 000 milicionárov. V prejavoch zazneli kritické hlasy proti pojanuárovému vedeniu KSC, ktorému vytýkali slabosť v postupe proti pravicovým silám a žiadali o mocensko-administratívne zákroky proti nim. Na aktíve vystúpil aj 1. tajomník ÚV KSC Alexander Dubček. Jeho prejav vyznel zmierlivo voči požiadavkám milicionárov. V snahe nájsť východisko, ktoré by umožňovalo ďalšiu existenciu LM, navrhol, aby sa do ich jednotiek prijímali aj nečlenovia KSC, prípadne tiež príslušníci iných politických strán. Napriek rozporným informáciám, ako milicionári na tento návrh reagovali¹¹, sa Dubčekovi podarilo atmosféru v LM upokojiť. V súhrne však výsledky aktívu podporili konzervatívne sily vo vedení KSC. V snahe zabrániť zneužitiu tejto ozbrojenej zložky bol v júli 1968 Hlavný štáb LM vyčlenený zo štátno-administratívneho oddelenia ÚV KSC, ktorého bol súčasťou od roku 1963, a podriadený priamo 1. tajomníkovi ÚV KSC.¹²

V svojej podstate negatívny vzťah členov LM k reformnému procesu v ČSSR sa potvrdil v auguste 1968. Drvivá väčšina milicionárov na Slovensku považovala intervenciu vojsk piatich štátov Varšavskej zmluvy za akt internacionálnej pomoci, nadväzovala kontakty s veliteľmi a štábnymi jednotkami a poskytovala im rôznu pomoc, a to často aj v rozpore s postojmi územných orgánov.¹³ Časť príslušníkov LM ale mala, podľa neskoršieho hodnotenia Predsedníctva ÚV KSS, podľaahnúť „pravicovému oportunistu“ a narušať „jednotu kolektívov, či už jednotiek alebo i územných štábov. Najviac sa to prejavilo v Mestskom štábe LM v Bratislave, Mestskom štábe LM v Košiciach, okresnom štábe LM v Banskej Bystrici a do určitej miery i v Krajskom štábe LM Západoslovenského kraja a v iných štáboch“.¹⁴ Niektoré závodné jednotky LM sa príslušníkom intervenčných vojsk dokonca javili, zrejme na základe správ „zdravých“, to znamená kolaborujúcich síl, natoľko „nespoľahlivé“, že im odobrali zbrane. Išlo o jednotky LM z Bratislavy, konkrétne z Československej televízie, Vydavateľstva Pravda, Mestskej správy spojov a Západoslovenských tlačiarň.¹⁵

Na začiatku procesu tzv. normalizácie sa príslušníci LM aktívne podieľali na opatreniach na udržanie „pokoja a poriadku“, čo znamenalo zabrániť organizovaniu protestných akcií proti Moskvou nadiktovaným podmienkam politického a spoločenského vývoja a pokračujúcej prítomnosti sovietskych vojsk. Po novembrovom pléne ÚV KSC a decembrovom zasadnutí ÚV KSS v roku 1968, ktorých závery upozorňovali, že hlavným nebezpečenstvom je pôsobenie „pravicových antisocialistických síl“, bolo na Slovensku v pohotovosti 1 090 príslušníkov LM, z toho 200 vo Východoslovenskom kraji (140 v Košiciach a 60 v

¹¹ Podľa niektorých zdrojov mal návrh vyvolať prudký odpor milicionárov a podľa iných sa stretol s „búrlivým“ súhlasom. Pozri BAŠTA, Jiří. Lidové milice – nelegální armáda KSC. In *Paměť a dějiny*, 2008, č. 2, s. 105.

¹² ŠOLC, ref. 7, s. 91.

¹³ Tamže, s. 58; BAŠTA, ref. 12 a PEŠEK, Jan. Ludové milície. Súkromná armáda komunistickéj strany. In *História*, 5, 2005, č. 2, s. 18. ,

¹⁴ SNA Bratislava, f. Predsedníctvo ÚV KSS 1966-1986, šk. 1292, č. 1421/17.

¹⁵ ŠOLC, ref. 7, s. 59.

Prešove, 90 v Stredoslovenskom kraji (30 v Banskej Bystrici, 30 v Martine a 30 vo Zvolene) a 800 v Západoslovenskom kraji (750 v Bratislave a 50 v Trnave). Podľa pokynov riadiaceho štábu na Slovenskej správe Ministerstva vnútra a podobných štábov na krajských správach ZNB spolu s príslušníkmi Verejnej bezpečnosti a vojakmi vyčlenenými z útvarov Východného vojenského okruhu vytvárali osobitné pohotovostné jednotky, pripravené na nasadenie pri očakávaných demonštráciám.¹⁶

V decembri 1968 vrcholné komunistické orgány uložili územným stranickým orgánom a stranickým organizáciám, aby využili odhodlanie väčšiny príslušníkov ĽM „brániť socializmus“ proti „extrémnym“ silám. Za hlavnú úlohu ĽM označili ich upevňovanie sústavným zvyšovaním úrovne bojovej a politickej prípravy a zjednocovaním politických postojov na platforme rezolúcie novembrového pléna ÚV KSČ. Stranícke organizácie mali zabezpečovať jednotné riadenie ĽM ako ozbrojenej zložky komunistickej strany v podmienkach nastávajúceho federatívneho usporiadania štátu, podporovať ich autoritu na verejnosti, ako aj upevňovanie spolupráce s ostatnými ozbrojenými zložkami.¹⁷

Príležitosť na opätovné potvrdenie svojich „pevných“ postojov ĽM dostali už čoskoro. Po nepokojoch, ktoré prepukli po víťazstvách hokejových reprezentantov ČSSR nad mužstvom ZSSR na majstrovstvách sveta vo Švédsku v marci 1969 a s tým spojenými otvorenými vyhrážkami sovietskych vojenských činiteľov o použití vlastných prostriedkov proti „antisocialistickým silám“, ako aj v súvislosti s odvolaním A. Dubčeka z funkcie 1. tajomníka ÚV KSČ, v ktorej ho nahradil Gustáv Husák, boli z rozhodnutia ústredných štátnych a stranických orgánov posilnené bezpečnostné opatrenia. Okrem iného išlo o posilnenie spomenutých pohotovostných zásahových jednotiek o tzv. záložné zásahové jednotky, do ktorých boli predurčení aj príslušníci ĽM v plánovaných počtoch od 300 do 500 osôb.¹⁸ Napríklad v Bratislave tak bolo v pohotovosti spolu okolo 1 000 milicionárov.¹⁹ V ešte väčšom rozsahu sa však ĽM podieľali na rozsiahlych bezpečnostných opatreniach prijatých v súvislosti s očakávanými protisovietskymi a protisocialistickými aktivitami pri prvom výročí vojenskej intervencie.

S prípravami opatrení ústredné komunistické a štátne orgány začali so značným predstihom, v podstate už v apríli 1969. V priebehu júna a júla vznikli na úrovni od okresov vyššie osobitné „operačné štáby“ s úlohou podľa „*presného informačného systému operatívne riešiť zásadné otázky akcieschopnosti a konkrétne opatrenie jednotlivých zložiek...*“²⁰ Počítali aj s maximálnym využitím „politického a ľudského“ potenciálu ĽM. Na 18. augusta bol do Prahy zvolaný celoštátny aktív, na ktorom bola zdôraznená ich povinnosť plniť úlohy v duchu stranických uznesení. Podobné aktivity sa následne uskutočnili v jednotlivých krajoch a „*vo vybraných politicky pevných závodoch*“.²¹ Schválený komplex opatrení vymedzoval pre ĽM nasledujúce úlohy: 1) štáby ĽM všetkých stupňov boli povinné zabezpečiť stálu

¹⁶ PÚČIK, Miloslav – WILLIAMS, Kieran D. Počiatky „normalizácie“ slovenskej spoločnosti a Východný vojenský okruh. In *Vojenské obzory – T*, 2, 1995, č. 2, s. 81; PÚČIK, Miloslav. Plány zneužitia armády a bezpečnostných zložiek proti vnútornému nepriateľovi na Slovensku (1969-1989). In *Vojenské obzory – K*, 4, 1997, s. 77 a 128 a PÚČIK, Miloslav. *Rok 1968 a armáda na Slovensku*. Bratislava : MO SR 1999, s. 42.

¹⁷ ŠOLC, ref. 7, s. 59.

¹⁸ PÚČIK, Plány, ref. 16, s. 79.

¹⁹ Údaj vyplýva z porovnania počtov príslušníkov jednotlivých ozbrojených zložiek vyčlenených do pohotovostných jednotiek. Tamže.

²⁰ Tamže, s. 91-92.

²¹ Tamže, s. 92.

službu, spoľahlivé náhradné spojenie a zabezpečiť ochranu zbrojných skladov, 2) zabezpečiť ochranu budov a zariadení komunistických orgánov, ako aj objektov „zvláštnej dôležosti“ a 3) vytvoriť osobitné pohyblivé pohotovostné jednotky v podriadenosti okresných, krajských a celoštátnych územných orgánov komunistickej strany. Podľa plánu ich formovania a využitia, ktorý schválil osobne G. Husák ako najvyšší veliteľ LM, mali jednotky disponovať osobnými zbraňami, ako aj spojovacími a dopravnými prostriedkami.²²

Na základe podkladov z celoštátnej porady náčelníkov krajských štábov LM, ktorá sa konala na ÚV KSČ 10. júla 1969, sa súčasne analyzovala situácia v jednotkách LM a ich „spoľahlivosť“. Hodnotenie prebiehalo najskôr na úrovni okresných štábov LM za účasti veliteľov závodných jednotiek, potom na úrovni krajov a 29. júla bola súhrnná správa predložená Predsedníctvu ÚV KSS. Správa konštatovala, že v jednotkách LM na Slovensku je dobrý morálne politický stav a „postupne sa ujednocujú názory pre dôveru a podporu novému straníckemu vedeniu“. Za dôležité pritom považovala skutočnosť, že od januára 1968 „vďaka cieľenej ideovo-výchovnej práci nedošlo k hrubému porušeniu disciplíny a nebolo potrebné pre protistranícky postoj rozpustiť žiadnu jednotku LM“ a že „odchod jedincov, ktorí odopreli zúčastňovať sa života v LM alebo nesúhlasili s opatreniami strany a boli z LM uvoľnení, nemal a nemá vplyv na morálno-politický stav LM.“ Isté problémy však správa videla v starostlivosti o LM, a to najmä vo Východoslovenskom kraji, kde „uznesenia ÚV KSČ z 11. 12. 1968 nie sú...uvádzané do praxe – nie sú aplikované na konkrétnu činnosť LM, hlavne na úsekoch straníckej práce v okresoch, ako na úsekoch hospodárskeho vedenia v závodoch.“ Osobitne upozorňovala na nepriaznivú situáciu v Poprade a Rožňave pre veľkú diferenciáciu „medzi LM a okresným výborom strany hlavne v otázkach vzťahu k ZSSR“. V záverečnom hodnotení „spoľahlivosti“ LM správa uvádzala, že po „odčítaní tých, čo stratili záujem o činnosť LM alebo z rôznych príčin odstúpili a ešte dnes zaujímajú kolísavé stanovisko, ostáva nám na Slovensku 75 – 80 % príslušníkov LM spoľahlivo pripravených pomáhať riešiť úlohy v zložitej situácii“. Medzi LM, s ktorými „zatiaľ“ nie je možné počítať, radila jednotky v závodoch a zariadeniach Duslo Šaľa, S. M. Kirov Levice, Lodenice Komárno, Zváračský ústav v Bratislave, Film Koliba v Bratislave, Slovena Čadca, Prefa Sučany, Tesla Nižná, Chemko Strážske, Chemosvit Poprad, Chemlon Humenné a Tehelne Košice.²³

Okrem uvedenej správy Predsedníctvo ÚV KSS schválilo aj „Návrh na predbežné opatrenia LM na Slovensku pre obdobie august – september 1969“, ktorý spracoval štáb veliteľa LM na Slovensku. Návrh zdôrazňoval, že cieľom LM nemôže byť preberanie úloh štátno-bezpečnostných zložiek. LM mali pôsobiť „z pozície vedúcej úlohy strany“ a svojou prítomnosťou „vnášať dôveru výkonným orgánom MV pri zjednávaní kludu a poriadku“, prípadne „svojou mohutnou údernou silou organizovane zasiahnuť, ak túto pomoc velenie bude požadovať“. Štáb LM odporúčal, aby silové zložky pre prípad nepokojov vytvárali, predovšetkým vo väčších mestách, tri zásahové sledy. Prvý sled mali tvoriť orgány ministerstva vnútra s vyčlenenými vojenskými posilami, druhý sled „jednotky LM na závodoch v mieste pôsobenia...ak o tom rozhodne velenie operácie, v ktorom je zastúpený člen príslušného štábu LM“ a tretí sled „jednotky LM z teritória kraja pripravené v pohotovosti.

²² Tamže, s. 93.

²³ SNA Bratislava, f. Predsedníctvo ÚV KSS 1966-1986, šk. 1233, č. 601/17.

*Ich presun do priestoru operácie sa začne uskutočňovať, ak II. sled LM zahajuje operačnú činnosť. III. sled je zálohou veliteľa LM kraja alebo MV KSS. O jeho použití rozhodne veliteľ LM na Slovensku na návrh štábu LM.*²⁴

Od 12. augusta jednotky LM vykonávali kontrolu uloženia zbraní, v rámci ktorej boli zbrane z malých závodov sústredené do väčších, s lepšími podmienkami ich zabezpečenia. Vyskytli sa pritom prípady „odobratia zbraní niektorým jednotkám LM, u ktorých politické postoje nedávali záruky, že nebudú zneužitie...“²⁵ Súčasne sa pripravovali plány na zaistenie ochrany vybraných objektov, ako rozhlasových a televíznych vysielačov, spojovacích uzlov, skladov pohonných hmôt, tlačiarň, energetických zariadení a sídiel orgánov komunistickej strany. Ich ochrana sa začala 18. augusta, keď bola aj vyhlásená 100 % mobilizačná pohotovosť príslušníkov LM.

Ešte v ten istý deň uskutočnili jednotky LM manifestačný pochod cez Bratislavu. Ich cieľom bol Park kultúry a oddychu na brehu Dunaja, kde sa podľa pokynov ÚV KSS konalo celoslovenské zhromaždenie účastníkov odboja a príslušníkov LM. Malo symbolizovať vzájomné prepojenie komunistického výkladu ideálov, priebehu a výsledkov SNP s „revolučnými“ zámermi poaprílového vedenia strany.²⁶ Nasledujúci deň, 19. augusta, sa časť príslušníkov LM zúčastnila celoštátneho aktívu predsedov základných organizácií KSČ a KSS, predsedov závodných výborov ROH a zástupcov LM z priemyslu, stavebníctva a dopravy v Prahe, ktorý mal nabudieť „zdravé jadro“ spoločnosti proti predpokladaným „kontrarevolučným výtržnostiam“.²⁷

V dňoch 19. – 22. augusta boli milicionári zapojení, okrem spomenutej ochrany objektov, do hliadkovej služby vo vytipovaných mestách a 21. augusta bola nasadená pohotovostná jednotka LM v počte 120 osôb proti demonštrantom v Bratislave.²⁸ Pripravený bol aj zásah milicionárov v Košiciach. V celoštátnom meradle však účasť príslušníkov LM v bezpečnostných opatreniach na Slovensku bola neporovnateľne nižšia ako v Čechách a na Morave.²⁹ V celej ČSSR bol v jednotlivých dňoch počet nasadených milicionárov nasledujúci: 19. augusta – 15 225, 20. augusta – 20 050, 21. augusta – 27 437 a 22. augusta – 24 572.³⁰ Relevantné údaje zo Slovenska, kde podľa hodnotenia vlády SSR okrem spomenutých akcií v Bratislave a Košiciach „spoločenský život...v tomto čase nezaznamenal vážne poruchy...“³¹, nie sú známe a aktívnu účasť príslušníkov LM na bezpečnostných opatreniach je možné len odhadnúť. Na základe porovnania celoštátneho počtu milicionárov vyčlenených na stráženie objektov (5 210 osôb), do hliadkovej činnosti (19. augusta – 1 692, 20. augusta – 2 299, 21. augusta – 2 533 a 22. augusta – 2 560), do krajských

²⁴ Tamže.

²⁵ PÚČIK, Plány, ref. 16, s. 101.

²⁶ Pokoj pre konštruktívnu prácu. In *Pravda*, 19. augusta 1969, s. 1 a 3.

²⁷ Republiku si rozvracať nedáme. In *Pravda*, 20. augusta 1969, s. 1.

²⁸ PÚČIK, Počiatky, ref. 16, s. 62.

²⁹ Demonštrácie sa uskutočnili najmä v Prahe, Brne a Liberci, pričom zásah bezpečnostných síl v prvých dvoch mestách si vyžiadal aj obeť na životoch. Príslušníci LM, ktorým bolo, na rozdiel od príslušníkov VB a vojakov, vydané ostré strelivo, mali zastreliť dve osoby v Prahe a dve v Brne.

³⁰ ŠOLC, ref. 7, s. 60.

Podľa iných materiálov malo byť 21. augusta 1969 nasadených dovedna 40 000 príslušníkov LM. Pozri Kalendárium roku 1969. Srpnové udalosti. In www.totalita.cz/kalendar/kalend_1969_08.php.

³¹ Vláda SSR oceňuje rozvážny postoj. In *Pravda*, 26. augusta 1969, s. 1.

záložných jednotiek (1 725 osôb), ako aj počtu príslušníkov LM, ktorí sa priamo zúčastnili zásahov v Prahe (2 600, resp. 3 100)³² a v Brne (380)³³, sa domnievame, že podobné úlohy na Slovensku plnilo približne 3 500 milicionárov. V záujme objektivity treba uviesť, že nie všetci slovenskí príslušníci LM boli ochotní zapojiť sa do akcií a mnohí z nich odopreli „nastúpiť do služby“.³⁴

Relatívne malý podiel na celoštátnych opatreniach chcel Hlavný štáb LM na Slovensku zrejme „kompenzovať“ morálnou podporou akcií milicionárov v Prahe. Dokumentuje to otvorený list, ktorý im poslal po brutálnom zásahu proti pražským demonštrantom 21. augusta: „*Vážení soudruzí, v těchto těžkých chvílích jsme s vámi. Jsme přesvědčeni, že splníte všechny úkoly, před kterými v těchto dnech společně stojíme. Máte u vás v Praze těžkou práci a jsme rádi, že přesto při plnění vašich důležitých úkolů pevně stojíte za novým vedením naší strany. Tento svůj pevný postoj jste jednoznačně dokázali i při posledním střetnutí s rozvratníky republiky. Chceme vás ubezpečit, že i my v Bratislavě stojíme pevně na svých místech a že i v praxi dokážeme realizovat heslo Klementa Gottwalda “Republiku si rozvracet nedáme!”*“³⁵

Výrazom ocenenia „zásluh“ LM proti „rozvratníkom republiky“ sa následne stalo významenie „Za zásluhy o Lidové milice“, zriadené zákonom č. 162/1969 z 18. 12. 1969. Malo dva stupne a po prvýkrát sa udeľovalo pri príležitosti 22. výročia februárových udalostí v roku 1970.

Na tomto mieste považujeme za potrebné venovať bližšiu pozornosť členskej základni LM na Slovensku, a to tak z hľadiska jej počtov, zloženia, vnútornej organizácie a systému riadenia, ako aj dopadov prebiehajúceho politického vývoja, respektíve, s ohľadom na stranícku príslušnosť milicionárov, na vývoj v komunistickej strane.

Pri porovnaní základných ukazovateľov LM pred obdobím „pražskej jari“, k 31. decembru 1966, a po jej násilnom potlačení, respektíve po skončení čistiek v komunistickej strane, k 31. decembru 1970, možno konštatovať: 1) plánované počty LM sa nezmenili a predstavovali 16 600 osôb a 2) skutočné počty príslušníkov LM, ktoré sa zo 16 382 osôb do konca roka 1969 zvýšili na 16 789 osôb, do konca roka 1970 klesli na 15 144 osoby, pričom úbytok (1 645 osôb) tvorili milicionári vylúčení z KSS, a tým aj z LM (bližšie tabuľka č. 1). Z hľadiska vekového zloženia príslušníkov LM došlo k podstatnému poklesu počtu najmladších milicionárov a naopak k zvýšeniu počtu milicionárov v strednom a staršom veku (bližšie tabuľka č. 2). V sociálnom zložení LM sa čiastočne oslabilo robotnícke „jadro“ a znížilo sa aj zastúpenie pracovníkov z administratívy. Podstatne sa naopak zvýšil počet milicionárov z funkcií inžiniersko-technických hospodárskych pracovníkov (bližšie tabuľka č. 3).

³² ŠOLC, ref. 7, s. 60 a PÚČIK, Rok 1968, ref. 16, s. 62

³³ BŘEČKA, Jan – SEČKÁŘOVÁ, Věra. *Brno v srpnu 1968 a 1969*. Brno : Magistrát města 2004, s. 18.

³⁴ SNA Bratislava, f. Predsedníctvo ÚV KSS 1966-1986, šk. 1292, č. 1421/17.

³⁵ Otvorený dopis Lidovým milicím v Praze. In *Rudé právo*, 22. 8. 1969, s. 1.

Tabuľka č. 1

Počet príslušníkov Ľudových milícií v rokoch 1969 – 1970³⁶

	Stav k 31.12.1969	Počet vylúčených z KSS	Stav k 31.12.1970
Západoslovenský kraj	4 706	386	4 320
Stredoslovenský kraj	6 151	647	5 504
Východoslovenský kraj	4 212	368	3 844
Bratislava – mesto	1 720	244	1 476
DOVEDNA	16 789	1 645	15 144

Tabuľka č. 2

Vekové rozvrstvenie príslušníkov ĽM v rokoch 1966 – 1970³⁷

Stav k	Veková skupina (počet rokov)				
	25 – 35	36 – 45	46 – 55	56 – 60	nad 60
31. 12. 1966	5 838	6 703	2 812	752	277
31. 12. 1970	3 794	6 516	3 670	799	365

Tabuľka č. 3

Sociálne zloženie ĽM v rokoch 1966 – 1970³⁸

Stav k	Sociálna skupina (počet príslušníkov v %)				
	robotníci	poľnohospodári	stredné technické kádre	inžiniersko-technickí hospodárski pracovníci	pracovníci v administratíve
31. 12. 1966	51,1	0,5	27,9	7,7	9,8
31. 12. 1970	48,1	0,3	29,9	12,6	4,8

Aktívnou účasťou milicionárov na „bezpečnostných“ opatreniach v roku 1969 bolo, podľa hodnotenia štábu ĽM pre Slovensko, vážne narušené plnenie výcvikových úloh. Smernice Predsedníctva ÚV KSČ pre výcvikový rok 1969 – 1970 ich orientovali do oblastí, ktoré zodpovedali predpokladanému postaveniu ĽM v brannom systéme s osobitným dôrazom na činnosť veliteľov a jednotiek v obrannom a útočnom boji. Napriek obmedzenému časovému priestoru na výcvik sa jeho vyvrcholením opäť stali, tak ako v minulých rokoch, rotné taktické cvičenia. V niektorých prípadoch, ako napr. v okrese Rožňava, sa uskutočnili za aktívnej účasti jednotiek Sovietskej armády.³⁹

Negatívny vplyv na „bojovú pohotovosť a pripravenosť“ jednotiek ĽM mal mať tiež úbytok milicionárov po ich vylúčení z KSS. Podľa štábu ĽM pre Slovensko v niektorých prípadoch došlo dokonca k „rozbitiu“ organizačnej štruktúry jednotiek.⁴⁰ Za ďalší vážny problém štáb potom považoval „otázku pripravenosti veliteľov, fyzickej zdatnosti a schop-

³⁶ Ref. 14.³⁷ Tamže a ŠTAIGL, ref. 1, s. 60.³⁸ Tamže.³⁹ Ref. 14.⁴⁰ Tamže.

nosti príslušníkov LM, ktorí sú väčšinou staršieho veku“. V tejto súvislosti otvorene priznal, že existujúca úroveň odbornej pripravenosti veliteľov jednotiek a fyzická „kondícia“ milicionárov nezodpovedajú úlohám, ktoré LM vymedzovala spomenutá koncepcia branného systému ČSSR.⁴¹ Analýza nasadenia LM v auguste 1969 však poukázala aj na skutočnosť, že táto zložka nie je na úlohy „poriadkového a represívneho“ charakteru pripravená tiež svojím materiálnym zabezpečením, osobitne dostatočným počtom dopravných, spojovacích a iných technických prostriedkov.⁴² Všetky uvedené nedostatky mali byť odstránené „v čo najkratšom čase“.

Na začiatku 70. rokov sa ústredné stranícke orgány sústredili najmä na zvýšenie prezentácie LM na verejnosti a upevnenie ich postavenia ako jednej z ozbrojených zložiek branného systému štátu. Prispieť k tomu mala aj zmena koncepcie výstroja, funkčného označovania a oceňovania príslušníkov LM. Od 1. januára 1970 boli pre nich zavedené nové vychádzkové rovnošaty vojenského strihu vz. 70 v tradičnej sivomodrej farbe, pričom pôvodný tmavomodrý baret k nim postupne nahrádzala čiapka, tzv. brigadírka. Príslušnosť k LM vyjadrovala červená hviezda na čapici so štátnym znakom v strede a nový rukávový znak v tvare husitskej pavézy. Cvičné rovnošaty vz. 60, tzv. maskáče, boli totožné s armádnymi. Nové funkčné označenie veliteľov a príslušníkov štábov LM bolo výraznejšie a malo „upevniť ich veliteľské sebavedomie“.⁴³ Súčasne s novým výstrojom boli podľa vzoru ČSLA zavedené odznaky, ktorými sa oceňovalo úsilie milicionárov vo výcviku a pri zvyšovaní odbornej pripravenosti. Išlo o Strelecký odznak LM udeľovaný za výborné výsledky v streleckej príprave vo výcvikovom období, ďalej Odznak triedneho špecialistu a Odznak vzorného milicionára. Za dlhoročnú obetavú a iniciatívnu prácu v LM pri zabezpečovaní obrany a ochrany ČSSR sa udeľoval Čestný odznak LM.

Vymedzením úloh a otázkami použitia LM sa podrobne zaoberali zásady „*Centrálneho plánu mimoriadnych bezpečnostných opatrení (MBO) na území ČSSR*“, ktorý od konca roka 1969 spracovávalo Ministerstvo vnútra ČSSR v súčinnosti s MNO a Hlavným štábov LM. Na základe analýzy „skúseností“ z augusta 1969 mali spracovatelia plánu spresniť existujúce plány bezpečnostných opatrení, počty a spôsoby použitia vyčleňovaných síl a súčasne riešiť otázky decentralizácie procesu ich nasadenia v prípade „hromadných protispoločenských vystúpení“. Finálny výstup z „dielne“ Generálneho štábu ČSLA zo začiatku roka 1971 nazvaný „*Zásady centrálneho plánu mimoriadnych bezpečnostných opatrení*“ počítal s priamym zapojením časti príslušníkov LM do systému MBO, a to v troch formách: 1) vytváraním zmiešaných poriadkových hliadok s príslušníkmi Verejnej bezpečnosti, 2) ochranou a obranou dôležitých objektov a zariadení, predovšetkým objektov komunistickej strany a 3) prípravou pohotovostných jednotiek pre prípadný zásah na násilné potlačenie demonstrácií a iných „nepokojov“. Zvyšok príslušníkov LM tvoril zálohu straníckych orgánov na tzv. operatívne použitie.⁴⁴

Aktivovanie systému MBO sa malo uskutočňovať vo variantoch a stupňoch. Prvý variant mal päť stupňov a jeho použitie sa predpokladalo v prípade, ak na potlačenie akcií postačovala „zvýšená aktivita operatívnych a vyšetrovacích“ síl a prostriedkov, pričom LM mali „nastúpiť“ až v štvrtom a piatom stupni MBO v podobe spomenutých zmiešaných

⁴¹ Tamže.

⁴² VÚA-VHA Praha, f. MNO/sekr. min. 1969, šk. 2, sign. 1-12/1-3.

⁴³ VÚA-VHA Praha, f. MNO/sekr. min. 1969, šk. 28, sign. 10/1-1.

⁴⁴ Ref. 14 a PÚČIK, Plány, ref. 16, s. 102-106.

poriadkových hliadok a ochrany objektov. Druhý variant nadväzoval na prvý a vyhlasoval sa v dvoch stupňoch, ktoré završovali opatrenia na udržanie komunistickej moci. Šiesty stupeň mal byť vyhlásený, ak akcie „bezprostredne hrozia alebo k nim už dochádza“ a počítal s nasadením „potlačovacích síl a prostriedkov“, vrátane pohotovostných jednotiek ĽM. Posledný siedmy stupeň už mal vytvoriť podmienky „na úplné potlačenie a likvidáciu“ akcií proti režimu. Návrh na vyhlásenie I. alebo II. variantu a konkrétneho stupňa MBO na Slovensku predkladal minister vnútra SSR ministrovi vnútra ČSSR. Výkonný a riadiaci orgán systému MBO predstavoval Operačný štáb SSR, ktorého náčelníkom bol námestník ministra vnútra SSR pre bezpečnosť. Medzi členov štábu patrili aj náčelník štábu ĽM na Slovensku. Podobne boli vytvárané aj krajské a okresné štáby na čele s náčelníkmi krajských a okresných správ ZNB.⁴⁵

Plán MBO pre územie Slovenska kalkuloval s použitím príslušníkov ĽM pre Mestskú správu VB v Bratislave a pre krajské správy VB v Bratislave, Banskej Bystrici a Košiciach v týchto počtoch: 1) zmiešané poriadkové hliadky – 896 osôb, 2) strážne jednotky – 2 357 osôb a 3) pohotovostné zásahové jednotky – 1 846 osôb. Podľa Plánu materiálne technického zabezpečenia MBO mali byť milicionári vyčlenení na plnenie uvedených úloh vybavení rovnakým „materiálom“ ako príslušníci VB, čiže vreckovými aerosólovými rozstrekovačmi KASR 80, krátkymi alebo dlhými gumovými palicami, slznými granátmi a ochrannými prilbami a okuliarmi.⁴⁶ Použitie príslušníkov ĽM legislatívne upravovala vyhláška ministra vnútra ČSSR z 22. apríla 1971, ktorá ich poverovala „*plněním některých úkolů k posilování ochrany a bezpečnosti státu, zejména při udržování veřejného pořádku, bezpečnosti osob jakož i majetku*“. Úlohy mali plniť spravidla pod velením príslušníkov ZNB alebo v súčinnosti s nimi, čiže samostatne, pod velením vlastných funkcionárov. Pri výkone „služby“ boli povinní nosiť červenú rukávovú pásku s písmenami „ĽM“ vytlačenými čiernou farbou. S týmto označením im prislúchali všetky práva a povinnosti príslušníkov ZNB.⁴⁷ Podobne bola „spolupráca“ ĽM a orgánov bezpečnosti riešená aj v zákone o ZNB č. 40/1974.⁴⁸

Formulácia o využití ĽM na posilnenie „ochrany a bezpečnosti štátu“ predstavovala ďalší pokus o právnu úpravu postavenia ĽM ako súčasť branného systému ČSSR. Jeho nová koncepcia už nepočítala s existenciou teritoriálnych vojsk a čiastočne spresňovala aj okruh úloh, ktoré mali ĽM plniť. Zámer prezentovať ĽM ako súčasť branného systému a ozbrojených síl ČSSR patrili aj medzi základné východiská koncipovania nového Poriadku Ľudových milícií. Jeho konečnú podobu schválilo Predsedníctvo ÚV KSČ 14. septembra 1973. V úvode Poriadku sa zdôrazňovalo: „*Lidové milice jsou jednou ze záruk socialistického vývoje a mají své pevné místo v politickém a branném systému naší společnosti. Jejich základním úkolem je budování a obrana socialismu proti vnitřním i vnějším nepřátelům, rozvíjení spolupráce s ostatními ozbrojenými složkami socialistického státu, upevňování spojení se Sovětským svazem a ozbrojenými silami Varšavské smlouvy.*“⁴⁹

Poriadok Ľudových milícií vymedzoval vzťah ku komunistickej strane v troch základných rovinách: 1) milície sú neoddeliteľnou súčasťou KSČ a jej ozbrojenou zložkou, 2) sú centrálné riadené Ústredným výborom KSČ, hlavným veliteľom ĽM v ČSSR, ktorým je

⁴⁵ PŮČÍK, Plány ref. 16, s. 107-113.

⁴⁶ Tamže, s. 114.

⁴⁷ Sbíрка zákonů. Československá socialistická republika, 1971, částka 9, vyhláška č. 67/1977.

⁴⁸ Zákon o Zbore národnej bezpečnosti č. 40/1974 Zb. z 24. 4. 1974, §51, ods. 2. In www.zakon.sk.

⁴⁹ BÍLEK, ref. 3, s. 97.

generálny tajomník ÚV KSČ, a jeho výkonným orgánom, to značí. Hlavným štáбом LM a 3) v mierových podmienkach plnia tiež úlohu stranického aktívu KSČ. Za hlavné úlohy LM ako ozbrojenej zložky považoval: 1) vo vymedzenom rozsahu zabezpečovať ochranu a obranu závodov a iných dôležitých objektov a zariadení; 2) podieľať sa na opatreniach na ochranu verejného pokoja a poriadku; 3) pomáhať pri likvidácii následkov živelných pohrôm; 4) podieľať sa na brannej výchove a príprave obyvateľstva, predovšetkým mládeže; 5) za brannej pohotovosti štátu a počas vojny sa v súčinnosti s ozbrojenými silami a zbormi ČSSR podieľať na ochrane teritória, viesť boj s diverznými skupinami a vnútornými i nepriateľskými silami, so vzdušnými silami i výsadbami nepriateľa a pomáhať pri odstraňovaní následkov použitia ZHN a 6) plniť ďalšie úlohy podľa rozhodnutia stranických orgánov.⁵⁰

Členstvo v LM bolo aj naďalej dobrovoľné, zmenilo sa však členenie jednotiek. Na základe uznesenia Sekretariátu ÚV KSČ o organizačnej výstavbe jednotiek LM z 18. septembra 1973 sa tieto namiesto doterajšieho delenia podľa predpokladaných úloh (strážne oddiely, rýchle oddiely, oddiely záloh a pod.) podľa predurčenia rozlišovali na strelecké a špeciálne jednotky. Systém riadenia LM (pozri prílohu č. 1) z dôvodu zvýšenia operatívnej nasadenia jednotiek posilňoval právomoci okresných veliteľov a štábov LM. Vojenská organizácia jednotiek zostala zachovaná.

Základnou streleckou jednotkou bola strelecká čata s troma družstvami. Tri strelecké čaty tvorili streleckú rotu. Časť streleckých rôt bola organizačne začlenená do práporov LM, ostatné pôsobili ako samostatné jednotky. Práporov LM predstavovali zálohu veliteľov LM od úrovne kraja vyššie. Na Slovensku bolo sformovaných päť práporov LM – jeden ako záloha veliteľa LM na Slovensku (staval Stredoslovenský kraj), tri ako záloha krajských veliteľov LM a jeden v Bratislave. Špeciálny charakter mali mínometné, protitankové, protiletadlové, prieskumné, ženijné, spojovacie, tylové, zdravotnícke a ďalšie jednotky. Niektoré boli organizačne začlenené do spomenutých práporov LM, iné mali pôsobiť samostatne v podriadenosti územných štábov LM (pozri prílohu č. 2). V rámci jednotlivých okresov a krajov sa organizačná štruktúra LM líšila podľa predpokladaných úloh a personálnych a materiálových podmienok.

Veliteľom LM v okrese zostal vedúci tajomník OV KSS a jeho výkonným riadiacim orgánom bol okresný štáb LM na čele s „uvoľneným“ náčelníkom. Základnú štruktúru štábu, ktorého počty osôb boli stanovené na základe veľkosti okresu a pridelených úloh na 14, 19 alebo 23 osôb, tvorili skupiny: politicko-výchovná, operačná, výcviková a tylová. Štáb mal k dispozícii osobný terénny automobil, nákladný automobil, poľnú kuchyňu a zo spojovacích prostriedkov rádiostanice RM 31, R 108 a R105. Do priamej podriadenosti veliteľa a štábu patrila veliteľská, spojovacia a hospodárska čata a rôzny počet streleckých rôt (prípadne samostatných streleckých čiat) podporovaných čatou tarasnic a protiletadlovou čatou. V niektorých prípadoch sem bol zaradená aj mínometná rota (väčšinou ale samostatná mínometná čata) a podľa potreby prieskumné a ženijné čaty (pozri prílohu č. 3).

V rámci kraja bol veliteľom LM naďalej vedúci tajomník KV KSS. Štruktúra „jeho“ štábu bola podobná ako na úrovni okresu, navyše do nej patrila spojovacia a zdravotnícka skupina. Na rozdiel od okresných, mali krajské štáby LM rovnaké tabuľkové počty, v ktorých bolo plánovaných 26 osôb. V priamej pôsobnosti krajského veliteľa a štábu sa nachádzali tie isté jednotky ako na okresoch, ale s odlišnou (rozšírenou) organizáciou a doplnené

⁵⁰ ŠOLC, ref. 7, s. 64.

o prieskumnú čatu. Ďalšie prvky krajskej organizačnej štruktúry LM sa formovali variantne, s konkrétnymi organizačnými rámcami LM jednotlivých okresov a rôznymi počtami praporov a špeciálnych jednotiek LM (pozri prílohu č. 4).⁵¹

Hlavným veliteľom LM na Slovensku bol 1. tajomník ÚV KSS.⁵² Výkonným orgánom pre politické a odborné riadenie jednotiek LM v Slovenskej socialistickej republike zostal Štáb LM v SSR, ktorého náčelnikom bol naďalej Pavol Korbel (neskôr túto funkciu vykonával Mikuláš Uher a od 1.8.1987 Pavol Kurčík). Štáb bol zo začiatku samostatným prvkom organizačnej štruktúry ÚV KSS, ale 16. januára 1993 predsedníctvo tohto orgánu schválilo jeho začlenenie do oddelenia štátnej administratívy.⁵³ Svoju úlohu vymedzenú novým Poriadkom LM však v podstate neplnil. Vo vyhodnotení činnosti LM na schôdzi Predsedníctva ÚV KSS 11. mája 1976 sa uvádzalo, že k tomu zatiaľ „nemá vytvorené podmienky a v riadiacej činnosti má značne obmedzenú právomoc. Tým je znížená aj zodpovednosť štábu za celkový stav jednotiek LM na Slovensku. Z tohto dôvodu pozornosť štábu po dohode s Hlavným štábom LM v ČSSR je zatiaľ zameraná len kontrolnej činnosti, poskytovaníu metodickéj pomoci krajským štábom, školeniu veliteľov špeciálnych jednotiek, k zabezpečeniu vlastnej organizátorsko-riadiacej činnosti a vojensko-odbornej prípravy.“⁵⁴ V systéme riadenia bol určujúci predovšetkým tzv. federálny centralizmus, to značí že pri neexistujúcom českom náprotivku Štábu LM v SSR⁵⁵ aj krajské štáby LM na Slovensku riadil priamo Hlavný štáb LM ČSSR.

Vydanie nového Poriadku ľudových milícií v roku 1973 zavŕšilo isté „prechodné“ obdobie, v ktorom mala byť táto zložka personálne a politicky stabilizovaná. V tom čase sa uskutočňovala aj špecifická politická príprava milicionárov orientovaná na hlbší „poznání branné a bezpečnostní politiky strany a forem nepřátelské činnosti proti naší socialistické republice.“ Jej cieľom bolo „zabezpečiť orientaci příslušníků LM na úseku boje proti antikomunismu a prostředků ideologické diverze nepřítelů“.⁵⁶ Od roku 1973 sa politická príprava a výcvik LM vrátili do „normálu“. Nové vymedzenie ich úloh v MBO a pri ochrane teritória našlo svoj výraz v označovaní výcviku ako „bojového a bezpečnostného“ a v jeho prispôbení novej organizácii jednotiek. Medzi hlavné výcvikové úlohy boli zaradené návčiky a previerky bojovej pohotovosti, ako aj riešenie otázok súčinnosti s ostatnými ozbrojenými zložkami „při plnění společných úkolů v rámci branného systému ČSSR a při zabezpečování klidu a pořádku“.⁵⁷ Ako vyvrcholenie „bojového“ výcviku v prvom výcvikovom roku boli plánované rotné taktické cvičenia na tému „Rota LM pri prieskume, obkľúčení a likvidácii vzdušného výsadku“. Druhý výcvikový rok mal byť zakončený zá-

⁵¹ Tamže, s. 86-93 a PEŠEK, ref. 3, s. 18.

⁵² Vo funkcii 1. tajomníka ÚV KSS sa v sledovanom období vystriedali: A. Dubček (apríl 1963 – január 1968), Vasil Biľak (január 1968 – máj 1969), Štefan Sádovský (máj 1969 – február 1970), Jozef Lenárt (február 1970 – apríl 1988) a Ignác Janák (apríl 1988 – december 1989).

⁵³ PEŠEK, Jan. *Centrum moci. Aparát Ústredného výboru Komunistickej strany Slovenska 1948 – 1989*. Bratislava : AEP – Academic Electronic Press 2006, s. 207 a 210.

⁵⁴ SNA Bratislava, f. Predsedníctvo ÚV KSS 1966-1986, šk. 1447, č. 29/13.

⁵⁵ V súvislosti s prípravou federatívneho usporiadania ČSSR a modelu riadenia komunistickej strany v týchto podmienkach vzniklo na konci roka 1968 byro pre riadenie straníckej práce v českých krajinách, ktorého predseda sa súčasne stal veliteľom LM v ČSR. Uznesenie Predsedníctva ÚV KSČ z 3. februára 1970 funkciu veliteľa LM v českých krajinách zrušilo a predseda byra bol vymenovaný za zástupcu veliteľa LM v ČSSR.

⁵⁶ NA Praha, f. 1261/0/6 Předsednictvo ÚV KSČ 1971-1976, zv. 51, a. j. 50, b. 11.

⁵⁷ Tamže.

verečnými cvičeniami rôť na tému „Likvidácia vzdušného výsadku nepriateľa a ochrana objektov osobitnej dôležitosti“, a prápornými taktickými cvičeniami zameranými na tému „Prápor LM v útoku na ohnisko nepriateľa, ktorý rýchlo prešiel do obrany, jeho obklúčenie a likvidácia“. Otázky ochrany a obrany teritória prevažovali aj v príprave okresných a krajských štábov LM.⁵⁸

V priebehu 70. a na začiatku 80. rokov sa reálne počty príslušníkov LM sústavne zvyšovali. V septembri 1973 Sekretariát ÚV KSČ zvýšil plánovaný počet milicionárov na Slovensku na 18 700 osôb, pričom už k 1. januáru 1976 tu bolo v LM organizovaných dovedna 18 732 osôb, čo predstavovalo 100, 1-percentnú naplnenosť plánovaných počtov.⁵⁹ Pokračovaním tejto tendencie (k 1. 1. 1978 – 19 166 osôb⁶⁰, k 1. 1. 1980 – 19 598 osôb⁶¹ a k 1. 1. 1982 19 681 osôb⁶²) sa na úrovni okresných a krajských celkov vytvárala 3 – 5-percentná, tzv. aktívna záloha členskej základne. Na konci prvej polovice 80. rokov sa však ukazovala nevyhnutnosť zastaviť ďalší kvantitatívny rast LM. Uznesením Sekretariátu ÚV KSČ boli plánované počty členov LM na Slovensku znížené na 18 600 osôb a záloha sa mala úbytkom a náborom nových milicionárov udržiavať na dosiahnutej úrovni, čiže zhruba 900 osôb (najvyššia povolená norma prekročenia plánovanej členskej základne bola stanovená na 935 osôb). Tento početný stav príslušníkov LM sa „zakonzervoval“ až do roku 1989.⁶³

Tabuľka 4

Plánované a skutočné počty LM na Slovensku v rokoch 1971 – 1973

	Marec 1971 ⁶⁴		Marec 1973 ⁶⁵
	Plánované počty	Skutočné počty	Plánované počty
Západoslovenský kraj	5 000	4 389	5 500
Stredoslovenský kraj	5 700	5 766	6 500
Východoslovenský kraj	4 100	4 100	4 700
Bratislava – mesto	1 800	1 506	2 000
SPOLU	16 600	15 761	18 700

⁵⁸ Príprava okresných štábov LM mala vyvrcholiť skupinovým cvičením na tému „Činnosť okresného štábu LM pri organizovaní ochrany a obrany teritória“ a krajských štábov LM skupinovým cvičením na tému „Činnosť krajského štábu LM pri zvýšenom ohrození a pri napadnutí štátneho územia nepriateľom.“ Tamže.

⁵⁹ Ref. 56.

⁶⁰ SNA Bratislava, f. Predsednictvo ÚV KSS 1966-1986, šk. 1511, č. 669/13.

⁶¹ Tamže, šk. 1574, č. 1272/13.

⁶² ŠOLC, ref. 7, s. 68.

⁶³ PEŠEK, ref. 13, s. 18 a STUDNIČNÁ, Jitka. Nikdy více milice. In www.cibulka.com/nnoviny/nn1992/nn1292/obsah/41.htm.

⁶⁴ Ref. 14.

⁶⁵ ŠOLC, ref. 7, s. 65 a PEŠEK, Jan. Ľudové milície na Slovensku 1948 – 1989. In *Fragmenty dejín. Sborník prací k šedesátinám Jana Gebharta*. (Ed. Hájek, Jan-Kocian, Jiří-Zitko, Milan). Praha : Historický ústav AV ČR a Ústav soudobých dějin AV ČR 2006, s. 585.

Poznámka: Plánované počty príslušníkov LM zahŕňali cca 20 percent členov KSS v danom regióne (NA Praha, f. 1261/0/7 Predsednictvo ÚV KSČ 1976-1979, zv. 11, a. j. 11. b. 11). Z týchto plánovaných počtov sa na zabezpečenie činnosti LM v čase brannej pohotovosti štátu a vojny počítalo s 85 percentami osôb, ktoré mali byť uvoľnené z mobilizačnej povinnosti (NA Praha, f. 1261/0/9 Sekretariát ÚV KSČ 1980, S134/80, b. 19).

Prirodzeným úbytkom (odchod do dôchodku, zdravotné dôvody a pod.)⁶⁶ a príchodom nových milicionárov sa podstatne zmenilo zloženie členskej základne. V dôsledku sústreďovania náboru predovšetkým na mladšie a stredné ročníky dochádzalo k rozsiahlej generačnej výmene, ktorá bola spojená aj so snahou vyzdvihnúť mladšie kádre do veliteľských a štábných funkcií.⁶⁷ Veľká pozornosť sa venovala „triednemu“ upevneniu ĽM. Už k 1. januáru 1983 sa počet milicionárov z radov robotníkov zvýšil na 66, 4 percent a zo sociálnej skupiny „pôvodným povoláním robotník“ na 82, 5 percent. Z celkového počtu príslušníkov ĽM bolo k tomu istému dátumu viac ako 70 percent získaných náborom po roku 1970.⁶⁸

Rozsah odbornej prípravy a politickej prípravy jednotiek ĽM bol do leta 1978 stanovený na 80 hodín za rok s pomerom oboch zložiek 70 : 10. Politická a ideová príprava milicionárov sa však napriek tomu považovala za rozhodujúci činiteľ a dominujúcu oblasť ich činnosti. Nadväzovala na vnútrostranícke vzdelávanie a kládla dôraz najmä na „správnu orientáciu“ v medzinárodných a vnútropolitických otázkach, s osobitným zreteľom na pochopenie „agresívnej podstaty“ NATO a záverov zjazdov KSSS, KSČ a KSS, ako aj zasadnutí ústredných orgánov komunistickej strany.⁶⁹ Okrem pravidelného školenia⁷⁰ sa milicionári povinne zúčastňovali rôznych besied k aktuálnym politickým a ekonomickým problémom, politických informácií a ďalších foriem propagandy a agitácie. Aktívnu úlohu tu zohrávali politickí pracovníci jednotiek a agitátori čiat.⁷¹ Od roku 1970 vo vybraných závodoch a pri okresných štáboch ĽM vznikali izby bojových (revolučných) tradícií ĽM. V roku 1982 už existovali takmer v každom okrese a pri väčších závodných jednotkách. Každá jednotka si viedla aj svoju kroniku.

Tabuľka č. 5

Počet závodných jednotiek na Slovensku podľa počtu ich príslušníkov k 31. 12. 1975⁷²

Rezort	Počet príslušníkov /počet jednotiek					
	do 20	21 – 40	41 – 60	61 – 100	100–250	nad 250
priemysel	77	157	54	44	21	2
doprava	6	17	4	3	1	
poľnohospodárstvo	25	23	3	1		
štátna správa a centrálne úrady	2	1				
inde	13	3	1			
DOVEDNA	123	204	62	48	22	2
	461					

Politicky „vypelí“ členovia ĽM sa mali podieľať na ideologickom a politickom pôsobení na ostatných občanov, predovšetkým na mládež. Na to využívali, okrem iného,

⁶⁶ Okrem tohto úbytku bolo v každom roku v priemere 15 milicionárov vylúčených pre „neplnenie základných povinností“. V rokoch 1976 – 1981 išlo dovedna o 105 osôb.

⁶⁷ NA Praha, f. 1261/0/9 Sekretariát ÚV KSČ 1980, S134/80, b. 19.

⁶⁸ SNA Bratislava, f. Predsedníctvo ÚV KSS 1966-1986, šk. 1666, č. 804/13.

⁶⁹ NA Praha, f. 1261/0/7 Predsedníctvo ÚV KSČ 1976-1979, zv. 11, a. j. 11. b. 11.

⁷⁰ V roku 1979 sa začala pre nových príslušníkov ĽM organizovať samostatná politická príprava. Jej cieľom bolo, okrem iného, oboznámiť ich so základnými otázkami brannej politiky komunistickej strany a históriou a súčasnými úlohami ĽM. Ref. 69.

⁷¹ BÍLEK, ref. 3, s. 98 a ŠOLC, ref. 7, s. 67.

⁷² Ref. 56.

spomenuté izby tradícií a „patronátne“ zmluvy jednotiek so školami. V rámci realizácie uznesenia ÚV KSČ „O jednotnom systéme brannej výchovy obyvateľstva ČSSR“ z marca 1971 sa LM aktívne zúčastňovali aj brannej výchovy občanov. Samostatne alebo v spolupráci s organizáciami Národného frontu, ČSLA a ZNB organizovali, a to predovšetkým pre deti a mládež, rôzne politicko-výchovné besedy, či branné hry a súťaže.⁷³ Značný počet milicionárov aktívne pôsobil vo výchovných strediskách brancov a podieľal sa na príprave obyvateľstva na civilnú obranu. Štáby a jednotky LM tiež nadväzovali súčinnosť s patronátnymi jednotkami ČSLA⁷⁴, ZNB, Pohraničnej stráže a Civilnej obrany a rozvíjali spoluprácu so Zväzarmom. K formovaniu „imidžu“ LM prispievali aj rôzne formy pomoci národnému hospodárstvu.⁷⁵

Tabuľka 6

Počet platených funkcionárov LM na Slovensku k 31. 12. 1975⁷⁶

Stupeň	Funkcia			
	Veliteľská a politická		Tylová a administratívna	
	plán	skutočnosť	plán	skutočnosť
okres	38	38	4	4
kraj	11	11	7	7
Štáb LM v SSR	3	3	7	7
DOVEDNA	52	52	18	18

Stanovená dĺžka odborného výcviku nestačila pokryť požiadavky a úlohy, ktoré pre každé výchovné obdobie, po schválení Predsedníctvom ÚV KSČ, konkretizovala smernica Hlavného štábu LM v ČSSR. Jednotky LM preto väčšinou cvičili „nad plán“. Priemerná doba výcviku v rokoch 1974 – 1977 predstavovala 83 – 87 hodín za rok, a to „okrem ostatných aktivít, v ktorých pripadá na príslušníka ďalších cca 40 hodín“.⁷⁷ V júli 1978 Predsedníctvo ÚV KSČ rozhodlo o predĺžení doby odborného výcviku jednotiek na 80 hodín za rok, pričom špeciálnym jednotkám ešte „pridalo“. Napríklad spojovacím čatám bol výcvik predĺžený o 36 hodín, ktoré sa mali venovať zdokonaľovaniu sa v „rádiových reláciách“. V základnom výcviku bolo vyčlenených 6 hodín na nácviky bojovej pohotovosti, 12 hodín na streleckú prípravu a vykonanie ostrých strelieb, 10 hodín na bezpečnostnú prípravu, 16 hodín na záverečné taktické cvičenie, a 36 hodín tvorilo časovú rezervu pre krajské a okresné štáby na „plánovanie ďalších predmetov bojového výcviku a odbornej prípravy s prihliadnutím ku skutočnému stavu vycvičenosti jednotiek“.⁷⁸ Väčšina výcviku

⁷³ Napríklad v roku 1980 uskutočnili 2460 besied a branných hier s účasťou 181 382 chlapcov a dievčat (SNA Bratislava, f. Predsedníctvo ÚV KSS 1966-1986, šk. 1605, č. 30/13) a v roku 1982 už 2813 akcií, ktorých sa zúčastnilo 232 334 detí (ref. 69).

⁷⁴ Spolupráca s vojenskými jednotkami sa uskutočňovala na základe písomných zmlúv, ktoré sa uzatvárali na všetkých stupňoch velenia LM a armády. V jej rámci vojenské útvary pre jednotky LM, okrem iného, zabezpečovali opravy automobilovej techniky, profylaktické prehlídky a opravy zbraní a poskytovali, najmä špeciálnym jednotkám, odbornú pomoc pri výcviku.

⁷⁵ Napríklad na „dobrovoľných“ pracovných brigádach príslušníci LM odpracovali: v roku 1975 - 228 718 hodín (ref. 56), v roku 1977 – 356 501 hodín (SNA Bratislava, f. Predsedníctvo ÚV KSS 1966-1986, šk. 1539, č. 951/13) a v roku 1978 – 137 509 hodín (tamže).

⁷⁶ Ref. 56.

⁷⁷ Tamže.

⁷⁸ SNA Bratislava, f. Predsedníctvo ÚV KSS 1966-1986, šk. 1539, č. 951/13.

mala prebiehať po pracovnom čase a v organických celkoch, pričom najmenej 70 percent výcvikových hodín malo byť „odcvičených“ v teréne. Postupne sa začala presadzovať forma 2 – 3-dňového letného poľného sústredenia rôť.

Bojový výcvik bol zameraný na všetky druhy predpokladanej bojovej činnosti, pričom dôraz sa kládol na poľný taktický výcvik, osobitne na zásady prieskumu a útočného a obranného boja, rýchleho začatia bojovej činnosti a organizácie systému velenia v podmienkach použitia zbraní hromadného ničenia.⁷⁹ Vo výcvikovom období 1975 – 1976 sa upustilo od zásady precvičovať v každom cykle všetku problematiku a pozornosť sa sústredila na hlbšie osvojenie si dvoch základných druhov činnosti. Témy záverečných taktických cvičení sa pridržovali klasických schém a predstáv o mieste a úlohách LM v brannom systéme. Napríklad pre rok 1975 boli stanovené témy: „Rota LM pri obrane a ochrane skupiny objektov osobitnej dôležitosti“ a „Činnosť práporu LM v rýchlo zaujatej obrane“⁸⁰, v roku 1978 – „Zosilnená strelecká rota v útočnom boji pri ničení nepriateľského vzdušného výsadku“ a „Prápor LM v útočnom boji pri ničení nepriateľského vzdušného výsadku“⁸¹ a v roku 1982 – „Strelecká rota LM v obrane k zahájeniu odchodu vzdušného výsadku nepriateľa“ a „Prápor LM v obrane samostatného smeru“.⁸² V januári 1983 boli vydané nové programy bojovej a politickej prípravy LM, podľa ktorých sa výcvik organizoval v šesťročných cykloch rozdelených do troch dvojročných plánovacích období.⁸³

Veľká pozornosť sa venovala zvyšovaniu bojovej pohotovosti jednotiek LM. V roku 1975 bola podstatne spresnená dokumentácia ich mobilizačných a poplachových plánov, na základe ktorých sa uskutočňovali pravidelné nácviky bojovej pohotovosti. Vyhlásované boli tak jednotlivým jednotkám, ako ich regionálnym zoskupeniam. Hlavný štáb LM stanovil, aby v každom výcvikovom období bolo v rámci kraja preverených 50 percent štábov a jednotiek.⁸⁴ Zvýšené požiadavky na bojovú pohotovosť LM zohľadňovali, okrem iného, spresnené zásady povolávania milicionárov na plnenie úloh ZNB, vyjadrené vo vyhláške federálneho ministerstva vnútra č. 67 z 22. apríla 1977.⁸⁵ V nadväznosti na „Smernicu pre uvádzanie ČSSR do brannej pohotovosti“, ktorú 21. novembra 1980 schválila Rada obrany štátu, potom Hlavný štáb LM v ČSSR spracoval novú „Smernicu pre uvádzanie LM do bojovej pohotovosti“. Po schválení Sekretariátom ÚV KSČ začala platiť od 1. januára 1983. Stala sa obsahovým a metodickým východiskom pre spracovanie nových „Plánov uvedenia štábov a jednotiek LM do bojovej pohotovosti.“⁸⁶

Po zavŕšení etapy „konsolidácie“ LM vedenie komunistickej strany, v súlade s narastajúcimi požiadavkami na ich politickú a vojensko-odbornú úroveň a v kontexte plánovaných úloh a predpokladanej súčinnosti s ďalšími ozbrojenými zložkami v rámci branného systému, venovalo značné úsilie zvyšovaniu politickej a vojenskej „kvalifikácie“ veliteľov a príslušníkov štábov LM. Na základe uznesenia sekretariátu ÚV KSČ zo 7. februára 1973

⁷⁹ NA Praha, f. 1261/0/7 Předsednictvo ÚV KSČ 1976 – 1979, zv. 125, a. j. 19, b. 10.

⁸⁰ Ref. 56.

⁸¹ Tamže.

⁸² Ref. 69.

⁸³ ŠOLC, ref. 7, s. 68.

⁸⁴ NA Praha, f. 1261/0/7 Předsednictvo ÚV KSČ 1980, sv. 80, a. j. 83, b. 5.

⁸⁵ Vyhláška nahradzovala podobný dokument z 22. 4. 1971 a priamo definovala, že „*Príslušníci Lidových milicí se pro mimořádné případy povolávají k plnění úkolů Sboru národní bezpečnosti při udržování veřejného klidu, pořádku a bezpečnosti uvnitř státu.*“ Sbirka zákonů. Československá socialistická republika, ročník 1977, vyhláška č. 67/1977 Sb.

⁸⁶ NA Praha, f. 1261/0/19 Sekretariát ÚV KSČ 1980, zv. 11, a. j. 15, b. 1.

„O zdokonaľovaní systému politicko-odbornej prípravy funkcionárov Ľudových milícií“ sa už v polovici tohto roka začali prvé školiace kurzy vo Vojenskej vysokej škole pozemného vojska (VVŠ PV) vo Vyškove na Morave. Prebiehali internátnym spôsobom a boli určené pre veliteľské kádre, politických pracovníkov a funkcionárov štábov ĽM. Tyloví funkcionári územných štábov a štábov práporov ĽM sa od roku 1974 školili vo Vysokkej vojenskej škole tylového a technického zabezpečenia v Žiline. Prípravu veliteľov spojovacích jednotiek zabezpečovalo Vojenské učilište v Novom meste nad Váhom. Pre zvýšenie úrovne politickej pripravenosti sa organizovali krátkodobé kurzy na krajských a ústredných straníckych školách.

Cyklická vojensko-odborná príprava veliteľov a štábnych pracovníkov ĽM zahŕňala: 1) základnú prípravu, ktorá pre veliteľov streleckých a špeciálnych jednotiek trvala 2 – 4 týždne a pre funkcionárov štábov práporov a územných štábov 1 – 3 mesiace a 2) zdokonaľovaciu prípravu, ktorá sa uskutočňovala po troch až štyroch rokoch od skončenia základnej prípravy a trvala 1 – 3 týždne.⁸⁷ Postupne sa „vykryštalizovalo“ až 37 typov rôznych kurzov.⁸⁸ Intenzitu zvyšovania odbornej pripravenosti veliteľov a funkcionárov ĽM dokumentujú nasledujúce príklady: do konca roka 1975 z celkového počtu 38 náčelníkov okresných štábov na Slovensku 36 absolvovalo 3-mesačný kurz vo Vyškove⁸⁹, v roku 1976 bolo do 1-mesačného kurzu vo VVŠ PV vyslaných 289 veliteľov čiat, rôt a práporov⁹⁰ a v priebehu roka 1977 „prešlo“ všetkými spomenutými formami prípravy 296 veliteľov a funkcionárov ĽM.⁹¹

V 70. rokoch došlo aj k podstatným zmenám vo výzbroji a materiáľno-technickom zabezpečení ĽM. Podľa centrálného plánu na roky 1971 – 1975 armáda doplňovala ich výstroj a výzbroj, pričom plánované požiadavky, až na niektoré položky výzbrojného, spojovacieho a automobilového materiálu, splnila. V roku 1977 bolo dokončené prezbrojenie jednotiek ručnými zbraňami. Namiesto guľometov vz. 43 Gorjunov dostali univerzálne guľomety vz. 59, namiesto samopalov vz. 24 a vz. 26 samopaly vz. 58 a namiesto pištolí vz. 27 a vz. 50 pištole vz. 52. Protitanková výzbroj jednotiek bola posilnená dodaním 82 mm bezzáklzových kanónov vz. 59 a namiesto fyzicky i morálne zastaraných pancieroviek P-27 sa začali dostávať nové ručné protitankové zbrane RPG-7. Nepodarilo sa uskutočniť plánovanú obmenu výzbroje protiletadlových jednotiek, ktoré boli naďalej vyzbrojené protiletadlovými guľometmi 12,7 mm DŠK vz. 38/46. Vo výzbroji špeciálnych jednotiek zostali aj 82 mm mínomety vz. 52 a tarasnice T-21. Modernizovali sa však prostriedky spojenia, predovšetkým na stupni čata a rota, kde doterajšie rádiostanice RF-11 nahrádzali rádiostanice RF-10 (TAKT-1), a výmenou opotrebovaných rádiostaníc R-140 a R-118 za nové bolo „vylepšené“ spojenie medzi ÚV KSČ a krajskými a okresnými výbory KSS, respektíve pri nich fungujúcimi štábmi ĽM. Pre utajovanie hovorov medzi Hlavným štábovom ĽM a krajskými štábmi bolo zavedené technické kódované spojenie. Jednotkám ĽM boli okrem toho pridelované prostriedky protichemickej ochrany jednotlivca (protichemický odev vz. 70), chemického a radiačného prieskumu (chemické preukazníky PCHR-54, výnimočne CHP-71 a intenzimetre IT-65), dodávkami terénnych automobilov GAZ-69 a nákladných

⁸⁷ ŠOLC, ref. 7, s. 67.

⁸⁸ BÍLEK, ref. 3, s. 99.

⁸⁹ Ref. 56.

⁹⁰ SNA Bratislava, f. Predsedníctvo ÚV KSS 1966-1986, šk. 1479, č. 322/13.

⁹¹ Ref. 63.

automobilov Tatra 805 a PV3S sa doplnil, zjednotil a obmenil ich vozový park.⁹² Zrušenú výzbroj a techniku milície odovzdávali do skladov vojenských jednotiek.⁹³

Podstatne väčšia pozornosť sa začala venovať bezpečnému uloženiu zbraní ĽM. Prispel k tomu aj pomerne vysoký počet krádeží, ktoré umožňovalo ich uskladnenie v priestoroch závodov a stráženie príslušníkmi závodných stráží.⁹⁴ Dňa 30. novembra 1976 preto sekretariát ÚV KSČ prijal uznesenie o znížení počtu zbrojných skladov ĽM a ich lepšom zabezpečení. Uloženie zbraní malo zodpovedať organizácii ĽM v rotných celkoch, sklady mali byť umiestnené pri veliteľstvách rôt a postupne budované ako tzv. trezorové miestnosti. Do ich vybudovania mali menej odolné sklady strážiť priamo príslušníci jednotiek ĽM.

K 31. decembru 1976 boli zbrane ĽM na Slovensku uložené v 460 skladoch. Do konca roka 1977 sa ich počet znížil na 160, pričom 45 skladov malo spomenutý „trezorový“ charakter a zostávajúcich 115 skladov bolo vybavených signalizačným zariadením, pričom objekty strážili aj milicionári.⁹⁵ Najväčšie problémy s uvoľňovaním objektov pre zbrojené sklady ĽM sa vyskytli v závodoch Chemosvit Svit, Východoslovenské železiarne Košice, Východoslovenské strojárne Košice, Vagónka Poprad, Strojárne Prakovce, Tatra Bánovce a Závodý ťažkého strojárstva Malacky.⁹⁶ Do mája 1980 sa počet „trezorových“ skladov zbraní ĽM zvýšil na 118.⁹⁷ Napriek zosilnenej ochrane skladov však naďalej dochádzalo, aj keď v podstatne menšom meradle, ku krádežiam zbraní. Napríklad v novembri 1979 bol zo skladu zbraní ĽM v závode Mier Fiľakovo odcudzený 1 samopal vz. 58, 2 pištole vz. 52 a 160 ks streliva⁹⁸ a v roku 1980 boli ukradnuté pištole zo skladov vo Vagónke Poprad a vydavateľstve Svornosť v Bratislave.⁹⁹

ĽM na existenciu a činnosť odčerpávali pomerne značné finančné prostriedky zo štátneho rozpočtu. Okrem výzbroje, výstroja a iného materiálu, ktorý bol zahrnutý do výdavkov na armádu, respektíve tvoril súčasť osobitnej časti štátneho plánu rozvoja národného hospodárstva, sa pre ĽM plánovala samostatná položka z „rèžie“ komunistckej strany. Pre slovenské ĽM napríklad v roku 1978 predstavovala sumu 5 055 547 Kčs a v roku 1979 sumu 4 702 552 Kčs.¹⁰⁰ Ďalšie straty národnému hospodárstvu prinášala časť výcviku vykonávaného v pracovnom čase alebo pracovné absencie z dôvodu plnenia iných úloh. V roku 1980 takto napríklad na Slovensku vynechalo pracovnú zmenu 5 574 milicionárov, ktorí vykonávali stráženie skladov zbraní svojich jednotiek alebo boli zaradení, s využitím ustanovení spomenutej vyhlášky federálneho ministerstva vnútra z apríla 1977 o možnosti povolať ĽM na „ochranu bezpečnosti a poriadku“, do poriadkových hliadok.¹⁰¹

⁹² Na konci roka 1982 vozový park jednotiek ĽM na Slovensku tvorilo 40 osobných automobilov Škoda, 3 osobné automobily Lada, 13 nákladných automobilov Tatra 805, 104 nákladných automobilov PV3S, 4 sanitné automobily Škoda a 255 motocyklov JAWA 350. Ref. 70.

⁹³ NA Praha, f. 1261/0/6. Předsednictvo ÚV KSČ 1976 – 1979, zv. 184, a. j. 7, BÍLEK, ref. 3, s. 99 a ŠOLC, ref. 7, s. 66.

⁹⁴ V rokoch 1967 – 1976 bolo na Slovensku zaznamenaných 20 vlámaní do skladov zbraní ĽM a 10 pokusov o vlámanie. Odcudzených bolo dovedna 7 ťahkých guľometov, 41 samopalov, 28 pištoľí a niekoľko tisíc kusov streliva. Väčšinu zbraní sa údajne podarilo nájsť. Ref. 89.

⁹⁵ Ref. 63.

⁹⁶ Ref. 70.

⁹⁷ SNA Bratislava, f. Předsednictvo ÚV KSS 1966-1986, šk. 1574, č. 1272/13.

⁹⁸ Tamže.

⁹⁹ SNA Bratislava, f. P ÚV KSS 1966-1986, šk. 1605, č. 30/13.

¹⁰⁰ Ref. 97.

¹⁰¹ SNA Bratislava, f. Předsednictvo ÚV KSS 1966-1986, šk. 1605, č. 30/13.

Treba uviesť, že aktivovanie príslušníkov ĽM, respektíve ich uvedenie do stavu pripravenosti (pohotovosti) na plnenie bezpečnostných úloh¹⁰², bolo pomerne častou záležitosťou. Tvorilo súčasť opatrení sprevádzajúcich organizovanie zjazdov KSSZ, KSCĽ a KSS, volieb do zastupiteľských orgánov, zavádzanie „nepopulárnych“ hospodárskych a finančných zmien (napr. úprava maloobchodných cien benzínu a nafty v októbri 1981) a pod. V podstate samozrejmosťou bola príprava ĽM na „udržanie poriadku a pokoja“ v kontexte očakávaných aktivít rôznych opozičných prúdov pri výročiach intervencie vojsk Varšavskej zmluvy v auguste 1968 alebo vzniku československého štátu v októbri 1918. Bližšie nešpecifikované opatrenia prijali funkcionári ĽM aj pred zhromaždením veriacich v Bratislave 25. marca 1988 (tzv. sviečková demonštrácia).¹⁰³

Ako represívny nástroj mali byť ĽM nasadené tiež pri občianskych protestoch, ktoré prepukli po brutálnom potlačení študentskej demonštrácie 17. novembra 1989 v Prahe. 19. novembra vo večerných hodinách rozhodlo Predsedníctvo ÚV KSCĽ uviesť ich štáby a jednotky do pohotovosti. Nasledujúci deň ráno, po porade tajomníkov ÚV KSS, vydal vedúci tajomník Západoslovenského KV KSS Vincent Belica vedúcim tajomníkom OV KSS pokyn „Zabezpečiť spohotovostnenie príslušníkov závodných jednotiek ĽM. *Termín: Ihneď*.“¹⁰⁴ Relevantné informácie o tom, v akom rozsahu boli ĽM na Slovensku aktivované, však zatiaľ nie sú k dispozícii. V archívnych materiáloch k tomu záznamy nie sú a výpovede bývalých príslušníkov ĽM, ktorých sme oslovili (rešpektujeme ich želanie zostať v anonymite), pre svoju protichodnosť neumožňujú vysloviť jednoznačný záver. Prikláňame sa ale k verzii, že do pohotovosti boli uvedené len vybrané jednotky ĽM, pričom po krátkom čase, na „zásah z kraja“, túto zrušili. Zmobilizovanie príslušníkov ĽM potvrdzujú bývalí lídri vtedajšej občianskej iniciatívy *Verejnost' proti násiliu* Ján Budaj a Fedor Gál. Uvádzajú, že jednotky ĽM boli v blízkosti Bratislavy pripravené na zásah.¹⁰⁵ Na rozdiel od českých krajín ale do vývoja udalostí priamo nezasiahli.

Opätovné zmobilizovanie milicionárov, predovšetkým však povolanie okolo 5 000 príslušníkov ĽM zo všetkých českých a moravských krajov do Prahy 21. novembra, ako aj ich rýchle odvolanie¹⁰⁶, významne prispelo k zradikalizovaniu a spolitizovaniu požiadaviek opozície a demonštrujúcich mäs. Ak napríklad ešte vyhlásenie študentov vysokých škôl na

¹⁰² Tento stav nebol totožný s vyhlásením bojovej pohotovosti (BoPo). Podľa spomenutých smerníc pre uvádzanie ĽM do BoPo sa táto vyhlasovala „v *době zostrující se mezinárodní vojensko politické situace, kdy některý stát nebo uskupení států provádí takovou činnost, která tuto situaci zhoršuje a může vést k rozpoutání války proti ČSSR nebo jejím spojencům*“. Právo vyhlásiť bojovú pohotovosť ĽM prislúchalo Rade obrany štátu. Ref. 86.

¹⁰³ Záverečná správa o výsledku práce Komisie SNR na dohľad prešetrenia zásahu ZNB proti zhromaždeniu veriacich 25. marca 1988 v Bratislave. In <http://www.upn.gov.sk/data/svieckova-manifestacia/zaverecna-sprava.pdf>.

¹⁰⁴ ŠA Bratislava, f. Západoslovenský KNV, tajné spisy – nespracované, šk. 24, z. č. 0613/89.

¹⁰⁵ Revolúcia mohla skončiť krvavo. In http://hn.hnonline.sk/2-22430360-k10000_d-76.

¹⁰⁶ O povolaní jednotiek ĽM „z vidieka“ rozhodlo Predsedníctvo ÚV KSCĽ vo večerných hodinách 21. novembra na základe informácií o značnom „úbytku“ pražských milicionárov. Vedúcim tajomníkom príslušných KV KSCĽ bol vydaný písomný rozkaz, podľa ktorého mali vybrané jednotky doraziť do Prahy už 22. novembra ráno. Ešte v noci z 21. na 22. novembra M. Jakeš, údajne po rozhovore s náčelníkom Hlavného štábu ĽM, rozkaz zrušil. Bližšie Záverečná správa vyšetrovacomí komise Federálneho shromáždení pro objasnění událostí 17. listopadu 1989, část V. Lidové milice. In http://www.psp.cz/eknih/1990fs/tisky/t1236_08.htm.

manifestácii v Bratislave 22. novembra obsahovalo „len“ výzvu príslušníkom ĽM, aby sa spolu s vojakmi a príslušníkmi ZNB „nedali zneužiť proti vlastnému národu“¹⁰⁷, v nasledujúcich dňoch sa už objavilo volanie po zrušení milícií, a to v kontexte požiadavky na zrušenie monopolu komunistickej moci. Dokumentuje to aj diskusia na mimoriadnom zasadnutí ÚV KSS 27. novembra, kde v niektorých vystúpeniach rezonovala snaha neustupovať tlaku „ulice“, pretože požiadavka na zrušenie ĽM je začiatok „búrania“ socializmu.¹⁰⁸

Napriek rýchlej agónii komunistického režimu sa jeho predstavitelia myšlienky na zachovanie milícií nevzdávali. Po zrušení ústavného článku č. 4 o vedúcej úlohe komunistickej strany v spoločnosti na mimoriadnej schôdzi Federálneho zhromaždenia 29. novembra 1989 novozvolený generálny tajomník ÚV KSČ Karel Urbánek¹⁰⁹ vystúpil s obhajobou „potreby“ ĽM aj v nových podmienkach a návrhom na ich transformáciu. Na zasadnutí Predsedníctva ÚV KSČ 30. novembra predložil koncepciu fungovania milícií v brannom systéme štátu, ktorú porovnával s „príbuznými“ formami existencie ozbrojených zložiek v niektorých západných štátoch (Švajčiarsko, SRN a Rakúsko). Podľa jeho predstáv by ĽM už neriadili orgány KSČ, ale ministerstvo vnútra, a príslušníkmi milícií by mohli byť aj členovia nekomunistických strán či nestránič. Existenciu a činnosť ĽM mala „zastrešovať“ Rada obrany štátu v úzkej súčinnosti s ministerstvom národnej obrany.¹¹⁰ V osobnom liste členom strany z nasledujúceho dňa potom existenciu ĽM spolu s činnosťou závodných organizácií KSČ a KSS a udržaním majetku strany označil za „hranice, za ktoré nechceme ísť...“¹¹¹

Pre radikalizovanú verejnosť však boli akékoľvek tendencie smerujúce k ponechaniu ĽM spojené predovšetkým s možným zneužitím ich zbraní na záchranu rúcajúceho sa komunistického režimu. Ostro postavené požiadavky študentov a občianskych politických hnutí prinútili Urbánka, aby ešte ten istý deň, keď na Predsedníctve ÚV KSČ navrhoval „reformu“ ĽM, čiže 30. novembra, rokovával s ministrom národnej obrany arm. gen. Milanom Václavíkom o odzbrojení milícií a uložení ich zbraní v skladoch ČSĽA. Konkrétne otázky potom riešil Hlavný štáb ĽM s funkcionármi Generálneho štábu ČSĽA 1. decembra. Na základe dohovorenej metodiky¹¹² boli následne, do 4. decembra, od jednotiek ĽM stiahnuté pištole, samopaly a guľomety s municiou a napokon aj ťažšie zbrane, čiže bezzáklzové kanóny, mínomety a protiletadlové guľomety. Odovzdávanie zbraní sa skončilo 8. decembra,

¹⁰⁷ <http://www.fedorgal.cz/verejnost-proti-nasiliu/ked-sme-brali-do-ruk-buducnost>.

¹⁰⁸ <http://www.17november1989.sk/rozprava-27-11-1989>.

¹⁰⁹ Karel Urbánek bol do funkcie generálneho tajomníka ÚV KSČ zvolený 24. 11. 1989 po odstúpení Miloša Jakeša. Pôsobil v nej do 20. 12. 1989, keď mimoriadny zjazd KSČ za generálneho tajomníka zvolil Ladislava Adamca.

¹¹⁰ Bližšie BAŠTA, Jiří. Rozpuštění Lidových milicí v roce 1989 a pokusy o právní narovnání. In *SECURITAS IMPERII* 14. Praha : Úřad dokumentace a vyšetřování zločinů komunismu 2007, s. 254-255.

Poznámka: V niektorých materiáloch sa spomína aj pokus K. Urbánka rokovieť s MNO o začlenení ĽM k Civilnej obrane. Pozri napr. <http://www.gotisek.estranky.cz/clanky/armady-rezimu/lidova-milice-lm.html>.

¹¹¹ <http://www.17november1989.sk/vyzvy-uv-ksc-pre-clenov-stran>

Poznámka: Snahu vedenia KSČ o zachovanie ĽM podporovali aj komunisti na Ministerstve vnútra a životného prostredia (MVŽP) SSR. V uznesení „Úlohy komunistov v pôsobnosti Hlavného výboru KSS na MVŽP SSR v súčasnom období“ z 1. decembra 1989 sa jednoznačne postavili za ďalšiu existenciu Ľudových milícií „ako ochranu výdobytkov socializmu a závodov všetkých pracujúcich“. Tamže.

¹¹² Funkcionári Hlavného štábu ĽM a Generálneho štábu ČSĽA sa dohodli na týchto zásadách: 1) vojenské útvary budú zbrane odoberať priamo zo zbrojných skladov ĽM, 2) časový harmonogram odo-

a to, ako sa uvádza v záverečných správach, bez akýchkoľvek „rušivých momentov“.¹¹³ Na niektorých miestach, ako napríklad v okrese Nitra, na odovzdávanie a preberanie zbraní dozerali aktivisti VPN.¹¹⁴ Následne, do 20. decembra 1989, vojenské útvary preberali aj ďalší materiál LM.

Prehľad o počtoch zbraní a iného materiálu, ktorý armáde odovzdali milicionári zo Slovenska, sa v archívoch zatiaľ nenašiel. Približné údaje však môžeme získať prepočtom zo súhrnného prehľadu odovzdaného materiálu jednotiek LM v ČSSR¹¹⁵, a to na základe využitia pomeru celkového plánovaného počtu príslušníkov LM (81 800 osôb) s plánovaným počtom LM na Slovensku (18 700 osôb) v lete 1989, čiže 4,4 : 1. Z tohto pohľadu slovenské jednotky LM odovzdali, okrem iného, okolo 16 150 samopalov, 1 500 guľometov, 20 000 pištolí ks, 900 signálnych pištolí, 30 bezzáklzových kanónov, 80 mínometov, 30 protiletadlových guľometov, 460 ručných granátov, 19, 4 milióna ostrých nábojov do ručných zbraní a 240 tisíc nábojov do protiletadlových guľometov, 3 000 kg plastickej trhaviny, 1 700 kg náloží TNT, 300 kg tiahnutých náloží, 3 osobné automobily, 150 osobných terénnych automobilov, 100 nákladných automobilov, 210 motocyklov a 18 vozidiel so spojovacou technikou. Ďalej išlo o výstrojný materiál v hodnote 7, 16 mil. Kčs, proviantný materiál v hodnote 230-tisíc Kčs a zdravotnícky materiál v hodnote 2 mil. Kčs. Celková hodnota huteľného majetku LM na Slovensku predstavovala asi 190 mil. Kčs.

V dňoch 20. – 21. decembra 1989 sa uskutočnil mimoriadny zjazd KSČ, ktorého cieľom bolo analyzovať príčiny straníckej a spoločenskej krízy a prijať závery pre prácu komunistov v podmienkach „pluralizmu názorov a politických síl“, ako aj pre „*obnovení dôvery straníckych rád ve vedení strany, jeho schopnost být v úzkém sepětí s členskou základnou, se základními organizacemi a okresními výbory, rázně a pohotově reagovat na potřeby doby, získávat vliv mezi lidmi a obnovit jejich důvěru v politiku KSČ.*“ V záujme dosiahnutia tohto cieľa zjazd prijal rad organizačných a personálnych opatrení a v záverečnom uznesení rozhodol, že „*rozpouští Lidové milice a jejich příslušníky zbavuje přísahy*“.¹¹⁶ Viac ako 40-ročná existencia Ľudových milícií sa skončila.¹¹⁷

berania zbraní dohovoria náčelníci okresných štábov LM s veliteľmi vojenských útvarov a 3) určení vojenski velitelia budú zbrane preberať podľa zoznamov vedených územnými štábmi LM, ktorým budú potvrdené zoznamy slúžiť ako doklad k likvidačným inventúram. BAŠTA, ref. 110, s. 257.

¹¹³ Tamže.

¹¹⁴ MIČURA, Ivan. O Novembri a decembri 1989 trochu ináč. In <http://macura.blog.sme.sk/c/260840/O-Novembri-a-decembri-1989-trochu-inac.html>.

¹¹⁵ Okrem nešpecifikovaného počtu protitankových reaktívnych granátov RPG-7 a tarasnic T-21 išlo o 71 054 samopalov, 6 890 guľometov, 20 067 pištolí, 4 005 signálnych pištolí, 149 bezzáklzových kanónov, 358 mínometov, 130 protiletadlových guľometov, 2 031 ručných granátov, 83 756506 ostrých nábojov do ručných zbraní a 1 082 767 nábojov do protiletadlových guľometov, 13 328 kg plastickej trhaviny, 7 589 kg náloží TNT, 1 360 kg tiahnutých náloží, 13 osobných automobilov, 687 osobných terénnych automobilov, 449 nákladných automobilov, 959 motocyklov, 82 vozidiel so spojovacou technikou, výstrojný materiál v hodnote 31,5 mil. Kčs, proviantný materiál v hodnote 1 mil. Kčs a zdravotnícky materiál v hodnote 8,6 mil. Kčs. Celková hodnota huteľného majetku LM predstavovala 837, 583 milióna Kčs. MINAŘÍK, Pavel. Lidové milice v Československu v letech 1948 až 1989. In <http://www.armada.vojenstvi.cz/povalecna/studie/7.htm>; BAŠTA, ref. 110, s. 259-260 a ŠOLC, ref. 7, s. 69.

¹¹⁶ ŠOLC, ref. 7, príloha č. 18.

¹¹⁷ Dokončenie likvidácie majetku LM zabezpečovala likvidačná skupina členov bývalého Hlavného štábu LM. V priebehu januára a februára 1990 spracovala, v spolupráci so zodpovednými pracov-

Skutočnosť, že LM zanikli podobným spôsobom ako vznikli, čiže na základe rozhodnutia orgánu jednej politickej strany, názorne dokumentuje ich nelegitímny charakter. Existencia milícií nemala oporu v štátnej legislatíve, respektíve v jej primárnych dokumentoch. Miesto a úlohy LM boli formálne stanovené len nižšími právnymi normami, predovšetkým vyhláškami ministerstva vnútra. Napriek tomu sa milície stali súčasťou, aj keď špecifickou, branného systému štátu.¹¹⁸

LM boli ozbrojeným nástrojom monopolu komunistickej moci a v mierových podmienkach slúžili predovšetkým na jeho ochranu a udržanie. Za brannej pohotovosti štátu sa s využitím niektorých ustanovení branného zákona č. 92/1949 Zb.¹¹⁹ mali stať samostatnou zložkou čs. ozbrojených síl a v ich rámci sa podieľať na vojenskom zabezpečení obrany štátneho územia.¹²⁰ S týmto vymedzením postavenia LM úzko súviselo aj v podstate úplné obmedzenie vplyvu štátnych orgánov na riadenie ich činnosti.

Priame podriadenie milícií orgánom komunistickej strany obchádzalo právomoci prezidenta ČSSR ako hlavného veliteľa ozbrojených síl, článok 7 ústavného zákona č. 143/1968 Zb. o československej federácii, podľa ktorého otázky národnej obrany patrili do výlučnej pôsobnosti federálnych orgánov, ako aj ustanovenia zákona č. 10/1969 Zb. o zriadení a kompetenciách Rady obrany štátu, Rady obrany ČSR, Rady obrany SSR a rád obrany príslušných národných výborov.¹²¹ Dokument *Zásady riadenia obrany štátu*, ktorý Rada obrany štátu schválila v júli 1969 a ktorý platil až do konca 90. rokov, jednoznačne deklaroval, že „*Vládě ČSSR přísluší veškerý (podčiarkol J. Š.) výkon státní moci při zabezpečování obrany štátu, pokud není ústavou nebo jinými zákony výslovně vyhrazena Radě obrany štátu nebo prezidentu ČSSR.*“¹²² V podrobnej vertikálnej aj horizontálnej štruktúre orgánov, ktoré zodpovedali za prípravu a realizáciu opatrení a úloh na úseku obrany a bezpečnosti, orgány komunistickej strany vôbec nespomínal.

V danom zmysle je zrejmé, že ľudové milície predstavovali v podstate súkromnú armádu komunistickej strany. Do branného systému štátu bola umelo implantovaná monopolným mocenským postavením svojho zriaďovateľa.

nikmi bývalých územných štábov LM, celoštátny sumár jednotlivých materiálových položiek. Pri jeho porovnaní s výkazmi Správy ústredného plánovania Generálneho štábu čs. armády, kam v decembri 1989 vojenské útvary odoslali hlásenia o „demilitarizácii“ jednotiek LM, sa objavili závažné nedostatky. Predovšetkým išlo o rozdiely medzi skutočným a účtovným stavom zbraní a munície, z ktorých následne vychádzali rôzne dohady a špekulácie, že milície odovzdali len časť svojej výzbroje a časť ukryli na prípadné „neskoršie použitie“. Pozri napr. BEDŘICH, Karel. Kde jsou zbraně lidových milicí? In <http://www.cibulka.net/nnoviny/nn1993/nn1393/obsah/11.htm>.

¹¹⁸ **Branný systém** bol vymedzený ako „*souhrn všech vojenských i nevojenských činností, nezbytných v míru k přípravě a za války k realizaci obrany země. Na funkci branného systému se diferencovaně podílí všechny vojenské i nevojenské instituce a zařízení státního systému ČSSR, přímo či nepřímo zainteresované na obraně země.*“ Jadro branného systému tvorili čs. ozbrojené sily „*předurčené k vojenským činnostem se zbraní v ruce na frontě i na teritoriu štátu.*“ VÚA-VHA Praha, f. MNO/sekr. min. 1969. šk. 31, sign. 24-4/1-41.

¹¹⁹ Šlo predovšetkým o §2 odsek 1, v ktorom sa uvádzalo, že „*Brannú moc tvorí vojsko ako jej základ a verejné ozbrojené sbory, ktoré určí vláda.*“ Branný zákon č. 92/1949 Zb. In www.zakon.sk.

¹²⁰ Ref. 118.

¹²¹ Špecifiká LM ako „ozbrojeného zboru KSČ“ a ich odlišnosť od postavenia a úloh ostatných ozbrojených zložiek sa odzrkadľovala, okrem iného, aj v textoch prisáh ich príslušníkov. Zatiaľ čo noví členovia LM prisahali, že budú „*obětavě a věrně sloužit Komunistické straně Československa, dělnické třídě a své socialistické vlasti...*“ (Prísaha príslušníka LM od roku 1962. ŠOLC, ref. 7, príloha 8), vojaci a príslušníci ZNB sľubovali vernosť vlasti a pracujúcemu ľudu „*vedenému Komunistickou stranou Československa*“. (Vojenská přísaha – pozri napr. *Poriadok posádkovej a strážnej služby ozbrojených síl ČSSR (Zákl-Ř-2/s)*. Praha 1979, s. 4 a Prísaha príslušníka ZNB – pozri napr. http://www.offroad-rc.info/WordPress/?page_id=1091)

¹²² VÚA-VHA Praha, f. MNO/sekr. min. 1969, šk. 2, sign. 1-12/1-2.

RIADENIE ĽUDOVÝCH MILÍCIÍ OD ROKU 1973

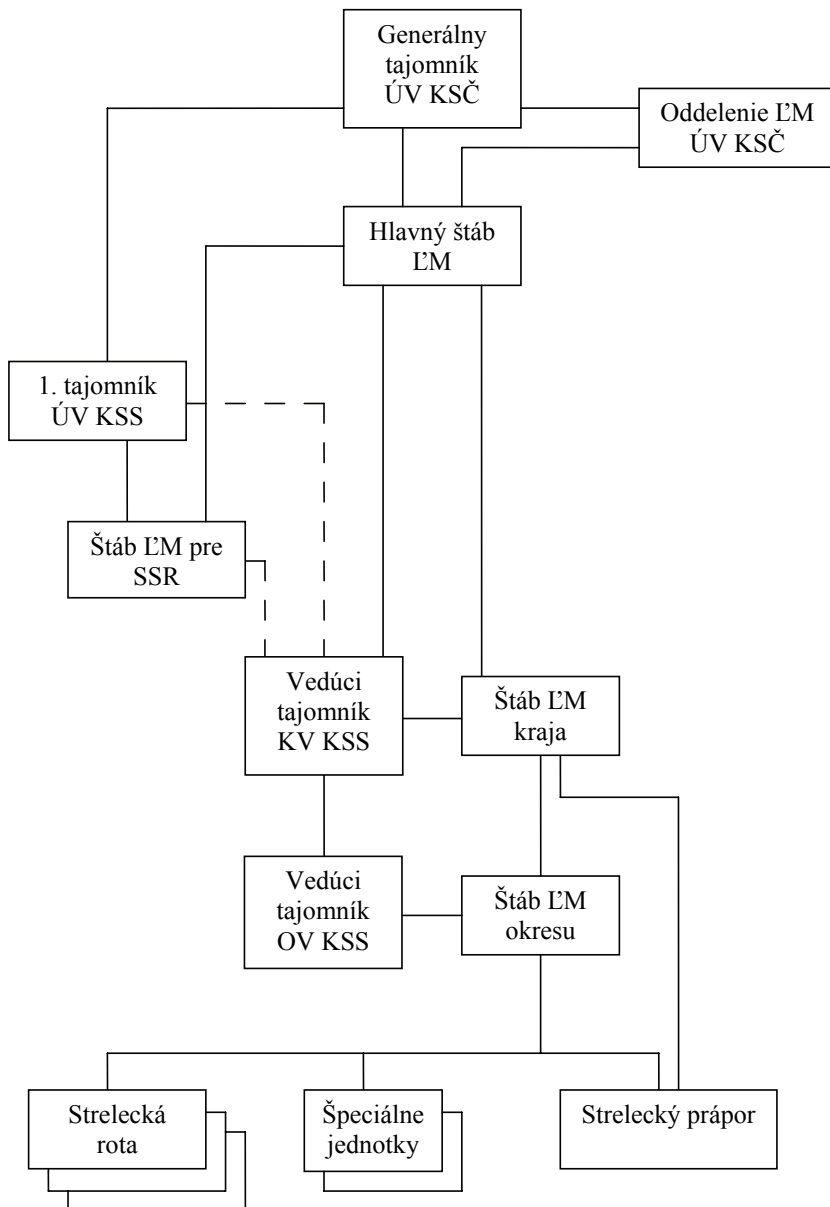

ŠPECIÁLNE JEDNOTKY ĽM A ICH ORGANIZAČNÉ ZAČLENENIE

Druh jednotiek	Organizačný stupeň	Počet zbraní	Možné zaradenie v organizácii
Protitankové jednotky	batéria bezzáklzových kanónov	6 ks Bzk vz. 59	- streleckého práporu
	čata tarasnic	3 ks T-21	- streleckej roty - streleckého práporu - okresnej štruktúry
Protiletadlové jednotky	čata veľkokalibrových protiletadlových guľometov	3 ks plg DŠK	- streleckého práporu - samostatne v rámci okresu
Mínometné jednotky	mínometná rota	9 ks mín. vz. 52	- streleckého práporu
	samostatná mín. čata	3 ks mín. vz. 52	- okresnej štruktúry
Veliteľská čata			- streleckého práporu - okresnej štruktúry - krajskej štruktúry
Prieskumná čata			- streleckého práporu - krajskej štruktúry
Spojovacia čata			- streleckého práporu - okresnej štruktúry - krajskej štruktúry
Ženijná čata			- streleckého práporu - okresnej štruktúry
Hospodárska čata			- streleckého práporu - okresnej štruktúry - krajskej štruktúry
Práporné obväzisko			- streleckého práporu

ORGANIZAČNÁ ŠTRUKTÚRA EM V RÁMCI KRAJA A OKRESU – VARIANT

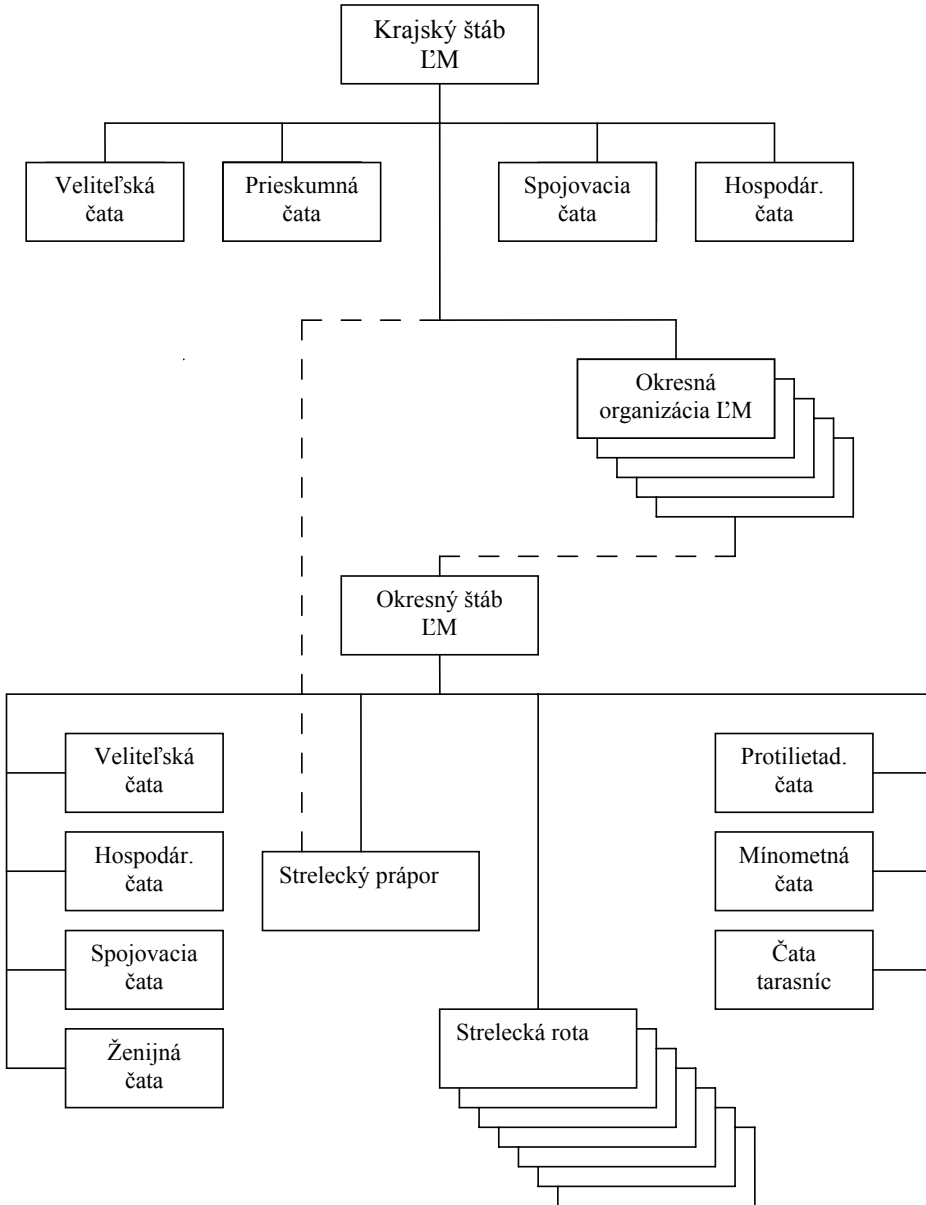

ORGANIZÁCIA STRELECKÉHO PRÁPORU LM

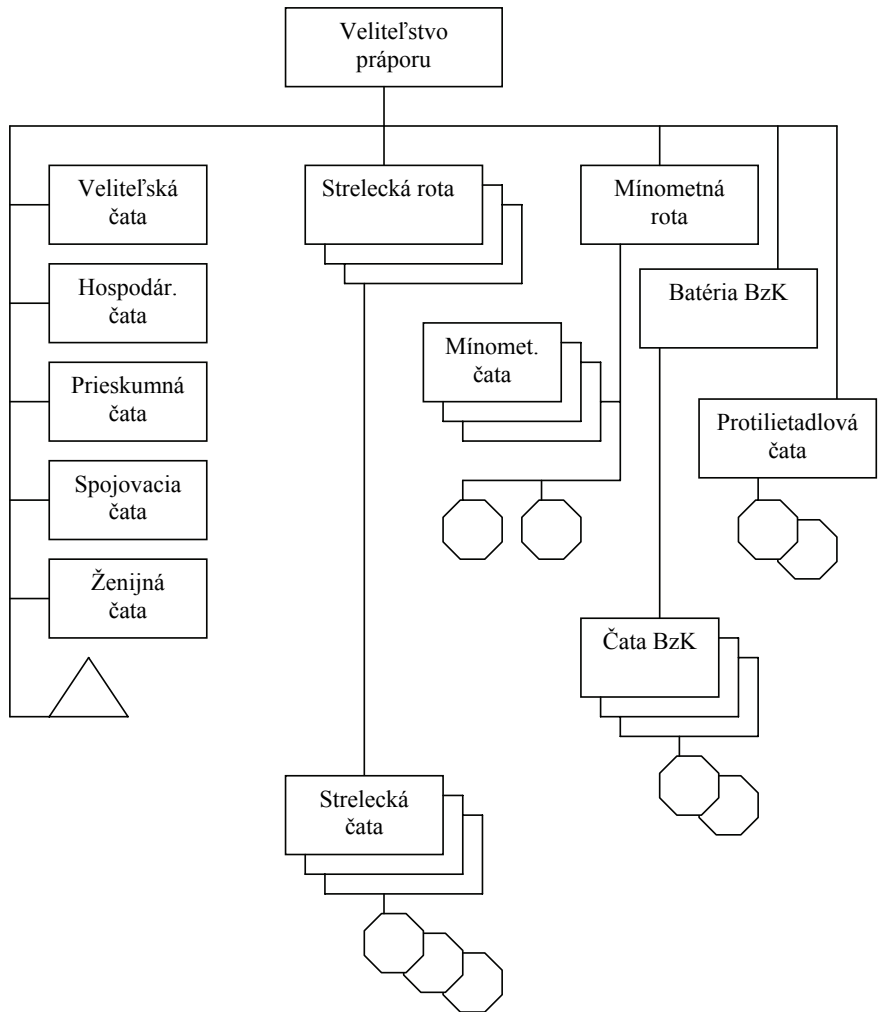

<u>Plánované počty:</u>	osoby	560
	výzbroj	
	- pištoľ vz. 52	145
	- samopal vz. 58	315
	- guľomet vz. 59	28
	- pancierovka RPG-7	28
	- protiletadlový guľomet DŠK	3
	- bezzáklzový kanón vz. 59	6
- mínomet vz. 52	9	

POČTY OSÔB, ZBRANÍ A TECHNIKY STRELECKEJ ROTY LM

Funkcia	Počet	Výzbroj					Technika				Ďalšie prostriedky
		Pi	Sa	Gul.	Pa	Sig. pištol	MC	OA	NA	rds	
veliteľ roty	1	1				1				1	d'alekohľad
zást. veliteľa	1	1									
ZVP	1	1									
staršina	1		1								
radista	1		1							1	
zdr. inštruktor	1		1								zdrav. popruh, nosidla
motocyklista	1		1				1				súprava na riad. dopravy
vodič	1		1					(1)	1		
spolu veliteľstvo roty	9	3	6			1		(1)	1	1	
vel. 1. strel. čaty	1	1				1				1	
zást. veliteľa	1	1									zdrav. taška
vodič	1		1								
vel. 1. sdr.	1		1								
strelec z gul.	1	1		1							schránka s 50 nábojmi
nabíjač gul.	1		1								schránka s 250 nábojmi
strelec z Pa	1		1		1						taška s 3 nábojmi
nabíjač Pa	1		1								taška s 3 nábojmi
strelec zo Sa	3		3								
2. sdr.	8	1	7	1	1						
3. sdr.	8	1	7	1	1						
Spolu 1. sč	27	5	22	3	3	1			1	1	
Spolu 2. sč	27	5	22	3	3	1			1	1	
Spolu 3. sč	27	5	22	3	3	1			1	1	
Spolu rota	90	18	72	9	9	4	1	(1)	4	5	

Zdroj: ŠOLC, Josef. Lidové milice. Jejich místo a úloha v branném systému ČSSR. knihovnicka. cz 2009, príloha č. 14.

J. ŠTAIGL: VOLKSMILIZEN IN DER SLOWAKEI VOM ENDE DER 60-ER JAHREN BIS ZUM STÜRZ DES KOMMUNISTISCHEN REGIMES IM JAHR 1989

Der Beitrag schließt chronologisch und inhaltlich an die vorherige Studie des Autors unter dem Titel „Volksmilizen in der Slowakei – ihre Entstehung und organisatorische Entwicklung bis zur Mitte der sechziger Jahre“ (veröffentlicht in *Vojenská história*, Jg. 3, 1999, Nr. 2) an. Das Hauptaugenmerk des Beitrags richtet sich auf die Bemühungen der KSČ-Führung um eine gesetzgebende Regelung des Bestehens und der Tätigkeit der Volksmilizen in der zweiten Hälfte der 60er Jahre des vergangenen Jahrhunderts. Nach Januar 1968 etablierten sich die Volksmilizen als ein wichtiger Faktor und Akteur des politischen und gesellschaftlichen Geschehens. In ihrer Haltung verzeichneten sie zu dieser Zeit einen großen Bogen von der anfänglichen Unterstützung der neuen KSČ-Führung und ihrer Reformpolitik bis hin zum späteren Rückhalt der konservativen Kräfte innerhalb der KSČ. Die militärische Intervention der fünf Staaten des Warschauer Paktes im August 1968 hat der Großteil der Volksmilizionäre als einen Ausdruck der internationalen Hilfeleistung und nahm dann aktiv Teil am sog. Normalisierungsprozess. Die Verbände der Volksmilizen wurden bei den anti-sowjetischen Demonstrationen in der Tschechoslowakei Ende 1968 und im Frühjahr 1969 eingesetzt. Die kommunistischen und staatlichen Organe der ČSSR rechneten in ihrem Kalkül bis zum Niedergang des totalitären Regimes in der Tschechoslowakei mit ihrem Einsatz als repressives Instrument gegen die sog. antisozialistischen Kräfte. Außer der „Sicherheitsaufgaben“ sollten die Volksmilizen im Falle der Kriege und während der Wehrbereitschaft des Staates auch andere Aufgaben übernehmen und in Zusammenarbeit mit der Armee und anderen bewaffneten Einheiten auch am Schutz des Staatsgebiets und wichtiger Objekte eingesetzt werden. Als ein spezifischer Bestandteil des staatlichen Wehrsystems waren die Volksmilizen ausschließlich den regionalen Ausschüssen der Kommunistischen Partei untergeordnet. Die Organisationsstruktur der Milizen war ihren Aufgaben angepasst: seit 1973 waren sie in Schützen- und Spezialeinheiten geteilt, zu den zweitgenannten gehörten die Panzerabwehr-, Flugabwehr-, Minenwerfer-, Verbindungs-, Pioniereinheiten und andere Einheiten. Die geplante Stärke der Volksmilizen in der Slowakei wurde gleichzeitig von den ursprünglichen 16 600 auf 18 700 Mann erhöht. Die Ausbildung der Milizen wurde schrittweise verbessert und die Ausrüstung der Einheiten modernisiert. Auch die militärisch-fachliche Vorbereitung der Milizen-Befehlshaber erreichte ein höheres Niveau. Das Bestehen der Volksmilizen war unmittelbar verbunden mit dem kommunistischen Regime. Zur der Zeit, als sich die Milizen Ende der 80er Jahre in einer Art Agoniezustand befanden, wurden unterschiedliche Stimmen laut: die einen riefen nach ihrem Einsatz gegen die demokratischen Kräfte, die anderen forderten ihre Auflösung. Nach dem gescheiterten Versuch der KSČ-Führung um die Beibehaltung der Volksmilizen mittels ihrer Unterordnung unter das Innenministerium waren die Milizeinheiten gezwungen, ihre Waffen in den Militärlagerhäusern abzugeben. Durch den Beschluss des außerordentlichen Parteitags der Kommunistischen Partei der Tschechoslowakei, abgehalten in Dezember 1989, wurden die Volksmilizen aufgelöst. Somit nahm ihre mehr als 40-jährige Geschichte ein Ende.

DOKUMENTY A MATERIÁLY

PODKLAD PRE AKČNÝ PROGRAM MNO Z ROKU 1968 O NÁRODNOSTNEJ OTÁZKE

ALEX MASKALÍK

MASKALÍK, A.: The basis for MoD Programme of 1968 on the nationality question. *Vojenská história*, 4, 15, 2011, pp. 108-138, Bratislava.

The published study consists of the introduction of the author and the transcript of the document. In the introduction the author focuses on “the Slovak question” in the Czechoslovak People’s Army in the historical circumstances after WWII and its revival in 1968.

The text consists of four parts with the emphasize on the second one, e.g: qualitative and quantitative analyses of the „background check” policy in the national issue. This is because the part comprises of multiple statistic data enabling the analyses of the Slovak status before and in the year 1968 from the point of the amount, qualification and their roles assigned within various levels of command-ership and more other data.

Military History. Czechoslovakia. National issue of Czechoslovak People’s Army.

Spoločenské zmeny na jar 1968 sa výrazným spôsobom prejavili aj v nových prístupoch k riešeniu národnostnej otázky v československej armáde (ďalej čs. armáde). Prvým zásadným dokumentom sa stal podkladový materiál do Akčného programu Ministerstva národnej obrany (MNO) z apríla 1968, ktorý pripravila Hlavná politická správa MNO pod názvom *Národnostní otázka a návrhy k jejímu řešení v podmínkách československé lidové armády*.¹ Po dvoch desaťročiach ideologického formalizmu a politického pragmatizmu došlo k otvorenému poukazovaniu na jej reálny stav, pričom vytvorený priestor dal možnosť na kritické zhodnotenie predchádzajúceho obdobia. Nechýbali v ňom poukazy na nedostatočný a irelevantný prístup v jej praktickej realizácii ani závery o vedomej diskriminácii Slovákov. Zákonitým dôsledkom bolo oživenie tzv. slovenskej otázky z rokov

¹ Materiál predkladal náčelník skupiny agitácie a propagandy ideologického odd. HPS MNO, podplukovník PhDr. František Kovařík. VÚA – VHA Praha, f. MNO/Hlavní politická správa 1968, 90-235-33/1-1.

1945 – 1948, v ktorej sa koncentrovalo pomerne široké spektrum problémov – od požiadavky posilniť vplyv slovenských orgánov na tvorbu a uskutočňovanie vojenskej politiky, až po hlasy volajúce po novom štátovom usporiadaní. Pod tlakom uvoľňujúcej atmosféry sa našla nečakaná politická vôľa na konštruktívny dialóg i sebareflexiu, ktorá viedla nielen k pomenovaniu všetkých páľčivých problémov, ktoré sa s touto politicky veľmi delikátnou témou viazali, ale aj k naznačeniu možných východísk. Pod tlakom okolností sa väčšina z nich nakoniec do akčného programu ani len nedostala, napriek tomu sa národnostný rozmer ako taký zaradil, na rozdiel od predchádzajúceho obdobia, medzi kľúčové aspekty armádnej personálnej politiky. Striktné dodržiavanie zásad primeraného zastúpenia Slovákov, z hľadiska ich funkčného a hodnotného zaradenia, sa stalo základným predpokladom personálnej práce armádnych kádrových orgánov. Kvalitatívny posun vo všetkých smeroch ďalšej národnostnej výstavby čs. armády sa mal zakrátko stať historickou skutočnosťou a neohrozil ho ani následný normalizačný proces.

Prepísaný dokument v pôvodnej gramatickej úprave je opatrený poznámkovým aparátom, ktorý okrem vysvetliviek a opráv obsahuje aj kompletnú prílohu. Tú tvoria výlučne hutné štatistické tabuľky a zložité dotazníky, upravené do textovej podoby.

Hlavní politická správa		
Československé	lidové	armády
PRÍSNĚ TAJNÉ !		
Príloha	k čj.	0053145/HPS
Výtisk č. 3		1968
Počet listů: 51		

NÁRODNOSTNÍ OTÁZKA A NÁVRHY K JEJÍMU ŘEŠENÍ V PODMÍNKÁCH ČESKOSLOVENSKÉ LIDOVÉ ARMÁDY

(podkladový materiál do akčného programu MNO)²

Závažnou problematikou, ktorá ovplyvňuje morálne-politický stav príslušníkov ČSLA³, jejich vlastenecké a internacionálne postoje, je problematika národnostní. Moderní období dejín našich národů ukázalo, že vedle výrazného pokroku v řešení národnostní otázky (uplatňování Košického vládního programu⁴ v r. 1945 – 1948, industrializace Slovenska atd.) se vyskytly a doposud existují závažné chyby a zásadní deformace státoprávního řešení vztahů

² Akčný program MNO plánoval prehodnotiť postavenie armády v spoločnosti s cieľom jej presnejšieho zasadenia do štátnej štruktúry, zmeniť sa mala tiež zodpovednosť, právomoci a usporiadanie najvyšších armádnych orgánov vrátane nižších stupňov velenia, aby pri zachovaní nutnej miery centralizmu sa dostatočne rozvíjala demokracia. Prvú verziu programu prejednávala Vojenská rada MNO 21. mája 1968, konečný návrh na zasadaní 11. júna 1968, keď rozhodla, aby po zapracovaní pripomienok bola do 15. júna 1968 jednotkám rozoslaná jeho definitívna verzia. Politické východiská, hodnotenia a závery týkajúce sa vojenskej doktríny tejto verzie Akčného programu ČSLA realizovaného MNO boli ale začiatkom roka 1969 prepracované, a až takto revidovaný program bol oficiálne vydaný.

³ ČSLA – Československá lidová armáda.

⁴ Košický vládný program – prvý programový dokument povojnovej čs. vlády schválený 5. apríla 1945 v Košiciach – predstavoval základ riešenia národnostnej otázky v čs. brannej moci po druhej

Čechů a Slováků.⁵ Deformace národnostních vztahů, která se výrazně projevila v 50-tých letech a později v naší společnosti se do určité míry odrazila i v naší čs. lidové armádě.

Programové cíle a postupy řešení národnostní otázky nám ukazují akční program KSČ. Ten předpokládá:

1. V zájmu rozvoje naší socialistické společnosti a upevnění jednoty československého lidu a jeho důvěry v politiku KSČ dosáhnout zásadního obratu v státoprávním uspořádání vztahů Čechů a Slováků ústavním zakotvením výhod socialistického federativního uspořádání soužití rovnoprávných národů v socialistickém státě.

2. Federativnímu uspořádání musí předcházet odstranění nejpalčivějších nedostatků současného neuspokojivého stavu úpravy státoprávních vztahů českého a slovenského národa.

Úkol druhý je bezprostředním základním úkolem a úkol první má cílový charakter. Půjde o to, aby dělba zákonodárné a výkonné moci mezi celostátními a slovenskými orgány, v podstatě do cílového vyřešení této problematiky odpovídala zásadám Košického vládního programu.

V tomto smyslu bude nutné, přijmout i v armádě některá opatření k řešení národnostní otázky a vyjádřit je ve vlastním akčním programu.

Prosincové a lednové plénum ÚV KSČ vyvolalo v život široký demokratizační proces, jehož nedílnou součástí je úsilí o nápravu deformací v národnostní otázce.⁶ Shrnujeme základní požadavky stranických aktivů, konferencí, schůzí a některých společenských organizací, vyjádřených v rezolucích a zaslaných na HPS⁷ k této oblasti (nejsou zahrnuta stanoviska okruhových konferencí KSČ):

- Rehabilitovat do důsledků všechny příslušníky armády (odboje partyzánů, slovenských letců atd.), kteří byli jakýmkoliv způsobem v období deformací a kultu osobnosti poškozeni.

- Posoudit na základě Košického vládního programu jak se v období 1945 – 1949 národnostní otázka uplatňovala v podmínkách armády. Využitím historických zkušeností z uplatňování Košického vládního programu a s přihlédnutím k dalším stranickým usnesením posoudit genezi národnostní problematiky v ČSLA a dopátrat se příčin zrodu věčných problémů v oblasti kádrové politiky.

- Na MNO obnovit funkci státního tajemníka a v konkrétní politické kádrové praxi MNO, HPS, SPO, SO⁸ a velitelů uskutečnit princip rovnoprávnosti obou národů při kádrovém a

svetovej vojne. V 3. a 6. bode svojho programu sa vládný kabinet Zdeňka Fierlingera zaviazal: „učiniť koniec všetkým sporům a vychádzať z uznání Slovákov jako nacionálně svébytného národa důsledně se snažit, aby v česko-slovenském poměru byla uskutečněna zásada „rovný s rovným“, aby tak bylo uplatněno skutečně bratrství mezi oběma národy“. In <http://www.svedomi.cz> (Košický vládní program).

⁵ Národnostný aspekt mal de facto český a slovenský rozmer. Problematika zastúpenia a pôsobenia Slovákov v čs. armáde sa totiž do februára 1948 riešila najprv v rámci existencie tzv. slovenskej otázky a následne otázky národnostnej, v dobovom zmýšľaní v podstate zúženej výlučne na český a slovenský prvok. Od roku 1966 sa síce ponímanie národnostnej otázky v armáde rozšírilo aj o ďalšie národnosti, konkrétne ukrajinskú, ruskú, poľskú, nemeckú, maďarskú a cigánsku (rómku), dominantnosť štátotvorných národností bola však i naďalej určujúca. Oživenie slovenskej otázky po roku 1967 obmedzenosť národnostnej personálnej politiky len zvýraznilo.

⁶ Ide o rokovania Ústredného výboru KSČ v dňoch 19. – 21. decembra 1967, resp. 3. – 5. januára 1968.

⁷ HPS – Hlavná politická správa MNO.

⁸ SPO, SO – stranicko-politické, resp. stranické orgány.

personálnym obsazovaní miest dôležitých funkcií armádného organizmu. Pri řešení tohoto úkolu vystříhat se subjektivismu, citových pohledů a opírat se o objektivní kvantitativní a kvalitativní statistickou analýzu kádrového obsazení vojáků z povolání ČSLA.

- Realizovat naplněnost jednotek přešovského svazku⁹ a posílit dalšími jednotkami území Slovenska tak, aby se v přijatelné míře mohly dodržet zásady Košického vládního programu tykající se armády.

- Posoudit úlohu a vazby východního vojenského okruhu vůči národním federativním orgánům na Slovensku a branným organizacím. Na základě jazykové rovnoprávnosti dát do souladu ediční činnost v oblasti vojenskoodborné i vojenskopolitické, ve vztahu vůči vojákům z povolání, vojákům základní služby i zálohám. Přitom respektovat i národnostní práva maďarské, polské, ukrajinské a německé menšiny.

- Přihlížet k životním podmínkám vojáků z povolání a jejich rodin, v jiném národním prostředí.

Podkladový materiál respektuje tyto návrhy a náměty a zaměřuje se na tyto hlavní problémy s příslušnými závěry pro akční program:

I. Košický vládní program a vývoj národnostní otázky v ČSLA.

II. Kvantitativní a kvalitativní analýza kádrové politiky v národnostní otázce.

III. Životní podmínky rodin vojáků z povolání v jiném národnostním prostředí.

IV. Aktuální úkoly a problémy národnostní otázky v ČSLA.

* * *

I. Košický vládní program a vývoj národnostní otázky v ČSLA.

Samo posouzení dosavadního vývoje národnostní otázky v ČSLA po roce 1945 ve všech jejich souvislostech a aspektech je složitým úkolem dlouhodobého rázu. Má-li být totiž tento úkol skutečně seriózně splněn – a podat tedy vskutku objektivní skutečnosti maximálně odpovídající obraz historického vývoje, jednostranně nezakreslovaný subjektivními pohledy – je především třeba nechat dostatek času pro všestranné a fundované zhodnocení obecných stránek revolučního společenského pohybu, jimž prošlo Československo od konce 2. světové války. Teprve na tomto základě bude možné objektivně zhodnotit i jednotlivé opatření a všechny skutečnosti dotýkající se vývoje problematiky vztahů Čechů a Slováků a uplatňování specifických národních zájmů obou našich národů (i národnostních menšin) v Čs. ozbrojených silách, respektive v celém širším komplexu branné politiky KSČ a státu. Požadavek komplexního rozboru a zhodnocení této problematiky není nikterak nový. Byly i v minulosti alespoň v dílčích hlediscích vytyčovány. Avšak řada okolností (politického charakteru) znemožňovala, aby bylo možné dospět k opravdu z hlediska uplatňování zásad marxistické národnostní politiky k vědecky správným závěrům. A hlavně k tomu, aby tyto závěry ukazující uplynulý vývoj i existující stav, byly důsledně využity také v praxi naší vojenské a branné politiky pro odstraňování existujících a narůstajících deformací plynoucích ze subjektivistického pojetí a nazírání na řešení problémů národnostní otázky i v armádě. Přitom není jisté sporu o tom, že nalezení správných zásad národnostní politiky a jejich praktické realizace, mají zásadní význam pro zajištění vnitřně nerušené jednoty a

⁹ Šlo o 14. tankovou divízi Východného vojenského okruhu, ktorá vznikla premenovaním z 18. motostreleckej divízie v septembri 1966. Sídlo veliteľstva bolo do Prešova premiestnené z Košíc v októbri 1960.

činnosti ozbrojených sil a jsou tedy jednou ze základních podmínek o dosažení a udržení jejich vysoké bojeschopnosti.

Nelze však předpokládat, že by se mohlo nějakými jednorázovými opatřeními podařit jednou provždy vyřešit všechny problémy národnostní otázky v armádě; již proto ne, že sama národnostní politika se bude i nadále vyvíjet jako součást společenského pohybu v naší vlasti. Proto doporučujeme uvážit jako jedno ze základních opatření, jimž by bylo možné zajistit trvalé sledování a řešení vývoje národnostní otázky v armádě, možnost vytvoření určitého odborného, kolektivního orgánu v rámci MNO na úrovni a s pravomocí jakou představují jiné řídicí odborné a politické složky MNO. Pro konkrétní formu takového orgánu může přicházet v úvahu řada alternativ (správa, oddělení, stála komise pro národnostní otázky apod.), které by však měly vycházet ze zásady, aby šlo o stálý orgán s pevnou strukturou i kádrovým obsazením a potřebnou pravomocí, schopným nejen odpovědně posuzovat dopad veškerých opatření MNO z hlediska národnostní politiky, ale i sám přicházet s požadavky a náměty na řešení nejrůznějších otázek vyvstávajících z okruhu jím sledované problematiky. Dosavadní složky MNO zřejmě nemohou tento závažný úkol plnit v celé jeho šíři vzhledem ke svému úzce odbornému zaměření a ve své současné struktuře jej nemůže plnit ani HPS. A je otázkou, zda a do jaké míry jej bude moci plnit orgán tvořený státním tajemníkem MNO vzhledem k postavení, jaké bude uvnitř MNO tento úřad představovat (alternativní zastoupení obou našich národů ve vedení MNO).

* * *

V současné době z hlediska aktuálních potřeb řešení vyvstávajících deformací v národnostní politice uvnitř ČSLA může alespoň pro nejbližší dobu poskytnout určité náměty i kritický pohled na vývoj této problematiky ve světle požadavků zakotvených v Košickém vládním programu, jelikož právě ony představují zatím nejzřetelnější vyjádření zásady realizace rovnoprávnosti obou našich národů. Nedotýkají se ovšem celého komplexu národnostní problematiky, jak dnes vyvstal v plné šíři a v jiných historických společenských souvislostech (včetně nutnosti řešení otázek národnostních menšin).

Tvůrci Košického vládního programu chápali, že bez uplatnění zásady svébytnosti a rovnoprávnosti slovenského národa při výstavbě armády není v silách žádné vlády ani politické síly, vytvořit vnitřní pevnou, novou Čs. armádu, při jejíž výchově by se měla uplatňovat zásada internacionalismu a zároveň nového československého vlastenectví.

Proto se v programu říká: „*Vláda se postará, aby v nové Čs. lidové armádě¹⁰ bylo plně respektováno státoprávní postavení Čechů a Slováků podle zásady „rovný s rovným“ a aby Slovákům se dostalo ve všech ústředních institucích přiměřeného zastoupení. V jednotné Čs. lidové armádě bude zavedena plná rovnoprávnost a rovnocennost slovenštiny a češtiny jako jazyků velících a služebních ...“* (Význam 1. domácí vlády republiky, Sběrka dokumentů, ministerstvo informací, str. 13). Takto se vytvářely předpoklady pro to, aby došlo k radikálním změnám např. ve skladbě velitelského sboru, ve srovnání se skladbou za republiky předmnichovské. (Vzpomínané dokumenty k této otázce např. uvádějí, že 2.1.1938

¹⁰ Pojem ČSLA nebol v tom čase zaužívaný. Oficiálne označenie pre povojnovú čs. armádu bolo podobne ako v predmnichovskej republike „Čs. branná moc“. Jej „nástupcom“ sa čs. ľudová armáda stala až niekedy v polovici 50. rokov, i keď v branných zákonoch sa ešte do roku 1958 používalo označenie čs. vojsko.

bylo v důstojnickém sboru cca 5 % Slováků). Přitom na MNO v Praze pracovalo pouze 28 Slováků.

Vycházejí ze situace vytvořené v průběhu národně osvobozenického boje – tj. z existence slovenských národních jednotek jako konkrétního produktu tohoto boje – jakož i ze snahy najít co nejúčelnější a přitom důsledně demokratické řešení národnostní otázky, Košický vládní program uvádí: „*V rámci nově budované jednotné čs. branné moci a na základě jednotných služebních řádů, budou tvořeny národní slovenské vojenské útvary (pluky, divize, atd.) složené převážně z mužstva, poddůstojníků a důstojníků slovenské národnosti a používající velící a služební řeči slovenské. Důstojníci a gázisté bývalé slovenské armády, pokud se neprohřešili proti národní cti Slováka, a nebudou podléhat trestnímu stíhání pro svou činnost za bývalého zrádcovského režimu, budou převzati do čs. armády ve své dosavadní hodnosti, přičemž bude směřovatné dobrozdání a doporučení Slovenské národní rady.*“

Tak jako ostatních úseků státního aparátu, týkala se i armády ta část Košického vládního programu, která říká, že „*V ústředních státních úřadech, institucích a v hospodářských orgánech celostátního významu bude Slovákům zabezpečeno přiměřené zastoupení co do počtu i co do významu.*“

Osvobozenický protifašistický boj slovenského lidu na domácí půdě i mimo ni zůstane navždy svědectvím toho, že drtivá většina slovenského národa pokládala boj proti hitlerovskému fašismu, který rozbil čs. republiku, za věc národní cti a povinnosti. Pádným projevem pokrokových sil slovenského národa bude partyzánský boj. Podobně přechody celých jednotek slovenských vojáků na sovětské frontě, ať už k partyzánům nebo k Rudé armádě a nakonec do čs. vojenské jednotky v SSSR, to všechno byly akce, při kterých vznikaly v průběhu národně osvobozenického boje v rámci procesu formování lidových ozbrojených sil slovenské národní jednotky – formace, ve kterých mužstvo i velitelský sbor tvořili v podstatě příslušníci slovenské národnosti, ve kterých byla služební řeč slovenština. Samotné slovenské národní povstání bylo nesporně nejdemokratičtějším projevem vystoupení slovenských národních jednotek.

Klement Gottwald v Moskvě v průběhu Slovenského národního povstání k událostem na Slovensku, konstatoval: „... *na osvobozeném území Slovenska probíhala za velkého nadšení slovenského lidu národní mobilizace do slovenské osvobozenické armády*“ (K. Gottwald, Spisy 11, str. 353.)

V této souvislosti je třeba také uvést, že hned počátkem září 1944 určila Slovenská národní rada svého pověřence pro národní obranu,¹¹ čímž de facto rozšířila svou zákonodárnou i výkonnou moc na Slovensku také na oblast vojenskou.

Mj. z uvedených skutečností vycházelo právě vedení KSČ při formulování tezí své národnostní a vojenské politiky pro jednání o 1. [Košickom – pozn. A.M.] vládním programu, v nichž se objevil požadavek uznat budování národních slovenských vojenských útvarů. Byl to postup v dané historické situaci moudrý a plně politicky oprávněný. Podřídít a sladit řešení národnostní otázky s potřebami a cíli rozvíjejícího se procesu revoluce tehdy totiž vyžadoval vést úder proti pozůstatkům českého šovinismu, jako ideologické výzbroji české buržoazie, která usilovala o řešení národnostní otázky v duchu 1. republiky, jež by odpovídalo především jejím třídním zájmům.

Rozhodnutí KSČ i pokud se týkalo slovenských národních jednotek, bylo ve vztahu k této skutečnosti progresivním aktem. Správnost takového závěru potvrzuje i to, že KSČ

¹¹ Stal sa ním podplukovník veterinár (neskôr generál šéfveterinár), MVDr. Mikuláš Ferjenčík.

vedla svoje jednání s představiteli SNR o národnostních poměrech v ozbrojených složkách v době, kdy proces jejich vývoje vrcholil ve formování nové Čs. armády jako ozbrojené síly národní a demokratické revoluce. Slovenské národní jednotky byly její součástí. Přitom třeba brát v úvahu skutečnost, že slovenský prvek hrál v obou prouděch lidových ozbrojených sil velmi důležitou roli a při osvobození Slovenska se stal téměř výlučnou složkou jejich rozšiřování.

To všechno nesporně dokazuje správnost rozhodnutí KSČ zasadit se o formování slovenských národních jednotek. Neopravňuje nás to však, abychom pouštěli ze zřetele i podmíněnost tohoto rozhodnutí skutečnostmi, které souvisely s charakterem a tendencemi vývoje revoluce, s bojem o charakter nové armády, ale hlavně s konkrétní třídní politickou situací a jejím dalším vývojem na Slovensku. A právě tyto okolnosti i další vývoj ovlivnily i otázky výstavby slovenských národních jednotek tak, že zájem dalšího vývoje naší revoluce progresivním směrem vyžadoval také základní korektury při budování naší armády, konkrétně v této otázce.

Při rozboru zásad, které KSČ při úpravě národnostních poměrů uvnitř armády prosazovala, lze jasně vidět snahu připustit jakýkoliv projev českého buržoazního šovinismu, aby byla dosažena úplná rovnost mezi Čechy a Slováky. Košický vládní program tento princip rovnoprávnosti zakotvil. Strana však musela zároveň bojovat proti druhému nebezpečí, proti ľudáckemu¹² nacionalismu, jehož vlivy ve slovenské armádě nesporně existovaly. KSČ proto svými požadavky oprávněně stavěla také hráz reakčním separatistickým tendencím slovenské buržoazie, která si v podobě Demokratické strany Slovenska vytvářela svoji novou politickou reprezentaci. To potvrzují ostatně i jednoznačné formulace Košického vládního programu: „jednotná čsl. armáda“, „jednotnost velení a armádní organizace“, „jednotné služební řády“ atd. Konečně i skutečnost, že vytvořením první vlády Národní fronty se staly otázky obrany státu její záležitostí jako centrálního orgánu, který je vyjmul z kompetence Slovenské národní rady. Bylo zrušeno pověření Slovenské národní rady pro věci vojenské, zřízení SNR 21.2.1945, v jehož čele stál plk. Dr. M. Ferjančík.¹³ Místo něho byl v rámci MNO jako představitel celostátního orgánu zřízen úřad státního tajemníka MNO v jehož kompetenci bylo zabývat se všemi otázkami slovenské části armády a rozhodovat o nich po dohodě s ministrem národní obrany.¹⁴

Na základě mobilizace, vyhlášené předsednictvem SNR 23. března podle § 23 branného zákona, byly po 15. květnu vytvářeny na území Slovenska vyšší vojenské jednotky. Tak byly 2. a 4. samostatná brigáda organizovány jako divize a o něco později došlo ke zformování 9. a 10. divize. 16. června začalo pracovat velitelství 4. oblasti v Bratislavě, zahrnující teritorium Slovenska, jemuž podléhala velitelství VII. a VIII. armádního sboru.¹⁵ Za necelé

¹¹ Stal sa ním podplukovník veterinár (neskôr generál šéfveterinár), MVDr. Mikuláš Ferjenčík.

¹² Správne ľudáckemu.

¹³ Ide o už zmieneného M. Ferjenčíka, ktorý bol medzitým v októbri 1944 povýšený na plukovníka veterinára.

¹⁴ Za štátneho tajomníka MNO bol v apríli 1945 ustanovený Mikuláš Ferjenčík (krátko nato menovaný na generála veterinára). V júli 1946 ho vystriedal (titulárny podplukovník) Ján Lichner, ktorý na čele Úradu štátneho tajomníka zotrval až do jeho zrušenia bezprostredne po februári 1948.

¹⁵ Vojenská oblasť 4 s veliteľstvom v Bratislave existovala v čase od júna 1945 do októbra 1950. Predstavovala relatívne samostatný teritoriálno-organizačný celok, nakoľko priestorovo pokrývala územie Slovenska. Jeho nástupcom sa stal 2. vojenský okruh, pokrývajúci okrem územia Slovenska aj oblasť Moravu s výnimkou Jihlavského kraja. Podriadené zložky veliteľstva VO 4 a síce VII. a VIII. zbor, boli v októbri 1947 prečíslované na V., resp. VI. zbor a po reorganizáciách na jar 1949, resp. jar 1948, nakoniec zrušené.

dva měsíce od ukončení války tak byla fakticky dovršená výstavba armády na Slovensku. Byl to určitě úspěch, podstatně přispívající ke konsolidování poválečných poměrů v této části osvobozené republiky. Jeho význam vstoupil do popředí zejména v konfrontaci s úkoly, které na armádu na Slovensku v následujících měsících čekaly – likvidace různých záškodnických tlup, nebo plnění úkolů vyplývajících ze snah obnovit řádný chod našeho hospodářského života. Tato aktivita slovenských národních jednotek působila příznivě na prohlubování třídního proletářského charakteru těchto jednotek a byla nesporně přínosem jejich progresivnímu vývoji.

Při globálním hodnocení slovenských národních jednotek tak však přesto nelze dojít výhradně jednoznačně kladným závěrům. Nesmíme totiž pustit ze zřetele skutečnost, že v prvních měsících po osvobození se ještě různé protilidové a reakční živly neodvážily vyjít se svými názory na veřejnost, což platilo i o situaci v armádě, slovenské jednotky nevyjímaje. Do řad armády začali přicházet slovenští důstojníci s velmi rozmanitým morálně politickým profilem. Vedle revolučních uvědomělých bojovníků z řad partyzánských velitelů i v národně osvobozeneckém boji osvědčených příslušníků velitelského sboru bývalé slovenské armády, lidé silně poznamenaní luďáckym¹⁶ režimem, vůči nimž cítili staří frontovní bojovníci oprávněný odpor, který dostal svůj výraz v řadě protestů.¹⁷ Byly to první signály, že na Slovensku i přesto, že tu národně osvobozenecký boj položil solidní základy pro výstavbu nové, důsledně demokratické armády, bude třeba o její politický charakter svést ještě tuhý boj. Zápas o armádu na území Slovenska byl ovlivňován samotnými zvláštnostmi jejího budování, např. tím, že zde byl uplatňován národnostní a teritoriální princip výstavby a doplňování vojenských formací. Na řešení kádrových otázek velitelského sboru se zde podílely např. i slovenské národní orgány.

Ustavením lidově demokratického zřízení, ve kterém měla rozhodující podíl na moci dělnická třída, byly sice vytvořeny po květnu 1945 příznivé předpoklady pro budování lidové armády i na Slovensku. Ovšem později začal vývoj politický poměrů na Slovensku zaostávat a neměl už také ani příznivý vliv na vývoj jednotek rozložených na území Slovenska.

V boji o nový duch národních jednotek na Slovensku se strana opírala především o aparáť výchovy a osvěty, jehož složení na Slovensku bylo pro stranu velmi příznivé. Příznivější než v českých zemích (v Čechách a na Moravě byl jen z 90 % komunistický, na Slovensku byla jeho příslušnost v KS téměř 100 %). Podmínky právě osvětových důstojníků v tehdejší čs. armádě byly obtížné, zejména na Slovensku. Nebylo to dáno jen nepříznivým složením důstojnického sboru (na začátku roku 1947 se v celostátním měřítku ke KSČ hlásilo z řad důstojníků asi 20 – 25 %, zatímco na Slovensku bylo ve velitelském sboru jen 80 komunistů), ale i odlišnou situací v řadách mužstva. Podstatně mladší ročníky v porovnání s českými zeměmi se snadno stávaly obětmi živlů kalkulujících s možností jejich snadného zneužití k účasti na akcích namířených proti ideám Národní fronty i proti jednotě armády.

Politicko-výchovná práce si musela na Slovensku daleko obtížněji získávat pozice nejen mezi velitelským sborem, ale i ve značné části mužstva. Zde musela často svádět boj s hluboce zakořeněnou a často záměrně nesprávně usměrňovanou náboženskou ideologií. V této souvislosti je třeba se zmínit též o jednom ze zákonných rysů, vyplývajícím z nacio-

¹⁶ Správne luďáckym.

¹⁷ Z hľadiska prirodzeného zdroja doplňovania slovenskej časti zboru vojakov z povolania v úvodnej etape výstavby obnovenej čs. armády, predstavovali práve dôstojnícke kádre bývalej slovenskej armády jasnú väčšinu.

nální výlučnosti slovenských národních jednotek, že v nich na rozdíl od jednotek v českých zemích byl vytvořen i aparát duchovní služby, vybudovaný až po pluky. Vojenští duchovní uměli zejména již v předvolebním období roku 1946 této skutečnosti náležitě využít.

Šlo zde téměř o kombinovaný útok proti politickovýchovné práci v armádě, vedený jak ze strany reakčních důstojníků, tak ze strany církve a sekretariátu Demokratické strany. Mnozí vysocí funkcionáři armády, velitelé svazků, zavedli jakousi cenzuru práce osvětových důstojníků a dokonce bez ohledu na směrnice HŠVO¹⁸ schválené vládou, vydávali vlastní směrnice pro uskutečňování výchovné práce. Aktivita v tomto směru dosáhla vrcholu právě v předvolebním období roku 1946. Volební výsledky se pak staly jen věrným obrazem skutečného stavu ve slovenských národních jednotkách (68 % příslušníků armády zde volilo DS, 31 KSS). Volební výsledky ukázaly, že poměr sil ve slovenských národních jednotkách velmi vážně zaostal za celkovým vývojem armády. Reakční prvky na Slovensku uvnitř i mimo armádu usilovaly o posílení výlučnosti těchto jednotek, o oslabení jak armády, tak státu. Zásada budování slovenských armádních útvarů prosazovaná v průběhu národně osvobozenického boje a jako jeho výsledek zakotvená i do Košického vládního programu, se začala v poválečném období za nových poměrů ve vývoji třídně politických sil na Slovensku měnit ve vlastní protiklad, ztrácela své oprávnění.

Proti se již na zasedání předsednictva KSS dne 14. ledna 1946, které projednávalo otázku bezpečnosti Slovenska v souvislosti s poměry v armádě, projevíly vážné náznaky rozhodnějšího řešení situace. Usnesení z tohoto jednání mj. požadovalo např. suspendování komise SNR při přijímání důstojníků a jmenování komise nové z příslušníků 1. čs. armádního sboru a partyzánů. Déle požadovalo zařazení části východoslovenské divize do středoslovenských a západoslovenských i českých divizí a zformování nové divize z jednotek středoslovenských branců z povstaleckého území při zařazení menších českých jednotek do slovenských útvarů v rámci nové divize. ÚV KSS ve svých požadavcích správně postihl, co vyžadovaly zájmy progresivního vývoje armády dislokované na území Slovenska. V zápa-se o armádu odmítl tendenci k národnostní uzavřenosti a ke společnému postupu s vlastní buržoazií a hledal cestu upevňování a společné fronty boje dělnické třídy obou národů proti společnému nepříteli – buržoazii slovenské i české. Táto linie ovšem vyžadovala ještě podstatnější přestavbu dosavadních národnostních poměrů a hledání nových řešení ve výstavbě armády na Slovensku. Již 3. května 1946 předložila branná komise ÚV KSS návrh adresovaný ÚV KSČ, v němž se praví: „*Branná komise pokládá za vhodné, aby bylo upuštěno od dosavadní praxe vytvářet národní jednotky české a slovenské a aby postupně byly tvořeny jednotky smíšené.*“

Vývoj situace na Slovensku po květnových volbách 1946 jen podtrhl naléhavost urychleného uskutečnění tohoto opatření v praxi. Po projednání vážných jevů a incidentů vyskytnuvších se před volbami i po volbách na Slovensku, se dne 31.5.1946 usnesla vláda toto opatření realizovat. Jednotky jedné moravské divize byly odeslány na východní Slovensko, došlo ke vzájemné výměně některých jednotek západoslovenských s jihomoravskými a byli zbaveni funkcí ti ze slovenských důstojníků, kteří se jakýmkoliv způsobem podíleli na akcích zaměřených proti jednotě našeho státu a jeho armády. Uvedená a další opatření vlády znamenala definitivní přechod od systému národních jednotek, ke smíšenému systému

¹⁸ HŠVO – Hlavná správa výchovy a osvetu Hlavného štábu – zabezpečovala osvetovú (avšak de facto skrytú politickú) výchovu v armáde v prospech KSČ. Jej zlučením s Armádnym vedením stranickej práce v auguste 1950 vznikla Hlavná politická správa MNO.

výstavby československé armády. Vývoj událostí v zemi do února 1948 dal tomuto řešení, které odpovídalo zájmům vývoje naší revoluce i na Slovensku, plně za pravdu.

* * *

V pozdějším období se však v průběhu realizace těchto v tehdejší historické situaci správných zásad projeví určité deformace, zejména v kádrové oblasti (skladba a rozmístování kádrů české a slovenské národnosti) a jak se z četných připomínek z východního vojenského okruhu zdá, i v dislokaci vojsk. Základní příčinou chybných opatření zřejmě bylo nekonkrétní, měnící se historické společenské realitě neodpovídající posuzování potřeb naší socialistické společnosti o ozbrojených silách a s tím související chybné postupy v oblasti národnostní politiky strany. Bude tedy nutné znovu podrobit hluboké úvaze z hlediska současné sociální a politické skutečnosti a vnitřních potřeb armády i požadavky vytyčené Košickým vládním programem a vhodnost jejich případné realizace, zejména pokud jde o opětovné vytváření v podstatě slovenských národních jednotek ve Východním vojenském okruhu,¹⁹ případně zvážit možnost posílení Slovenska dalšími bojovými jednotkami, což by rovněž mohlo přispět k vytvoření lepších podmínek pro uplatnění zásad Košického vládního programu.

Dále navrhuje podrobit revizi kádrová opatření přijímaná vůči důstojníkům a poddůstojníkům slovenské národnosti v uplynulém období a napravit křivdy, k nimž došlo v případech, kdy těmito opatřeními byli neprávem postiženi poctiví, čestní a politicky progresivní lidé. Přitom však bude třeba v duchu Košického vládního programu dbát také o to, aby nedošlo ke druhé jednostrannosti a nebyly zároveň nekriticky rehabilitováni ti, kdož se jakkoli prohršili proti národní cti, podléhali trestnímu stíhání pro svou činnost za zrádcovského klerofašistického režimu a byli i právem stíháni za kriminální činy a za činy namířené proti republice v letech pozdějších. Jinak by mohlo opět dojít k situaci, že by neuváženými opatřeními byli právem pobouření uvědoměli revoluční bojovníci z řad slovenských partyzánů, zahraničních vojáků, jiných odbojářů i ostatních poctivých příslušníků naší armády, kteří se podíleli na její výstavbě v dobách pozdějších.

* * *

II. Kvantitativní a kvalitativní analýza kádrové politiky v národnostní otázce.

Po vítězství pracujícího lidu v únoru 1948 vyvstal úkol vybudovat novou armádu, oddanou věci dělnické třídy a schopnou zabezpečit a v případě potřeby uhájit výsledky socialistické revoluce. To především záleželo na výstavbě nového velitelského sboru.

Proti již počátkem roku 1949 byla vydána řada zákonů, které dávaly dalšímu budování armády nový právní podklad. Jedním z nejvýznamnějších z nich byl zákon o reorganizaci velitelského sboru (zákon č. 44/1949 ze dne 4.3.1949), kterým byl mimo jiná opatření

¹⁹ Východní vojenský okruh vznikl v septembri 1965 premenovaním z 2. voj. okruhu a prevzal aj jeho predchádzajúcu územnú pôsobnosť. Ústavným zákonom č. 143 o čs. federácii z 27. októbra 1968, ktorý vstúpil do platnosti 1. januára 1969, bol Severomoravský kraj vyňatý z pôsobnosti veliteľstva VVO, čím slovenské územie opäť získalo charakter relatívne samostatného teritoriálno-organizačného vojenského celku, podobného niekdajšej VO 4. Nová štruktúra okruhu a vojsk na Slovensku zostala zachovaná prakticky celé dve nasledujúce desaťročia.

zrušen dosavadní sbor rotmistrů a sbor dělesloužících poddůstojníků a ustaven nový sbor poddůstojníků z povolání.

Politickovýchovná a kádrová práce s novým sborem poddůstojníků z povolání byla prováděna stejně jako s vojáky základní služby. Tyto a jiné příčiny způsobily značný nezáměr o službu v tomto sboru. Proto kádrově zaostával a musel být v roce 1960 zrušen a nahrazen sborem praporčíků z povolání.

Z uvedeného vyplývá, že při charakteristice kádrové politiky a kádrové práce uskutečňované s velitelským sborem ČSLA v letech 1948 – 1968 je nutno přihlížet k tomu, že až do roku 1960 byla kádrová politika i kádrová práce prováděna jen s důstojníky a teprve pak i s praporčíky. To se plně vztahuje i na důstojníky a praporčíky slovenské národnosti.

V kádrové politice v první polovině padesátých let nebyla samostatně řešena problematika sociální skupiny důstojníků slovenské národnosti. To vyplývalo z toho, že při výstavbě důstojnického sboru bylo hledisko národnostní skladby nedoceněno, a to jak vedoucími vojenskými a stranickými funkcionáři, tak i tehdejší hlavní kádrovou správou MNO, která kádrovou politiku a kádrovou práci v armádě uskutečňovala. Tak tomu bylo i přesto, že v konkrétní kádrové práci s důstojníky slovenské národnosti od začátku docházelo k některým problémům z hlediska nejasnosti práce s těmi z nich, kteří se rekrutovali z příslušníků bývalé armády tzv. Slovenského státu.

Z dokumentů, které má kádrový úsek HPS k dispozici, je zřejmé, že poprvé se velení armády i nejvyšší stranické orgány zabývaly problematikou národnosti otázky ve velitelském sboru po roce 1948 až v roce 1956.²⁰

Zjištěná fakta potvrzovala, že při výstavbě důstojnického sboru nebyl brán zřetel na jeho odpovídající národnostní složení. Výběr do armády probíhal z tohoto hlediska více méně živelně i v době masových náborů v letech 1951 – 1953, kdy se k řešení tohoto požadavku poskytovala výjimečná příležitost. Situace byla taková, že jestliže z celkového počtu obyvatel našeho státu bylo v této době 27,1 % národnosti slovenské, pak důstojníků bylo jen 18,5 %. K řešení odpovídající národnostní skladby bylo přijato následující usnesení:

a) S dlouhodobou perspektivou zabezpečit zlepšení národnostního složení důstojnického sboru. Toho dosáhnout trvalým zlepšením národnostního složení žáků učilišť a přípravných škol a cílevědomou přípravou nejlepších důstojníků slovenské národnosti pro vyzdvižení do vyšších nejvyšších funkcí při dodržování zásady vyzvedání podle politických a odborných kvalit.

b) Rozmíst'ování důstojníků obou národností provádět tak, aby nebyly vytvářeny nežádoucí národnostní celky u jednotek, útvarů a svazků. Při uskutečňování této zásady nepodléhat náladám důstojníků slovenské národnosti, žádajícím o přemístění na Slovensko a naopak žádostem důstojníků národnosti české k přemístění do Čech a na Moravu.

c) Se zřetelem k zvláštnímu poslání okresních vojenských správ a krajských vojenských správ i nadále připouštět, aby byly obsazovány na Slovensku převážně důstojníky národnosti slovenské a v Čechách a na Moravě převážně důstojníky národností české.

Citované usnesení znamenalo určitý krok k řešení národnostní skladby důstojnického sboru. Bylo však poplatné tehdejšímu názoru, že utváření národnostních celků není vhodné – bod b). Tento článek usnesení nebyl dosud revidován.

²⁰ Ide o uznesenie 144. schôdze Politického byra ÚV KSČ z 15. októbra 1956 *Stav a ďalší úkoly v práci s kádry v ČSLA* a z neho vychádzajúca správa. VÚA – VHA Praha, f. MNO/Kádrová správa 1956, sign. 95-10/II.

Plnění jednotlivých bodů usnesení v následujících letech nebylo snadné, i když kádrová práce se sociální skupinou důstojníků slovenské národnosti začala být aktivněji prováděná. V roce 1957 byl uskutečněn hluboký rozbor částí důstojníků slovenské národnosti, kteří se rekrutovali z příslušníků bývalé armády tzv. Slovenského státu.²¹ Na jeho základě byl stanoven přísně individuální přístup v hodnocení jejich minulosti, s cílem důsledného odstranění všech nedostatků, které vedly u některých z nich k nespokojenosti a k domněnkám, že kádrová politika v armádě je prováděna z pozic nacionálního zaměření Čechů proti Slovákům. Současně bylo rozhodnuto, aby za pomoci stranických orgánů a orgánů státní moci na Slovensku bylo zajištěno, aby příliv nových důstojníků do armády byl usměrňován ve prospěch důstojníků slovenské národnosti. Pro okamžitě zvýšení početního naplnění byl organizován individuální nábor slovenských, běloruských a ukrajinských partyzánů a příslušníků 1. čs. armádního sboru v SSSR slovenské národnosti.

Výběr byl prováděn komisí bývalého 2. vojenského okruhu²² ve spolupráci s ÚV KSS. Komise obrany na jednotlivých okresech posoudily 1 386 případů a z nich navrhly 350 k přijetí do armády. Výběrová komise 2. vojenského okruhu doporučila k aktivování 105 žadatelů, což bylo MNO realizováno. Zamítnutí značného počtu navržených bylo provedeno z důvodů jejich kádrových a charakterových nedostatků, zdravotní nezpůsobilostí, klade ní si nesplnitelných podmínek a někteří při konkrétním jednání s povoláním do armády nesouhlasili. Nábor tedy výrazně neovlivnil početní stavy důstojníků slovenské národnosti.

Kvantitativní a kvalitativní zlepšování národnostní skladby důstojnického sboru bylo narušeno druhým snižováním počtů důstojníků v roce 1958 (z celkového počtu propuštěných bylo 18 % slovenské národnosti) a současně prováděnou redislokací jednotek, útvarů a štábů ze Slovenska do českých zemí, která se stala permanentní.

Objektivní nutnost služby a života části důstojníků slovenské národnosti (v současné době 49 %) v jiném národnostním prostředí se negativně projevuje v jejich integraci s vojenským povoláním. Je zaznamenáván zvláště v posledních letech vyšší odchod důstojníků slovenské národnosti z armády (průměrně 22 % z celkového ročního úbytku). V důsledku nesouhlasu s přemístěním do českých zemí anebo naopak pro dosažení návratu zpět na Slovensko, odešlo z armády 50 % z celkového počtu 1 193 propuštěných důstojníků slovenské národnosti v letech 1956 – 1966.

Proto při hodnocení přijatých usnesení k řešení slovenské národnosti v důstojnickém sboru v roce 1966 muselo být konstatováno, že celková národnostní struktura důstojníka nedostala za posledních 10 let podstatnější změny.²³ I když přírůstky důstojníků slovenské národnosti do armády ročně dosahovaly 25 – 30 % z počtu nově přijatých důstojníků, procento důstojníků slovenské národnosti vzrostlo pouze o 1,8 % a dosáhlo 20,3 %. Národnostní skladba nově vytvořeného praporčického sboru v roce 1960 byla příznivější než u důstojníků. Z celkového počtu jich bylo 25,9 slovenské národnosti.

²¹ Politické byro ÚV KSČ na svojej 180. schôdzi 7. mája 1957 príslušnú správu o posudzovaní príslušníkov bývalej slov. armády v ČSĽA schválilo. VÚA – VHA Praha, f. MNO/ Kádrová správa 1957, sign. 12/1-9.

²² 2. Vojenský okruh sa v septembri 1950 transformoval z niekdajšej Vojenskej oblasti 4. Okrem slovenského teritória bola do pôsobnosti jeho veliteľstva daná aj oblasť Moravy s výnimkou Jihlavského kraja.

²³ Ide o uznesenie zo 16. schôdze predsedníctva ÚV KSČ z 19. novembra 1966 *Současný stav a ďalší úkoly kádrové práce s vojákmi z povolání v Čs. lidové armádě*, priamo vychádzajúce zo správy z 10. januára 1966. NA Praha, f. Predsednictvo ÚV KSČ 1966, sign. 02/1-15-16/3.

V dôsledku týchto zjistení bolo prijato ďalšie usnesenie v nŕmž se k ŕešení národnostní otázky ve velitelském sboru stanoví: „Zvýšit úsilí o dosažení odpovídajícího národnostního složení velitelského sboru. Za pomoci orgánů na Slovensku zlepšit nábor žáků slovenské národnosti do škol a zvýšit úroveň výchovné práce s nimi. Provést rozbor podmínek služby důstojníků slovenské národnosti v Čechách. Vyhodnotit schopné a talentované důstojníky slovenské národnosti a cílevědomě je připravovat pro odpovědné, především politické a velitelské funkce. Energičtěji řešit doplňování MNO, velitelství okruhu a armád a štábů svazků důstojníků slovenské národnosti ...“

Toto usnesení je v současné době plněno.

Cílem stručného rozboru hlavních zásad kádrové politiky a kádrové práce prováděné v ČSLA s důstojníky a praporčíky slovenské národnosti do současné doby, bylo naznačit vývoj řešení této složité problematiky pro hlubší pochopení nynějšího stavu. K tomu je nutno dodat, že současný stav národnostní skladby důstojnického a praporčického sboru je ovlivněn mimo jiné i následujícími skutečnostmi:

a) Na území Čech a Moravy je plánováno 85 % funkcí pro důstojníky, na Slovensku jen 15 % (nynější počet důstojníků slovenské národnosti je 20 %).

b) Na území Čech a Moravy je plánováno 87 % funkcí pro praporčíky, na Slovensku jen 13 % (nynější počet praporčků slovenské národnosti je 25,9 %).

Kvantitativní rozbor důstojníků a praporčků slovenské národnosti.

V čs. lidové armádě koná k 1.1.1968 službu celkem 8.326 generálů a důstojníků a 2.701 praporčků slovenské národnosti.

Početní a procentní růst důstojníků a praporčků slovenské národnosti v armádě je podrobně uveden v příloze č. 1.²⁴ Vyplyývá z něho, že i když se v posledních letech procento naplněnosti v podstatě nemění, absolutní počty se mírně zvyšují. Táto skutečnost je ovlivněná měnícími se plánovanými počty.

Situace v rozmístění důstojníků a praporčků slovenské národnosti k 1.1.1968 podle jednotlivých krajů v republice ukazuje tabulka č. 1 (přehled podle krajů a funkcí příloha č. 2).²⁵

²⁴ Příloha č. 1 zachytáva početný (a v zátvorkách aj percentuálny) rast dôstojníkov slovenskej národnosti, ktorý bol vždy k 1.1. v roku nasledovný: 1951 – 3 485 (18,8), 1952 – 4 755 (17,5), 1953 – 7 429 (18,7), 1954 – 8 910 (19,1), 1955 – 9 027 (19,0), 1956 – 8 230 (18,5), 1957 – 8 149 (18,5), 1958 – 8 077 (18,8), 1959 – 7 582 (19,2), 1960 – 7 654 (19,2), 1961 – 7 731 (19,5), 1962 – 7 732 (19,3), 1963 – 7 775 (19,5), 1964 – 7 893 (20,3), 1965 – 7 842 (20,3), 1966 – 7 929 (20,3), 1967 – 8 339 (20,0), 1968 – 8 326 (20,2). U praporčkov slovenskej národnosti bol rast nasledovný: 1961 – 1 531 (25,3), 1962 – 1 706 (25,8), 1963 – 1956 (25,9), 1964 – 2 255 (26,3), 1965 – 2 400 (26,1), 1966 – 2 522 (25,9), 1967 – 2 701 (25,7).

²⁵ Příloha č. 2 doplňa tabuľky č. 1 a 2, keď podrobne zachytáva početné rozmiestnenie dôstojníkov slovenskej národnosti podľa kraja dislokovanej posádky i zastavaného stupňa velenia: STREDOČESKÝ KRAJ (+ PRAHA): Ústredné orgány velenia – 141, Veliteľstvo zväzov – 58, zväzkov – 54, plukov – 203, praporov a samostatných rôt – 207, tylových zariadení zväzkov – 5, akadémií – 76, učilíšť a škôl – 24, miestnych vojenských správ – 19, ostatných tylových a teritoriálnych útvarov a zariadení – 145; JUHOČESKÝ KRAJ: veliteľstvo zväzov – 31, zväzkov – 45, plukov – 175, praporov a samostatných rôt – 155, tylových zariadení zväzkov – 5, miestnych vojenských správ – 7, ostatných tylových a teritoriálnych útvarov a zariadení – 14; ZÁPADOČESKÝ KRAJ: Veliteľstvo zväzkov – 144, plukov – 349, praporov a samostatných rôt – 137, tylových zariadení zväzkov – 11, miestnych vojenských správ – 18, ostatných tylových a teritoriálnych útvarov a zariadení – 20; SE-

Tabuľka č. 1.

Dislokace posádky v kraji	Důstojníci			Praporčíci		
	Počet	%		Počet	%	
Praha + kraj střeďočeký jihočeký západočeký severočeký východočeký jihomoravský severomoravský	932	11,3	49,1	270	10,-	54,3
	432	5,3		148	5,5	
	679	8,2		233	8,6	
	360	4,3		172	6,4	
	325	3,9		150	5,6	
	761	9,1		222	8,2	
	588	7,-		270	10,-	
západoslovenský středoslovenský východoslovenský	1818	21,8	50,9	559	20,7	45,7
	1369	16,4		357	13,2	
	1062	12,7		320	11,8	
C e l k e m	8326	100,-		2701	100,-	

Etnické rozmístění důstojníků a praporčíků slovenské národnosti naznačuje obecně složitost řešení národnostní problematiky v naší armádě, které jak již bylo uvedeno vyplývá objektivně z její dislokace. Tento obecný rozbor však skrývá určité zvláštnosti, které vyplývají z hlubšího pohledu na některé objektivní ukazovatele, především funkční zařazení důstojníků (u praporčických funkcí je situace obdobná jak ukazuje tabuľka č. 2.) (Podrobně podle jednotlivých funkcí rozvedeno v příloze č. 3).²⁶

VEROČESKÝ KRAJ: Velitel'stvo zväzkov – 40, plukov – 121, praporov a samostatných rôt – 155, tylových zariadení zväzkov – 12, miestnych vojenských správ – 11, ostatných tylových a teritoriálních útvarov a zariadení – 21; VÝCHODOČESKÝ KRAJ: Velitel'stvo zväzkov – 23, zväzkov – 30, plukov – 99, praporov a samostatných rôt – 105, akadémií – 11, miestnych vojenských správ – 9, ostatných tylových a teritoriálních útvarov a zariadení – 48; JUHOMORAVSKÝ KRAJ: velitel'stvo zväzkov – 111, plukov – 208, praporov a samostatných rôt – 139, tylových zariadení zväzkov – 10, akadémií – 224, miestnych vojenských správ – 13, ostatných tylových a teritoriálních útvarov a zariadení – 56; SEVEROMORAVSKÝ KRAJ: velitel'stvo zväzkov – 62, plukov – 261, praporov a samostatných rôt – 141, tylových zariadení zväzkov – 1, učilišť a škôl – 38, miestnych vojenských správ – 13, ostatných tylových a teritoriálních útvarov a zariadení – 72; ZÁPADOSLOVENSKÝ KRAJ: Velitel'stvo zväzkov – 157, zväzkov – 135, plukov – 275, praporov a samostatných rôt – 247, tylových zariadení zväzkov – 1, učilišť a škôl – 333, miestnych vojenských správ – 233, ostatných tylových a teritoriálních útvarov a zariadení – 437; STREDOSLOVENSKÝ KRAJ: Velitel'stvo zväzkov – 31, plukov – 80, praporov a samostatných rôt – 255, tylových zariadení zväzkov – 2, akadémií – 40, učilišť a škôl – 516, miestnych vojenských správ – 191, ostatných tylových a teritoriálních útvarov a zariadení – 254; VÝCHODOSLOVENSKÝ KRAJ: Velitel'stvo zväzkov – 55, plukov – 83, praporov a samostatných rôt – 189, tylových zariadení zväzkov – 25, učilišť a škôl – 392, miestnych vojenských správ – 145, ostatných tylových a teritoriálních útvarov a zariadení – 173.

²⁶ Příloha č. 3 přímo doplňa tabuľku č. 2 a početné zastúpenie dôstojníkov – Slovákov z hľadiska jednotlivých stupňov velenia rozvíja o konkrétne funkčné skupiny: VELITELIA A NÁČELNÍCI: Velitel'stvo zväzkov – 1 (20 %), zväzkov – 5 (10 %), plukov – 17 (15,7 %), praporov a samostatných rôt – 68 (17 %), tylových zariadení zväzkov – 2 (10,2 %), akadémií – 2 (33 %), učilišť a škôl – 12 (42,9 %), miestnych vojenských správ – 42 (31,8 %), ostatných tylových a teritoriálních útvarov a zariadení – 58 (20,8 %); ZÁSTUPCOVIA VELITEĽOV A NÁČELNÍKOV ŠTÁBOV: Ústredné orgány velenia – 1, Velitel'stvo zväzkov – 11, zväzkov – 28, plukov – 96, praporov a samostatných rôt – 312, tylových

Tabulka č. 2

Stupeň velení	Důstojníci		Praporčíci		
	Počet	%	Počet	%	
Ústřední orgány velení (MNO, GŠ)	141	6,4	1		Není v sou- časné době zjištěno
Velitelství svazů (VO, A)	269	17,3	22		
Velitelství svazků	707	15,6	244		
Pluky	1 854	18,2	1 585		
Samostatné prapory, roty	1 730	21,1	-		
Tylová zařízení svazků	72	17,1	11		
Akademie	351	12,1	540		
Učiliště a školy	1 303	47,3	2		
MVS (OVS a KVS)	659	29,-	296		
Ostatní tylová zařízení	1 240	18,7			
C e l k e m	8 326		2 701		

Z tabulky je zřejmé, že odpovídající zastoupení mají důstojníci slovenské národnosti na úseku místních vojenských správ (OVS a KVS)²⁷ dislokovaných na Slovensku. Tyto jsou cílevědomě doplňovány (viz usnesení PÚV KSČ²⁸ z roku 1956).

zariadení zväzkov – 8, akadémií – 5, učilišť a škôl – 44, miestnych vojenských správ – 39, ostatných tylových a teritoriálnych útvarov a zariadení – 77; ŠTÁBNÍ A STRANÍCKO-POLITICKÍ PRACOVNÍCI: Ústredné orgány velenia – 13, Veliteľstvo zväzov – 27, zväzkov – 40, plukov – 73, práporov a samostatných rôt – 51, tylových zariadení zväzkov – 2, akadémií – 5, učilišť a škôl – 41, miestnych vojenských správ – 13, ostatných tylových a teritoriálnych útvarov a zariadení – 26; VELITELIA DRUHOU VOJSK: Ústredné orgány velenia – 5, Veliteľstvo zväzov – 8, zväzkov – 87, plukov – 207, práporov a samostatných rôt – 275, tylových zariadení zväzkov – 2, akadémií – 2, učilišť a škôl – 85, ostatných tylových a teritoriálnych útvarov a zariadení – 48; NÁČELNÍCI ODDELENÍ (FAKÚLT): Ústredné orgány velenia – 15, Veliteľstvo zväzov – 9, zväzkov – 16, plukov – 10, práporov a samostatných rôt – 2, tylových zariadení zväzkov – 1, akadémií – 4, učilišť a škôl – 14, miestnych vojenských správ – 154, ostatných tylových a teritoriálnych útvarov a zariadení – 125; ZÁSTUPCOVIA NÁČELNÍKOV ODDELENÍ (NÁČELNÍCI KATEDIER): Ústredné orgány velenia – 4, Veliteľstvo zväzov – 7, zväzkov – 8, plukov – 10, práporov a samostatných rôt – 3, akadémií – 11, učilišť a škôl – 17, ostatných tylových a teritoriálnych útvarov a zariadení – 25; NÁČELNÍCI SKUPÍN (KURZOV, ŠKÔL): Ústredné orgány velenia – 21, Veliteľstvo zväzov – 30, zväzkov – 30, plukov – 117, práporov a samostatných rôt – 60, tylových zariadení zväzkov – 10, akadémií – 9, učilišť a škôl – 144, miestnych vojenských správ – 6, ostatných tylových a teritoriálnych útvarov a zariadení – 179; STARŠÍ DŮSTOJNÍCI (VYSOKOŠKOLSKÍ PROFESORI): Ústredné orgány velenia – 65, Veliteľstvo zväzov – 123, zväzkov – 79, plukov – 52, práporov a samostatných rôt – 20, tylových zariadení zväzkov – 2, akadémií – 79, učilišť a škôl – 114, miestnych vojenských správ – 84, ostatných tylových a teritoriálnych útvarov a zariadení – 136; DŮSTOJNÍCI (STREDOŠKOLSKÍ PROFESORI): Ústredné orgány velenia – 11, Veliteľstvo zväzov – 39, zväzkov – 140, plukov – 322, práporov a samostatných rôt – 290, tylových zariadení zväzkov – 32, akadémií – 19, učilišť a škôl – 415, miestnych vojenských správ – 311, ostatných tylových a teritoriálnych útvarov a zariadení – 211; OSTATNÍ: Ústredné orgány velenia – 6, Veliteľstvo zväzov – 14, zväzkov – 274, plukov – 960, práporov a samostatných rôt – 649, tylových zariadení zväzkov – 13, akadémií – 215, učilišť a škôl – 417, miestnych vojenských správ – 10, ostatných tylových a teritoriálnych útvarov a zariadení – 355.

²⁷ OVS a KVS – Okresná, resp. Krajská vojenská správa.

²⁸ PÚV KSČ – Predsedníctvo Ústredného výboru Komunistickej strany Československa.

Podstatně vyšší zastoupení mají důstojníci slovenské národnosti ve vojenských učilištích a školách, dislokovaných rovněž na Slovensku, kde je jich celkem 47,3 %, tedy téměř polovina. Funkce velitelů a náčelníků učilišť a škol jsou obsazeny z 42,9 % rovněž důstojníky slovenské národnosti.

Národnostní složení na ostatních stupních velení plně neodpovídá, což je zvláště markantní na ústředních orgánech velení (MNO, GŠ), kde je zařazeno jen 6,1 % důstojníků a generálů slovenské národnosti. Přesto, že právě tomuto nejvyššímu stupni velení je v posledních letech věnováno maximum pozornosti, nepodařilo se jeho výraznější početní naplnění příslušníky slovenské národnosti. Bylo však dosaženo určitého kvalitativnějšího rozmístění důstojníků a generálů slovenské národnosti ve funkcích na MNO a GŠ. Ze 141 je jich 59 na funkcích náčelníků skupin, oddělení a vyšších (Podrobně viz příloha č. 3). Postupnou možnost dalšího zvýšení počtů naznačuje i současný plán kádrových rezerv pro funkce v nomenklatuře MNO a vyšší, v němž je zařazeno 99 důstojníků slovenské národnosti (celkem 18 %). Příčin nedostatečného národnostního početního naplnění ústředních orgánů velení, jak potvrzují dlouholeté empiricky zjištěné poznatky, je příliš mnoho. Mezi nejpodstatnější patří jak nedostatek všestranně připravených kádrů, tak i některé otázky související s řešením oprávněných potřeb a zájmů příslušníků slovenské národnosti při jejich přemístění do Prahy (především zabezpečení rodinných bytů apod.).

Příloha č. 3 dále ukazuje, že i na nižších stupních velení není situace plně odpovídající. Přesto je třeba kladně hodnotit skutečnost, že jak velitelství vojenských okruhů a armád, tak i velitelství svazků byla v posledních letech přednostně doplňována důstojníky slovenské národnosti, což se projevilo ve vyšším početním zastoupení i funkčním rozmístění.

Zvláštní pozornost také zasluhuje národnostní složení ve vojenských akademiích, kde je jen 12,1 % důstojníků slovenské národnosti. Rovněž tento stav je mimo jiné příčinou podminěn nedostatkem všestranně připravených kádrů.

Kvalitativní rozbor souboru důstojníků slovenské národnosti (u praporčků nejsou k 1.1.1968 podklady)

Rozbor některých hlavních kádrových kvalit souboru důstojníků slovenské národnosti, kteří konají v současné době službu v ČSLA, poskytuje následující poznatky:

a) 72,8 % důstojníků a generálů slovenské národnosti je organizováno v KSC (v celoarmádním průměru 77,6 %). Nižší procento organizovanosti souvisí s jejich věkovým složením.

b) Odborně vojenské vzdělání důstojníků a generálů slovenské národnosti na hlavních stupních velení.

Odborně vojenská připravenost důstojníků má rozhodující význam v hodnocení jejich profesionální kvalifikace pro zastávání funkcí na jednotlivých stupních velení. V současné době koná službu 1 343 důstojníků a generálů slovenské národnosti s vysokoškolským vzděláním, což představuje 16,1 % (celoarmádní průměr je 21, - %).

Jejich rozmístění na hlavních stupních velení ukazuje příloha č. 5²⁹ a současně udává i

²⁹ Příloha č. 5 zachytává vojensko-odborné vzdelanie slovenských dôstojníkov na hlavných stupňoch velenia: Vysokoškolské vzdelanie (vojenské, resp. civilné) malo dovedna 711 Slovákov, z ktorých sa 88 nachádzalo v ústredných orgánoch velenia, 133 na veliteľstvách zväzov, 168 na veliteľstvách zväzkov, 105 na vojenských akademiách a 217 na učilištiach a školách. Vzdelanie na úrovni vyšších akademických kurzov malo spolu 10 Slovákov, z ktorých 2 boli v ústredných orgánoch, 4 na veliteľstvách zväzov, 2 na veliteľstvách zväzkov a po jednom na akademiách, resp. v školách a učilištiach.

ostatní vzdělání důstojníků slovenské národnosti, kteří jsou na nich zařazeni.

Věkové složení důstojníků slovenské národnosti vytváří výhodnou základnu pro možnost jejich školení na vojenských akademiích, neboť mladších 30 let je 24,7 %.

c) Zastoupení důstojníků a generálů slovenské národnosti na studiu ve VA GŠ ozbrojených sil SSSR a jejich zařazení na funkce v armádě

Pro rozhodující funkce v ČSLA je předepsáno školení na vojenské akademii generálního štábu ozbrojených sil SSSR. Od roku 1947 prošlo tímto školením celkem 125 důstojníků a generálů, z nichž 24 důstojníků a generálů slovenské národnosti, což představuje 20,2 %.

Konkrétní počty školených v jednotlivých letech podle národnostního původu i jmenný seznam absolventů je uveden v příloze č. 4. uvedený přehled potvrzuje, že od přijetí usnesení PÚV KSČ v roce 1956 byla při výběru kandidátů pro toto nejvyšší školení dodržována stanovená linie na zlepšení národnostního složení na řídicích funkcích v armádě.³⁰ Za tuto dobu ukončilo studium na této akademii celkem 20 důstojníků a generálů, zatím co do té doby byli vyškoleni jen 4 důstojníci slovenské národnosti.³¹

d) Současný stav posluchačů vojenských akademií a žáků vojenských učilišť a škol

Podrobný přehled podle jednotlivých akademií, učilišť a škol je uveden v příloze č. 6. stávající počty školených ukazují, že ve vojenských akademiích je celkem 27,- % poslu-

Slovákov s absolvovanými (zdokonaľovacími, resp. vyššími zdokonaľovacími) kurzmi bolo spolu 919, z nich v ústredných orgánoch velenia pôsobilo 36, na veliteľstvách zväzov a zväzkov 83, resp. 240 a na akademiách, resp. školách a učilištiach 69 a 491. Vzdelanie na úrovni učilišť malo dovedna 1 085 Slovákov, z nich v ústredných orgánoch pôsobilo 15, na veliteľstvách zväzov a zväzkov 43, resp. 284 a na akademiách, resp. školách a učilištiach 165 a 578. S nižším vojenským vzdelaním bolo dovedna 32 Slovákov, z nich 4, resp. 8 pôsobili na veliteľstvách zväzov a zväzkov, 11 a 9 na akademiách, resp. školách a učilištiach. Zo 14 Slovákov bez vojenského vzdelania ich 7 pôsobilo na učilištiach a školách, 5 na veliteľstvách zväzkov a 2 na veliteľstvách zväzov.

³⁰ Příloha č. 4 ukazuje podiel dôstojníkov a generálov slovenskej národnosti na štúdiu Vojenskej akadémie GŠ Ozbrojených síl v Moskve: V rokoch 1947 až 1967 bolo z celkového počtu 125 vyradených absolventov slovenskej národnosti 24 (t.j. 20.2 %) a inej boli 4 dôstojníci.

³¹ Menný zoznam vyradených slovenských dôstojníkov s aktuálne zastávanou funkciou zostavený podľa roku ich vyradenia: 1951 – genmjr. Ján Lipový (náčelník štábu Západného voj. okruhu – poverený zastupovaním); 1953 – plk. Ladislav Kováč (zást. náčelníka organizačného a mobilizačného odd. Východného voj. okruhu); 1957 – genmjr. Jozef Činčár (zást. náčelníka operačnej správy GŠ) a genmjr. Ján Strcula (zást. veliteľa Východného voj. okruhu); 1958 – genpor. Alexander Mucha (veliteľ Voj. akadémie Antonína Zápotockého Brno) a genmjr. František Šádek (zást. náčelníka Hlavnej správy pozemných vojsk MNO); 1959 – genmjr. Ivan Dzamko (zást. náčelníka štábu Východného voj. okruhu) a genmjr. Jozef Kúkel (veliteľ 10. leteckej armády); 1960 – genmjr. Juraj Lalo (poverený veliteľ cestného zboru) a genmjr. Juraj Pivoluska (náčelník Voj. školy J. Žižku Bratislava); 1961 – genmjr. Martin Korbela (zást. veliteľa Západného voj. okruhu pre teritórium); 1962 – genmjr. Eduard Kosmel (zást. veliteľa Západného voj. okruhu) a plk. Jozef Remek (zást. veliteľa 10. leteckej armády pre stíhacie letectvo); 1963 – plk. Emil Koštecký (zást. náčelníka raketového vojska a delostrelectva Stredného voj. okruhu), plk. Karol Seneši (zást. náčelníka vojsk protivzdušnej obrany Hlavnej správy pozemného vojska MNO) a genmjr. Jozef Turošík (náčelník štábu Stredného voj. okruhu); 1964 – plk. Milan Gavalec (zást. veliteľa Západného voj. okruhu pre tyľ), genmjr. Pravoslav Kalický (zást. náčelníka Hlavnej správy letectva a protivzdušnej obrany štátu pre operačnú a bojovú prípravu MNO), plk. Ondrej Kopnický (zást. veliteľa 7. armády protivzdušnej obrany štátu) a genmjr. Ján Lux (zást. náčelníka Hlavného tyľa MNO); 1966 – genpor. Martin Dzúr (minister národnej obrany) a genmjr. Egid Pepich (náčelník Hlavnej politickej správy MNO). V roku 1968 mali byť vyradení (s uvedením poslednej funkcie) pplk. Ján Franko (zást. náčelníka chemického vojska MNO) a plk. Jozef Škultéty (tajomník Hlavného výboru KSČ MNO).

chačů, v učilištích 27,8 % žáků slovenské národnosti. Odborné národnostní složení je i ve VHŠ a VŠJŽ.³² V praporčických školách je v současné době 37,1 % žáků slovenské národnosti.³³

Uvedené počty školených příslušníků slovenské národnosti ve vojenských školách jsou předpokladem postupného zlepšování národnostní skladby velitelského sboru.

e) Nynější hodnostní situaci důstojníků slovenské národnosti v ČSLA ukazuje tabulka č. 3.

Tabulka č. 3

Hodnost	Počet	Důstojníků a generálů slovenské národnosti % v celoarmádních počtech
poručík	582	25,8
nadporučík	957	27,2
kapitán	2 179	22,5
major	2 830	20,6
podplukovník	1 615	14,2
plukovník	134	16,9
generálmajor	23	25,8
generálporučík	5	26,3
generálplukovník	-	-
armádní generál	-	-

³² VHŠ VN– Vojenská hudobná škola Víta Nejedlého, VŠJŽ – Vojenská škola Jana Žižku.

³³ Příloha č. 6 podrobně ukazuje početný i procentuální podiel dôstojníkov slovenskej národnosti medzi poslucháčmi jednotlivých akadémií, učilišť, vojenských a praporčických škôl: AKADÉMIE: Voj. akadémia Antonína Zápotockého – odborný vojenský priemysel – 70 Slovákov zo 414 (16,9 %), VA AZ Brno – 170 z 302 (35,4 %), Vojenský lekársky výskumný a doškoloňovací ústav Jana Evangelistu Purkyně Hradec Králové – 100 z 310 (32,3 %). Dovedna na akadémiách bolo 277 Slovákov z celkového počtu 1 026 študujúcich; UČILIŠTIA: VA AZ VVÚ OJ – 90 Slovákov z 475 (18,9 %), Ženíjné technické učilište – 73 zo 196 (37,2 %), Technické učilište – 22 zo 154 (14,3 %), Vyššie delostrelecké učilište – 146 z 432 (33,8 %), Automobilové učilište – 133 zo 424 (31,4 %), Železničné učilište – 61 z 247 (24,7 %), Spojovacie učilište – 100 z 320 (31,3 %), Vyššie letecké učilište – 19 zo 69 (27,5 %). Dovedna na učilištiach bolo 644 Slovákov z celkového počtu 2 317 študujúcich. VOJENSKÉ ŠKOLY: Vojenská hudobná škola Víta Nejedlého – 26 Slovákov zo 168 (15,5 %), VŠJŽ Bratislava – 242 z 512 (47,3 %), VŠJŽ Opava – 127 z 374 (33,9 %), VŠJŽ Moravská Třebová – 41 z 515 (8 %). Dovedna na vojenských školách bolo z celkového počtu 1 569 študujúcich 436 Slovákov (27,8 %). Spoločne teda študovalo na akadémiách, učilištiach a vojenských školách 1 357 Slovákov z celkového počtu 4 912 študentov (27,6 %). Na vojenskej odbornej škole Vyššieho voj. učilišťa Otakara Jaroša bolo 21 Slovákov z 84 (25 %), na vojenskej odbornej a strednej odbornej škole ženijného technického učilišťa 94 z 243 (38,7 %), na odbornej škole Technického učilišťa 102 z 251 (40,6 %), na vojenskej odbornej a strednej odbornej škole vyššieho delostreleckého učilišťa 114 z 314 (36,3 %), na vojenskej odbornej a strednej odbornej škole ŠVST 138 z 243 (56,8 %), na vojenskej odbornej a strednej odbornej škole Automobilového učilišťa 115 z 356 (32,3 %), na vojenskej odbornej škole Železničného učilišťa 3 z 15 (20 %), na vojenskej odbornej a strednej odbornej škole Spojovacieho učilišťa 183 z 515 (35,5 %) a na Vojenskej odbornej škole leteckých mechanikov a voj. strednej odbornej škole Košice 160 z 488 (32,8 %). Celkovo sa nachádzalo vo voj. odborných školách 930 Slovákov z celkového počtu 2 509 študujúcich.

Počty důstojníků slovenské národnosti v jednotlivých hodnostech vyjádřených procenty celoarmádních počtů ukazují, že nedosahují úměrného zastoupení jen v hodnostech podplukovníků a plukovníků. Ve všech ostatních hodnostních skupinách jsou vyšší.

f) Věkové složení důstojníků a generálů slovenské národnosti ukazuje následující tabulka.

Tabulka č. 4.

Věk	Počet	%	Celoarmádní
do 25 let	990	11,9	7,7
26 – 30	1 067	12,8	11,-
31 – 35	1 502	18,-	19,-
36 – 40	2 304	27,7	30,4
41 – 45	1 313	15,7	18,7
46 – 50	750	9,1	6,1
51 – 55	380	4,6	6,1
starší	12	0,2	1,-

Z přehledu věkového složení důstojníků a generálů slovenské národnosti a jeho srovnání s celoarmádním průměrem vyplývá, že větší rozdíl je jen v nejmladších věkových skupinách do 30 roků (= 6 %) a dále ve věku 46 – 50 roků (+ 3 %). V ostatních věkových skupinách jsou počty menší. Věková situace souboru důstojníků slovenské národnosti je tedy v celoarmádním průměru poněkud příznivější proto, že se skládá z většího počtu důstojníků mladších. Celoarmádní věkový průměr u důstojníků činí 37,6 %, u důstojníků slovenské národnosti 37,- %.

g) Skutečné počty důstojníků a generálů podle jednotlivých druhů vojsk a služeb.

Podrobný přehled je uveden v příloze č. 7. Ukazuje početní naplnění důstojníky slovenské národnosti v jednotlivých druzích vojska a služeb podle čísel vojenské odbornosti.³⁴

³⁴ MOTOSTRELECKÉ VOJSKO: 702, z toho 622 MVS (ČVO 101) a 12 mech. áut. (ČVO 120-129); VÝSADKOVÉ VOJSKO: 25 (ČVO 110-119); TANKOVÉ VOJSKO: 491 z toho 250 smer veliteľský (ČVO 130-144) a 241 smer technický (ČVO 145-169); AUTOMOBILNÉ VOJSKO: 643, z toho 128 smer veliteľský (ČVO 170-171 a 173-184), 139 dopravný (ČVO 172) a 376 technický (185-199); POZEMNÉ DELOSTRELECTVO: 495, z toho 226 smer veliteľský (200-224) a 269 technický (ČVO 225-239); RÁDIOLOKÁCIA: 210 (ČVO 240-249); VOJSKO PVOŠ a PVO: 93 (250-299); PROTILIETADLOVÉ RAKETOVÉ VOJSKO: 217, z toho 52 smer veliteľský (ČVO 300-319) a 165 technický (ČVO 320-349); DELOSTRELECKÉ RAKETOVÉ VOJSKO: 169, z toho 80 smer veliteľský (ČVO 350-370) a 89 technický (ČVO 371-399); LETECTVO: 1 118, z toho 311 smer veliteľský (ČVO 400 a 406-429), 530 technický (ČVO 430-469), 172 prúdoví piloti (ČVO 402-403) a 105 ostatní piloti (ČVO 401 a 404-405); ŽENIJNÉ VOJSKO: 322, z toho 177 smer veliteľský (ČVO 500-510) a 145 technický (ČVO 511-539); ŽELEZNIČNÉ VOJSKO: 75, z toho 46 smer veliteľský (ČVO 540-559) a 29 technický (ČVO 560-569); CHEMICKÉ VOJSKO: 142, z toho 107 smer veliteľský (ČVO 570-589) a 35 technický (ČVO 590-599); SPOJOVACIE VOJSKO: 575, z toho 328 smer veliteľský (ČVO 600-630), 86 letecký (ČVO 631-639), 132 technický (ČVO 640-655 a 659) a 29 voj.poč. (ČVO 656-658); RADIOTECHNICKÉ VOJSKO: 117 (ČVO 660-679); PROTIRADIOTECHNICKÉ VOJSKO: 8 (ČVO 680-699); VŠEVOJSKOVÝ TÝL: 167 (ČVO 700-701); LETECKÝ TÝL: 77 (ČVO 702-704); VOJENSKÁ DOPRAVA: 42 (ČVO 710-719); CESTNÉ VOJSKO: 210 (ČVO 720-739); ZÁSOBOVANIE POHONNÝMI HMOTAMI: 149 + 5 (ČVO 740-759); PROVIANTNÁ SLUŽBA: 170 (ČVO 760-779); VÝSTROJNÁ SLUŽBA: 133 (ČVO 780-799); LEKÁRI: 215 (ČVO

Stručná charakteristika kádrovej politiky v kádrovej práci prováděná s důstojníky a praporčíky slovenské národnosti v letech 1948 – 1968 a rozbor hlavních kvantitativních a kvalitativních ukazovatelů souboru důstojníků slovenské národnosti (u praporčíků mohly být uvedené jen některé počty, neboť v nynější době nejsou ostatní data k dispozici) poukazuje na řadu objektivních i subjektivních obtíží a problémů při řešení optimálního národnostního zastoupení příslušníků slovenské národnosti ve velitelském sboru armády. V důsledku toho je nutné:

- posoudit z hlediska spravedlivého řešení národnostní problematiky ve velitelském sboru, všechna stranická usnesení, týkající se práce s kádry slovenské národnosti v armádě a zrušit ty z nich, která neodpovídají,
- analyzovat současnou dislokaci vojsk naší armády s cílem zvýšit počty funkčních míst pro důstojníky i praporčíky na území Slovenska,
- řešit odpovídající národnostní složení všech stupňů velení stanovením odpovídajícího „klíče“, neboť dosavadní řešení na základě usnesení, se ukázala jako příliš obecná a nezávazující velitele a náčelníky osobní odpovědnosti za jejich splnění,
- využít poznatků z 2. řádného hodnocení vojáků z povolání a výsledků sociologických výzkumů „Životních podmínek vojáků z povolání“ provedeném v r. 1967 a „Podmínek života vojáků z povolání slovenské národnosti konajících službu v českých zemích“, který bude proveden v roce 1968, ke zkvalitnění kádrové práce s příslušníky slovenské národnosti.

* * *

III. Životní podmínky rodin vojáků z povolání v jiném národnostním prostředí.

Národnostní otázka má i v podmínkách naší armády různé stránky, které není možné vzájemně oddělovat a ani redukovat na jednu z nich. Vedle aspektů ve služebně politické oblasti má i další souvislost v občanském životě vojáků z povolání a jejich rodin. Patří sem např. zvláštní životní podmínky rodin vojáků vykonávajících službu v jiném národnostním prostředí.

(interpretace faktů a navržených řešení se opírá o výsledky sociologického výzkumu u českých rodin žijících na Slovensku a slovenských rodin žijících v Čechách a na Moravě).³⁵

800-811 a 813-849); ZUBNÍ LEKÁŘI: 8 (ČVO 812); LEKÁRNICI: 26 (ČVO 850-859); POMOCNÉ ZDRAVOTNÍCTVO: 66 (ČVO 860-879); VETERINÁRNA SLUŽBA: 7 (ČVO 880-899); TOPOGEODETICKÁ SLUŽBA: 61 (ČVO 900-919); POVETERNOSTNÁ SLUŽBA: 38 (ČVO 920-926); DOPLŇOVACIA SLUŽBA MVS: 494 (ČVO 927-929); ŠIFROVÁ SLUŽBA: 31 (ČVO 930-933); ADMINISTRATÍVNA SLUŽBA: 43 (ČVO 934-939); STAVEBNÁ A UBYTOVACIA SLUŽBA: 88 (ČVO 940-949); FINANČNE EKONOMICKÁ SLUŽBA: 146 (ČVO 950-954); JUSTÍCIA: 40 (ČVO 955-959); HUDOBNÍCI: 7 (ČVO 960-964); VOJENSKÁ TELOVÝCHOVA: 50 (970-974); UČITELIA VŠEOBECNO-VZDELÁVACÍCH PREDMETOV: 38 (ČVO 975-979); INÉ ODBORNOSTI: 0 (ČVO 980-999); STRANICKO-POLITICKÝ APARÁT: 613 (ČVO 470-199).

³⁵ Bol realizovaný na vybranej reprezentatívnej výskumnej vzorke 550 dôstojníkov a praporčíkov slovenskej národnosti, ktorí boli služobne zaradení v Čechách a na Morave (súčasne bola prevedená výskumná sondáž v piatich útvaroch na Slovensku, spolu u 120 dôstojníkov a praporčíkov českej národnosti, na overenie ich podmienok práce, života a postojov, ktoré na toto zaradenie mali). Výskum bol robený formou anonymných dotazníkov, pričom kandidáti boli vybraní na základe mechanického

Hlubší poznání problematiky uvedených rodin považujeme za součást probíhajícího demokratizačního procesu v naší společnosti. Současné období renezance socialismu a v něm konkrétního člověka umožňuje podrobnější přezkoumání všech důsledků těchto těchto zvláštních životních podmínek, určité části velitelského sboru naší armády, ovlivňujících vztah k vojenské službě a identifikace s ní.

Z hlediska současných vojenskodoktrinních závěrů a dislokace ČSLA část vojáků z povolání musí vykonávat službu mimo svoje národnostní prostředí. V tom se projevuje zvláštnost naší armády jako společenské instituce a vojáků z povolání jako zvláštní sociální skupiny společnosti.

Naše armáda je na rozdíl od jiných státních a společenských institucí dislokována nezávisle na územních hranicích mezi českými zeměmi a Slovenskem. Rozmístění štábů velení, svazků, útvarů a tylových zařízení respektuje předpokládané úkoly ochrany a obrany státního území ČSSR i naše povinnosti k obrannému systému Varšavské smlouvy.

ČSSR je vícenárodním státem, což se musí respektovat v personálním složení ústředních správních a společenských institucí včetně armády. V celém obsahu kádrové práce je třeba zachovávat internacionální hlediska v tom smyslu, že v doplňování velitelského sboru, při ustanovování do funkcí se vedle vojenskoodborných hledisek vojáka přihlíží k dodržování přiměřené etnické struktury velitelského sboru vcelku i na jednotlivých stupních velení.

Realizování uvedených požadavků v praxi významnou měrou determinuje zařazení vojáka podle jeho odbornosti, stupně vykonávané funkce v horizontální i vertikální rovině sociální struktury armády.

Zvláštní životní podmínky části vojenských rodin v jiném národnostním prostředí se dotýkají v mnohých směrech národnostní problematiky v relativně stále a řídicí složky armády tvořené vojáky z povolání. Úzce souvisí se strukturálním hlediskem mírové přípravy armády ale i funkcionálním hlediskem její potenciální společenské funkce obrany ČSSR a dalších socialistických zemí. Jejich zkoumání není určováno jen operativní potřebou, ale širšími politickými hledisky.

V usneseních předsednictva KSČ z r. 1956 a 1966 je konstatováno nízké zastoupení příslušníků slovenské národnosti v sociální skupině vojáků z povolání. Jejich častější odchod do zálohy na vlastní žádost (přibližně jedna polovina z nich vykonává službu v Čechách a na Moravě) už delší dobu znemožňuje dosáhnout zodpovídající etnickou strukturu vojáků z povolání. Ani zvýšený počet poslouchačů slovenské národnosti ve vojenských učilištích hlavně v posledních letech nepřinesl dosud zásadnější obrat.

Když má připravovaný akční program MNO přijmout v tomto směru pozitivní opatření, musí při jejich formulaci vycházet ze znalosti faktů problematiky života rodin vojáků v jiném národnostním prostředí. Objektívni důsledky spolužití našich národů v jednom státě pociťují nejen slovenské rodiny v Čechách a na Moravě, ale i české rodiny na Slovensku. dotýkají se následujících otázek.

1. Obecných problémů spolužití rodiny vojáka se spoluobčany v jiném národnostním prostředí.

2. Vlivu přemístění rodiny do jiného národnostního prostředí na ekonomické poměry. Možnost zaměstnání manželek a využití jejich kvalifikace.

výberu centrálnej kartotéky kádrovej správy. Dôstojníci dotazníky vracali späť MNO poštou, čím mala byť zaručená ich úplná anonymita. Na upresnenie a doplnenie niektorých kľúčových otázok boli ďalej realizované rozhovory s 50 dôstojníkmi a práporčíkmi a so 40 manželkami slovenských vojakov. VÚA – VHA Praha, MNO/Sekretariát ministra 1969, sign. 26-12/1-5.

3. Vlivu změny školy s jiným vyučovacím jazykem na školský prospěch dětí navštěvujících základní a střední školy.

4. Intenzity a motivů návratů rodin vojáků do vlastního národnostního prostředí.

1. Obecné problémy spolužití rodiny vojáka se spoluobčany v jiném národnostním prostředí.

Po přestěhování rodiny do jiného národnostního prostředí si tato na základě ojedinělých střetnutí a styků s nejbližšími spoluobčany vytváří svoje první dojmy, kterých obsah se intenzivnějšími styky a bohatšími zkušenostmi mění. Rodiny vojáků jsou v obou našich etnikách v rozhodující většině přijímány kladně, případně neutrálně 95,6 %. Ale rodiny, které se vzájemně přestěhovali v letech 1951 – 58 byli místními spoluobčany ve větší míře přijaty kladně, než rodiny přestěhované v letech 1959 – 1966. (Příloha čís. 8, tabulka A a B.)³⁶

V dalším spolužití má běžné, dobré a velmi dobré pocity 43,1 % vojáků, 7,0 % má pocity cizího prostředí, 14,2 % manželek vojáků má špatné a nepříjemné pocity a 4,6 % vojáků pociťuje antipatie místních obyvatel. To nás nutí zamyslet se, zda se za 23 let spolužití našich národů v obnovené ČSR využilo všech možností k jejich vzájemnému poznání. nasvědčuje to, že každá z našich etnik žila dost izolovaně, jen svými vlastními problémy, čímž se ve vědomí našich národů oslabovala ideová základna československé státnosti.

Příznivější jsou ekologické momenty v rámci sídlišť, čtvrtí, vytvářející vhodné společenské klima k realizaci bližších i perspektivních cílů rodin. (Příloha čís. 9, tab. A.)³⁷ Značný vliv má na ně skutečnost, že rodiny vojáků v menších posádkových městech žijí ve

³⁶ Tabuľka A: Možnosť kladného prijatia domácim prostredím zvolilo 15,5 % opýtaných respondentov z českých a 23,6 % slovenských rodín (čiže dovedna 18,3 %). Možnosť, podľa ktorej im obyvatelia venovali primeranú pozornosť, volilo 34,5 % respondentov z českých a 25,5 slovenských rodín (spolu 31,3 %). Otázku, či sa k nim obyvatelia správali zdržanlivo, kladne označilo 23,5 % z opýtaných príslušníkov českých a 22,8 % slovenských rodín (spolu 23,5 %). Možnosť „nikdo si nás nevšimol“ si vybralo 21,5 opýtaných príslušníkov českej a 24,5 % slovenskej národnosti (dovedna 22,5 %). Možnosti, podľa ktorých domáci obyvatelia k nim nemali dôveru, resp. ich ignorovali, označilo 0,5, resp. 2 % opýtaných vojakov českej a 0,9 % slovenskej národnosti (spolu 0,6 resp. 1,6 %). Záverečnú možnosť, podľa ktorej ich obyvateľstvo prijalo „inak“, uprednostnilo 2,5 opýtaných českej a 1,8 % slovenskej národnosti (spolu 2,2 %). Tabuľka B zachytáva prijatie rodín vojakov miestnymi obyvateľmi v inom národnostnom prostredí podľa rokov, v ktorých sa jednotlivé rodiny presťahovali. Kým v období 1951 – 1954 označilo možnosť „veľmi dobrého prijatia“ miestnymi obyvateľmi 39 % z opýtaných, v období 1955 – 1958 to bolo už len 18,5 %, v období 1959 – 1962 15 % a v poslednom 1963 – 1966 len 8,2 % z opýtaných. Možnosť „primeraného prijatia“ v uvedených etapách zvolilo postupne 22,0 %, resp. 27,7 %, resp. 41,0 %, resp. 29,1 % opýtaných. Vyjadrenie k možnosti „zdržanlivého chovania“ bolo v jednotlivých obdobiach pre zmenu nasledujúce – 18,8 %, 21,6 %, 19,0 % a 32,6 %. „Nikdo si nás nevšimol“ označilo v tom-ktorom období 15,3 %, 23,1 %, 22,0 %, resp. 27,9 % respondentov. Možnosť nedôvery zvolilo len 1,6 % opýtaných v úvodnom, resp. 1,1 % v záverečnom období. Možnosť ignorácie zvolilo 6,1 % opýtaných v období 1955 – 1958, resp. 1,0 % v období 1959 – 1962. Alternatívu, podľa ktorej „nás prijali jinak“, označilo v jednotlivých obdobiach 3,3 %, 3,9 %, 2,0 %, resp. 1,1 % respondentov.

³⁷ Tabuľka A zachytáva percentuálne vyjadrenie všeobecných problémov spolužitia rodín vojakov z povolania so spoluobyvateľmi v inom národnostnom prostredí. Možnosť „žiadne problémy“ zvolilo 48,1 % z celkového súboru respondentov (48 % v skupine českých rodín žijúcich na Slovensku a 48,1 % slovenských rodín v Čechách). Alternatívu „nepatrné“ označilo 40,1 % z celkového súboru respondentov (40,5 príslušníkov českých rodín na Slovensku a 39,3 % slovenských rodín v Čechách). Odpoveď „narušujúci dobré spolužitie“ zvolilo 3,8 všetkých opýtaných (3,5 Čechov na Slovensku a

vojenských sídlišťích, kde vedomí príslušnosti ke stejné sociální skupině a služební vztahy eliminují mnohé potenciální problémy.

Rodiny vojáků nejsou ušetřeny jevů, dotýkajících se národnostní problematiky, národnostního citění a příslušnosti. S rušivými jevy tohoto charakteru se střetává 40,6 % vojáků a to v rozdílné frekvenci a kvalitě. Více než polovina z nich se projevuje v drobných chybách v chování lidí na veřejnosti (sportovní střetnutí, poskytování služeb, kritika televizních a rozhlasových programů atd.).

Jevy, mající zřejmý nacionální obsah v daleko větší míře české rodiny na Slovensku. Mají jednak objektivní základ v současném stupni vývoje slovenského národa, ve kterém se ještě v značné intenzitě projevuje tendence směřující k rozvoji vlastního národního života ale i v důsledcích asymetrického modelu státoprávního uspořádání vztahů mezi našimi národy. V českém národnostním prostředí pociťují slovenské rodiny rušivé jevy v menší míře. (Příloha č. 9, tabulka B.)³⁸

V nastávajícím období, ve kterém se má realizovat symetrický model ČSSR, musí souběžně s připravovanými opatřeními probíhat ofenzivní ideologická práce objasňující národnostní problematiku ve všech jejích aspektech ve společnosti i v armádě. V jejím průběhu ukázat na skutečný stav věcí, jak nám to poskytují dostupné materiály. Znalost faktů tu bude důležitým nástrojem v překonávání zafixovaných stereotypů vytvářených bez hlubší informovanosti u příslušníků armády, nezávisle na národnostní příslušnosti.

2. Vliv přemístění rodiny do jiného národnostního prostředí na její ekonomické poměry. Možnosti zaměstnání manželek a využití jejich kvalifikace v novém prostředí.

Každá rodina má víceméně ustálený standard spotřeby finančních prostředků. Determinuje ho počet dětí a jejich příprava do života, životní styl určovaný charakterem práce i prostředím posádkového města. U většiny rodin vojáků jsou finanční prostředky k životu získávány příjmy obou manželů. Přemístěním rodiny do jiného národnostního prostředí vznikají objektivní překážky k vstupu manželek do zaměstnání. Je to např. nedostatek volných míst v dětských sociálních zařízeních (jesle, školky), vhodné pracovní příležitosti, ale i znalost jazyka národa, uprostřed kterého žije (u učitelek, admin. pracovnic). To všechno brání pracovnímu zařazení manželek často 1 – 3 roky. Část z nich se musí uspokojit s méně

4,5 Slováků v Čechách). Možnost „snesitelné“ si vybralo 7,7 % z celkového počtu respondentů (8 % v skupině českých rodin na Slovensku a 7,2 % v skupině Slováků v Čechách). Zhruba 0,3 % opýtaných neodpovědělo (výlučně Slováci, kde představovali 0,9 %).

³⁸ Tabulka B zachytává názory na frekvenci rušivých jevů v spojení našich národů v rodinném prostředí vojáků z povolání žijících v inom národnostnom prostredí. Možnosť „neprojevujú sa“ zvolilo 38,7 % všetkých opýtaných (36 % u Čechov žijúcich na Slovensku a 43,7 % u Slováků žijúcich v Čechách). Možnosť „projevujú sa v menší míře“ zvolilo 21,2 % všetkých respondentů (23 % u Čechů a 18,2 % u Slováků). „Projevují se v pracovním prostředí manželky“ si ako odpověď vybralo 1,6 % všetkých opýtaných (2 % Čechů a 0,9 % Slováků). „Projevují se ve větší míře u jednotlivců“ si pre zmenu vybralo 5,2 % z celkového počtu opýtaných (5,0 % v českej a 5,5 v slovenskej skupine). Alternatívu „projevují se mezi dětmi“ si zvolilo 3,6 % zo všetkých respondentů (1,5 % v českej a 7,2 slovenskej skupine). „Projevují se u lidí starší generace“ si jako odpověď vybralo 2,6 % opýtaných (výlučně z českej skupiny, kde představovali 4 % z ich celkového počtu). „Projevují se v kritice institucí a jejich činnosti“ odpovědělo 2,5 % opýtaných (3,5 % v českej a 0,9 slovenskej skupine) a „projevují se v jiných formách“ zasa 3,9 % (3,5 % v českej a 4,6 slovenskej skupine). 20,7 % všetkých opýtaných neodpovědělo (21,5 % z českej a 19 % zo slovenskej strany).

kvalifikovanou práci, než pro ktorou majú vzdelání a predchádzajúcu praxi. (Príloha čís. 10 a 11).³⁹ Vedľa finančného efektu zamestnání manželiek treba chápať i momenty jejich osobného uspokojení, v seberealizácii i prostriedkov k prolomení bariér izolovanosti.

Vzhľadom k uvedeným objektívnym príčinám, sťažujúcim život rodín vojaků v jiném národnostním prostředí doporučujeme proto zvýšit počet plánovaných funkčních míst na Slovensku, čím by se uvedené problémy zužily na menší počet případů. (Zvážit tento návrh v souladě s vojenskoodbornými hledisky).

U té části vojaků, jejichž zařazení v jiném národnostním prostředí je vyhnutelné, řešit jejich služební stránku v jednotě s problémy rodiny (byt, zamestnání, umístění dětí atd.). Podľa našeho názoru není to výsada, ale jen reciprocita za jeho podřízení se společenským zájmům vykonávat službu tam, kde si to zájmy občanů ČSSR vyžadují.

3. Vliv změny školy s jiným vyučovacím jazykem na školský prospěch dětí navštěvujících základní a střední školy.

Změny vzniklé přestěhování rodiny vojáka do jiného národnostního prostředí pociťují v patričné míře i děti. Hlavně starší děti, navštěvující základní a střední školy vedľa obvyklých adaptačních důsledků přecházejí na školy s jiným vyučovacím jazykem. Ve vlastním zájmu musí si v krátké době osvojit sice veľmi blízky, ale v mnohých (gramatických) strán-

³⁹ Tabuľka A prílohy č. 10 percentuálne zachytáva stupeň dosiahnutého vzdelania manželiek vojakov žijúcich v inom národnostnom prostredí. Z celkového počtu respondentiek malo základnú 9-ročnú školu 43,3 %, odbornú školu bez maturity 29,7 %, strednú odbornú školu s maturitou 15,2 %, strednú všeobecno-vzdelávaciu školu 6,1 %, vysokú školu 3,5 % a iné vzdelanie 2,2 % opýtaných manželiek vojakov. Tabuľka B prílohy č. 10 zachytáva pre zmenu stupeň ich zamestnanosti. „Má zájem a má možnosť zamestnání“ označilo 60 % z ich celkového počtu (62,2 % bolo u manželiek českej a 57,4 % slovenskej národnosti žijúcich v inom národnostnom prostredí). Možnosť „má zájem, ale nemá zamestnání“ označilo 29,8 % všetkých respondentiek (27 % bolo u českej a 33,6 % u slovenskej skupiny). „Nemá zájem ale má možnosť zamestnání“ si zvolilo ako odpoveď 2,9 % všetkých adeptiek (4 % z českej a 0,9 % zo slovenskej strany) a „nemá zájem ani možnosť zamestnání“ zasa 7 % všetkých manželiek (6,5 z českej a 8,1 zo slovenskej strany). 0,3 % neodpovedalo (týkalo sa to výlučne manželiek českej národnosti žijúcich na Slovensku, čo v ich skupine predstavovalo 0,5 %). Tabuľka C prílohy č. 10 vykresľuje kvalitu získaného zamestnania manželiek vojakov z povolania v inom národnostnom prostredí. Možnosť „vykonáva práci odpovídající jejímu vzdělání a kvalifikaci“ označilo 67,7 % respondentiek (70,1 % českej a 63 % slovenskej národnosti). Alternatívu „vykonáva práci přiměřenou, ale jiného charakteru“ zvolilo 19,4 % všetkých respondentiek (19,4 zo skupiny manželiek českej a 19,3 slovenskej národnosti žijúcich v inom národnostnom prostredí). Odpoveď „vykonáva práci méně kvalifikovanou“ zaznačilo 9,1 % všetkých opýtaných (6,5 z českej a 14,5 zo slovenskej strany). Neodpovedalo 3,8 % všetkých respondentiek (4 % z českej a 3,2 zo slovenskej strany). Príloha č. 11 pre zmenu zachytáva prekážky k vstupu manželiek vojakov do zamestnania v inom národnostnom prostredí. 8 % oslovených respondentiek zvolilo ako prekážku nedostatočnú znalosť spisovného jazyka (či už českého, alebo slovenského), 8,3 % zasa všeobecný nedostatok pracovných príležitostí v mieste posádky a 8,6 % nedostatok pracovných príležitostí zodpovedajúcich dosiahnutej kvalifikácii. Nedostatok voľných miest v detských sociálnych zariadeniach (jasle a škôlky) označilo za svoju odpoveď 7,4 % opýtaných respondentiek. Alternatívu „prednostního umístňování místních obyvatel – t.j. nacionální příčiny) a „nevýhodné pracovní doby na směny“ vybralo zhodne 1,6 %, no a iné príčiny (vyšší fyzický vek, choroba, nevýhodné platové podmienky) 4,5 % opýtaných manželiek.

kách odlišný jazyk druhého národa. Prekonání změny je závislé na individualitě žáka, na pomoci rodičů, učitelů, spolužáků atd. (Příloha 11, tabulka A, příloha 12, tab. A).⁴⁰

Obecným poznatkem je, že se změna školy projeví v zhoršeném prospěchu z jazyka vyučovacího a v dalších předmětech vyžadujících patřičný stupeň vyjadřovacích schopností.

Vzhledem k častějším změnám služebního působení vojáků mezi českými zeměmi a Slovenskem doporučujeme, aby ve větších městech, kde se nachází větší koncentrace obyvatelů jiné národnosti i z řad civilních obyvatel, byly zřízeny na příslušných školách paralelní třídy s mateřským jazykem dětí.

V místech, kde k tomu nejsou podmínky (malý počet dětí) podle požadavků rodičů zavést na školách výuku mateřského jazyka jako nepovinného předmětu. V případě přemístění do vlastního prostředí nebudou mít děti jazykový problém.

Zvláště je třeba zvážit přemísťování vojáků, jejich děti navštěvují vyšších ročníky ZDŠ a mají zájem studovat na střední a perspektivně na vysoké škole. V takovýchto případech je změna školy pro žáka příliš náročná.

4. Intenzita a motivy návratu rodin vojáků z povolání do vlastního národnostního prostředí.⁴¹

Mobilní charakter povolání vojáka ovlivňuje tvorbu životního stylu jeho rodiny. Většina rodin vojáků se necítí v posádkách přiměřeně usazena a svůj pobyt v nich považuje za dočasný. Jejich integrita s kolektivem spoluobčanů je v směrech závislá i na tom, že je pro ně etnicky odlišný.

⁴⁰ Příloha č. 11, tabulka A zachytává vplyv zmeny školy a iného vyučovacieho jazyka na prospech detí navštevujúcich základné školy (išlo o deti, ktoré začali navštevovať školu vo svojom materskom jazyku). 22,2 % z celkového počtu opýtaných žiakov uviedlo, že zmena nemala žiadny vplyv na ich prospech (28,8 % v skupine žiakov českej a 12,7 % slovenskej národnosti). Odpoveď, že zmena mala len nepatrný vplyv na ich prospech, uviedlo 21,4 % všetkých opýtaných (21,2 % u žiakov českej a 21,8 slovenskej národnosti). Možnosť vážnych problémov s nematerským jazykom označilo 52 % všetkých opýtaných žiakov (45 % v skupine žiakov českej a 61,9 % slovenskej národnosti), pričom alternatívu iných problémov označilo 4,4 % žiakov (3 % bolo v skupine žiakov českej a 5,6 % slovenskej národnosti). Tabuľka A prílohy č. 12 percentuálne vykresľuje stanovisko rodičov k zriadeniu paralelných tried s vyučovacím jazykom materským na školách v mieste posádky. Kladne sa vyjadrilo (bez ohľadu na isté špecifiká v konkrétnych možnostiach) 54,2 % všetkých opýtaných rodičov – vojakov z povolania (63,5 % v skupine žiakov českej a 37,3 % slovenskej národnosti), záporne 11,9 % opýtaných (10,5 % na českej a 14,6 % slovenskej strane). 28,7 % zo všetkých respondentov neodpovedalo (22 % na českej a 40,9 % na slovenskej strane), pričom odpoveď „nevím“ označilo 2 % (0,5 na českej a 4,5 na slovenskej strane). 3,2 % odpovedí spadalo do kategórie „velmi individuálnych odpovedí“ (3,5 % bolo u vojakov českej a 2,7 slovenskej národnosti žijúcich v inom národnostnom prostredí).

⁴¹ Tabuľka B prílohy č. 12 zachytáva tendencie návratu vojakov z povolania do vlastného národnostného prostredia. Z celkového súboru respondentov až 62,9 % označilo za prvotnú tendenciu návrat späť domov (63 % bolo u vojakov českej a 62,8 % slovenskej národnosti). 16,8 % všetkých opýtaných zvolilo možnosť „spíše ano“ (17,5 % u vojakov českej a 15,5 % slovenskej národnosti) a 3,2 % „spíše ne“ (3,5 % u Čechov a 2,7 u Slovákov). Záporne odpovedalo 5,2 % zo všetkých opýtaných (5 % na českej a 5,4 % na slovenskej strane), pričom možnosť „neuvažoval o tom“ označilo 11,9 % respondentov (11 % na českej a 13,5 na slovenskej strane). Z hľadiska konkrétnych motívov bolo poradie následovné: 1.) záujmy detí – 43,8 %, 2.) rôzne rodinné dôvody – 32,1 %, 3.) služobná perspektíva vojaka – 25,7 %, 4.) rôzne individuálne príčiny – 20,7 %, 5.) možnosť uplatnenia kvalifikácie manželky – 15 %.

Větší část vojáků se chce potencionálně vrátit do vlastního národnostního prostředí (přibližně 80,0 %). Je to důsledek předcházejících skutečností, ale i hlubších emocionálních příčin. Snadněji je pochopí ten, kde sám přežil dobu mimo kolektiv svého národa, bez systematických kontaktů s jeho životem, kulturou a vztahy k nejbližším musí redukovat vzhledem k vzdálenosti na 1 – 2 návštěvy ročně.

Vzhledem k uvedeným skutečnostem doporučujeme v rámci připravovaných opatření v armádě vycházejících z vojenskodoktrinálních závěrů vedle plánů jejich organizačního, materiálního zabezpečení, souběžně vypracovávat tzv. „lidský projekt“ vyjadřující potřeby a zájmy lidí, kteří je budou realizovat.

Zvláštní místo v něm třeba věnovat právě rodinám žijícím v jiném národnostním prostředí. Bude účelné stanovit dobu, kterou musí voják podle potřeby vykonávat v jiném národnostním prostředí a po jejím uplynutí vyhovět mu v jeho žádosti o přeložení.

Problematika „národního vědomí“ byla v minulém období podceňována. Považovala se za zbytečnou a překonanou vrstvu v struktuře myšlení našich národů. Nesprávná politická praxe v státoprávním řešení vztahů mezi našimi národy právě v mnohých směrech vyvolávala určité napětí, které pociťovali příslušníci slovenské národnosti v českém prostředí a české národnosti v slovenském.

V zájmu perspektivního řešení mnohých citlivých otázek v národnostní problematice rozvíjet ve spolupráci s civilními vědeckými institucemi její vědecké zkoumání i v podmínkách naší armády. Důležitost tohoto požadavku je nanejvýš nutná a naprosto oprávněná.

IV. Aktuální úkoly a problémy národnostní otázky v ČSLA.

Při řešení národnostní otázky v ČSLA je nutné respektovat některé základní východiska:

- ČSLA bude i nadále jednotným, integrovaným celkem, přičemž obrana státu bude pod kontrolou Národního shromáždění
- vláda republiky se bude zabývat všemi rozhodujícími otázkami obrany státu, včetně branné výhovy a přípravy
- pro vrcholné řešení otázek obrany navrhne vláda Národnímu shromáždění zákon k ustavení ústředního státního orgánu „Rada obrany státu“
- celostátní orgány nemohou plnit v současné době i funkci územního (národního) orgánu. Táto skutečnost předpokládá vymezit záležitosti celostátní povahy tak, aby ostatní mohly být plně v pravomoci a odpovědnosti národních orgánů.

Uvedené problémy se v resortu MNO člení na dva základní úkoly. Jednak prohlubovat v armádě již nastoupený proces rovnoprávního zastoupení Čechů a Slováků v kádrovém a personálním obsazování míst apod. a dále pak přijmout vhodná opatření vzhledem k federativnímu uspořádání státoprávních otázek.

Rovnoprávné státoprávní uspořádání, tj. symetrický model bude řešen ústavním zákonem. Je možno předpokládat, že do přijetí ústavy budou schválena některá dočasná opatření zejména v tom smyslu, že na Slovensku vzniknou některé územní (národní) orgány a společenské organizace s přiměřenou pravomocí, přičemž v českých zemích bude státoprávní uspořádání řešeno až přijetím ústavy.

Vzhledem k tomu bude nutné chápat nově vzniklou situaci jako určitý proces a v současné době postupně realizovat některá nová opatření. Pro resort MNO platí také ustanovení o zřizování státních tajemníků na orgánech s celostátní působností. V tomto smyslu bude třeba ze strany MNO vyvinout patřičnou iniciativu.

Obrana země bude i nadále řešená centrálně. Přesto lze předpokládat, že dojde v některých otázkách k určité delimitaci, přerozdělení úkolů a ke změnám ve funkční náplni mezi ústředními celostátními a územními (národními) orgány.

Řešení národnostní otázky a federativní uspořádání nelze chápat tak, že budou nadřazeny otázkám a úkolům obranyschopnosti země a bojové připravenosti ČSLA. Avšak v samotném procesu realizace vojenské doktríny ČSLA je dostatek místa a prostoru pro řešení úkolů vyplývajících jak z federativního uspořádáním tak i ve smyslu odstranění některých nesrovnalostí a národnostních rozdílů, které de facto v dislokaci armády, v kádrovém obsazování apod. existují. Bude nutné přihlédnout k některým úkolům vyplývajícím z jisté národnostní samostatnosti, zvýšení pravomocí a odpovědnosti národních územních orgánů, jako např. ministerstev a dalších státních a společenských organizací a institucí. Bude nutné vycházet ze stanovených úkolů a z poslání Rady obrany státu, přičemž není v současné době jasné, zda kromě tohoto orgánu s celostátní působností a s přímým vlivem na územní (národní) orgány, vzniknou na územním stupni obdobné rady s omezenou pravomocí s působností národních orgánů.

Lze předpokládat, že v oblasti vojenství mohou být zřízeny orgány pro řešení branné problematiky v současné době na Slovensku např. branný a bezpečnostní výbor při SNR, Rada obrany při Radě ministrů apod. To by znamenalo upravit i příslušné vazby či vztahy vůči těmto orgánům a vyčlenit jim také odpovídajícího partnera.

Zejména složitou situaci je možno předpokládat v oblasti spolupráce MNO s některými výrobními a nevýrobními organizacemi, institucemi či zařízeními zabezpečující úkoly branné výchovy a přípravy školní mládeže, předvojenské přípravy branců a přípravu dospělého obyvatelstva k obraně vlasti a s tím obsahové a metodické ovlivňování otázek branné výchovy, jakož i výroby nutných zařízení a pomůcek, které budou diferencovaně řízeny a ovlivňovány územními orgány a institucemi.

Tyto předpokládané vazby a skutečnosti si vyžadují určitá perspektivní opatření a řešení v nové koncepci MNO.

Relativní samostatnost územních orgánů zejména na Slovensku jakož i společenských organizací si vyžádá mj. i patřičné kádrové zabezpečení kvalifikovanými vojenskými odborníky v souladu s požadavky SNR a obdobně i v českých zemích.

Současně vzniknou i některé závažné problémy finančního a materiálně technického zabezpečení branné výchovy a přípravy na školách, předvojenské přípravy branců a dospělého obyvatelstva, které zabezpečují některé společenské organizace a ministerstvo vnitra.

Se zavedením symetrického modelu budou samostatně vypracovány i národohospodářské plány a rozpočty, přičemž bude nutné brát v úvahu specifické požadavky a potřeby, jakož i některé odlišné zákonné normy.

Zvláště složitá situace vznikne v nově se tvořících společenských organizacích, a to jak v jejich ideově branném zaměření a využití, tak i v pomoci armády ve směru jejich materiálně technického a metodického zabezpečení. Nově vzniklá situace si vyžádá zvýšené pozornosti ze strany MNO i vzhledem ke stanovení místa a úlohy Východního vojenského okruhu, jako určitého potencionálního partnera slovenských územních orgánů, vedle ministerstva národní obrany.

V tomto případě by mělo jít o vymezení místa a úlohy VVO vzhledem k novému státoprávnímu uspořádání a vniku Slovenských národních orgánů a relativně samostatných společenských organizací, institucí, vědeckých pracovišť apod.

Vzhľadom k uvedeným problémom by v resortu MNO měla být soustředěná pozornost na tyto problémy:

- MNO jako orgán s celostátní působností musí přihlídnout ke specifice Slovenska a později i k činnosti národních orgánů v obou federalizovaných útvarech především v mimo-vojskové činnosti, v péči a zabezpečování odborné a metodické stránky, jakož i materiální v oblasti mimotřídní a mimoškolní zájmové branné činnosti, předvojenské přípravy branců a v péči o zabezpečování úkolů brannosti ve společenských organizacích a v přípravě dospělého obyvatelstva k obraně vlasti.

- Nové vazby bude nutné vytvářet se zřetelem ke vzniku národních orgánů a institucí. Stanovit jim odpovídajícího partnera na úseku obrany vzhledem k tomu, že MNO je orgánem a partnerem státním orgánům a institucím s celostátní působností. V tomto smyslu se nabízí úvaha pověřit partnerstvím vojenské okruhy.

- Vzhledem k předpokládanému územnímu uspořádání, federalizace, zrušení krajského zřízení a podobně řešit i otázky působnosti krajských vojenských správ, exteritoriálního doplňování a teritoriální přípravu záloh.

To je do značné míry závislé mj. na ustanovení a náplni činnosti státního tajemníka a zejména na ujasnění koncepce a činnosti Rady obrany státu, na vymezení jejich práv a povinností a vymezení úkolů Rad obrany při národních orgánech, pokud tyto orgány vzniknou.

V oblasti vojenské doktríny ČSLA vystupuje do popředí nadřazenost celostátního řešení otázek obrany ČSSR, jakož i plnění úkolů ČSLA v rámci Varšavské smlouvy.

Budování Slam zvyšování její bojeschopnosti, ekonomické zabezpečení soudobého ozbrojeného střetnutí apod. jsou při tvorbě symetrického státoprávního uspořádání k řešení národnostní otázky nadřazený.

Řešení národnostní otázky musí být závislé i na formulaci a přehodnocení soudobé vojenské doktríny našeho státu a z toho plynoucích úkolů na úrovni ČSSR.

Soudobá vojenská doktrína vychází z možnosti okamžitého (bezprostředního) zahájení války a tomu je uzpůsobená i dislokace jednotek ČSLA na úrovni ČSSR.

Vzhledem k dosavadní vojenské doktríně i k případnému jejímu přehodnocení je reálné prohlubovat a dále pokračovat v řešení národnostní otázky s přihlídnutím k tvorbě symetrického modelu státoprávního uspořádání již za současné situace.

Potom vystupuje do popředí především místo a úloha MNO a východního vojenského okruhu, který vzhledem k novému státoprávnímu uspořádání nemá odpovídající místo a úlohu v obranném systému ČSSR. Již v rámci soudobé vojenské doktríny ČSLA lze realizovat některá opatření, jež by jeho místo a úlohu upravila tak, aby byla adekvátní federalizačnímu procesu. Také v nasycenosti vojenských jednotek nadále přežívají některé zásadní nedostatky. Jedná se zejména o nedostatky v dislokaci 14 msd, jejím kádrovém a technickém zabezpečení.

Vzhledem k současným podmínkám a možnostem je reálné kádrově naplnit jednotky 14 msd⁴² a stanovit jí např. specifickou výcvikovou charakteristiku. V dalším pak na území Slovenska ponechat některé jednotky, plánované ke zrušení či redislokaci do Čech. Případné snižování počtů ČSLA plánovat především v českých zemích. Tato poslední možnost ve značné míře souvisí se zásadním přehodnocením vojenské doktríny ČSLA a úkoly, které plní v rámci Spojeného velení Varšavské smlouvy.

⁴² V oboch prípadoch ide o preklep, nakoľko šlo o 14. tankovú (nie motostreleckú) divíziu.

Závažnou otázkou z hlediska státoprávního symetrického uspořádání je federativní systém a s tím spojené problémy a úkoly především ve vztahu ke slovenským národním orgánům a společenským organizacím. Vzhledem k nepropracovanosti těchto otázek, kdy současná etapa nového státoprávního uspořádání je charakterická především ujasňováním základních koncepčních úkolů, avšak nepropracováním mnoha důležitých souvislostí a horizontálních vazeb bude nutné i v resortu MNO průběžně reagovat na nové skutečnosti a tím také přijímat patřičná opatření a rozhodnutí charakterické pro otevřený systém.

V navrhovaných opatřeních připadá v úvahu i případné zrušení krajského zřízení a orientaci na dvojstupňové řízení. S tím souvisí i případná změna působnosti místních vojenských správ. Také tyto otázky související s teritoriálním velením a obranou teritoria nejsou v dostatečné míře propracovány. V tomto smyslu vyplývají opět pro resort MNO některé specifikace úkoly, zejména stupni MNO a VVO a případně v pozdější době i vojenského okruhu v českých zemích. S novou finanční náplní Slovenské národní rady, Rady ministrů na Slovensku a dalších národních orgánů a společenských organizací lze předpokládat, že určitá obdoba těchto orgánů včetně společenských organizací bude i v českých zemích.

Při řešení a vymezení úlohy těchto orgánů bude nutno reagovat na vzniklou situaci ze dvou základních hledisek:

a) při těchto územních orgánech se mohou tvořit (ale také musí) orgány zabývající se otázkami obranyschopnosti země (Rady obrany, branné výbory, komise apod.). Pokud by tyto územní orgány vznikly, potom bude nutné stanovit jim odpovídající vojenské partnery pravděpodobně na úrovni vojenských okruhů, přičemž by MNO a generální štáb plnily tuto funkci v celostátním měřítku;

b) státní orgány zabývající se otázkami obrany země nevzniknou na územní (národní) úrovni. Rada obrany státu a branný výbor budou ustanoveny pouze při vládě a Národním shromáždění, tedy u orgánů s celostátní působností. Také však v tomto případě bude nutné zaujmout potřebná stanoviska k nově vzniklé situaci a učinit potřebná organizační a kádrová opatření a vyčlenit i příslušné úkoly státnímu tajemníkovi.

Na základě dosavadních poznatků a zkušeností nelze zatím s konečnou platností stanovit jako reálnou některou z uvedených možností. V každém případě však bude nutné zvážit nutnost jistého rozšíření pravomocí a úkolů VVO pro styk se slovenskými národními orgány v oblasti zájmové branné činnosti, předvojenské přípravy brancům výcviku záloh a přípravy obyvatelstva k obraně, ekonomických otázek, informačního systému, působení v oblasti kultury, hromadných informačních prostředků, ediční a nakladatelské činnosti. V pozdější době by vzniklé situaci měly odpovídat i úkoly a povinnosti vojenského okruhu v Čechách. Půjde tedy o vymezení určité dělící čáry mezi rozšířením vojenské činnosti okruhů na národním území s celostátním působením. Tento úkol se zdá aktuální i z hlediska pravděpodobného zrušení krajského zřízení a zavedení dvoustupňového řízení, kdy bude nutné přehodnotit dosavadní způsob doplňování a mobilizační připravenosti.

Uvedené úkoly a možnosti vzhledem ke konkrétní situaci si v nejbližší době vyžadují sestavení kvalitního pracovního týmu k vypracování potřebných návrhů a opatření.

* * *

Důsledné řešení národnostní otázky a zejména federalizační proces se odrazí i v oblasti doplňování vojsk a dalších organizačních otázek a problémů. Bude nutné respektovat a přihlížet ke skutečným, že výkonná moc náleží územním orgánům, kromě záležitostí celostátní povahy.

Při dodržení zásady a hlediska nepodřizovat otázky obrany země národnostním problémům, je možné již průběžně realizovat některá opatření především z obecnějších hledisek.

Zdá se účelné a zkušenosti z let 1967/68 tomu nasvědčují, že již v tomto roce je možné realizovat možnost, aby větší část branců ze Slovenska nastoupila vojenskou základní službu u útvarů rozmístěných na území Slovenska. Tato možnost však předpokládá tendenci výraznějšího tvoření národnostních jednotek, což mj. není v rozporu se zásadou zakotvenou v Košickém vládním programu, k jehož obnovení a plnění se přikládají některé rezoluce stranických organizací na Slovensku.

Kromě této skutečnosti se naskýtají ještě další možnosti, jak v současné době realizovat některé problémy plynoucí z řešení národnostní otázky. Především je to možnost zvýšení mírových počtů rámcových útvarů na Slovensku, hlavně pak 14 msd, doplnit je na přiměřené počty a ostrunit tak její rámcový charakter, nově stanovit její bojovou nebo výcvikovou charakteristiku. Výcvikový charakter 14 msd by umožňoval zvýšit bojeschopnost jednotek a svazů rozmístěných v souladu s nynější vojenskou doktrínou ČSLA na západním území ČSSR. Tato opatření by mj. umožnilo řešit i množství žádostí vojáků z povolání, žádajících o přemístění na Slovensko, které mají doposud mizivou naději na vyřízení. Tyto žádosti kromě jiných aspektů mají i výrazný sociální charakter, zejména u mladších vojáků z povolání.

Další z možných opatření je i částečná redislokace jednotek ČSLA (rozředění směrem na východ), nerušení a případné ponechání některých útvarů plánovaných k přesunu do Čech apod.

V současné době je na území Slovenska rozmístěno 12,3 % celkového počtu ČSLA (voj. zákl. sl. I z povolání). Naplněním rámcových jednotek a především realizací zámyslu provádět na Slovensku základní výcvik ve prospěch bojových útvarů dislokovaných v Čechách, by bylo možno podstatně zvýšit početní stavy na Slovensku.

V současné praxi mírového doplňování ČSLA je rozmísťování branců řešeno v podstatě exteritoriálně. Při řešení národnostní otázky je možno k této problematice zaujmout následující stanovisko:

1. Útvary dislokované na Slovensku bez rozdílu organizační podřízenosti doplňovat v plné míře branci ze Slovenska a vzniklý přebytek branců zařazovat do útvarů v českých zemích. Tímto opatřením by vojenské jednotky na Slovensku dostaly charakter národních jednotek, přičemž by bylo nutné volit takovou charakteristiku (bojovou) útvarů, jejichž doplňování není nutno řešit z hlediska tvorby záloh a míst dislokace útvarů. Tyto jednotky by mohly být však rozmístěny i mimo Slovenska, aniž by jejich národní charakter byl narušen.

2. Rozmísťovat brance ze Slovenska do všech útvarů na území ČSSR s přihlédnutím k jejich schopnostem a znalostem. Této situaci nejlépe odpovídala opatření sledující zvýšení bojeschopnosti útvarů v pohraničí v tom smyslu, že na území Slovenska by mohly být vytvořeny výcvikové jednotky s úkolem připravovat vojáky základní služby pro bojové pohraniční svazky. V praxi by tato možnost znamenala zhruba osmiměsíční pobyt voj. základní služby na Slovensku a ve zbývající části vojenské služby činnost u útvarů v českých zemích. Tato možnost má i svoje výhody v tom smyslu, že výrazně ovlivňuje soužití mladých Čechů a Slováků.

Rozbor spracoval pracovní tým ve složení:
ideologické oddělení HPS
oddělení škol a vědy HPS
kádrový úsek HPS
katedra dějin KSČ VPA KG
lektorská skupina ideologické oddělení HPS

pplk. František Kovařík
pplk. Albert Bednárik
pplk. Jiří Jech
pplk. Adam Helík
pplk. Miroslav Kocourek
pplk. Ján Kolár
pplk. Oldřich Rokoský
a promováný historik z VHÚ J. Drška

ČESKOSLOVENSKÝ PROTICHEMICKÝ PRÁPOR VO VOJNE V PERZSKOM ZÁLIVE 1990 – 1991

IMRICH PURDEK

Czechoslovak chemical battalion in the Gulf War in 1990 – 1991. Vojenská história, 4, 15, 2011, pp. 139-164, Bratislava. Author of the study material in the first section deals with international-political situation in the Middle and Near East, then describes the causes of war in the Persian Gulf in 1990 – 1991. As well as deals with the situation in the Gulf after Kuwait, Iraq and occupied for the first phase of the war, Operation „Desert Shield“. Following a declaration of the UN Security Council characterized the decision to send from Czechoslovakia to Gulf special chemical unit for humanitarian purposes. Author discusses in detail the creation and preparation of material, medical and technical support unit, its transportation into the Kingdom of Saudi Arabia and inclusion in the coalition forces. The next section describes the operation of the unit - chemical battalion's deployment to secure nuclear, chemical and biological protection of Saudi troops in the 2nd phase of the Gulf War „Desert Storm“. The final section discussing the work MS. Chemical Battalion after the liberation of Kuwait, the training of specialists from among the Saudi Land Forces officers, as well as planning and removal of troops back to their homeland.

Military History. Czechoslovakia. Czechoslovak battalion in the Gulf War 1990 – 1991.

1. PRÍČINY VZNIKU VOJNOVÉHO KONFLIKTU V PERZSKOM ZÁLIVE

V roku 1980, po dlhodobých sporoch o kontrolu hraničnej vodnej cesty Šat Al-Aráb, napadol Irak Irán s cieľom, že krajinu, ktorá je oslabená islamskou revolúciou, ľahko porazí a privlastní si sporné územie okolo rieky, ako aj iránsku provinciu Chuzistán, kde žije arabská menšina o počte asi tri milióny. Na tomto území sa nachádzajú veľké náleziská ropy.

Iracko-iránska vojna trvala do roku 1988 a priniesla obrovské materiálne straty na oboch stranách. Saddám Husajn v tomto konflikte použil aj chemické zbrane, a to aj proti domácim nespokojným Kurdom.

Iracko-iránska vojna trvajúca takmer deväť rokov finančne vyčerpala Saddáma Husajna a jeho diktátorský režim. Zahraničný dlh Iraku voči Kuvajtu bol vo výške 15 miliárd dolárov, takú istú sumu dlhoval aj Saudskej Arábii. Pretože ďalšie pôžičky mu neboli umožnené, vydal sa cestou nátlaku predovšetkým na Kuvajt. Obvinil Kuvajt a Spojené arabské emiráty, že prekračujú kvótu na ťažbu ropy, stanovenú Organizáciou krajín vyvážajúcu ropu (OPEC), čím znižujú jej cenu, a tak oberajú Irak o peniaze. Irak nikdy neuznal Britmi určené hranice, ktoré ustanovili Kuvajt ako samostatný štát. Vyhlasoval, že sporné pohraničné územie s bohatými zdrojmi ropy patria Iraku a samotné územie Kuvajtu je historicky jeho

19. provincia. „*Takto sa snažil Irak na čele s prezidentom S. Husajnom budovať na Blízkom a Strednom východe svoje mocenské pozície.*“¹ K budovaniu týchto mocenských zámerov mu dopomohla aj tá skutočnosť, že iracko-kuvajtské vzťahy pre USA v lete 1990 neboli v tejto oblasti v centre ich záujmu, pretože ich zahraničná politika sa už viac rokov zaoberala islamskou revolúciou v Iráne. Irak sa vtedy javil ako vhodná protiváha fundamentalistov. Keď sa začala iracko-iránska vojna, USA (ale aj mnoho ďalších štátov vrátane Francúzska a ZSSR) Saddáma Husajna fakticky podporovalo dodávkami zbraní, vrátane informácií CIA o pohyboch iránskej armády. Po nejasných vyjadreniach západných diplomatov sa Saddám Husajn odhodlal k vojenskej agresii.

V skorých ranných hodinách 2. augusta 1990 asi 100-tisíc irackých vojakov vpadlo do Kuvajtu a po bojoch s malou armádou bohatého ropného štátu túto rýchlo porazil a okupoval ho v ohybe Perzského zálivu, aby dostal pod kontrolu jeho ropné polia. Ešte v ten istý deň obsadili hlavné mesto Kuvajt City a prakticky celú krajinu. Irak túto intervenciu odôvodňoval „žiadostou mladých kuvajtských revolucionárov“, ktorí údajne zvrhli kuvajtskú vládu. Okamžite zareagovala Bezpečnostná rada Organizácie Spojených národov (BR OSN) a prijala rezolúciu č. 660, ktorou: „*Iracký vpád odsúdila a vyzvala Irak na okamžité a bezpodmienečné stiahnutie všetkých vojsk z Kuvajtu.*“² Zároveň vyhlásila proti nemu obchodné embargo a USA okamžite vyslali námornú flotilu do oblasti Perzského zálivu.

Sankcie vyhlásené BR OSN Irak nepovažoval za vážnu prekážku na realizáciu vlastných cieľov a bol presvedčený, že tieto obmedzenia budú mať len dočasné trvanie. „*V ďalšom období, prostredníctvom dosadenej vlády a ozbrojených síl, chce Saddám Husajn zosilniť nátlak na ostatné štáty Perzského zálivu. Pod hrozbou podobnej agresie, ako to urobil voči Kuvajtu, má za cieľ perspektívne ovplyvňovať nielen medzinárodné ceny a ťažobné kvóty v rámci OPEC-u, ale taktiež získať stálu finančnú podporu od krajín Perského zálivu. Očakáva, že sa ďalej prehĺbi nejednota arabských krajín a postupne niektoré z nich budú styky s Irakom normalizovať.*“³

Po odmietnutí návrhov predstaviteľov troch arabských štátov (Jordánskeho kráľa Husajna, egyptského prezidenta Mubaraka a kráľa Fahda zo Saudskej Arábie) Saddámom Husajnom, deň po jeho agresii (3. augusta), sa otvorila cesta, aby Saudská Arábia súhlasila s umiestnením cudzích vojenských jednotiek na svojom území.

OPERÁCIA „PÚŠTNY ŠTÍT“

6. augusta 1990 Saudská Arábia oficiálne požiadala USA, aby jej ozbrojené sily vstúpili na jej územie s cieľom obrany proti agresii Iraku. V ten istý deň ich prvé letecké sily odleteli na Blízky východ, a tak sa začala operácia Púštny štít, ktorej cieľom bolo zabrániť Iraku v ďalšej jeho expanzii. V tom čase, v takejto zložitej situácii na Strednom východe, nebolo jasné, či zvíťazí diplomatické alebo vojenské riešenie danej krízy. Operácia „Púštny štít“ trvala od 7. augusta 1990, od začiatku rozmiestňovania vojenských jednotiek USA a spoje-

¹ Vojenský ústřední archiv-Vojenský historický archiv Praha (ďalej VUA-VHA), f. FMO-GŠ ČSA. Současný stav a perspektivy vývoje v Perském zálivu. Příloha 6, s. 1. Preložil Imrich Purdek, ďalej len „I. P.“

² VUA-VHA, Praha, f. FMO-GŠ CSA. Současný stav a perspektivy vývoje v Perském zálivu. Příloha 6, s. 2. Preložil I. P.

³ Tamže. s. 2. Preložil I. P.

neckých krajín v Perzskom zálive, vrátane Československého špeciálneho protichemického práporu, do 16. januára 1991, deň pred začiatkom operácie Púštna búrka.

Obsadením Kuvajtu si tak Irak 8. augusta 1990 túto malú krajinu pripojil k svojmu územiu a vyhlásil ju za svoju provinciu. Zároveň pokračovalo v Saudskej Arábii a okolitých štátoch rozmiestňovanie jednotiek USA, ako aj jednotiek ďalších krajín.⁴ Následne však 9. augusta 1990 BR OSN schválila rezolúciu č. 662, ktorá označila anexiu Kuvajtu Irakom za neplatnú a opäť vyzvala Irak, aby stiahol svoje vojská a opustil obsadené územie. Irak však neakceptoval uvedenú výzvu bezpečnostnej rady a zároveň pohrozil, že ak proti nemu zaútočia jednotky USA alebo Izraela, použije chemické zbrane.

SITUÁCIA V PERZSKOM ZÁLIVE 9. AUGUSTA 1990⁵

Podľa analýzy operačnej správy Generálneho štábu ČSA situácia v Perzskom zálive 9. augusta 1990, deň po obsadení Kuvajtu vojskami Iraku, bol stav k 12. 00 h taký, že nebola vedená žiadna bojová činnosť a iracké jednotky boli rozmiestnené pozdĺž hraníc so Saudskou Arábiou a zároveň posilňovali svoje zoskupenia v Kuvajte. Predpokladalo sa, že Irak presunie ďalších 300 bojových tankov. Na letiskách sa iracké lietadlá pripravovali na bojové použitie a operačné taktické rakety boli vyvážané do palebných postavení. Z celej doterajšej činnosti irackých vojsk bolo zrejmé, čo aj vyhlasoval Saddám Husajn, že v prípade konfliktu Irak použije chemické zbrane.

Okamžite boli Ozbrojené sily Saudskej Arábie uvedené do plnej bojovej pohotovosti a postupne zaujali priestory v blízkosti štátnej hranice s Irakom. Zabezpečovali prieskum a riadenie letovej prevádzky vlastnými, ale aj posilnenými 5 lietadlami typu E-3A systémom AWACS.

USA naďalej pokračovali v prísune bojovej sily na posilňovanie svojho zoskupenia v oblasti Perzského zálivu. V danom čase sa v priestore Perzského zálivu nachádzalo vojenské námorníctvo. Dovedna v Perzskom zálive, Ománskom zálive a Arabskom mori pôsobili 2 lietadlové lode so 160 – 180 bojovými lietadlami na palube a 19 ďalších vojnových plavidiel. Na letisku v Saudskej Arábii pokračovali prísuny lietadiel F-15 od 1. tslk (taktické stíhacie letecké krídlo) – dovedna 72 lietadiel a jednotiek pozemného vojska v zložení 18. vvz (vzdušný výsadkový zbor) 82. vvd (vzdušná výsadková divízia) v sile asi 4 000 osôb.

Predpokladalo sa, že v priestore môže pôsobiť 26 lietadiel F-111, ktoré boli na leteckej základni v Turecku. Do Stredozemného mora vplávala lietadlová loď SARATOGA a výsadková loď INCHON. (Poznámka: podľa polohy, v ktorej sa v tom čase nachádzali, by do Stredomoria boli priplávali najskôr 15. 8.)

Analýza Generálneho štábu ČSA uvádzala, že okrem USA sa na blokáde v Perzskom zálive môže zúčastniť Veľká Británia, ktorej 2 fregaty sa nachádzali v uvedenom priestore a súčasne prisúvali ďalšie 2 vojnové plavidlá. Taktiež sa mali do Saudskej Arábie presunúť i niektoré jednotky rýchleho nasadenia, pravdepodobne išlo o 3. brigádu námornej pechoty v počte asi 3 000 osôb. Ďalším štátom bolo Francúzsko, ktoré v tom čase malo v Perzskom zálive 2 vojnové plavidlá. Vojenské námorníctvo ZSSR malo v tejto krízovej oblasti 2 vojnové plavidlá.

⁴ K 16. januáru 1991, deň pred operáciou „Púštna búrka“, bolo rozmiestnených v Saudskej Arábii a okolitých štátoch okolo 690-tisíc vojakov USA a spojencov z ďalších 27 krajín.

⁵ VÚA-VHA, Praha, f. FMO-GŠ CSA. Situace v Perském zálivu 9. 8. 12,00 hod. Příloha 7, s. 4-8.

O situácii v Perzskom zálive analýza uvádzala, že vo vzťahu k irackej agresii sa mohla prejavovať i určitá nejednotnosť v arabskom svete, čo vlastne mohlo vyhovovať Saddámovi Husajnovi. Takýto stav v podstate podporovala Lýbia a Organizácia pre oslobodenie Palestíny, ale diametrálne odlišný postoj zaujímali Egypt, Sýria, Alžírsko a štáty pre spoluprácu v Perzskom zálive.

Situácia, ktorá vznikla, bola politicky výhodná pre Izrael lebo svojimi ozbrojenými silami by mohol pôsobiť proti cieľom na území Iraku, a to najmä proti továrňam na výrobu a skladovanie chemických zbraní. Vzhľadom na vývoj situácie by prípadný ozbrojený útok Izraela proti Iraku bol politicky nevýhodný, pretože by došlo k narušeniu určitej jednoty tých krajín arabského sveta, ktoré sa postavili na stranu formujúcej sa protiirackej koalície v Perzskom zálive.

V prípade, že by Irak zaútočil proti Saudskej Arábii, mohli USA na základe plánu prijatého prezidentom Bushom začať námornú blokádu arabských prístavov, plavidiel a prekladísk ropy. Taktiež silami vojenského letectva, ktoré boli prisunuté do tejto oblasti, vykonať údery na administratívne, ekonomické a hospodárske centrá na území Iraku a na hlavné zoskupenie ozbrojených síl. Tiež sa plánovalo jednotkami predurčenými na vedenie špeciálnych operácií vykonať diverzné a sabotážne akcie na destabilizáciu irackého režimu vrátane pokusov na likvidáciu hlavy štátu Saddána Husajna. Ďalšie zvyšovanie prípravy na vojenský zásah predpokladalo prisunúť do tejto oblasti ďalšie sily zo zostavy 18. vvz (vzdušný výsadkový zbor), ktorý pozostával zo 101. vvd a 24. md (101. výsadková vzdušná divízia, 24. mechanizovaná divízia). Na prisunutie uvedených síl bolo potrebných 15 – 16 dní.⁶

Záverom možno uviesť, že na základe analýzy a vyčísleného predpokladaného vojenského zoskupenia síl a prostriedkov v oblasti Perzského zálivu zo strany Iraku dôjde k upevneniu dosiahnutého priestoru, udržaniu dosiahnutého stavu s očakávaním zmeny postoja ostatných arabských štátov a reakcie USA.

Veľký počet štátov sveta a predstavitelia medzinárodných organizácií naďalej vyvíjali rozsiahlu diplomatickú politiku na mierové riešenie krízovej situácie. Všetky tieto rôzne návrhy a pokusy, ktoré boli jednoznačne podporované aj zahraničnou politikou ČSFR, vzhľadom na tvrdý postoj najvyššieho predstaviteľa Iraku, Sadána Husajna, stroskotali.

Aj napriek tomu, že BR OSN prijala dovedna 12 rezolúcií s cieľom zaistenia obnovenia nezávislosti Kuvajtu, Irak pokračoval v jeho okupácii. Vzhľadom na neochotu Iraku dobrovoľne odísť z Kuvajtu, schválila BR OSN v novembri 1990 rezolúciu č. 674, ktorá zmocňuje členské štáty spolupracujúce s vládou Kuvajtu použiť všetky prostriedky na podporu, ak

⁶ VÚA-VHA, Praha, f. FMO-GŠ ČSA. Situace v Perském zálivu 9. 8. 12,00 hod. Příloha 7. s. 3.

Kalkulácia prepravných možností vojsk pre rýchle nasadenie USA na Stredný východ:

a) Letecká preprava 82. vvd a 101. ad do Saudskej Arábie:

- 82. vvd (8 000 osôb, 8 800 ton materiálu) je potrebné na prepravu 560 – 600 letových vzletov lietadiel C-141 a C-5. Vzdialenosť 10 – 111 000 km. Pri využití súčasnej kapacity veliteľstva dopravného letectva 300 lietadiel je potrebné na prepravu divízie 4 dni;

- 101. ad po ukončení prepravy 82. vvd (16 000 osôb, 13 800 ton materiálu) je potrebné na prepravu 1 100 letových vzletov C-141 a C145 na vzdialenosť 10 – 11 00 km. Pri využití rovnakej kapacity 300 lietadiel je potrebné na prepravu 7 – 8 dni.

b) Námorná preprava 24. md do Turecka:

- 24. md (24 000 osôb, 23 000 ton materiálu) pri použití 4 najmodernejších dopravných plavidiel triedy T-AKR (k dispozícii je 6 ks), potrebuje divízia na prepravu s nakladaním a vykladaním 12 dni. Na eventuálnu plavbu do Perzského zálivu treba kalkulovať s 3 – 4 dňami. Preložil I. P.

Irak do 15. januára 1991 neopustí okupovaný Kuvajt. (Pozri v prílohe č. 1 Mapa – Situácia v Perzskom zálive 9. 8. 1990 k 12.00 h, mierka 1 : 15 000 000).

2. VYTVORENIE A PRÍPRAVA ČS. ŠPECIÁLNEJ PROTICHEMICKEJ JEDNOTKY

Po napadnutí Kuvajtu Irakom na začiatku augusta 1990 a jeho následnej anexii sa Československo jednoznačne postavilo na stranu protiirackej koalície.

Saudskoarabská armáda v tom čase nedisponovala významnejším chemickým vojskom, a preto dala prednosť ponuke ČSFR pred ponukou niektorých ďalších európskych štátov. Na základe vyhlásenia prezidenta ČSFR z 23. septembra 1990 v rámci humanitárnej pomoci bol pripravený návrh na vyslanie špeciálnej protichemickej jednotky do oblasti Perzského zálivu na jej nasadenie v rámci mnohonárodných síl pod vedením USA, ktorých cieľom bolo oslobodiť Kuvajt. Tento návrh na vyslanie špeciálnej protichemickej jednotky vytvorenej z radov dobrovoľníkov Čechov a Slovákov, príslušníkov Československej armády bol predložený Federálnemu zhromaždeniu Českej a Slovenskej Federatívnej Republiky (FZ ČSFR), ktoré 23. septembra 1990 vyslovilo súhlas.

Pomoc ČSFR na strane spojencov bola vo vytvorení malého, ale dobre pripraveného Samostatného špeciálneho protichemickeho práporu. Jeho predurčenie bolo predovšetkým zabezpečovať chemický a radiačný prieskum, zisťovanie prítomnosti chemických otravných látok, kontrola rádioaktívneho zamorenia, likvidácia následkov chemického útoku, poprípade prvá zdravotnícka pomoc zasiahnutých. Na tento účel sa vytvárala aj organizačná štruktúra a zloženie jednotky, ktoré malo byť nasledovné:⁷

- veliteľstvo a štáb
- jednotky: 3 (1. 2. a 3.) chemické odriady
 - 1 zdravotnícky odriad
- zabezpečovacie jednotky:
 - rota tylového a technického zabezpečenia
 - strážna rota
 - spojovacia čata
- skupina učiteľov protichemickeho zabezpečenia a chemického materiálo-technického zabezpečenia.⁸

⁷ VÚA-VHA, Praha, f. FMO-GŠ CSA. Tabuľka číslo 949 540, Samostatný špeciálny protichemický prapor. I. Organizace; II. Plánované počty osob; III. Složení a počty; IV. Materiál a výstroj; V. Přehled kódů funkčních platů. 17 s.

⁸ VÚA-VHA, Praha, f. FMO-GŠ CSA. Zápisník, zpráv, rozkazů a hlášení. s. 7. Bola vznesená požiadavka – žiadosť Saudskej Arábie začať výučbu protichemickej prípravy. V uvedenom hlásení pod por. č. 78 na s. 7, deň 25. 1. 20,00 – 20,25, je text v bode 2) Saudská Arábia chce aj za týchto podmienok začať výučbu protichemickej prípravy. Čs. strana potvrdila schopnosť začatia výučby a na základe správy č. 129 a č. 130 z 22. 1. 91 prisľúbila 7 chemikov-inštruktorov a ich pripravenosť prostredníctvom výučby za súčasného vybavenia. Predpoklad – aspoň 3 z nich znalosť anglického jazyka. Predložená požiadavka, aby boli 2 tlmočníci – arabisti, 1 tlmočník anglického jazyka. Za daných podmienok nie je vylúčený ich výjazd do poľných podmienok.

Začiatkom septembra 1990 sa začala príprava jednotky ochrany proti zbraniam hromadného ničenia (OPZHN) pre pomoc silám OSN na Strednom východe (pôvodný názov jednotky), ktorá bola uskutočnená v dvoch etapách⁹: (Kópia archívneho dokumentu – Plán prípravy jednotky OPZHN (pomoc OSN), v prílohe č. 2).

1. etapa: – do času obdržania požiadavky Ministerstva zahraničných vecí ČSFR, bola jej príprava zameraná na výber a prípravu osôb, techniky a materiálu.

Na zabezpečenie splnenia úloh tejto etapy bolo začiatkom septembra 1990 vydané nariadenie na prípravu jednotky veliteľovi Západného vojenského okruhu (ZVO) a správam Federálneho Ministerstva obrany ČSFR. Súčasne prebiehal výber osôb z dobrovoľníkov z radov vojakov z povolania a vojakov základnej služby. Veliteľstvo ZVO v súčinnosti s Tankovou a automobilovou správou FMO vypracovalo organizačné zabezpečenie prípravy vodičov techniky. V termíne od 4. do 12. septembra 1990 prebiehal výber a predbežná príprava techniky a materiálu a následne od 11. do 20. septembra 1990 predurčení vojaci absolvovali kurz obslúh laboratórií AL-1.

2. etapa: – do času obdržania úlohy – vykonať sústredenie jednotky a jej organizačné a bojové stmelenie.

Začiatkom októbra 1990 protichemická jednotka prešla do podriadenosti náčelníka Správy zahraničných vzťahov GŠ. Súčasne sa začal stmelovací výcvik, sústreďovanie vybranej techniky a materiálu. Skupiny dobrovoľníkov podľa odbornosti boli sústredené v posádkach Liberec, Hostivice, Horní Počápy, Slaný a Prostějov, kde prebehla záverečná stmelovacia príprava. Jej cieľom bolo pripraviť osoby, materiál a techniku na plnenie úloh podľa ich predurčenia v náročných púštnych podmienkach v mieste nasadenia. Celý stmelovací výcvik a sústredenie riadil jeho veliteľ Slovák plk. Ing. Ján Való.¹⁰

Prioritnou úlohou v rámci prípravy protichemickej jednotky okrem výberu osôb – jej príslušníkov z radov dobrovoľníkov z armády, bol aj výber špeciálnej techniky, jej dokonalá príprava, ako aj výber materiálu na vybavenie jednotlivca a celej jednotky. Tento celý proces vychádzal zo samotného predurčenia protichemickej jednotky, a to vykonávanie chemického prieskumu a zisťovanie chemických látok v teréne, likvidácia následkov chemického útoku, zisťovanie úrovne radiácie, ako aj prípadnej prvej zdravotnej pomoci.

⁹ VÚA-VHA, Praha, f. FMO-GŠ CSA. Plán přípravy jednotky OPZHN (pomoc OSN). 3 s.

¹⁰ Plk. Ing. Ján Való, narodený 20. mája 1937, po skončení vysokej školy v odbore RZT letectva, pracoval v oblasti leteckého výskumu a následne ako odborný asistent vo Vojenskej akadémii v Brne. V MTC (Military Technology College) v Káhire, na katedre Electronics, odučil 11 semestrov a niekoľko rokov pôsobil ako hlavný inžinier – vedúci špecialista Radio and Radar na leteckej škole neďaleko lýbijského mesta Tripolis. Na Generálnom štábe ČSLA pracoval v oblasti zahraničnej technickej pomoci. V rokoch 1987 – 1988 začal so svojimi spolupracovníkmi pracovať na vytváraní mierových síl OSN, a v januári 1990 začalo svoju činnosť oddelenie mierových síl OSN pod jeho vedením. Stalo sa to prvýkrát v histórii a československá armáda dostala možnosť zapojiť sa do mierových operácií a prezentovať sa v zahraničí. Na jar 1990 sa spolupodieľal na otvorení Výcvikového strediska mierových síl OSN spolu s predstaviteľmi mesta Český Krumlov. Po okupovaní Kuvajtu bolo jeho oddelenie poverené prípravou a organizáciou čs. protichemickej jednotky a plk. Ján Való bol s jeho súhlasom, ako dobrovoľník, menovaný za jej veliteľa. Dobre poznal podmienky v oblasti Stredného východu, pretože niekoľko rokov pôsobil na vysokej vojenskej škole v Egypte, ovládal niekoľko cudzích jazykov a mal dostatočné skúsenosti z diplomacie. Československá špeciálna protichemická jednotka pod jeho velením splnila všetky úlohy v operácii „Púštny štít“ a „Púštna búrka“. Obdržal niekoľko ocenení a vyznamenaní.

ŠPECIÁLNA CHEMICKÁ A ZDRAVOTNÍCKA TECHNIKA A MATERIÁL

Každý príslušník jednotky bol vybavený okrem ochrannej masky OM-10M (tento typ novej ochrannej masky umožňoval aj prijímanie tekutín v priestore zamorenia, čo je pre ľudský organizmus veľmi dôležité), protichemickej pláštenky JP-75 aj novinkou z posledných rokov, filtračným ochranným prevlekom FOP-85. Tieto individuálne prostriedky ochrany jednotlivca mali za úlohu dokonale ochrániť osoby v prípade, že v priestore nasadenia budú skutočne použité chemické zbrane. Doposiaľ všetky používané prostriedky na protichemic- kú ochranu jednotlivca boli izolačné, takže telo vojaka bolo v nich hermeticky uzatvorené. To, samozrejme, chránilo pred kontaktom s otravnými látkami, ale na druhej strane dochádzalo k prehrievaniu organizmu. Tieto uvedené nedostatky malo odstraňovať vo veľkej miere zavedenie filtračných odevov, ako je FOP-85 (filtračný ochranný prevlek).¹¹

Jednotka mala k dispozícii, v tom období výrobné dokončený a zavedený, ochranný protichemický odev OPCH-90, ktorý bolo možné pri plnení úloh v prípade potreby použiť až do 24 hodín, a to aj v letnom období. Vybavenie jednotky týmto ochranným odevom pre jej pôsobenie v daných klimatických podmienkach bolo nevyhnutné, pretože bol zabezpečený nútený prívod filtrovaného vzduchu do celého odevu, ktorý bol vháňaný zvláštnou filtračnou jednotkou nesenou na chrbte.

Pre úlohy chemického a radiačného prieskumu bola jednotka vybavená prieskumnými aparatúrami na terénnom automobile UAZ a neskôr na obrnenom transportéri, ktorý aj zaisťoval aktívnu bezpečnosť proti pechotným zbraňam. Prieskumná aparatúra sa skladala z automatického signalizátora otravných látok GSP-71, rádiometrického prístroja na meranie úrovne radiácie AS-57 a chemického preukazníka CHP-71 na určovanie druhu otravných látok.

Zároveň na vykonávanie radiačného prieskumu a kontroly rádioaktívneho zamorenia bola jednotka vybavená moderným digitálnym dozimetrickým prístrojom DP-86. Pre vykonávanie rýchlej analýzy chemických látok mala jednotka k dispozícii pojazdne a dobre vybavené laboratórium AL-1, ale aj prenosné chemické laboratórium PCHL-90. Toto prenosné zariadenie patrilo v danom období medzi najlepšie vývojové typy. Chemici mali taktiež k dispozícii prototypy jednoduchého, ale pritom veľmi účinného prostriedku na okamžitú detekciu najnebezpečnejších otravných látok orgánofosfátového typu, ktorý mal pracovné označenie DETEHIT.

Na odmorovanie terénu, stavieb, techniky a pod. jednotka bola vybavená odmorovacím automobilom ARS-12M na podvozku Praga V3S. Prepravu tohto materiálu zabezpečovalo vozidlo TATRA T-815.

Zdravotnícky odriad jednotky bol vybavený nasledovným zdravotníckym materiálom a zdravotníckou technikou:¹²

- poľné preväzisko POP na automobilovom podvozku Praga V3S – 1 ks,
- malý terénny zdravotnícky automobil na podvozku UAZ A 52 – 2 ks,
- malá kúpacia súprava MKS – 4 spr.

Ostatným zdravotníckym materiálom a technikou bola jednotka vybavená podľa Tabu- liek počtov, výzbroje a výstroja, ktoré riadil Náčelník zdravotnickej služby.

¹¹ VÚA-VHA, Praha, f. FMO-GŠ CSA. Zabezpečení zvláštního úkolu. 7 s.

¹² VÚA-VHA, Praha, f. FMO-GŠ CSA. Možnosti vyslání jednotky OPZH jako pomoc silám OSN. s. 7.

Vybavenie čs. protichemickej jednotky bolo v mnohých smeroch porovnateľné so špičkovými zahraničnými výrobkami. Technika a osobná výstroj vojakov boli podľa potrieb a požiadaviek v priebehu pôsobenia v Perzskom zálive doplňované.¹³

Špeciálna protichemická jednotka bola vytvorená z vojakov z povolenia, ktorí tvorili 56 % z celkového počtu a vojakov základnej služby, ktorí boli v súlade s nariadením vlády ČSFR prevedení do branného pomeru vojaka v ďalšej službe. V čase ukončenia prípravy stmelovania ku dňu 5. októbra 1990¹⁴ mala jednotka 179 osôb, z ktorého bolo 38 Slovákov.¹⁵

Po skončení stmelovacieho cvičenia (5. október 1990) vyčlenené jednotky boli ponechané v uvedených posádkach a pokračovali v odbornom výcviku. Stmelovacie cvičenie a celková príprava osôb, techniky a materiálu dosiahli takú úroveň, že špeciálna protichemická jednotka pre oblasť Perzského zálivu po obdržaní úloh na jej nasadenie bola schopná v priebehu dvoch až troch dní sa sústrediť v stanovenej posádke a presunúť sa na plánované letisko na leteckú prepravu do priestoru nasadenia.

V tom čase v rámci zabezpečenia celej akcie Perzský záliv intenzívne spolupracovali: Československá armáda s Federálnym ministerstvom zahraničných vecí ČSFR. Išlo najmä o zabezpečenie legislatívnych otázok, finančného zabezpečenia a spôsobu prepravy osôb, techniky a materiálu do uvedenej krízovej oblasti.

Začiatkom októbra 1990 v liste minister obrany, ktorým predkladal prezidentovi ČSFR návrh na vyslanie špeciálnej protichemickej jednotky pre akciu Perzský záliv, ho informoval, že vyčlenená jednotka Československej armády je na plnenie úloh v rámci mnohonárodných síl pripravená.¹⁶

Len za dva mesiace bol vykonaný výber dobrovoľníkov ČSA, príprava techniky a materiálu vrátane zladenia činnosti jednotlivých štruktúr a skupín. Koncom novembra 1990 hlásil veliteľ plk. Ján Való pripravenosť špeciálnej protichemickej jednotky na vyslanie v počte 169 osôb do Kuvajtu.

3. ČESKOSLOVENSKÁ JEDNOTKA SÚČASŤOU KOALIČNÝCH SÍL

Predtým, ako bol vyslaný špeciálny protichemický prápor do Perzského zálivu, boli začiatkom novembra 1990 uskutočnené rokovania medzi vládou ČSFR a vládou Kráľovstva Saudskej Arábie o podmienkach pobytu československých vojenských špecialistov na jej území. Išlo o prípravu „Dohody medzi vládou ČSFR a vládou Kráľovstva Saudskej Arábie o činnosti a podmienkach pobytu československých vojenských špecialistov na území Kráľovstva Saudskej Arábie“, ktorú za vládu ČSFR po úspešných rokovaníach 19. novembra 1990 podpísal minister obrany ČSFR a za vládu Kráľovstva Saudskej Arábie princ Chálid.

Následne prebehli rokovania a 22. novembra 1990 bol podpísaný dokument – Súhlas o podmienkach pobytu čs. špecialistov v Kráľovstve Saudskej Arábie, ktorú za Minister-

¹³ KMENTA, Jaroslav (spolupráca: Való Ján, Želinský Peter). *Pouštní horečka*. Praha : Nakladatelství Želinský 1492, 1999, s. 27.

¹⁴ VÚA-VHA, Praha, f. FMO-GŠ CSA. List prezidentu ČSFR, návrh na vyslaní speciální protichemické jednotky pro akci Perský záliv. 3 s.

¹⁵ Tamže, s. 2.

¹⁶ Tamže, s. 3.

stvo obrany ČSFR podpísal generálmajor J. Jindra, náčelník správy zahraničných vzťahov GŠ ČSA a za Ministerstvo obrany Kráľovstva Saudskej Arábie princ Chálid.

Po prijatí nariadenia bol naplánovaný presun špeciálneho protichemického práporu do Saudskej Arábie.

ČESKOSLOVENSKÝ PROTICHEMICKÝ PRÁPOR DO PERZSKÉHO ZÁLIVU

Preprava Československého protichemického práporu bola vykonaná v dňoch 11. decembra až 14. decembra 1990 podľa vypracovaného časového harmonogramu pracovnej skupiny 13 obrími lietadlami amerického vojenského letectva C-5 „GALAXY“ z letiska Praha-Ruzyně na letisko mesta kráľa Chálida, vzdialeného 500 km od Rijádu v Saudskej Arábii s medzipristátím v Madride¹⁷ (doplnenie paliva a výmena posádok) podľa stanoveneých technických podmienok prepravy osôb a techniky.¹⁸ Organizáciu prepravy z ČSFR zabezpečovala spolu s pracovnou skupinou Správy zahraničných vzťahov Generálneho štábu ČSA skupina 22 špecialistov vojenského letectva US Army, ktorí pricestovali postupne do Prahy v termínoch od 6. decembra až 10. decembra 1990.¹⁹ Celá činnosť a pobyt tejto skupiny špecialistov bola koordinovaná osobne Pridelencom obrany – Leteckým pridelencom USA v Prahe plk. Edwinom Motykou.

Kompletná preprava prebehla bez vážnejších problémov a celý protichemický prápor bol 15. decembra 1990 v odpoľudňajších hodinách na mieste určenia. Prepravou Československého špeciálneho protichemického práporu do Kráľovstva Saudskej Arábie sa tak stal súčasťou koalíčných síl 28 štátov a bol pripravený plniť úlohy v súlade s rezolúciami BR OSN. Podľa pôvodných zámerov, ktoré vychádzali z jeho humanitárneho poslania, ako nebojová jednotka, mal chrániť Vojenské mesto kráľa Chálida (King Khalid Military City, (K.K.M.C.) a najmä vojenskú nemocnicu nachádzajúcu sa neďaleko od Hafar Al Batin.

Po prilete do Vojenského mesta kráľa Chálida veliteľ protichemického prápor plk. Ján Való bol zoznamovaný na hlavnom velení s operačnou situáciou a na základe jeho súhlasu s danou situáciou bol mu vydaný operačný rozkaz veliteľa Severnej oblasti Ministerstva obrany Kráľovstva Saudskej Arábie generálom Al Alkámim. V jeho rozkaze bolo uvedené, že dňom 22. decembra 1990 sa prápor zaraďuje v súlade so IV. článkom Dohody do zostavy v tejto oblasti.²⁰ V súlade s týmto rozkazom bolo rozhodnuté, že prápor zaujme dňa 24. decembra 1990 (Štedrý deň) priestor v severnej časti Kráľovstva

¹⁷ KMENTA, ref. 13, s. 56.

Medzipristátie sa uskutočnilo na základni USA v Torrejone, nachádzajúcej sa neďaleko Madridu, kde bola vykonaná technická kontrola lietadiel a doplnenie pohonných hmôt. Čs. vojaci sa tak po prvýkrát stretli s vojakmi US Army. Bolo to normálne stretnutie, ktoré viacmenej naznačilo, aká bola „široká“ železná opona medzi Východom a Západom.

¹⁸ VÚA-VHA, Praha, f. FMO-GŠ CSA. Informační zpráva pro ministra obrany ČSFR, vec: Preprava čs. protichemické jednotky do KSA, 18. prosinec 1990, 2 s.

¹⁹ Poznámka: Celý priebeh nakladania a prepravy čs. špeciálneho práporu do KSA bol hodnotený v informačnej správe pre ministra obrany ČSFR náčelníkom SZV/GŠ ČSA bez problémov. Bolo konštatované, že celá akcia sa vyznačovala úzkou koordináciou, pracovnou disciplínou a príjemnou atmosférou medzi zainteresovanými skupinami čs. armády a skupinou špecialistov US Army.

²⁰ KMENTA, ref. 13, s. 26.

Saudskej Arábie v púšti vedľa mesta Hafar Al Batin. V stanovenom priestore rozmiestnenia prápor vybudoval základný tábor, napojil sa na poľnú nemocnicu a vykonával opatrenia na všestranné strážne zabezpečenie, vrátane ženijného zabezpečenia. Súčasne si jeho príslušníci zvykali na úplne iné klimatické podmienky; iného podnebného pásma.

Čs. špeciálna protichemická jednotka v priestoroch svojho rozmiestnenia plnila úlohy v súlade s medzivládnu dohodou.²¹

Československý špeciálny protichemický prápor svojou činnosťou plnil pôvodný humanitárny charakter, na základe ktorého bol do tejto oblasti vyslaný. Z hľadiska svojho charakteru a predurčenia sa nemohol zúčastniť bojov, mal byť nebojovou jednotkou. Veliteľ práporu bol podriadený Spojeneckému veleniu koaličných síl, ale všetky rozkazy a nariadenia boli konzultované s čs. vedením v Prahe.

Československá špeciálna protichemická jednotka v priestoroch svojho rozmiestnenia plnila úlohy v súlade s ustanoveniami dohody. Išlo o nasledujúce úlohy:

- vykonávať chemický a radiačný prieskum pre saudskoarabské sily,
- v prípade použitia chemických zbraní nepriateľom, podporovať saudskoarabské sily pri likvidácii ich následkov v rozsahu, ktorý je daný kapacitnými možnosťami jednotky,
- varovať saudskoarabské obyvateľstvo pred chemickým a radiačným nebezpečenstvom,
- školiť saudskoarabský personál v oblasti protichemickej ochrany, vrátane poskytnutia technickej pomoci.

Dňom 1. januára 1991 bolo určené, že 2 protichemické odriady budú pôsobiť v prospech 4. a 20. saudskoarabskej brigády, zaujali priestor v ich tyle vo vzdialenosti približne 35 až 45 km od irackých a kuvajtských hraníc. Zostatok práporu zostal dislokovaný v základnom tábore Hafar Al Batin (zdravotnícky odriad) a pri štábe K. K. M. C. (velenie, štáb a 3. protichemický odriad). Nikto nečakal, že prápor bude musieť pôsobiť na štyroch miestach. Plniť náročné úlohy so 169 vojakmi nebolo jednoduché, a to si vyžadovalo od všetkých jeho príslušníkov siahnuť až „na dno“ svojich síl. Na základe vzájomného informovania sa náčelníkom operačného štábu brigádnym generálom Al Okasimom a veliteľom Severnej oblasti Al Alkhamimom, plk. Ján Való rozhodol, že: „Československý prápor bude mať tri chemické odriady a jeden postupom času vybuduje, až keď dorazia posily z Československa, o ktoré Való taktiež ihneď pražské ústredie požiadala.“²² Toto jeho rozhodnutie a požiadavka na pražské ústredie spôsobilo určitý rozruch.²³ Aj napriek problémom, ktoré

²¹ Tamže, s. 58.

Poznámka: Podľa Dohody medzi vládou ČSFR a vládou Saudskej Arábie boli príslušníci jednotky povinní okrem iného dodržiavať a rešpektovať zákony, pravidlá, zvyky a tradície Saudskej Arábie. V čase pôsobenia jednotky od 17. marca do 17. apríla 1991 prebiehal „mesiac pôstu“ ramadán a od 15. apríla do 17. apríla nasledoval islamský sviatok. Medzi základné pravidlá pri rešpektovaní tohto sviatku patrilo zákaz jedenia, pitia a fajčenia od východu do západu slnka. Ramadán, mesiac pôstu, je pre Európanov na mile vzdialený, ale Čechoslováci, ktorí trávili zo všetkých spojeneckých vojsk najviac času v spoločnosti Saudoarabov, sa dlhých tridsať dní tohto sviatku snažili byť aspoň ohľaduplní. Veliteľ Való k tomu dokonca vydal začiatkom marca 1991 rozkaz s názvom „Opatrenia pre činnosť jednotky od 17. marca do 17. apríla 1991“. Preklad I. P.

²² KMENTA, ref. 13, s. 59. Preklad I. P.

²³ KMENTA, ref. 13, s. 188. Zo zápisu z rozhovoru z 13. mája 1997 v Prahe s ing. Lubomírom Šmehlíkom, ktorý zastáva funkciu náčelníka chemickej služby – zástupca veliteľa práporu (v bode 2), sa konštatuje (čo potvrdzuje správne rozhodnutie veliteľa plk. J. Való), že armáda KSA nemala protichemickú jednotku, nemala systém varovania a nevedela ani používať prostriedky chemickej ochrany

vznikli nepochopením vzniknutej situácie v Prahe, veliteľ práporu plk. Ján Való prevzal celú zodpovednosť na seba.

Keď už bola jednotka podľa vlastného rozhodnutia veliteľa plk. Jána Való rozdelená na štyri časti²⁴, 7. januára 1991 minister obrany Luboš Dobrovský ocenil jeho rozhodnutie a následne ho aj schválil.²⁵ Zároveň si však plk. Ján Való uvedomoval, že aby prápor dokázal v Zálive zabezpečovať dvadsaťštyri hodín základný tábor v K.K.M.C., poľnú nemocnicu v Haife Aj Batinu a taktiež dve saudskoarabské brigády (4. a 20.), ktoré sa pripravovali ako prvé oslobodzovať Kuvajť²⁶, bude nevyhnutne potrebovať posily. Na základe reálneho zhodnotenia danej situácie požiadal čs. vedenie asi o 60 ďalších odborníkov, celý rad ďalších protichemických prostriedkov a neskoršie „*taktiež o asi o dvanásť obrnených transportérov BRDM prispôbených na chemický prieskum, s ktorými by vojaci mohli spolu so saudskoarabskými brigádami ísť do priameho konfliktu s vojakmi Saddáma Husajna na území Kuvajtu*“.²⁷

Plk. Ján Való si uvedomoval, že dva protichemické odriady, ktoré pôjdu v zostave 4. a 20. saudskoarabskej brigády, tých brigád, ktoré majú vstúpiť na územie Kuvajtu ako prvé a budú sa podieľať na jeho oslobodzovaní, naši vojaci – chemici musia byť chránení prinajmenšom v obrnených vozidlách. Nemôžeme pripustiť, aby postupovali v prvej línii proti irackým delám, tankom, ako aj lietadlám len v terénnych vozidlách UAZ²⁸.

Napriek tomu, že veliteľ plk. Ján Való žiadal o dodanie chemických prieskumných transportérov a mal aj zabezpečenú ich prepravu do Kráľovstva Saudskej Arábie, transportéry do priestoru rozmiestnenia nedorazili. Prápor bol doplnený chemickým, zdravotníckym technickým a tylovým materiálom, ktorý bol nevyhnutný pre život a zabezpečenie plnenia úloh.

Blížil sa 15. január 1991, ultimátum BR OSN. Vypršaním ultimáta a nesplnením jej požiadaviek sa očakával konflikt medzi Irakom a medzinárodnou koalíciou na čele s USA. Československý špeciálny protichemický prápor bol pripravený plniť úlohy, pred ktoré bol postavený.

jednotlivca (PCHOJ) a dňa 29. 12. 1990 dostal požiadavku pripraviť prápor tak, aby mohol pôsobiť v prospech 4. a 20. brigády armády KSA a v prospech K.K.M.C. T. z., že museli naraz zabezpečiť štyri miesta. Bolo nevyhnutné pre K.K.M.C. a spomenuté dve brigády vyčleniť tri chemické odriady a na základni improvizovať, čiže vytvoriť dočasný štvrtý odriad.

²⁴ Zmena pôvodnej organizácie práporu bola vynútená úlohami, ktoré po prilete do Saudskej Arábie boli Československému protichemickému práporu uložené a s tým aj súvisiace zmeny okruhu jeho pôsobenia. V danom okamihu bolo preto nevyhnutné vykonať rozdelenie práporu do štyroch odriadov. Táto vykonaná zmena organizácie jednotky bola sprevádzaná kritikou, že veliteľ a velenie improvizuje. Ale v skutočnosti bez tejto improvizácie by nebolo možné splniť úlohy.

²⁵ Tamže. S. 60. Minister obrany L. Dobrovský zaslal veliteľovi plk. Jánovi Valovi správu: „Pán plukovník, Vaše rozhodnutie o použití jednotky na zabezpečenie činnosti saudskoarabských vojsk a prípravu veliteľského zboru v oblasti ochrany pred zbraňami hromadného ničenia je v súlade s jej poslaním, a preto ho schvaľujem a oceňujem vašu rozhodnosť v tejto veci.“ Preklad I.P.

²⁶ Poznámka: Bolo to politické rozhodnutie o tom, že saudskoarabské vojsko vstúpi na územie Kuvajtu medzi prvými. Toto taktiež bolo kľúčové pre ďalšiu činnosť Čs. špeciálnej protichemickej jednotky, pretože práve ona mala zabezpečovať ich protichemickú ochranu vrátane špeciálnej zdravotníckej starostlivosti.

²⁷ KMENTA, ref. 13, s. 60. Preklad I.P.

²⁸ KMENTA, ref. 13, s. 170.

4. BOJOVÁ ČINNOSŤ SPOJENCOV A SÚČINNOSŤ ČS. VOJAKOV

Po vypršaní ultimáta BR OSN 17. januára 1991, presne o tretej hodine nadržanom, vyslali americké bombardéry F-117A Nighthawk, prvé laserom navádzané bomby na telekomunikačné centrum v Bagdade. Z lodí, operujúcich v Perzskom zálive a v Červenom mori, boli o niekoľko minút neskôr na irackú metropolu odpálené strely s plochou dráhou letu, známe Tomahawky. Tak sa začala operácia **PÚŠŤNA BÚRKA**²⁹, posledná fáza vojny v Perzskom zálive. V priebehu 20 hodín podniklo 750 lietadiel 1 300 útokov. Americké vojenské systémy vystrelili 106 rakiet typu Tomahawk.

Koalicu spojeneckých vojenských síl tvorili USA, Británia, Francúzsko, Austrália, Saudská Arábia, Egypt, Sýria a ďalších 21 štátov, medzi ktorými bolo aj Československo. Spojené vojenské jednotky boli v sile 580 000 mužov a podliehali americkému veleniu na čele s generálom Normanom Schwarzkopfmom.

Zostava spojeneckej koalície proti Iraku v Perzskom zálive ku dňu³⁰ zahájenia bojových operácií v Púštnej búrke na oslobodenie Kuvajtu (január 1991)

IRAK: 545 000 vojakov v Kuvajte. V auguste, keď bol Kuvajt napadnutý, do armády bolo povolaných 1 milión záložníkov. 4 000 tankov, 2 500 obrnených transportérov, 2 700 delových hlavni, 689 bojových lietadiel vrátane MIG-21, MIRAGE s raketami Exocel. Ďalej disponoval v Iraku 5 500 tankmi, 8 000 obrnenými transportermi, 3 500 ťažkými delami, 17 bojovými loďami. Mal protiletadlové rakety SA-2, SA-3, SA-6 a raketami „zem-zem“ typu „SCUD“ (kód NATO).

Spojenecká koalícia – 28 krajín

USA: v oblasti zálivu 370 000 vojakov, viac ako 1 200 tankov a 2 000 obrnených transportérov v Saudskej Arábii, 1 525 stíhacích a bombardovacích lietadiel, lietadlá F 117A (STEALTH), obrie bombardéry B-52, 1 700 vrtuľníkov, 80 vojnových lodí;

VEĽKÁ BRITÁNIA: 34 000 vojakov, z toho 25 000 – 1. obrnená divízia, 170 tankov Challenger, 72 stíhacích lietadiel Tornado a Jaguar v Saudskej Arábii, Ománe a Bahrajne. Prieskumné lietadla Nimrod a helikoptéry Puma, 16 bojových lodí (vrátane 2 torpédoborcov a 2 fregaty);

FRANCÚZSKO: 13 500 vojakov v zálive, vrátane 10 000 v KSA, 4 000 stálych v Džibuti, námorníctvo – 2 500 na 11 lodiach, letectvo – 1 000 a 40 lietadiel prieskumnej letky a 120 protitankových vrtuľníkov, 40 bitevných tankov AMX-30 v KSA, ľahké tanky a delá;

TURECKO: okolo 100 000 vojakov pravidelnej armády operovalo neďaleko irackých hraníc. Podporovalo ich 35 000 výsadbárov a príslušníkov polície. 50 tankov Leopard-1, 30 lietadiel F-16, 20 F-4 a F-104. Na základni Incirlik mali ešte USA neznámy počet lietadiel F-15, ďalej 24 ks F-16 a 14 bombardérov F-111;

²⁹ Púštna búrka, druhá fáza vojnového konfliktu v Perzskom zálive, ktorá trvala od 17. januára 1991 do 28. 2. 1991.

³⁰ Zdroj: www.tripod.com, Bush a Perský záliv 1991; Zostava koalície v Perzskom zálive proti Iraku.

Mobilné jednotky NATO vyslali do Turecka 42 lietadiel. Podľa tureckých zdrojov bolo zhruba 5 000 príslušníkov pozemných vojsk vyčlenených na prípadné vyslanie do Saudskej Arábie. Ďalej 3 torpédoborce, 2 ponorky, 1 minolovka a zásobovacia loď na základni Iskenderm vo východnom Stredomorí. Dve fregaty pripravené vyplávať do zálivu;
BELGICKO : 2 minolovky a podporné plavidlo;
KANADA : 1 700 vojakov na 3 vojnových lodiach bolo v Bahrajne a eskadra stíhačiek Hornet v Katare;
DÁNSKO : 1 korveta;
GRÉCKO : fregata Limnos s posádkou 200 mužov;
TALIANSKO : 3 fregaty a 8 stíhačiek Tornádo;
HOLANSKO : 2 fregaty a zásobovacia loď – 600 mužov (50 000 plynových masiek poslalo do Turecka);
NÓRSKO : 1 pobrežná hliadková loď;
ŠPANIELSKO : 1 fregata a 2 korvety;
KRAJINY PERZSKÉHO ZÁLIVU A ARABSKÍ SPOJENCI SAUDSKEJ ARÁBIE : 118 000 vojakov – 38 000 pozemného vojska, 56 000 výsadkárov Národnej gardy, 7 200 námorníctva, 16 500 letectva, 550 tankov, 180 bojových lietadiel a 8 fregát;
EGYPT : (druhý najväčší kontingent zahraničných vojsk po USA) 40 000 vojakov v Saudskej Arábii, 5 000 v Spojených arabských emirátoch – vyzbrojený tankmi a raketami;
SPOJENÉ ARABSKÉ EMIRÁTY : 40 000 vojakov, viac ako 200 tankov, 1 500 príslušníkov letectva s 80 bojovými lietadlami, 15 lodí s 1 500 príslušníkmi námorníctva;
OMÁN : 25 500 vojakov vyzbrojených o. i. tankmi M-60, 63 bojových lietadiel a asi 4 člny vyzbrojené raketami Exocet;
SÝRIA : vyslala 15 000 vojakov a 300 tankov do Saudskej Arábie, zostatok bol rozmiestnený v Spojených arabských emirátoch;
MAROKO : 5 000 príslušníkov pechoty a ľahké vozidlá – 3 500 v Spojených arabských emirátoch, 1 500 v Saudskej Arábii;
BAHRAJN : 2 300 príslušníkov, 450 lietadiel, 600 námorníkov;
ARGENTÍNA : 1 fregata a 1 korveta v Perzskom zálive;
AUSTRÁLIA : 1 torpédoborec s riadenými strelami, 1 fregata a zásobovacia loď (600 mužov a žien);
BANGLADÉŠ : 2 000 vojakov v Saudskej Arábii, 3 000 ďalších uvažovala vyslať;
BULHARSKO : ponúklo vyslať 276 vojakov vrátane 110 členov protichemickej obrany a 70 lekárov;
ČSFR : špeciálny protichemický prápor 169 mužov v Saudskej Arábii;
NOVÝ ZÉLAND : 2 dopravné lietadlá Herkules, 46 členov posádky
NIGÉRIA : približne 500 vojakov v Saudskej Arábii;
PAKISTAN : pechotná brigáda 500 mužov v Saudskej Arábii, obrnené vozidlá 6 000 mužov sa presúvalo do Saudskej Arábie;
POĽSKO : 2 záchranné lode s malým tímom lekárov, určených pre Perzský záliv;
SENEGAL : 500 vojakov
ZSSR : 2 vojnové lode bez oprávnenia zastavovať iné plavidlá;

Prvé výsledky bombardovania irackého územia a irackých jednotiek na území Kuvajtu boli veľmi účinné. Podľa Americkej vojenskej rozhlasovej stanice v Saudskej Arábii, ktorá v ranných hodinách hlásila, že bolo zničené takmer celé iracké letectvo, boli vyradené z prevádzky hlavné komunikácie nepriateľa a veľké straty utrpela i pýcha Husajnovkej armády – elitné Republikánske gardy pozemného vojska. Toto boli pre príslušníkov čs. jednotky veľmi optimistické správy, ale za niekoľko hodín sa ukázalo, že aj keď Irak utrpel veľmi veľké straty, z jeho strany hrozili útoky nebezpečnými raketami Scud. To predznamenovalo, že nebezpečenstvo chemickej vojny zo strany Iraku stále existovalo. Práve tie miesta, ktoré Česi a Slováci vyčlenenými silami a prostriedkami zabezpečovali, patrili medzi strategické ciele raketového irackého ostreľovania. Išlo o Vojenské mesto kráľa Chálida a mesto Hafer Al Batin.³¹

Na druhý deň začal Irak raketami Scud ostreľovať Izrael v snahe zatahnuť ho do tohto konfliktu. To sa mu nepodarilo. Izrael vyhlásil, že sa nenechá vyprovokovať k odvete, spoliehal sa na batérie amerických rakiet Patriot, narychlo rozmiestnené na jeho území. Keď Irak odpálil ďalšie rakety na ciele v Izraeli a Saudskej Arábii, začali USA dôrazne hľadať a ničiť neznámy počet mobilných odpaľovacích zariadení pre strely Scud.

Po začatí vojny, keď najprv dochádzalo k leteckým úderom a následne sa predpokladalo, ak bude zahájená pozemná operácia, sa výrazne zvýšilo nebezpečenstvo chemického útoku zo strany Iraku. Preto čs. protichemický prápor nepretržite 24 hodín denne vykonával vo všetkých priestoroch radiačný a chemický prieskum. V prvých dňoch operácie namerali česko-slovenskí chemici pri postupe za saudoarabskými vojakmi (4. a 20. brigáda) niekoľkokrát nízku koncentráciu chemických otravných látok. V denníku Generálneho štábu Čs. lidovej armády, Správy zahraničných vzťahů: „Zápisník zpráv, rozkazů, nařízení a hlášení“ od velitele čs. protichemickej jednotky, pod por. číslom 50 a s dátumom 19. ledna, čas 12,30, hlášení od koho: plk. Való; komu: N SZV, je zaznamenané: *„Dva prvosledové chemické odriady sú sústredené v tyle, priestore 20. brigády Ozbrojených síl Královstva Saudskej Arábie (OS KSA). Na prednom okraji došlo o 08.00 hodine SEČ k chemickému útoku zo strany Iraku. V priestore našich jednotiek zamorenie 0,002 gramu yperitu na meter kubický. Jednotka je v poriadku, pripravená na plnenie úloh. Pri pohybe brigád OS KSA sprevádza jednotky len družstvo chem. prieskumu, bez toho aby prekročilo hranice KSA.“*³² (Kópia prvej strany obalu a vnútornej strany archívneho dokumentu – Zápisník zpráv, rozkazů, nařízení a hlášení, v prílohe č. 3).

Česko-slovenskí chemici vykonávali meranie prítomnosti chemických otravných látok aj u spadnutých irackých rakiet. Predpokladalo sa, že môže dôjsť k zamoreniu terénu, techniky a materiálu a, hlavne, k zamoreniu osôb otravnými látkami.

Na druhý deň od začatia operácie Púštna búrka dňa 18. januára 1991 bola v jednotke zaznamenaná tragická udalosť. Nešťastnou náhodou sa smrteľne zranil čatár Petr Šimonka. Po skončení bojového poplachu nešťastnou manipuláciou so svojou zbraňou v stane sa náhodne postrelil a tomuto zraneniu namiesto podľaohol.³³

Príslušníci práporu plnili úlohy pod ohrozením chemického útoku a tomu zodpovedal aj režim ich činností. Veliteľ práporu plk. Ján Való mal vytvorený dobrý systém spojenia s jed-

³¹ KMENTA, ref. 13, s. 70.

³² VÚA-VHA, Praha, f. FMO-GŠ ČSA. Zápisník zpráv, rozkazů, nařízení a hlášení. S. 5. Preklad I.P.

³³ KMENTA, ref. 13, s. 71.

notlivými vyčlenenými časťami, najmä s protichemickými odriadmi, ktoré majú pôsobiť v prospech 4. a 20. saudskoarabskej brigády, ktoré sa posúvali ku kuvajtskej hranici.³⁴

Plk. Ján Való pravidelne informoval pražské ústredie – náčelníka Správy zahraničných vzťahov GŠ, ako aj náčelníka GŠ ČSA o priebehu plnenia úloh vyčlenenými časťami protichemického práporu. GŠ požadoval informovanie o stave plnenia úloh vyčlenenými chemickými odriadmi pôsobiacich v prospech 4. a 20. saudskoarabských brigád, ale aj o celkovej situácii v základnom tábore a v ostatných vyčlenených častiach. Obsah informácií bol zameraný najmä na stav radiačnej, chemickej a biologickej ochrany, zisťovanie použitia chemických zbraní, spôsob postupu, priestory zaujatia a celková situácia v odriadoch a v ostatných častiach práporu.

Veliteľ čs. protichemického práporu deň po zahájení operácie Púštna búrka obdržal 18. januára rozkaz od veliteľa Severnej oblasti v Saudskej Arábii, aby zabezpečil 4. a 20. saudskoarabskú brigádu protichemickými odriadmi, s ktorým budú postupovať na území KSA a Kuvajtu, a ktoré budú ako prvé vytláčať iracké vojsko z Kuvajtu (por. č. 51).³⁵ Vo večerných hodinách plk. Ján Való riešil s pražským ústredím – Správou zahraničných vzťahov GŠ ČSA rozhodujúcu otázku, ktorá sa týkala rovnakého výkladu ustanovení článkov 4. a 5. Dohody medzi vládami ČSFR a Kráľovstvom Saudskej Arábie. Išlo o to, aby Československý protichemický prápor mohol pôsobiť mimo územia Saudskej Arábie. T. z., že Česi a Slováci, ktorí budú pôsobiť v prospech 4. a 20. brigády saudskoarabského vojska, budú môcť v ich zostave postupovať na území KSA a území Kuvajtu.

Po výmene niekoľkých správ medzi plk. Jánom Valom a náčelníkom Správy zahraničných vzťahov GŠ ČSA prijal správu dňa 19. 1. 1991 o 21,15 SAT (saudskoarabského času, por. č. 55): „*Minister národnej obrany ČSFR rozhodol, aby ste v prípade nevyhnutnosti zabezpečili postup predsunutých protichemických odriadov za brigádami KSA po území KSA a Kuvajtu. O prijatí tohto Vášho rozhodnutia ma neodkladne informujte.*“³⁶ Týmto rozhodnutím ministra obrany Luboša Dobrovského bol vyriešený jeden z vážnejších problémov týkajúci sa samotnej podstaty pôsobenia Československého protichemického práporu vo vojne proti Iraku a jeho skutočnej účasti pri oslobodzovaní Kuvajtu.

Dňa 19. januára bol informovaný náčelník Správy zahraničných vzťahov GŠ (por. č. 57), že 2. chemický odriad zaujal nový priestor 19. 1. o 16,10 hod. (SEČ) u 4. brigády 50 km severovýchodne od pôvodného priestoru. Prvý chemický odriad je na presune, prekonal zamorený priestor s nízkou koncentráciou organofosfátu, teraz je už mimo zamorenia. Zamorenie uvedeného priestoru i K.K.M.C. bolo pravdepodobne spôsobené inverziou po výbuchu chemických tovární a munície na irackom území.³⁷

Následne o situácii v Československom protichemickom prápore, na základe telefonického vyžiadania, informoval plk. Ján Való náčelníka GŠ ČSA o jeho stave ku dňu 20. januára 1991 (por. č. 60).³⁸ V tejto správe bolo uvedené, že 1. chemický odriad sa nachádza 120 km severovýchodne od Hafer Al Batin. Druhý chemický odriad je západne 10

³⁴ Poznámka: Spojenie s vyčlenenými chemickými odriadmi, najmä s 1. a 2., ktoré majú pôsobiť v prospech 4. a 20. saudskoarabskej brigády boli pravidelne udržiavané a veliteľ odriadov informovali veliteľa práporu o postupe (priestore zaujatia) a vykonávanej činnosti. Uvedené rádiové relácie sú zaznamenané v Zapisníku zpráv, rozkazů, nařízení a hlášení. S. 10-11.

³⁵ VÚA-VHA, Praha, f. FMO-GŠ ČSA. Zapisník zpráv, rozkazů, nařízení a hlášení. S. 10.

³⁶ Tamže. Preklad I.P.

³⁷ Tamže, s. 10-11.

³⁸ Tamže, s. 10-11.

km od 1. chemického odriadu. Oba odriady sa nachádzajú 25 km južne od hraníc Kuvajtu. Vzhľadom na túto skutočnosť sa rozhodol posilniť obidva chemické odriady tylovým, technickým a strážnym zaistením. Základný tábor v Hafer Al Batin taktiež posilnil o pohyblivú skupinu, aby bola schopná uvedené odriady zásobovať podľa situácie. Ďalej informoval, že vzhľadom na to, že musel zabezpečovať chemickú ochranu K.K.M.C., bol nútený ponechať nevyhnutný počet špecialistov. Informoval o súčasnom rozdelení:

1. chemický odriad, veliteľ pplk. Polívka + 33 osôb;

2. chemický odriad, veliteľ kpt. Horák + 34 osôb,

Základný tábor Hafer Aj Batin – zdravotnícky punkt – 17 osôb, pohyblivá zabezpečovacia skupina – 18 osôb, základná zabezpečujúca skupina – 39 osôb;

3. odriad v K.K.M.C. – veliteľ mjr. Pechočiak + 22 osôb. V uvedených počtoch nebol započítaný on a jeho zástupca, pretože sa pohybujú podľa reálnych požiadaviek velenia Kráľovstva Saudskej Arábie.

Zabezpečenie náročných úloh protichemickým práporom v jednotlivých priestoroch rozmiestnenia vyčlenenými silami a prostriedkami v tomto období si vyžadovalo zo strany veliteľa plk. Jána Vala reálne hodnotiť situáciu a prijímať rýchle rozhodnutia. Očakával, že posilnenie práporu osobami, technikou a materiálom, ktoré požadoval, bude zrealizované v čo najkratšom čase, pretože sústreďovanie síl a prostriedkov Irakom v Kuvajte predpokladalo, že z jeho strany môže dôjsť k útoku pozemnými silami.

Túto situáciu potvrdzuje aj informácia veliteľa práporu pre náčelníka SZV GŠ ČSA z 31. 1. 1991 (por. č. 93³⁹), správa č. 142, že: „Podľa získaných informácií sa v súčasnej dobe sústreďuje v Kuvajte v priestore Al Wafrah 5 – 6 irackých divízií v sile 300 – 400 tankov. Útok sa očakáva v najbližších hodinách.“⁴⁰

V nadväznosti na predchádzajúcu správu, ktorá sa týkala sústreďovania síl a prostriedkov Irakom, v správe náčelníkovi SZV GŠ ČSA, bolo potvrdené, že útok irackých vojsk bol zahájený v dopoludňajších hodinách 1. februára 1991.⁴¹ Podľa získaných informácií od predstaviteľov armády USA vzniklo nebezpečenstvo, že vo večerných hodinách 1. februára 1991 Irak použije chemické náplne, ktoré údajne nechal pripraviť k raketovým prostriedkom. Je veľmi pravdepodobné, že bude vykonané hromadné odpálenie. V súvislosti s touto informáciou, vo všetkých častiach protichemického práporu boli vykonané príslušné opatrenia.

Dňa 5. februára 1991 čs. protichemický prápor bol doplnený o ďalších 37 vojakov, z ktorých 11 bolo Slovákov. Zároveň mu bola dodaná potrebná výstroj, výzbroj, potravinu a zdravotný materiál. Súčasne späť do vlasti sa vrátilo 7 vojakov z rôznych dôvodov. V tomto období mal prápor 198 vojakov, z toho 49 Slovákov.⁴²

³⁹ VÚA-VHA, Praha, f. FMO-GŠ ČSA. Zápisník zprávy, rozkazů, nařízení a hlášení. S. 18.

⁴⁰ Tamže. Preklad I.P.

⁴¹ KURUCZ, Ján. *Vojna v Perzskom zálive. Československý protichemický prápor*. Lipt. Mikuláš : Vojenská akadémia, 2000. s. 15.

Nepočítalo sa s bojovým nasadením čs. protichemického práporu, že bude pôsobiť v zostave mechanizovaných saudoarabských zväzkov a zabezpečovať ich radiačnú, chemickú a biologickú ochranu v útoku. Pôvodná predstava o jeho použití vychádzala z jednotného centralizovaného zámeru a jeho predurčenia na plnenie úloh humanitárneho charakteru.

⁴² KMENTA, ref. 13, s 97. Seznam příslušníků Československého samostatného protichemického práporu; KURUCZ, Ján. *Vojna v Perzskom zálive. Československý protichemický prápor*. Lipt. Mikuláš : Vojenská akadémia, 2000. s. 40. V priebehu nasadenia, keď sa počet špeciálneho protichemického

Z hľadiska predpokladaného bojového nasadenia do zostáv zväzkov armády Saudskej Arábie⁴³, ako aj ochrany a obrany veliteľského stanovišťa veliteľa čs. protichemického práporu a jeho štábu, ochrany, obrany a zásobovania chemických odriadov, materiálom, výzbrojou a technikou sa ukázali centralizované predstavy o bojovom použití protichemického práporu ako nereálne. Aj keď prápor bol členený na jednotlivé prvky, bolo nevyhnutné ho rozdeliť na štyri relatívne samostatné časti, protichemické odriady.⁴⁴

Po doplnení práporu osobami, technikou a materiálom, posilnenie jednotlivých častí s dôrazom na plnenie úloh vyplývajúcich z rozkazu veliteľa Severnej oblasti Ozbrojených síl Saudskej Arábie, čs. protichemický prápor s definitívnou platnosťou bol 10. februára 1991 decentralizovaný⁴⁵ na štyri protichemické (relatívne samostatné) odriady. Tie plnili úlohy radiačnej, chemickej a biologickej ochrany v bojovom nasadení v zostave saudskoarabských mechanizovaných brigád, ako aj úlohy radiačnej, chemickej a biologickej ochrany ostatných pridelených priestorov rozmiestnenia i iné, nie menej dôležité odborné úlohy.

ČESKOSLOVENSKÝ PROTICHEMICKÝ PRÁPOR V POZEMNEJ OPERÁCII

Ultimátum USA, ktoré dali Iraku na odsun jeho vojsk z Kuvajtu, vypršalo 23. februára 1991. Irak ho neakceptoval a, naopak, oznámil svoje odhodlanie ďalej bojovať. Československý protichemický prápor deň pred pozemnou operáciou mal nasledujúce členenie protichemických odriadov:⁴⁶

Prvý protichemický odriad, veliteľ pplk. Lubomír Polívka, bol rozmiestnený v K.K.M.C., kde bolo veliteľské stanovište veliteľa čs. protichemického práporu a jeho štábu. Jeho úlohou bolo zabezpečovať radiačnú, chemickú a biologickú ochranu vojenskej základne a vojsk, ktoré sú tam dislokované (so zameraním na prieskum a dekontamináciu). Zároveň zabezpečovať rozbor pitnej vody, ktorá je používaná na základni.

Druhý protichemický odriad, veliteľ kpt. Peter Horák, bol rozmiestnený blízko saudskoarabskej poľnej nemocnice v severnej časti mesta Hafar Al Batin. Úloha odriadu bola radiačná, chemická a biologická ochrana poľnej nemocnice, zásobovanie chemických oddielov materiálom, výzbrojou a technikou. Súčasne zabezpečoval chod základného tábora čs. protichemického práporu.

Tretí protichemický odriad, veliteľ pplk. Ladislav Šuta, bol zaradený do druhosledovej 4. obrnenej brigády armády Saudskej Arábie k poľnému obväzisku. Brigáda sa nachádzala asi 40 km od kuvajstských hraníc. Jeho úloha – radiačná, chemická a biologická ochrana boja vojsk 4. obrnenej brigády.

Štvrtý protichemický odriad, veliteľ pplk. Ján Kurucz, bol vytvorený začiatkom februára 1991 a bol zaradený do zostavy prvosledovej 20. mechanizovanej brigády armády Saudskej

práporu menil, a to, že v 1. etape bolo vyslaných 169 vojakov, z toho bolo 38 Slovákov. Dňa 14. 1. doplnený o 2 vojakov tylového zabezpečenia na 171 (18. 1. zahynul čat. Petr Šimonka) a 5. 2. 1991 bola jednotka doplnená o 37 vojakov, z ktorých bolo 11 Slovákov. Zároveň z rôznych dôvodov sa 7 príslušníkov začiatkom februára 1991 vrátilo do ČSFR. Po týchto doplneniach mal prápor 198 vojakov, z toho 49 Slovákov.

⁴³ Tamže, s. 16.

⁴⁴ Tamže, s. 16.

⁴⁵ Tamže, s. 14.

⁴⁶ Tamže, s. 16-17.

Arábie. Jeho úlohou bolo zabezpečiť radiačnú, chemickú a biologickú ochranu útoku vojsk 20. mechanizovanej brigády, so zreteľom na prieskum a dekontamináciu jej vojsk.

Nadránom 24. februára 1991 o 2,00 hod. SEČ sa začala pozemná operácia spojencov. Už v ranných hodinách prvosledové vojská prekročili hranice Kuvajtu a v popoludňajších hodinách obsadili Kuwajt City a prenikli 50 km do vnútrozemia Iraku. Aj napriek mohutnej ofenzíve pozemných síl koalície 25. februára 1991 Iracká riadená strela Scud zasiahla budovu v Chobare pri Zahráne v Saudskej Arábii, pričom zahynulo 28 amerických vojakov, 98 bolo zranených. Následne kuvajtské hranice ako prvé prekročili saudskoarabské vojská, medzi ktorými bola 20. mechanizovaná brigáda bojujúca na smere Rukví, Chauní, Džahrú a Kuwajt City. V jej zostave, v tyle, postupoval 4. protichemický odriad a jeho vojaci 26. februára 1991 vstúpili na územie Kuvajtu. Následne na územie Kuvajtu vstúpil aj 3. protichemický odriad.

Čs. protichemické odriady pri vykonávaní radiačného, chemického a biologického prieskumu na ochranu saudskoarabských vojsk pátrali po prítomnosti chemických zbraní. Zabezpečovali protichemickú ochranu a zneškodňovali chemickú muníciu v bývalých kasárňach kuvajtskej armády, ktorú zanechala iracká armáda. V Kuwajt City čs. vojaci zabezpečovali budovu Československého veľvyslanectva. Vyčistili ambasádu od zvyškov munície, obnovili energetické napájanie, zaistili zásoby vody, sprevádzkovali čiastočne rozstrieľanú budovu. Vojská postúpili až ku Kuwajt City, kde v blízkosti kasárni vybudovali tábor.⁴⁷

Za irackými ustupujúcimi vojskami zostávala doslova spálená zem. Práveže pri tomto „nedobrovoľnom“ ústupe odpaľovali nálože v skladoch ropy a v ropných vrtoch. Bolo to vlastne v súlade s ich taktikou „spálenej krajiny“. Niektoré plamene z týchto ropných vrtov šľahali až do výšky cca 150 metrov a v tejto oblasti aj cez deň bola tma.⁴⁸

O tri dni od začiatku pozemnej operácie a pod tlakom útokov spojencov Iračania sa stiahli z Kuvajtu. Irak tak dal OSN na vedomie svoje rozhodnutie prijať jeho požiadavky. Tak po 1 014 hodinách od vypuknutia vojnového konfliktu 28. februára 1991 o 3,00 hod. SEČ bolo vyhlásené zastavenie paľby. Vojská protiirackej koalície 28. februára 1991 oficiálne skončili vojenské akcie. (Kópia archívneho dokumentu v anglickom jazyku a v preklade do českého jazyka – ďakovný list maršala Kráľovského letectva sira Davida Craiga z Ministerstva obrany Veľkej Británie náčelníkovi Generálneho štábu ČSA v prílohe č. 4).⁴⁹

BR OSN chválila 2. marca 1991 rezolúciu, ktorá stanovila podmienky prímeria. Irak mal ukončiť všetky vojenské operácie, zrušiť anexiu Kuvajtu, musel sprístupniť všetky informácie týkajúce sa uskladňovania biologických a chemických zbraní, prepustiť všetkých zajatých cudzincov a prevziať zodpovednosť za obeť a materiálne škody spôsobené počas okupácie Kuvajtu.

⁴⁷ KMENTA, ref. 13, s. 81.

⁴⁸ Tamže, s. 82.

V kuvajtskom emiráte, v krajine s najväčšími zásobami ropy, zhorelo každý deň najmenej tri milióny ton surovej ropy a do ovzdušia pritom sa dostalo tisíce ton dymu, sadzí, nebezpečných plynov a častíc látok vyvolávajúcich ochorenie rakoviny.

⁴⁹ VÚA-VHA, Praha, f. FMO-GŠ ČSA. Dňa 28. februára 1991, keď sa končila operácia „Púštna búrka“ zaslal maršal Kráľovského letectva sir David Craig z Ministerstva obrany Veľkej Británie ďakovný list náčelníkovi Generálneho štábu ČSA.

5. ČESKOSLOVENSKÍ VOJACI PO OSLOBODENÍ KUVAJTU DO LETA 1991

V súvislosti so skončením vojny došlo aj k zmenám v rozmiestnení niektorých častí čs. protichemického práporu v danej oblasti. Štáb a velenie práporu zostali na základni pri K.K.M.C., kde boli taktiež rozmiestnené ďalšie časti práporu a štáby vojsk spojeneckej koalície – najmä USA, Francúzska, Veľkej Británie, Egypta a Sýrie. Ďalšie časti práporu – 1. a 2. protichemický odriadi sa premiestnil severným smerom k hranici Kuvajtu od mesta Hafar Al Batin. Základný tábor protichemického práporu bol 40 km juhovýchodne od Kuvajt City. Dva protichemické odriady (3. a 4.) zostali u saudsko arabských brigád a nachádzali sa v priestore asi 30 – 40 km juhovýchodne od Kuvajt City.

Od začiatku marca 1991, po skončení vojenských operácií, po prehliadke stavu objektu Československého veľvyslanectva v Kuvajt City, veliteľ práporu vyčlenil strážny oddiel na stráženie tohto objektu. Situácia týkajúca sa poveternostných podmienok v oblasti Kuvajtu bola zložitá. Teploty cez deň postupne stúpali, počasie na severovýchode bolo negatívne ovplyvňované hustým dymom zo zapálených naftových polí v Kuvajte. Často bolo nutné aj cez deň používať osvetlenie.

Na základe súhlasu ku „Dohode medzi vládami ČSFR a Kráľovstvom Saudskej Arábie o činnosti a podmienkach pobytu československých vojenských špecialistov na území Kráľovstva Saudskej Arábie“, ako aj zo záverov stretnutia z 31. marca a 1. apríla 1991 na veliteľstve spojených síl predstaviteľov štábu chemickej vojny KSA s veliteľom plk. Jánom Valom, Československý protichemický prápor pokračoval v plnení stanovených úloh.⁵⁰

Bolo rozhodnuté vybudovať pre Čs. protichemický prápor tábor vo vnútri mesta K.K. M.C.. Bolo to najmä z toho dôvodu, že tam boli dva čs. odriady pri 4. a 20 brigáde v Kuvajte a dva čs. odriady pri vojenskej nemocnici v Kuvajte a pri K.K.M.C. Bolo vykonané prerozdelenie práporu, údržba zariadení a príprava jeho príslušníkov na odsun do vlasti, ktorí sa nebudú podieľať na výcviku.

V súlade so súhlasom k Dohode bola vykonaná inventarizácia materiálu čs. protichemického práporu, ktorý bol pripravovaný na odovzdanie Ozbrojeným silám KSA a bude ponechaný na mieste.⁵¹

Koncom marca 1991 sa situácia v protichemickom prápore nezmenla. Boli vykonané zvýšené bezpečnostné opatrenia, pretože vojaci sa pohybovali v priestore a v miestach, kde boli rozsiahle mínové polia. Prápor bol rozmiestnený v 5 táboroch, kde bolo dovedna 198 vojakov. V tom čase sa konala príprava na postupný odsun práporu do ČSFR v trvaní do 2 mesiacov.

Dňa 24. apríla 1991 bolo rozhodnuté o návrate väčšej časti protichemického práporu do ČSFR s tým, že v Kráľovstve Saudskej Arábie zostane časť jeho príslušníkov, ktorí zabezpečovali školenie špecialistov Ozbrojených síl KSA. Od toho dňa začal plk. Ján Való, veliteľ špeciálneho protichemického práporu, sťahovať jednotlivé jeho časti z Kuvajtu späť do ČSFR.

⁵⁰ KMENTA, ref. 13, s. 96-97.

⁵¹ Odsun protichemického práporu do vlasti sa predpokladal až po uzatvorení mierových zmlúv, a pokiaľ spojenecké velenie nebude uvažovať o obnovení vojenských operácií. Podľa spresnenia čs. protichemický prápor odovzdal dovedna 70 vozidiel, vrátane detekčnej techniky a odmorovacích súprav. Taktiež ľahké terénne vozidlá, ktoré boli vybavené pre chemický prieskum, špeciálnu techniku na odmorovanie osôb, zariadení a terénu, ale aj automobily TATRA a pojazdnu lekársku ošetrovňu a obrnený transportér pre chemický prieskum.

Dňa 6. mája 1991 sa vrátila väčšia časť príslušníkov práporu do ČSFR. V Saudskej Arábii zostala skupina špecialistov v počte 50 vojakov, ktorí zabezpečovali školenie saudskoarabských špecialistov z radov dôstojníkov pozemných síl.

Po splnení úloh výcviku špecialistov dňa 31. augusta 1991 sa vrátila do ČSFR posledná časť protichemickeho práporu.

ZÁVER

Vojna v Perzskom zálive, v rámci ktorej spojenecká protiiracká koalícia uskutočnila dve operácie „Púštny štít“ a „Púštnu búrku“, sa skončila. Ich cieľom bolo nedopustiť ďalšiu agresiu Iraku a oslobodiť Kuvajt, ktorý násilím anektoval susedný Irak. Operácia na oslobodenie Kuvajtu, ktorá pozostávala z dvoch fáz, predstavovala v prvom poradí mohutné vojenské nálety spojeneckých leteckých síl a následne pozemné sily uskutočnili rozhodný útok, ktorý znamenal postupné ničenie a zároveň vytlačanie irackých vojsk z okupovaného Kuvajtu. Keď sa iracké vojská stiahli na vlastné územie, spojenecké sily ich ďalej neprenasledovali.

Operácia Púštna búrka trvala šesť týždňov a zúčastnilo sa jej 28 štátov. Spojenci porazili irackú armádu pozostávajúcu z 1 milióna vojakov, z ktorého padlo takmer 100 000 vojakov, 65 000 bolo zranených a viac ako 50 000 bolo zajatých. Zničili Iraku 3 000 tankov, približne toľko obrnených vozidiel a vyše 2 000 delostreleckých kompletov. Spojenci dohromady stratili 234 vojakov (z toho 79 Američanov) a desiatky ich bolo zranených a nezvestných. Počas operácie zahynul 1 príslušník Československého protichemickeho práporu.

Československý protichemický prápor sa bezprostredne podieľal na obidvoch operáciách, ale v operácii Púštna búrka splnil úlohy v bezprostrednom bojovom nasadení pri zabezpečovaní radiačnej, chemickej a biologickej ochrany útoku saudskoarabských brigád. Zároveň však splnil veľmi dôležité úlohy týkajúce sa radiačnej, chemickej a biologickej ochrany ostatných, nie menej dôležitých objektov.

Pôvodným zámerom vyslania Československého protichemickeho práporu bolo jeho humanitárne poslanie. Veliteľ plk. Ján Való so svojím štábom dokázal vyriešiť zložité úlohy, týkajúce sa bojového nasadenia časti práporu v súčinnosti s Armádou KSA a zabezpečovať radiačnú, chemickú a biologickú ochranu útoku jej zväzkov, ako aj splniť ostatné úlohy v zabezpečovaní protichemickej ochrany.

Československý protichemický prápor splnil všetky úlohy v operácii Púštny štít a Púštna búrka a jeho príslušníci obdržali celý rad ocenení a vyznamenaní.⁵²

⁵² www.mosr.sk.: Pri príležitosti 20. výročia vojny v Perzskom zálive 1990 – 1991, 28. februára 2011 v Bratislave bol plk. v.v. Ing. Ján Való, veliteľ československej protichemickej jednotky v operácii „Púštny štít“ a „Púštna búrka,“ zaradený do slávy vojnových veteránov na Ministerstve obrany Slovenskej republiky. Ako veliteľ na vysokej profesionálnej úrovni pripravil svoju jednotku na prvé ostré bojové nasadenie, prevzal na seba zodpovednosť pri plnení úloh v prvej línii spojeneckých vojsk.

Príloha č. 1

Mapa – Situácia v Perzskom zálive 9. 8. 1990 k 12.00 h, mierka 1 : 15 000 000

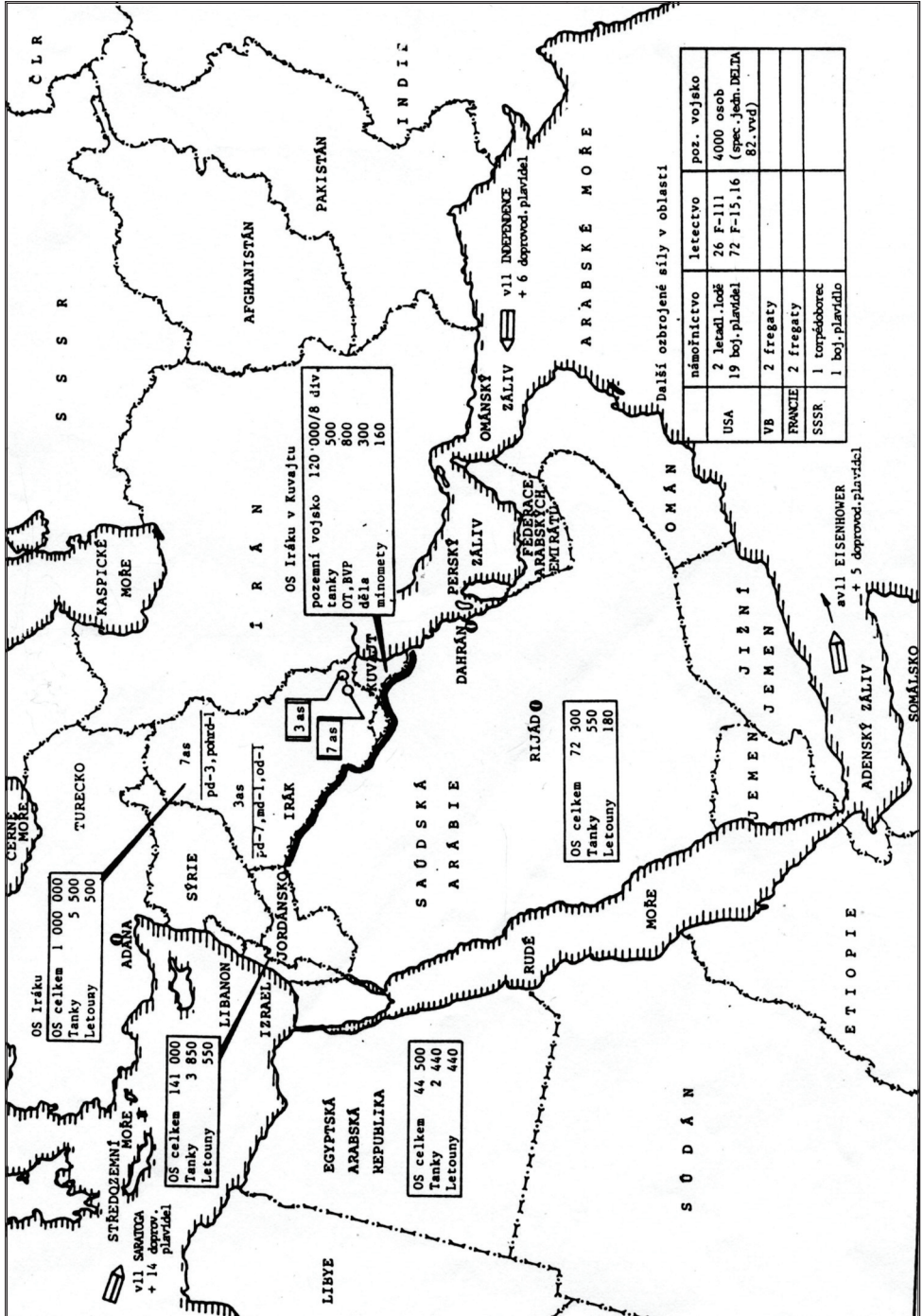

Príloha č.2-1, 2-2

Kópia archívneho dokumentu – Plán prípravy jednotky OPZHN (pomoc OSN)

6

FEDERÁLNÍ MINISTERSTVO OBRANY
GŠ - operační správa
Č.j.: 002566 - OS

*odloženo na základě
čj 00256/92 - 12. skv*
NEPŘÍJÍMĚ TAJNÉ
Výtisk jediný!
Počet listů: 3

P L Á N P Ř Í P R A V Y
jednotky OPZHN
/pomoc OSN/

Přípravu jednotky OPZHN pro pomoc silám OSN na Středním východě provést ve dvou etapách:

- . v první etapě - do obdržení požadavku Ministerstva zahraničních věcí ČSFR - zaměřit se na výběr a přípravu osob, techniky a materiálu
- . v druhé etapě - po obdržení úkolu - provést soustředění jednotky a její organizační a bojové stmelení

- 2 -

Úkol čís.	O p a t ř e n í	Termín	Poznámka
	<u>1. etapa</u>		
1.	Vydání nařízení k přípravě jednotky velitelí ZVO a správců FMO.	3.9.1990	OS/GŠ
2.	Provedení výběru osob z dobrovolníků.	7.9.1990	vel. ZVO a správy FMO
3.	Organizační zabezpečení přípravy řidičů techniky.	do 10.9.	VZVO v součinnosti s TAS/FMO
4.	Výběr a předběžná příprava techniky a materiálu.	4.-12.9.	VZVO a správy FMO
5.	Kurz obsluh laboratoří AL-1.	11.-20.9.	
	<u>2. etapa</u>		
1.	Soustředění jednotek do určených posádek.	do 48 h. po obdrž. rozkazu	chem. - Liberec zdrav. - Hostivice týl. - určí ZVO str.j - určí ZVO spoj. - Slaný
2.	Organizační a bojové stmelení jednotek podle předurčení.	4 - 6 dnů	
3.	Soustředění jednotek do místa společné přípravy.	do 48 h. po obdrž. rozkazu	posádka Slaný
4.	Jazyková příprava vybraných velitelů.	v průběhu soustředění	

Príloha č. 2-3

Kópia archívneho dokumentu – Plán prípravy jednotky OPZHN (pomoc OSN)

- 3 -

Číslo čís.	O p a t ř e n í	Termín	Poznámka
5.	Příprava techniky a materiálu.	v průběhu soustředění	v určených posádkách soustředění
6.	Společná příprava.	2-3 dny	posádka Slaný
7.	Kontrola připravenosti před odletem.	1 den	provedou orgány FMO v součinnosti s VZVO.
	Poznámka: očkování proti choleře všech příslušníků akce provést v den nástupu soustředění ve vybraných posádkách.		

Príloha č. 3-1, 3-2

Kópia prvej strany obalu a vnútornej strany archívneho dokumentu – Zápisník zpráv, rozkazů, nařízení a hlášení



Poř. čís.	Čas		Od koho	Komu	Převzal	Obsah zprávy	Komu předáno, co zařízeno (podpis)
	den	hod.					
106	4.2.	0500	plk. Krst.	plk. Krst.	plk. Krst.	1. Dne 2.2.89 v 12:00 hod. přehled o situaci v území západní části území 118TKO a 118TKO. 2. Dne 2.2.89 v 12:00 hod. přehled o situaci v území západní části území 118TKO a 118TKO.	plk. Krst. <i>plk. Krst.</i>
107	4.2.	1730	plk. Krst.	plk. Krst.	plk. Krst.	1. Dne 4.2.89 v 17:30 hod. přehled o situaci v území západní části území 118TKO a 118TKO. 2. Dne 4.2.89 v 17:30 hod. přehled o situaci v území západní části území 118TKO a 118TKO. 3. Dne 4.2.89 v 17:30 hod. přehled o situaci v území západní části území 118TKO a 118TKO. 4. Dne 4.2.89 v 17:30 hod. přehled o situaci v území západní části území 118TKO a 118TKO. 5. Dne 4.2.89 v 17:30 hod. přehled o situaci v území západní části území 118TKO a 118TKO.	plk. Krst. <i>plk. Krst.</i>
108	5.2.	0500	plk. Krst.	plk. Krst.	plk. Krst.	1. Dne 5.2.89 v 05:00 hod. přehled o situaci v území západní části území 118TKO a 118TKO. 2. Dne 5.2.89 v 05:00 hod. přehled o situaci v území západní části území 118TKO a 118TKO. 3. Dne 5.2.89 v 05:00 hod. přehled o situaci v území západní části území 118TKO a 118TKO.	plk. Krst. <i>plk. Krst.</i>
107	0700	0515	plk. Krst.	plk. Krst.	plk. Krst.	1. Dne 07.02.89 v 05:15 hod. přehled o situaci v území západní části území 118TKO a 118TKO. 2. Dne 07.02.89 v 05:15 hod. přehled o situaci v území západní části území 118TKO a 118TKO.	plk. Krst. <i>plk. Krst.</i>
109	5.2.	1900	plk. Krst.	plk. Krst.	plk. Krst.	1. Dne 5.2.89 v 19:00 hod. přehled o situaci v území západní části území 118TKO a 118TKO. 2. Dne 5.2.89 v 19:00 hod. přehled o situaci v území západní části území 118TKO a 118TKO. 3. Dne 5.2.89 v 19:00 hod. přehled o situaci v území západní části území 118TKO a 118TKO.	plk. Krst. <i>plk. Krst.</i>

Príloha č. 4a

Kópia archívneho dokumentu v anglickom jazyku a v preklade do českého jazyka – ďakovný list maršala Kráľovského letectva sira Davida Craiga z Ministerstva obrany Veľkej Británie náčelníkovi Generálneho štábu ČSA

MARSHAL OF THE ROYAL AIR FORCE SIR DAVID CRAIG GCB OBE DSO MA FRA*8



MINISTRY OF DEFENCE
MAIN BUILDING ROOM 6173
WHITEHALL LONDON SW1A 2HB
Telephone 071 21 82116/86190

CHIEF OF THE DEFENCE STAFF

CDS 2066/2/13

Lieutenant General A Slimak
Chief of the General Staff
Czechoslovakia

28th February 1991

Dear General

Today's suspension of hostilities in the Gulf after one of the most outstandingly successful and impressive campaigns in warfare is a moment for congratulations and thanksgiving.

The range of contributions to the Coalition forces was really most impressive. The contribution of your Chemical Defence Battalion was particularly significant and very much appreciated. We are all particularly pleased that the CW threat did not materialize.

Thank you for your assistance and cooperation.

Yours sincerely
David Craig

Príloha č. 4 b

Kópia archívneho dokumentu v anglickom jazyku a v preklade do českého jazyka
– ďakovný list maršala Kráľovského letectva sira Davida Craiga z Ministerstva obrany
Veľkej Británie náčelníkovi Generálneho štábu ČSA

(NEOFICIÁLNI PŘEKLAD)

Maršál Kráľovského letectva Sir David Craig GCB, OBE, DSc, MA, FRAeS

Ministerstvo obrany
Hlavní budova, č. dv. 6173
WHITEHALL LONDON SW1A 2HB

Telefon 071-21 82116/86190

Náčelník štábu obrany

CDS 2066/2/13

Generálporučík A. Slimák
náčelník generálneho štábu
Československo

28. února 1991

Vážený generále,

Dnešní zastavení nepřátelských akcí v Perském zálivu po jedné z nejúspěšnějších a nejpůsobivějších operací v dějinách vojenství je příležitostí pro blahopřání a vyjádření poděkování.

Rozsah pomoci silám koalice byl skutečně působivý. Vklad Vašeho praporu chemické obrany byl obzvláště významný a byl velmi oceňován. Všichni jsme velmi rádi, že se nenaplnila hrozba chemických zbraní.

Děkuji Vám za Vaši pomoc a spolupráci.

Váš

David Craig

N-3

- 12 hr mil

- 45 hr mil

NS2V
- 2 y 4 1/2 hrs
(inf. HQ)

putpade je
biking)

- nejz potelkma (2)

520

14

VOJENSKÉ ARCHÍVNICTVO

VOJENSKÝ ARCHÍV TRNAVA A JEHO ŠPECIFIKÁ – VÝZNAMNÝ ČINITEĽ PRI ZACHOVANÍ A OCHRANE VOJENSKÝCH SPISOV

DANIELA NEMČEKOVÁ

Vo Vojenskom archíve v Trnave sú uložené osobné spisy bývalých vojakov z povolania, vojakov základnej služby, profesionálnych vojakov, občanov povinných civilnou službou a občanov, ktorí z dôvodu zdravotnej nespôsobilosti nemohli vykonávať vojenskú základnú službu. Tiež registratúrne záznamy pochádzajúce z činnosti útvarov a zariadení, ktoré pôsobili a pôsobia na území Slovenskej republiky. Vyhotovuje pre občanov odpisy, výpisy, potvrdenia a kópie z týchto dokumentov (napr. potvrdenie o vykonanej základnej vojenskej službe a vojenských cvičeniach, priebeh služby, potvrdenie o dĺžke pracovného pomeru civilných zamestnancov, potvrdenie o hrubých zárobkoch, dĺžke štúdia na vojenských stredných školách, opisy maturitných vysvedčení, atď.)

História Vojenského archívu – centrálnej registratúry Trnava a vojenského archívniectva Slovenska sa začala písať v roku 1967, keď bol z Hradca Králové premiestnený do Trnavy Archív vojenskej evidencie osôb. Vychádzajúc z článku 6 „Zmluvy medzi Slovenskou republikou a Českou republikou o dobrom susedstve, priateľských vzťahoch a spolupráci“, podpísanej dňa 23. decembra 1992 v Bratislave, bol prijatý „Protokol medzi Ministerstvom obrany Slovenskej republiky a Ministerstvom obrany Českej republiky o rozdelení archívnych fondov a spisových celkov Československej armády a ich spoločnom využívaní.“¹ Protokol nadobudol platnosť dňa 26. októbra 1995. Zmluvné strany sa zaviazali odovzdať spisové celky, ktoré vznikli do 31. 12. 1992 za rešpektovania princípu proveniencie. Osobné spisy uložené v Archíve vojenskej evidencie osôb, teda i občanov Českej republiky zostali uložené v Trnave. Každá zo zmluvných strán na základe „Protokolu ...“ umožní osobám zo štátu druhej zmluvnej strany, žiadajúcim o odpisy, výpisy a kópie archíválií z archívnych fondov a spisových celkov, nachádzajúcich sa na území jeho štátu, ich vyhotovenie za rovnakých podmienok ako občanom svojho štátu.

¹ Bližšie pozri obsah zmluvy uloženej na MOSR a Protokol (originál), ktorého kópia je uložená vo Vojenskom archíve.

V súčasnosti sú vo Vojenskom archíve – centrálnej registratúre Trnava uložené osobné spisy bývalých príslušníkov Československej armády v celkovom počte 13, 5 milióna ks.² Sú tu uložené aj osobné spisy občanov Českej republiky do času rozdelenia spoločného štátu. Od 1. 1. 1993 len osobné spisy občanov Slovenskej republiky. V archíve sú uložené osobné spisy dôstojníkov a práporčíkov od ročníka narodenia 1906, ako aj osobné spisy mužstva a poddôstojníkov od ročníka narodenia 1921.

Od roku 1967 bolo pracovníkmi archívu vydaných viac ako 890 000 rôznych výpisov, odpisov a potvrdení, či už išlo o potvrdenie účasti priamych účastníkov protifašistického odboja v 2. svetovej vojne, zajatcov v zajateckých a koncentračných táborech, účasti v Slovenskom národnom povstaní, nespravodlivo prepustených z vojenskej činnnej služby po februári 1948 a auguste 1968, účasti občanov ČR a SR v rokoch 1948 – 1954 vo vojenských táborech nútených prác – pomocných technických práporoch a pod.

Dôležitou súčasťou práce archívu pre občanov oboch bratských krajín je vydávanie potvrdení o absolvovaní základnej alebo náhradnej služby a vojenských cvičení pre sociálnu poisťovňu pred odchodom do starobného alebo invalidného dôchodku, potvrdenie doby zamestnania a zárobkov pre účely dôchodkového zabezpečenia zamestnancov rezortov obrany.

Vojenský archív – centrálna registratúra Trnava vystavuje potvrdenia pre občanov Slovenskej republiky a Českej republiky o dobe štúdia na zrušených vojenských stredných školách, ktoré pôsobili na území Slovenskej republiky a tiež vydáva duplikáty ročníkových a maturitných vysvedčení. Ďalej pripravuje podklady pre Akadémiu ozbrojených síl generála Milana Rastislava Štefánika v Liptovskom Mikuláši k vydaniu duplikátov vysokoškolských diplomov absolventov zrušených vojenských vysokých škôl v minulosti pôsobiacich na území dnešnej Slovenskej republiky.

Vojenský archív – centrálna registratúra, ako špecifický archív musí vo svojej činnosti dodržiavať ustanovenia zákona č. 395/2002 Z. z. o archívoch a registratúrach v znení a doplnení neskorších predpisov, zákona č. 215/2004 Z. z. o ochrane utajovaných skutočností a o zmene a doplnení niektorých zákonov a zákona č. 428/2002 Z. z. o ochrane osobných údajov v znení neskorších predpisov.³ Z hľadiska prístupu občanov k archívnym dokumentom a osobným spisom hlavnou tézou tohto zákona je ochrana osobných údajov výlučne fyzických osôb. Zákon ustanovuje zásady spracúvania osobných údajov, zodpovednosť za bezpečnosť ich spracúvania, podmienky cezhraničného toku osobných údajov, registráciu a evidenciu informačných systémov, ochranu práv dotknutých osôb.... Zákon sa v podstate

² Osobné spisy sú uložené podľa ročníkov narodenia a v rámci ročníkov podľa priezviska, mena a dátumu narodenia.

³ Prístup k archívnym dokumentom nemožno obmedziť žiadateľovi, ktorého sa týkajú údaje obsiahnuté v archívných dokumentoch. V zmysle § 13 ods. 5 prístup k osobným údajom v archívných dokumentoch je možný po uplynutí 90 rokov od vzniku záznamu, ak osobitný zákon alebo medzinárodná zmluva neustanovuje inak, alebo po predložení písomného súhlasu s osvedčeným podpisom fyzickej osoby, o ktorej osobné údaje ide, alebo jej zákonného zástupcu, alebo blízkej osoby, ak táto fyzická osoba nežije.

dotýka všetkých, ktorí prichádzajú do kontaktu s osobnými údajmi. Ide o ozbrojené sily, ozbrojené zbory, orgány štátnej správy, orgány územnej samosprávy, iné orgány verejnej moci a ostatné fyzické a právnické osoby, ktoré spracúvajú osobné údaje alebo poskytujú osobné údaje na spracúvanie.

Niektoré ustanovenia tohto zákona sa nevzťahujú na spracúvanie osobných údajov nevyhnutných na zabezpečenie verejného záujmu, ak prevádzkovateľ plní povinnosti výslovne ustanovené osobitným zákonom určené na zaistenie:

- bezpečnosti Slovenskej republiky,
- obrany našej krajiny,
- verejného poriadku a bezpečnosti,
- predchádzaniu a odhaľovaniu trestnej činnosti, zisťovania páchatel'ov, atď.

Vojenský archív – centrálna registratúra Trnava sprístupňuje dokumentáciu formou vyhotovenia odpisu, výpisu, potvrdenia, kópie a osobného štúdia dokumentácie. Osobné spisy alebo registratúrne záznamy, môžu byť sprístupnené iba oprávneným fyzickým alebo právnickým osobám. V praxi to znamená, že nahliadať do osobného spisu a registratúrneho záznamu môže iba dotknutá osoba, t. z. žiadateľ, ktorého sa dokumentácia týka. Takisto odpis, výpis, potvrdenie alebo kópia môže byť doručená iba žiadateľovi, inej osobe len na základe súhlasu dotknutej osoby.

Čo teda musí občan Slovenskej republiky urobiť, aby mu archív sprístupnil jeho osobný spis z priebehu vojenskej služby?

V prvom rade, musí vypísať žiadosť, v ktorej uvedie základné údaje o sebe, čiže meno, priezvisko, dátum narodenia, miesto narodenia a údaje o svojich rodičoch, ktoré pomôžu pri vyhľadaní jeho spisu.

Vo Vojenskom archíve – centrálnej registratúre sú uložené osobné spisy podľa ročníkov narodenia a v abecednom poradí. Nie je možné vyhľadať osobný spis bez dátumu narodenia. Fyzická osoba, o ktorej osobné údaje z osobného spisu ide, môže poveriť ďalšiu osobu na nahliadnutie do spisu. V zmysle zákona č. 428/2002 Z. z. o ochrane osobných údajov a zákona 395/2002 Z. z. o archívoch a registratúrach bude tento spis predložený inej osobe po predložení písomného súhlasu s osvedčeným podpisom fyzickej osoby, o ktorej osobné údaje ide, alebo jej zákonného zástupcu, alebo osoby blízkej (manžel, manželka, rodičia, deti), ak táto fyzická osoba už nežije. Osoba blízka, ak dotknutá osoba nežije, môže vydať súhlas podľa ustanovenia zákona, ale musí doložiť úradne overené doklady, osvedčujúce jej príbuzenský pomer. Dôkaz o súhlase poskytuje hlavne údaj o tom, kto súhlas poskytol, komu sa tento súhlas dáva, na aký účel, zoznam alebo rozsah osobných údajov, dobu platnosti súhlasu a podmienky jeho odvolania.

Pri zisťovaní oprávnenosti požiadavky osoby blízkej, ak dotknutá osoba nežije, archív žiada, aby pozostalá manželka alebo dieťa predložili overenú kópiu úmrtného listu, sobášneho listu a rodného listu. Bez týchto dokumentov pracovníci archívu nemôžu posúdiť, či osoba, ktorá žiada nejaké potvrdenie alebo výpis na inú osobu, je naozaj oprávnenou

osobou. I napriek tomu, že žiadatelia v mnohých prípadoch tieto dokumenty nezašlú, vyslovujú nespokojnosť s tým, že sme im nevydali to, čo od nás žiadali.⁴

Ako sa realizuje sprístupňovanie dokumentácie na bádateľské účely (publikačnú, vedeckú a študijnú činnosť) ?

V prípade štúdia dokumentácie na tieto účely, archív stanoví podmienky, za ktorých je možné sprístupniť dokumentáciu. Štúdium sa musí realizovať v zmysle platnej legislatívy. V praxi to znamená, že žiadateľ predloží napr. zmluvu s vydavateľstvom, potvrdenie o spracovávaní bakalárskej, diplomovej, rigoróznjej, dizertačnej alebo inej práce na určitú tému. Musí byť stanovený účel, pre ktorý chce občan nahliadnuť do osobného spisu. Pochopiteľne, že nebudú poskytnuté údaje, ktoré zákon nepovoľuje poskytnúť. Pri štúdiu budú poskytnuté údaje o priebehu vojenskej a inej služby, bojovej činnosti účastníkov protifašistického odboja, prejavov hrdinstva, statočnosti a udelení rádov a vyznamenaní. Tieto kritériá sa týkajú aj inštitúcií, ktoré spracovávajú publikácie o významných osobnostiach vojenského, kultúrneho a spoločenského života, napr. Vojenský historický ústav, Matica slovenská, Česká akadémia vied, Slovenská akadémia vied, štátna správa, samospráva a obecné úrady, Slovenský zväz protifašistických bojovníkov, Slovenský letecký zväz gen. M. R. Štefánika, atď.

Ktoré osobné údaje sú pri štúdiu a spracovávaní TABU?

V žiadnom prípade sa neposkytujú údaje patriace do osobitnej kategórie osobných údajov. Ide o údaje, ktoré odhaľujú rasový alebo etnický pôvod, politické názory, náboženskú vieru alebo svetonázor, členstvo v politických stranách, politických hnutiach, členstvo v odborových organizáciách, údaje týkajúce sa zdravia alebo pohlavného života, atď.

Ročne archív vydáva niekoľko tisíc potvrdení na základe oprávnených požiadaviek občanov Slovenskej republiky, Českej republiky a v podstate občanov celého sveta.

Napríklad v roku 2010 sme zaslali v rámci Slovenskej republiky 6 511 rôznych odpisov, výpisov a potvrdení. Do Českej republiky 2 458 rôznych odpisov, výpisov a potvrdení. Bolo vydaných 117 odpisov maturitných a ročníkových vysvedčení zrušených vojenských stredných škôl. V 49 prípadoch boli zaslané študijné dokumenty pre Akadémiu ozbrojených síl k vydaniu duplikátov vysokoškolských diplomov. 88 občanov Slovenskej a Českej republiky navštívilo našu študovňu.

Vydali sme 634 odpisov, výpisov a potvrdení do 26 krajín iného zahraničia (ide občanov, ktorí po roku 1948 a 1968 emigrovali z bývalej ČSSR).

Za I. polrok 2011 sme zaslali v rámci SR 2 929 rôznych výpisov, odpisov a potvrdení, do Českej republiky 1 322. Bolo vydaných 67 odpisov maturitných a ročníkových vysvedčení zrušených vojenských stredných škôl. V 26 prípadoch boli zaslané študijné dokumenty pre Akadémiu ozbrojených síl k vydaniu duplikátov vysokoškolských diplomov. Bádateľská činnosť bola realizovaná v 73 prípadoch.

Vydali sme 276 odpisov, výpisov a potvrdení do 27 krajín iného zahraničia.

Kontaktná adresa, kde si občania môžu vyžiadať potvrdenie, odpisy, výpisy o vykonaní vojenskej služby, potvrdenie o štúdiu na zrušených vojenských stredných školách a duplikátov maturitných a ročníkových vysvedčení je:

Vojenský archív – centrálna registratúra
Univerzitné námestie č. 2
917 01 Trnava
Slovenská republika

Poštu do Českej republiky a ostatného zahraničia archív zasiela cestou Ministerstva zahraničných vecí Slovenskej republiky pre Slovenský zastupiteľský úrad v danej krajine.

Vojenský archív – centrálna registratúra Trnava je dôležitou súčasťou vojenského archívnictva. Hlavnou úlohou je zachovanie dokumentov a ich využitie pre potreby občanov.

RECENZIE

HAMÁK, Bedřich – **VONDROVSKÝ**, Ivo. *MOBILIZOVANÁ ČESKOSLOVENSKÁ ARMÁDA 1938 (30. ZÁŘÍ 1938)*. Dvůr Králové nad Labem : ing. Jan Škoda – FORTprint, 2010, 207 s. ISBN 978-80-86011-43-1.

Ako 31. zväzok svojej edície Pevnosti vydalo nakladateľstvo ing. Jan Škoda – FORTprint v roku 2010 publikáciu autorskej dvojice Bedřicha Hamáka a Iva Vondrovského *Mobilizovaná československá armáda 1938 (30. září 1938)*, a netradične hneď nato, v roku 2011, už 2. doplnené a opravené vydanie.

Spomínané vydateľstvo sa dlhodobo špecializuje najmä na pevnostnú problematiku, ktorá s recenzovanou publikáciou neodmysliteľne súvisí a má v nej svoje opodstatnené miesto. Nie je preto zrejme náhodou, že aj obaja autori sa venujú práve téme predvojnového československého stálego opevnenia. Druhý z autorskej dvojice – Ivo Vondrovský – je okrem iného aj autorom známej a priekopníckej publikácie *Opevnění z let 1936 – 1938 na Slovensku*.¹ Tento permanentný bádateľský záujem oboch autorov sa konkrétne prejavuje hneď v prvom odseku úvodu publikácie, keď konštatujú: „*Na hlavním obranném postavení (HOP), ale i ve vnitrozemí budovaných obranných příčkách, byly páteří obrany objekty lehkého opevnění typu 1937, tzv. řopiky, a především pak objekty těžkého opevnění, které měly na exponovaných místech vyrůstati i v dalších letech. Udáváme proto i stručnou charakteristiku jejich dokončenosti. Nezabýváme se pevnůstkami z roku 1936, které byly obsazovány převážně jednotkami SOS*“ (s. 5).

Ak sa vrátíme k téme publikácie, môžeme všeobecne uviesť, že problematike československej armády v rokoch 1918 – 1939 je venovaná najmä v českej vojenskej historiografii značná pozornosť. Táto téma patrí k jej kľúčovým, o čom svedčí množstvo doposiaľ vydaných titulov. V rámci nich pritom treba osobitne uviesť najmä kvalitné publikácie a odborné články Pavla Šrámka a Pavla Minaříka so zameraním práve na rok 1938.²

Štúdiom archívneho materiálu, ktorý sa stal základom pre napísanie knihy, realizovali vo VÚA – VHA Praha v rokoch 1996 – 2001 Bedřich Hamák a zosnulý František Beran.

Výber témy mobilizovanej československej brannej moci, ktorá v širšom rozsahu doposiaľ nebola osobitne spracovaná, treba jednoznačne uvítať. Autori svoj cieľ definovali jasne: „*Nášim záměrem je zmapovat sestavu čs. armády od mírového stavu, přes vyhlášení mobilizace 23. září a přijetí podmínek mnichovské konference 30. září 1938 prezidentem Edvardem Benešem a vládou, včetně převážné části politické reprezentace, až po první říj-*

¹ VONDROVSKÝ, I. *Opevnění z let 1936 – 1938 na Slovensku*. Dvůr Králové nad Labem 1993.

² Bližšie pozri napr.: ŠRÁMEK, P. *Československá armáda v roce 1938*. Brno – Náchod 1996; ŠRÁMEK, P. *Když zemřít, tak čestně. Československá armáda v září 1938*. Brno 1998; MINAŘÍK, P. – ŠRÁMEK, P. Představy velení československé armády o obraně Slovenska za mnichovské krize na podzim 1938. In *Vojenská historie*, 2, 1998, č. 3, s. 77-103; MINAŘÍK, P. – ŠRÁMEK, P. Průvodce po mobilizované čs. branné moci v době Mnichovské krize na území Slovenska a Podkarpatské Rusi. In *Vojenská historie*, 4, 2000, č. 2, s. 89- 106; ŠRÁMEK, P. Stráž obrany státu v anketě „Armáda v roce 1938“. In *Hraničáři pod Luží '38*. Dvůr Králové nad Labem 2003, s. 119-121.

nové dny“ (s. 5). V publikácii sa autori zamerali len na zostavu vyšších jednotiek a útvarov pechoty poľnej armády od stupňa prápor, respektíve pluk, vyššie.

Kompozícia práce priamo vyplýva z témy. V spomínanom úvode sa autori venovali najmä reflexiám a spracovaniu tejto problematiky v českej vojenskej historiografii a publicistike. Ďalej nasleduje sedem kratších kapitol, v ktorých sa autori stručne zaoberali napríklad problémom organizačných zmien v československej armáde v rokoch 1935 – 1938, mierovej organizácii čs. brannej moci k 15. septembru 1938 a ďalej opatreniam v roku 1938 pred a po vyhlásení všeobecnej mobilizácie. Pozitívne hodnotíme aj samostatnú kapitolu o potenciálnych protivníkoch čs. armády, hoci najmä údaje o poľskej a maďarskej armáde sú pomerne stručné. Informácie obsiahnuté v kapitolách *Stručná charakteristika vojenských jednotiek* a *Terminologie zajištění obrany hranic* sú v podstate vysvetlením jednotlivých vojenských termínov usporiadaných do dvoch slovníčkov od A po Z. Tieto slovníčky majú význam najmä pre bádateľov, ktorí sa v tejto problematike len začínajú orientovať. Viaceré takéto heslá, napríklad upozornenie na rozdiel pri dvojakom význame termínu hraničiarsky prápor, sú prínosom.

Jadro práce tvorí rozsiahla kapitola *Válečná sestava československé armády k 30. září 1938*. V nej sú zoradené jednotlivé vyššie veliteľstvá zmobilizovanej armády, počínajúc hlavným veliteľstvom, spolu s podriadenými útvarmi. Ambíciou autorov bolo, aby pri každej vyššej jednotke boli zaznamenané údaje, ako napríklad stanovište veliteľa, meno veliteľa a náčelníka štábu, podriadené jednotky od stupňa prápor vyššie (priestor sústredenia, mená veliteľov podriadených útvarov, stanovištia veliteľov, dĺžka úseku). Pri každom zväzku je zároveň uvedená stručná charakteristika zverenej úlohy, aktivity počas mobilizácie, problémy pôsobenia a takisto presuny vyvolané prijatím Mníchovskej dohody, respektíve Viedenskej arbitráže. Pri niektorých z nich uviedli aj rozširujúce informácie a zaujímavosti. Takisto sú tu v tabuľkách uvedené jednotlivé pevnostné úseky s výnimkou ľahkých opevnení starého typu. Zaradenie krátkych biografii vybraných vojenských osobností zmobilizovanej čs. armády pri jednotlivých útvaroch s dôrazom na ich aktivity počas 2. svetovej vojny, resp. po jej skončení, súvisí s témou len do istej miery. Nie je pritom zrejmé, podľa akých kritérií autori uskutočnili výber jednotlivých osobností a prečo sa sústredili len na obdobie po septembrovej mobilizácii. Každopádne, medzi týmito heslami je zaradený aj divízny generál Rudolf Viest (s. 132).

Slovenský čitateľ v rámci tejto kapitoly nájde aj informácie o organizácii obrany Slovenska v septembri 1938, ktorú zabezpečovala zmobilizovaná III. armáda (krycí názov „Štefánik“) a čiastočne IV. armáda (krycí názov „Neruda“).

V publikácii nie je záver, avšak prehľad použitej literatúry, archívnych a iných prameňov do nej autori zaradili.

Drobné nedostatky recenzovanej publikácie sú rôzneho charakteru. Pomerne často v odbornej literatúre uvádzaný údaj, že 5. októbra 1938 došlo k bojovému nasadeniu ľahkých tankov LT – 35 3. rýchlej divízie počas vojenskej zrážky pri Jesenskom, sa objavuje aj v tejto práci (s. 173). Napriek tomu, že v spomienkach jedného zajatého maďarského záložného kadeta³ je zaznamenaná informácia, že československé tanky videl krátko po svojom zajatí, ostáva spomínané bojové nasadenie týchto ľahkých tankov nateraz sporné. S dokumentom,

³ Hadtörténelmi Levéltár Budapest, KOVÁCS, D. *Felsőhangony*, 1938. október 5. fond Tanulmánygyűjtemény, sign. 2893, s. 9.

resp. prameňom československej alebo maďarskej proveniencie, ktorý by to priamo potvrdzoval, sme sa nateraz nestretli.

Drobným nedostatkom je aj to, že autori neuviedli vysvetlivky jednotlivých skratiek a taktiež tu nie je dôsledne dodržané uvádzanie súčasných názvov niektorých lokalít.

Z jazykového hľadiska je zaujímavé a do istej miery netradičné, že autori striedajú pasáže s používaním slovesa v minulom čase s historickým prízmenom. Zrejme práve vytýčené určenie publikácie, smerujúce k najširšiemu okruhu percipientov, spôsobilo, že sa v práci objavujú aj expresívne výrazy a konštrukcie typu: „veleďila rôznych hodnot“ (výraz použitý azda v súvislosti s časťou historiografickej produkcie do roku 1989), „armáda... byla hanebně obětována“ (s. 5), „...nepřátelsky vůči nám orientovaným Německem...“ (s. 8) atď. K drobným nedostatkom, ktoré s touto problematikou súvisia, patrí napríklad aj nesprávna transkripcia maďarského termínu *vegyesdandár* (zmiešaná brigáda), pri ktorom autorom „vypadlo“ písmeno s (s. 17). Táto chyba však mohla vzniknúť nedopatrením aj počas zadávania textu do tlače.

Vzhľadom na kohéziu je text štylizovaný pomerne voľne s tendenciou približovania sa jednak k spomínaným populárno-náučným konštrukciám a taktiež k encyklopedickým heslám. Prácu dopĺňajú početné mapové schémy, zaujímavé fotografie, tabuľky a ďalšie prílohy.

Záverom môžeme povedať, že práca je vzhľadom na predmetnú problematiku prínosom. Jej limity však spočívajú najmä v tom, že je určená čo najširšiemu spektru čitateľov a má skôr populárno-náučný charakter. Práve z tohto dôvodu nie je v texte prítomný poznámkový aparát, čo komplikuje prípadné verifikovanie publikovaných informácií.

Peter Chorvát

NAROČNICKAJA, N. A. – FALIN, V. M. a d. *PARTITURA DRUHÉ SVĚTOVÉ VÁLKY. KDO A KDY ZAČAL VÁLKU?* Praha : Ottovo nakladatelství. 2010, 360 s. ISBN 978-80-7360-980-1.

Zborník článkov je prvou časťou širšie koncipovaného viaczväzkového projektu o druhej svetovej vojne. Prvý zväzok sa týka diplomatickej predohry tohto svetového konfliktu; bol pôvodne uverejnený v ruštine v roku 2009 k 70. výročiu začiatku vojny a v predvečer 65. výročia jej ukončenia a pripravil ho Fond historickej perspektívy. Druhý zväzok je venovaný udalostiam na Ďalekom východe, a po rusky už vyšiel v roku 2010. Prvý zväzok zborníka redigovali predsedníčka uvedeného fondu, historička, politologička a spisovateľka Natalia Alexejevna Naročnickaja (známa aj knihou *Rusko a jeho místo ve světě – Za co a s kým jsme bojovali /2006/*) a známy historik, politológ a bývalý diplomat Valentin Michailovič Falin, vychádza teraz aj v češtine zásluhou Ottovho vydavateľstva v Prahe.

V publikácii spracovanej kolektívom uznávaných odborníkov – historikov aj diplomatov z praxe vychádza hodnotenie Mníchovskej dohody a nasledujúceho osudového obdobia medzinárodných vzťahov zo širokého medzinárodného kontextu. V článkoch a prílohách sú využité nové dokumentárne pramene, ktoré ešte nikdy neboli zverejnené a len nedávno boli odtajnené. Je dobré, že už nastal čas odtajniť dokumenty nielen o politike ZSSR, ale aj v archívoch západných krajín, ktoré z politických a taktických dôvodov neboli doteraz zverejňované, hoci od druhej svetovej vojny uplynuli už celé desaťročia. Štúdium novo

sprístupnených dokumentov z rôznych archívov nepochybne prispeje k rozšíreniu našich znalostí ako o období diplomatickej prípravy vojny, tak aj o jednotlivých jej etapách a s nimi súvisiacimi diplomatickými rokovaniami a predstavami jednotlivých bojujúcich strán, či už na strane Spojencov alebo na strane Nemecka, Talianska a Japonska. Aj na základe týchto „nových“ dokumentov sa ukazuje, že práve politika Veľkej Británie, ktorá bola centrom formovania všeobecnej politickej línie Západu, položila základy rozsiahleho znovurozdelenia sveta a revízie hraníc tým, že podpísala anglo-francúzsko-taliansko-nemeckú dohodu v Mníchove. Tieto dokumenty, týkajúce sa Mníchovskej dohody, jednoznačne demaskujú sebeckú a krátkozrakú britskú politiku z rokov 1938 – 1939. V tom sa odráža aj skutočnosť, že zborník pripravil Fond historickej perspektívy v spolupráci s komisiou prezidenta Ruskej federácie pre boj proti falšovaniu dejín s cieľom rozšíriť naše znalosti a zotrieť propagandistickú nálepku nielen z oficiálnej sovietskej historiografie, ale aj z nemeckej angažovanej západnej publicistiky.

Každý vojnový konflikt má, obrazne povedané, „dva životy“, pričom v tom druhom po jeho reálnom skončení na bojiskách sa „bojuje“ ďalej v memoároch priamych účastníkov od najvyšších politických a vojenských predstaviteľov až po radových vojakov, ktorí za sebou zanechali svoje frontové denníky a spomienky, a v rokoch nasledujúcich ich sprístupňujú tlačou. Najmä bývalí politici a generáli a po nich aj historici, publicisti, ale aj umelci (najčastejšie filmoví scenáristi a režiséri a spisovatelia) vedú nezmieriteľné spory o interpretáciu nielen jednotlivých kapitol vojnového konfliktu, ale aj o vzniku vojny a zodpovednosti za to, kto ju rozpútal. Bývalé vojnové štáty a aliancie sa najčastejšie vzájomne obviňujú a snažia sa zodpovednosť za utrpenie celých národov a straty miliónov ľudských životov zvaliť na niekdajšieho protivníka. Najrozsiahlejšie a najostrejšie takéto stále neutíchajúce diskusie a polemiky sa vedú o 1. a o 2. svetovej vojne, čo je úplne pochopiteľné, ak si uvedomíme vplyv týchto konfliktov na ďalšie osudy sveta.

Recenzovaný zborník prináša zaujímavé príspevky práve pokiaľ ide o druhú svetovú vojnu. Otázky vzniku vojny, jej priebehu, zodpovednosti za jej rozpútanie a následkov až do našich dní pútajú sústavnú pozornosť a sú predmetom vedeckých diskusií už celé desaťročia. Ide však nielen o výklad politicko-diplomatického vývoja a konkrétnych udalostí, ktoré viedli k najväčšej tragédii 20. storočia, v rámci snáh o objektívne vedecké spracovanie témy, ale mnohokrát sa tu prejavujú stále alebo znovu aj pokusy o ideologizovanie problematiky. Preto je síce celkom prirodzené, že sa objavujú aj celkom protichodné hodnotenia príčin, priebehu a výsledkov vojny, ale už menej pochopiteľné je to, že sa v súčasnosti ešte stále spochybňujú aj tie udalosti a známe, dokumentmi podložené fakty, zámery, osobnosti atď., s ktorými sa už historiografia dávnejšie jednoznačne vyrovnala, alebo svoje závery dostatočne doložila dokumentárnym materiálom a jeho všestrannou analýzou.

To, že sa tomuto zborníku z ruskej strany prikladá neobyčajný význam, zdôrazňuje aj skutočnosť, že o úvodné slová sa postaral sám minister zahraničných vecí Ruskej federácie Sergej Lavrov. Minister v úvodnom slove poukázal na to, že druhá svetová vojna priniesla nesmiernu utrpenie a bolesť ľuďstvu na celom svete a v krajinách, ktoré zachvátila, nezostala takmer ani jedna rodina nedotknutá hrôzami vojnového konfliktu. Je stále profesionálnym dlhom historikov vysvetliť pravdu o tejto tragédii na základe pôvodných prameňov, a nie na základe svojvoľných interpretácií, pretože dejiny sa majú skúmať komplexne a celistvo, má sa analyzovať súbeh udalostí a súvislostí medzi príčinami a následkami v ich historickom kontexte. Len skutočne vedecký prístup založený na dôkladnom preštudovaní historických materiálov môže prispieť k tomu, aby sme v záujme formovania jednotnej,

bezpečnej a rozkvitajúcej Európy bez hraníc vytlačili z našej spoločnej minulosti patričné ponaučenia.

Kolektív autorov spracoval v detailných štúdiách predovšetkým udalosti z rokov 1935 – 1941 a v mnohom poopravuje „europocentristický“ názor, že druhá svetová vojna sa začala 1. septembrom 1939. Ved' v čase, keď Hitler napadol Poľsko, v Ázii, v Európe i v Afrike už bola svetová vojna v plnom prúde. Čína už od polovice 30. rokov zápasila s japonskou agresiou (viac o tom prináša druhý zväzok zborníka, ktorý však zatiaľ nie je pisateľovi recenzie k dispozícii), Taliansko okupovalo Albánsko a Etiópiu, došlo k anšlusu Rakúska. A potom najprv k okliešteniu Československa a následne k jeho úplnej likvidácii. A Česi a Slováci zomierali v dôsledku nemeckej, maďarskej a poľskej agresie už v septembri a októbri 1938 a potom aj v januári a marci 1939, preto aj pre nás sa druhá svetová vojna začala dávno pred poľským 1. septembrom.

Kniha je cenná aj preto, lebo v závere prináša aj texty viacerých odtajnených diplomatických dokumentov z roku 1939. Sú tu uverejnené pôsobivé nové materiály o politike pobaltských štátov a Poľska, dvojakej politike Veľkej Británie v posledných mesiacoch bezprostredne predchádzajúcich útoku na Poľsko, kde sa možno zoznámiť s viacerými neznámymi faktmi o sovietsko-francúzsko-britských rokovaniach bezprostredne pred uzavretím sovietsko-nemeckej zmluvy o neútočení. Medzi dokumentmi je okrem iného aj list ľudového komisára zahraničných vecí ZSSR M. M. Litvinova splnomocnenému predstaviteľovi ZSSR vo Veľkej Británii I. M. Majsckému z 19. marca 1939 (s. 313-315), v ktorom reflektuje na československé udalosti a rozoberá možnosti ďalšieho vývoja. Aj keď tento dokument bol zverejnený už v roku 1992, nie je všeobecne známy, a preto nezaškodí z neho citovať veci týkajúce sa Slovenska. Po tom, keď už dnes vieme, ako vyzeral nasledujúci vývoj, je obdivuhodná Litvinovova predvídavosť, keď Majsckému, okrem iného, píše, že *„Hitler nepodnikne žiadny nový expanzívny krok, ba dokonca udelá nové mírumilovné gesto, Chamberlain a Daladier začnú znovu vystupovať na obhajobu mnichovskej linie. Ještě se nevdali... Československé události a ultimátum Rumunsku, které možná trochu znepokojily Chamberlaina a Daladiera jako garanty Hitlerových čestných slov a přísěžných ujištění, velmi dobře zapadají do rámce jejich milované koncepce německého tažení na východ.“* Pokiaľ ide o hodnotenie udalostí týkajúcich sa pomnichovského Československa, Litvinov vyslovil domnienku, že Taliani nemali v predstihu informácie o postupe Hitlera v marci 1939 a že počas návštevy rumunského šéfa diplomacie Grigore Gafencua vo Varšave, Rumunsko súhlasilo s vytvorením spoločnej poľsko-maďarskej hranice, teda s maďarskou okupáciou Podkarpatskej Rusi. Litvinov potvrdzuje aj krátkozraký nepriateľský postoj Poľska voči Československu, keď na základe vlastných poznatkov vyslovuje názor, že československé udalosti Poľsko asi neočakávalo, ale je *„ochotné smířit se s tím, že Německo spolkló Čechy, což si žel zjevně i přálo, na druhé straně ho silně znepokojuje to, že si Německo podřídilo Slovensko, jehož postavení není doposud dostatečně jasné. Polsko se zřejmě ještě nevdalo svých vlastních plánů ve vztahu k Slovensku“*. Litvinov ďalej vyslovuje svoj údiv, respektíve nepochopenie, prečo si Nemecko zvolilo pre Čechy a Slovensko dve rôzne formy podriadenosti, keď Slovensko je aspoň formálne samostatné. Litvinov vyslovil domnienku, či Hitler nechce zo Slovenska urobiť predmet výmeny s Poľskom a vymeniť ho za „koridor“ do Gdanska. Definitívne zahrnutie Slovenska podľa vzoru Bohemie do zostavy nemeckej ríše by v prípade odovzdania Slovenska Poľsku vyvolalo určité ťažkosti, a preto je podľa sovietskeho ministra potrebné nechať Slovensku zdanie samostatnosti, ktoré by mu dovolilo vyhlásiť svoje pranie pripojiť sa k Poľsku (s. 314).

Okrem statí „*Koncert veľmocí v predvečer rozhodujúcich udalostí*“ (N. A. Naročnickaja), „*Co předcházelo paktu o neútočení mezi SSR a Německem*“ (V. M. Falin), „*Od Mnichova po pakt Molotov-Ribbentrop: některé aspekty situace v Evropě v předvečer druhé světové války*“ (A. G. Duljan) či „*Smlouva o neútočení mezi Sovětským svazem a Německem a veřejné mínění v současném Německu*“ (S. N. Drožžin) bude slovenského čitateľa zaujímať predovšetkým štúdia z pera Valentiny Vladimirovny Marjinovej „*Kdo a jak dělil Československo v roce 1939*“ (s. 240-261) čiastočne zohľadňujúci aj výsledky slovenskej historiografie (V. Bystrický, L. Deák, J. Klimko), ale citujúci dokumenty aj z prác už takých antikvovaných autorov, ako V. Král (1962!) alebo F. Lukeš (1968), hoci autorka mohla siahnúť po novších prácach a edíciách dokumentov. Marjinová sa už dlhší čas zaoberá problematikou zániku Československa v rokoch 1938 – 1939 a okrem iného je autorkou práce „*Zakarpatskaja Ukrajina (Podkarpatskaja Rus) v politike Beneša i Stalina (1939 – 1945) gg.*“ a obsiahlej dvojzväzkovej monografie „*Sovetskij Sojuz i čecho-slovackij vopros vo vremja Vtoroj mirovoj vojny 1939 – 1945 gg.*“ z rokov 2007 (1. zv.) a 2009 (2. zv.).⁴ Po mnohých neobjektívnych kritikách časti nemeckej a maďarskej historiografie ospravedlňujúcej Mníchov ako spravodlivé riešenie národnostných problémov v strednej Európe je dnes istou satisfakciou čítať z pera ruskej autorky nasledovné slová: „*Vůči Československu a jeho prezidentovi E. Benešovi pociťoval Hitler neskrývanou nenávist nejen proto, že tam žili převážně Slované, ale také proto, že bylo jednou z nejdemokratičtějších evropských zemí a aktivně podporovalo myšlenku kolektivní bezpečnosti*“ (s. 241). A ak sa v pláne agresie proti ČSR, známom ako Fall Grün, uvádzalo okrem iného aj to, že hlavná hrozba z východu prichádza z Ruska a Československa, možno to dnes – aspoň pokiaľ ide o Československo – hodnotiť naozaj ako gigantické nadsadenie, ktorému ani v tej dobe žiadny mysliaci človek, keby bol o tom texte vedel, proste veriť nemohol. Je úsmevné, ale súčasne aj poľutovaniahodné, keď takmer rovnakými slovami to ešte aj dnes líčia mnohí autori, historici, politológovia i diletantskí publicisti významne ovplyvňujúci verejnú mienku, ktorí pripomínajú, ako vraj Československo išlo po ruke Stalinovi a importovalo komunizmus do strednej Európy. Najnovšie medzivojnovú politiku Československa a prezidenta Edvarda Beneša takto ohodnotil aj český spisovateľ a vyštudovaný historik Jiří Gruša vo svojej knihe o Benešovi.

Autorka rozoberá aj postup Poľska, ktoré sa po Mníchove poponáhľalo s okupáciou Těšínska; toto územie začali poľské vojská obsadzovať už 2. októbra 1938. Varšava sa ponáhľala preto, lebo poľské územie sa zväčšilo len o 0,2 %, ale výkonnosť poľského banského priemyslu až o 50 % (s. 242). Poľsko sa tým však neuspokojilo a ultimatívne požadovalo od pražskej vlády ďalšie územia, tentoraz na severe Slovenska. Tie aj na základe medzivládnej dohody z 12. decembra 1938 získalo. Dovedna to bolo 226 štvorcových kilometrov na Orave a na Spiši (Javorina). Tu sa Marjinová dopustila malej faktickej chyby, keď Javorinu kladie na Oravu (s. 242). Tento poľský postup výstižne charakterizoval W. Churchill, keď vo svojich memoároch napísal, že Poliaci, „*kým padal na nich odlesk mohutnosti Nemecka, poponáhľali sa urvať si svoj podiel při plienení a pustošení Československa*“ a „*Polsko sa so žravostí hyeny zúčastnilo na olúpení a zničení československého štátu*“. Pravda, Poľsko sa vtedy ešte naivne domnievalo, že sa spolu s Nemeckom o krátky čas bude podieľať na delení Ruska. Nemenovaný poľský diplomat to v rozhovore s poradcom nemeckého veľ-

⁴ Autorka publikovala aj príspevok vo Vojenskej histórii č. 3, 2011 (s. 142-157) *Slovensko (1939 – 1945) v dokumentoch ruských archívov*.

vyslanca vo Varšave R. Scheliom 28. decembra 1938 vyjadril slovami: „*Politická perspektíva pre európsky východ je jasná. O niekoľko rokov bude Nemecko bojovať so Sovietskym zväzom... Pre Poľsko bude lepšie, ak sa ešte pred týmto konfliktom postaví rozhodne na stranu Nemecka, pretože teritoriálne záujmy Poľska na západe a jeho politické záujmy na východe, predovšetkým na Ukrajine, môžu byť zabezpečené len cestou vopred uzavretej poľsko-nemeckej dohody.*“ Ešte jasnejšie to vyslovil poľský minister zahraničných vecí J. Beck v rozhovore so svojím nemeckým rezortným partnerom J. von Ribbentropom 26. januára 1939, keď sa netajil tým, že „*Poľsko si nárokuje sovietsku Ukrajinu a prístup k Čiernemu moru*“. Udalosti najbližšieho obdobia však preukázali naivitu týchto poľských predstáv, veď Varšava už o necelý rok tvrdo z tohto svojho velikášstva precitla, a nie územie Ruska, ale, naopak, územie Poľska sa stalo predmetom delenia medzi Nemeckom a ZSSR.

Veľkú pozornosť venuje Marjinová aj nárokom Maďarska na Slovensko a Podkarpatskú Rus, pričom správne poukazuje na to, že v dobe mníchovskej krízy sa Maďarsko neodvážilo toto územie priamo obsadiť a vo vedomí svojej vojenskej slabosti zvolilo radšej vyčkávaciu taktiku. Keď sa problém maďarskej menšiny neriešil podobne, ako problém sudetských Nemcov, bolo Maďarsko sklamané, preto následne rozvinulo horúčkovitú činnosť a hľadalo podporu predovšetkým u ústretovjšieho Talianska. Autorka kladie mylne začiatok maďarsko-československých rokovaní v Komárne už na 6. októbra (s. 243), hoci to bol len návrh Maďarska, a rokovania sa na žiadosť československej strany posunuli a uskutočnili sa až v dňoch 9. – 13. októbra. Tomuto omylu by sa Marjinová bola ľahko vyhla, keby bola viac pracovala aj s českou a slovenskou literatúrou najmä s početnými prácami nášho popredného špecialistu na tému prvej Viedenskej arbitráže Ladislava Deáka. Takisto je v texte nesprávne uvedené aj meno nástupcu K. Kányu v kresle ministra zahraničných vecí Istvána Csákyho (s. 243 a s. 249). Napriek menším faktickým omylom však autorka správne poukazuje na to, že po Mníchove sa Viedenská arbitráž stala ďalším krokom na ceste ku konečnej likvidácii Československa. Takisto pripomína aj to, že Budapešť sa nehodlala uspokojiť s tým, čo dosiahla vo Viedni 2. novembra 1938 a jej plány siahali ďalej až po požiadavku integrálneho obnovenia Uhorska v hraniciach „koruny sv. Štefana“. Autorka pripomína, že ako na Slovensku, tak aj na Podkarpatskej Rusi boli od samého počiatku existencie Československa silné politické sily, ktoré sa usilovali buď čo najviac oslabiť zväzky s Prahou, alebo sa úplne odtrhnúť od ČSR. A práve tieto sily po Mníchove Hitler využil a aj pomocou nich nechal „*vybouchnout Československo zevnitř*“ (s. 243).

Okupácia československých území bola, tak ako sa plánovala, uskutočnená v priebehu desiatich dní. Nové hranice Československa v mnohých prípadoch nezodpovedali etnografickému princípu: Nemecko zabralo aj územia s českým obyvateľstvom (viac ako milión Čechov), buď pre ich strategický alebo hospodársky význam, a podobne to bolo aj na Slovensku, kde sa pod maďarskou okupáciou ocitlo podľa československého sčítania ľudu z roku 1930 až 272 145 Slovákov, ktorí rozmnožili tamojšiu slovenskú menšinu. Pritom sa revízia hraníc uskutočňovala pod heslami zabezpečenia ochrany národnostných menšín a práva na ich samourčenie. To však neplatilo, ako sa ukázalo, keď išlo o Čechov a Slovákov. Nové hranice pretínali na mnohých miestach dôležité dopravné magistrály a životaschopnosť takto územne, vojensky a hospodársky oslabeného štátu bola silne ohrozená. Československý minister zahraničných vecí Kamil Krofta to už 3. októbra hodnotil tak, že Československo sa stalo len fikciou, štátom bez akéhokoľvek významu, bez vlastnej línie vedenia a že nie je ďaleko doba, keď sa stane slabošským príveskom Nemecka (s. 244). Pomery po schválení novembrového ústavného zákona popisuje autorka nasledovne: pred-

seďa slovenskej autonómnej vlády monsignor J. Tiso dával prednosť udržaniu Slovenska v Česko-Slovensku, rusínsky A. Bródy na Podkarpatskej Rusi pokukoval po Budapešti, ukrajinoľil A. Vološin po Berlíne a významný slovenský politik K. Sidon (myslí sa Sidor) zase po Varšave (s. 244). Činnosť týchto autonómnych vlád však zostala obmedzená už len na niekoľko málo mesiacov, veď Hitler ešte 22. októbra povedal ministrovi F. Chvalkovskému, že ak zaznamená pokus pracovať proti nemu, zničí Česko-Slovensko behom niekoľkých hodín. A vodca sa na to aj pripravoval. Už krátko po uzavretí Mníchovskej dohody, ktorou boli garantované aj nové hranice okypteného Československa, dal Hitler vypracovať konkrétny vojenský plán na likvidáciu tohto štátu. Viacero jasných signálov naznačovalo, že sa pripravuje inkorporácia Česko-Slovenska alebo jeho časti do ríše. Podľa dokumentu zverejneného po roku 1989, poradca nemeckého veľvyslanca v Poľsku R. Schelia už koncom decembra 1938 oznámil rozviedke jednej zo zahraničných veľmocí, že sa na ministerstve zahraničných vecí v Berlíne pripravuje nemecko-česko-slovenská dohoda o protektoráte a celkom neopodstatnene tvrdil aj to, že vraj česká kotlina aj naďalej zostáva ohniskom odporu a že skutočné rozdrvenie ešte len príde. Podľa Schelii preto nemožno udalosti na česko-slovenskom úseku považovať za ukončené, a v oficiálnych kruhoch v Berlíne prevláda stanovisko, že cieľom prvej vlny nemeckej expanzie v roku 1939 je úplné ovládnutie Čiech (s. 249). Pokiaľ išlo o Slovensko, už v októbri predložil vedúci politickej správy nemeckého ministerstva zahraničných vecí E. Woermann Ribbentropovi štyri varianty riešenia slovenskej otázky: 1/ vznik samostatného Slovenska, 2/ slovenská autonómia v rámci československého štátu, 3/ autonómia Slovenska za podpory Maďarska s perspektívou, že sa stane jeho súčasťou a 4/ autonómia Slovenska za podpory Poľska (s. 246). Ak sa napokon uplatnil variant prvý, zrejme zavázilo Woermannovo stanovisko, podľa ktorého by samostatné Slovensko bolo slabým štátnym útvarom, a preto by mohlo s najväčšou pravdepodobnosťou podporiť zámery Nemecka preniknúť do priestranstva na východe a ovládnuť ho. Taktiež sa pripomínalo veľké lesné bohatstvo krajiny a skutočnosť, že je tam umiestnená časť československej zbrojnej výroby. Podľa Woermannova tretia ani štvrtá možnosť nezodpovedajú záujmom Nemecka, preto ich sám zamietol. Predbežne odporučal zotrvať pri druhom variante, ktorý vo vzťahu k Slovensku obmedzí anekčné plány Maďarska a Poľska. V konečnom dôsledku sa v marci 1939 uplatnil variant prvý, pričom iste zavázil aj názor H. Göringa, že treba podporiť túžbu Slovákov po samostatnosti, lebo bez Slovenska nám (Nemcom – pozn. F.V.) bude česká zem ešte viac vydaná na milosť a letecké základne pre Luftwaffe na Slovensku sú dôležité pre akcie proti Východu. Udalosti v marci 1939 potvrdili predchádzajúce hodnotenia mnohých diplomatov, že na mníchovské garancie Česko-Slovensku si už nikto nespomenie a že Hitlerova nová akcia proti nemu sa nestreťe s väčším odporom a námietkami zo strany západných krajín (s. 247-248). V konečnej fáze likvidácie Česko-Slovenska Nemecko postupovalo inak, ako v čase mníchovskej krízy. V období prípravy Mníchova, keď boli ciele a zámery sporných strán predmetom širokých medzinárodných rokovaní na spoločenskej aj diplomatickej úrovni – a vtedy to dosť dobre ešte inak ani nešlo a Hitler si nemohol byť istý reakciou západných krajín na svoju prípadnú jednostrannú akciu – teraz postupovalo Nemecko najprv skryte a o svojich zámeroch neinformovalo ani svojho najbližšieho spojenca – Taliansko, a tým menej Poľsko a Maďarsko, ktoré sa o riešenie česko-slovenskej otázky tiež nesmierne živo zaujímal. Až keď padlo v Nemecku rozhodnutie o podobe riešenia česko-slovenskej otázky, boli informovaní aj nemeckí spojenci. Maďarsko sa po tom, ako vyjadrilo prianie stať sa dôverným spojencom ríše, zblížiť sa s „osou“ Berlín – Rím a spoločne bojovať

proti bolševizmu, počas rokovaní Csákyho s Hitlerom 16. januára 1939 dozvedelo, že vodca má záujem na tom, aby sa aj Maďarsko zúčastnilo na delení Česko-Slovenska, ale územné otázky nechal Hitler takticky otvorené. V tom čase ešte totiž uvažoval aj o tom, že k deleniu česko-slovenského územia prízve aj Poľsko, ako o tom svedčí rozhovor Hitlera s J. Beckom 5. januára 1939. Keďže však Poliáci odmietli nemecké požiadavky na Gdansk a výstavbu exteritoriálnej diaľnice a železnice poľským koridorom do Východného Pruska, nastal v nemecko-poľských vzťahoch rýchly obrat o 180 stupňov. Hitler prestal považovať Poľsko za potenciálneho spojenca pri likvidácii Česko-Slovenska. Následok bol, že už na jar sa v Berlíne pracovalo na plánoch na zničenie Poľska (s. 250).

Česko-slovenská vláda dostávala zo zahraničných misií čoraz častejšie správy o tom, že sa pripravuje likvidácia štátu, čo ju znepokojovalo a pokúšala sa o vyjasnenie situácie návštevou F. Chvalkovského v Berlíne 21. januára 1939. Hitler mu počas rozhovoru oznámil stručne a jasne, že pozícia čistej neutrality Česko-Slovenska Nemecko neuspokojuje a ríša potrebuje, aby sa Česko-Slovensko stalo spoľahlivým partnerom nemeckej zahraničnej politiky a nemanévrovalo medzi oboma táborami. Je známe, že Hitler vzniesol aj ďalšie požiadavky, ktoré nebolo možné označiť inak, ako to urobil zástupca ľudového komisára zahraničných vecí ZSSR V. P. Pot'omkin, že totiž ide o „*najkategorickejší diktát*“: okamžite zastaviť protinemecké prejavy v česko-slovenskej tlači, znížiť stav ozbrojených síl približne o polovicu, odoslať časť zlatých zásob Česko-Slovenska do Nemecka, okamžite vyhnáť Židov zo štátnych a spoločenských inštitúcií a z hospodárskeho života, atď. Hitler dal Chvalkovskému jednoznačne najavo, že Česko-Slovensko je plne závislé od ríše a ak to bude potrebné, Nemecko sa nezastaví pred ničím, ani pred okupáciou štátu.

V priebehu februára 1939 sa kríza prehlbovala a na likvidáciu Česko-Slovenska už bolo všetko pripravené. Čakalo sa len na zámienku a tú, prekvapujúco, poskytla sama Praha, uvádza Marjinová na s. 253. Myslí tým nezhody centrálnej pražskej vlády s autonómnymi vládami Slovenska a Podkarpatskej Rusi, ktoré Prahu podozrievali, že sa chce vrátiť k pôvodnému stavu unitárneho štátu. V českých vládnych kruhoch sa stále častejšie objavovala myšlienka silových metód riešenia situácie, a to, predovšetkým, pokiaľ ide o Slovensko a nepripustiť rozpad štátu. Na známej tajnej porade niekoľkých ministrov centrálnej vlády sa koncom februára 1939 podľa návrhu generála Aloisa Eliáša rozhodlo o aktívnych akciách proti slovenskému separatizmu. Pražská vláda však z opatrnosti sondovala aj postoj Berlína k takémuto riešeniu a nechala sa oklamať zdanlivým neutrálnym postojom „nezasahovania“ do vnútorných česko-slovenských záležitostí. Podľa niektorých bádateľov nemeckí predstavitelia dokonca vyzývali Prahu k takýmto krokom. Potom udalosti nabrali rýchly spád a Hitler dospel k záveru, že nastal čas na realizáciu jeho zámerov likvidovať zvyšky Česko-Slovenska. A pritom mu zámienku na to poskytla samotná Praha. Aj podľa neskoršieho hodnotenia generála Viesta bol zásah českej vlády dosť nevhodný, vznikli nepokoje, ktoré Nemci využili (s. 254). Ako píše Marjinová, Tiso na rokovaníach s Hitlerom 13. marca v Berlíne pochopil, že „*jiné východisko než vyhlásení nezávislosti neexistuje*“. Po vyhlásení samostatnosti 14. marca vznikla nová vláda pod priamym tlakom Berlína, zdôrazňuje autorka, ale súčasne uzatvára, že výber variantov ďalšej budúcnosti Slovenska nebol veľký: buď samostatnosť, presnejšie „zdanlivá samostatnosť“ nového štátu, alebo okupácia Slovenska a jeho rozdelenie medzi Nemecko, Maďarsko a Poľsko. Situáciu po 14. marci videl nielen Litvinov ako úplné zničenie jeho nezávislosti a jeho premenu na bábkový štát, niečo ako Mandžusko, ale aj veľvyslanec Francúzska v Nemecku R. Coulondre to okomentoval slovami, že táto krajina, zmrzačená viedenským arbitrážnym rozhodnutím, zbavená svojich najú-

rodnejších údolí a roztrúsená v horských oblastiach, je absolútne bezmocná (s. 256). Dovŕšením konca slovenskej nezávislosti bolo podľa autorky 23. marca podpísanie slovensko-nemeckej zmluvy „o ochrane Slovenska“, ktorá v podstate znamenala koniec jeho nezávislosti.

Čechy a Morava boli nemeckou armádou obsadené 15. marca. Pokiaľ ide o Podkarpatskú Rus, udalosti sa vyvíjali podľa podobného scenára ako na Slovensku, uvádza autorka. Hitler 12. marca vyzval maďarského vyslanca v Berlíne D. Sztójajho, aby Budapešť bezodkladne okupovala Podkarpatskú Rus. Natešený Horthy vodcu obratom informoval, aký je šťastný a ako už Maďari s nadšením volajú, aby túto úlohu vyriešili. Plány sú už hotové. V utorok šestnásteho tento mesiac vznikne pohraničný incident, po ktorom bude ako odvetva nasledovať v sobotu silný úder (s. 256). V skutočnosti to nebolo také jednoduché. Československé jednotky kládli Maďarom na Podkarpatskej Rusi tvrdý odpor, a vedené generálom Olegom Svátkom usporiadane ustúpili na Slovensko, Poľsko a do Rumunska. Autorka na strane 257 uvádza, že v dňoch 15.–18. marca bolo celé územie Podkarpatskej Rusi okupované maďarskou armádou, ale situácia bola podstatne zložitejšia a posledné boje utíchli až 23. marca.

Analýzu zložitých diplomatických rokovaní v období pred 1. septembrom 1939 podávajú príspevky N. A. Naročnickej, a niekoľko ďalších štúdií sa venuje predovšetkým kľúčovej udalosti – uzavretiu sovietsko-nemeckého paktu o neútočení aj s tajným dodatkom z 23. augusta 1939, ako aj jeho hodnoteniu súčasnou neruskou historiografiou, v ktorom často nachádzajú pokusy a snahu o prepisovanie a falšovanie dejín. Naročnickaja napríklad pripomína výroky poľského historika Pavla Wiczorkowského, podľa ktorého je škoda, že sa v roku 1939 nedokázalo Poľsko dohodnúť s Nemeckom a že spolu s ním neporazilo neoblúbené Rusko. Podľa autorky – a má zrejme pravdu – ide o groteskné poľské sebahodnotenie, ak sa Wiczorkowski domnieva, že nemecká armáda posilnená poľskými jazdecnými oddielmi by dokázala Červenú armádu poraziť pri Stalingrade a Kursku a potom by v Moskve Hitler spolu s Rydz-Śmiglym sledovali prehliadku víťazných poľsko-nemeckých vojsk (s. 15). Podľa autorky sa jadrom falšovania dejín stalo prekrucovanie zmyslu druhej svetovej vojny v diele nemeckého historika E. Nolteho, ktorý začal rehabilitovať fašistické javy v Európe a nepriamo ospravedlňovať hitlerovské výboje (s. 24). Naročnickaja na okraj kritiky sovietsko-nemeckého paktu o neútočení uvádza, že zásluhou Nolteho na Západe nazývajú sovietsko-nemeckú zmluvu „paktom o vojne“, medzníkom, ktorý akoby nemal analógiu v európskych dejinách 19. a 20. storočia. Ale nie je to tak a od Vestfálskeho mieru až po Dayton nielen v imperiálnej minulosti, ale aj v „demokratickej“ (úvodzovky používa autorka – pozn. F.V.) prítomnosti dvojstranné zmluvy, a predovšetkým viacstranné dohody, vždy boli a sú určovaním nových hraníc jednými štátmi iným štátom (s. 28).

Ešte jeden zaujímavý detail z článku V. M. Falina iste zaujme každého čitateľa, ktorý počul a čítal mnohé dohady, ale málo konkrétneho o tom, ako sa mala premeniť druhá svetová vojna na tretiu svetovú vojnu, teda na vojnu západných spojencov proti ZSSR. O sovietskych zámeroch Falin nič neuvádza, ale západné približuje nasledovne: „*V říjnu 1998 se oficiální místa v Londýně omluvila; opravdu se tak stalo, že v předvečer kapitulace nacistického Německa společný štáb plánování válečného kabinetu Velké Británie připravoval útok na Sovětský svaz, aby splnil směrnicí předsedy vlády W. Churchilla. Cíl zvláštní operace, která dostala kódové označení Nemyslitelné, byl vytyčen takto: 'Přinutit Rusko, aby se podřídilo vůli Spojených států a britského impéria.' Způsob k dosažení cíle – porážka Ruska v totální válce. Začátek agrese – 1. červenec 1945 spojenými silami USA, Velké Británie, britských dominií, polského expedičního sboru a 10 divizí wehrmachtu s postupným zvětšovaním německého kontingentu, pravděpodobně až na 40 bojových divizí“ (s. 35).*

Falin o operácii Unthinkable hovoril v Prahe už v roku 2007, ale ide stále o málo známe informácie. Mnohé ďalšie zaujímavé detaily a hodnotenia súčasnej neruskej historiografie obsahujú aj ďalšie štúdie v zborníku, ktorý si celkom iste zaslúži pozornosť našich špecialistov na uvedené obdobie.

Ferdinand Vrábek

HANZLÍK, František. *BEZ MILOSTI A SLITOVÁNÍ. B. Reicin – fanatik rudého teroru*. Praha : Nakladatelství Ostrov 2011, 352 s. ISBN 978-80-86289-72-4.

Rozsiahlu publikačnú činnosť českého vojenského historika Františka Hanzlíka nie je potrebné osobitne predstavovať. Okrem dvoch samostatných monografií a spoluautorstva ďalších troch prác ju tvorí viac ako 50 odborných štúdií, článkov a statí. Autor, ktorý prednáša históriu a politológiu na Univerzite obrany v Brne, sa v nich venuje vnútropolitickému vývoju bývalého Československa po skončení druhej svetovej vojny s dôrazom na obdobie rokov 1945 – 1950. Predmetom jeho záujmu je predovšetkým problematika jednej z tajných služieb čs. armády – vojenskej kontrarozviedky, ktorá v uvedenom období pôsobila pod názvom obranné spravodajstvo (OBZ) a inými názvami.⁵ Podrobne rozoberá jej organizáciu, činnosť a vplyv na vtedajšie vnútropolitické udalosti a diania, z ktorých mnohé režírovala alebo v nich vystupovala ako priamy aktér. F. Hanzlík pozná túto problematiku tak dôkladne, ako žiadny z českých a slovenských historikov.

V apríli 2011 vydalo pražské nakladateľstvo Ostrov novú knihu F. Hanzlíka s názvom *Bez milosti a slitování* a podtitulom *B. Reicin – fanatik rudého teroru*, v ktorej sa autor zameril na samotný vrchol personálnej pyramídy obranného spravodajstva. Sleduje život Bedřicha Reicina, od januára 1945 „šéfa“ spomenutej tajnej služby. Vytvorený portrét tejto morálne spornej a s viacerými nejasnosťami a fámami spojenej osobnosti československých dejín podrobne mapuje jeho životnú cestu. Pozorne sleduje a dokumentuje Reicinov komunistický fanatizmus a jeho rýchly kariérny a mocenský vzostup po skončení vojny a najmä po februári 1948, po ktorom však nasledoval prudký politický pád, ktorý sa skončil odsúdením na smrť a popravou. Kniha však nie je len biografickým portrétom. Autor v nej vykresľuje tiež atmosféru doby, politické prostredie a inštitúcie, v ktorých bol Reicin činný. Prináša aj nové fakty o zákulisí zápasu o politickú moc, o zneužívaní Reicinom riadenej organizácie v prospech komunistickej strany a o mechanizme, ktorý „bez milosti a zľutovania“ ničil skutočných, či len vykonštruovaných politických protivníkov, aby nakoniec likvidoval aj svojich tvorcov.

Nová publikácia F. Hanzlíka predstavuje, podľa nášho názoru, prirodzené vyústenie jeho doterajšej výskumnej a spracovateľskej činnosti. Autor v nej zužitkoval výsledky dlhoročného štúdia širokého spektra archívnych fondov ústredných archívov vojenskej, bezpečnostnej i civilnej proveniencie v Českej republike a Slovenskej republike, ako aj štúdia písomných pozostalostí čs. povojnových a pofebruárových emigrantov v Archíve

⁵ Názov obranné spravodajstvo sa oficiálne používal do apríla 1945, keď boli zložky OBZ formálne zaradené ako 5. oddelenia štábov do jednotlivých veliteľských stupňov. Neoficiálne sa však názov OBZ používal ďalej. V auguste 1950 sa táto vojenská tajná služba premenovala na Hlavnú informačnú správu a v máji 1951 prešla do pôsobnosti ministerstva národnej bezpečnosti pod názvom Veliteľstvo vojenskej spravodajskej služby. Od roku 1953 do roku 1989 účinkovala pod názvom Vojenská kontrarozviedka. Tvorila samostatnú zložku organizačnej štruktúry Štátnej bezpečnosti.

Čechov a Slovákov v zahraničí v Chicagu, ktorí pred odchodom do exilu „získali skúsenosti“ s orgánmi vojenského obranného spravodajstva. Súčasne sa F. Hanzlíkovi podarilo to, o čom mnohí bádatelia snívajú. S pomocou pracovníkov Národného archívu v Prahe našiel doteraz neznáme archívne dokumenty o Reicinovi, ktoré veľmi podrobne vypovedajú o jeho činnosti, predovšetkým v období predmníchovskej republiky. Výsledky štúdia a analýzy tisícich strán archívnych materiálov doplnil poznatkami z odbornej literatúry, dobovej tlače a rozhovorov s pamätníkmi.

Publikácia je prehľadne chronologicky a tematicky usporiadaná do relatívne samostatných častí, respektíve kapitol, z ktorých niekoľko vždy tvorí relatívne uzavretý celok. V prvých troch kapitolách autor sleduje životnú dráhu Reicina od jeho dospievania po odjazd do Sovietskeho zväzu v októbri 1940. Dokumentuje, že tento bol už od študentských čias horlivým stúpencom a propagátorom komunizmu. V necelých pätnástich rokoch vstúpil do organizácie mládeže KSCĽ, v ktorej aj vykonával rôzne funkcie. Za svoju politickú činnosť bol vylúčený zo štúdií v Plzni a viackrát zadržaný políciou. Od roku 1929, už ako riadny člen KSCĽ, sa venoval výhradne práci v tejto strane, kde sa angažoval najmä v antimilitaristickom hnutí. Osobne sa poznal s vedúcimi funkcionármi KSCĽ, ako napr. K. Gottwaldom, V. Kopeckým, J. Švermom, R. Vetiškom a ďalšími. Niekoľkokrát navštívil ZSSR.

Po Mníchove a vzniku protektorátu bol dvakrát zatknutý a prepustený nemeckými úradmi, a to napriek svojmu židovskému pôvodu a komunistickej orientácii. Hanzlík podrobne dokumentuje, ako sa na začiatku 50. rokov vyšetrovatelia Rieicina snažili túto skutočnosť využiť na preukázanie jeho údajnej spolupráce s gestapom. Porovnaním s archívnymi materiálmi iných členov komunistickej strany, ktorých v tomto čase gestapo tiež väznilo a prepustilo, sa stotožňuje s ich názorom, že prepustenie bolo zrejme istým gestom Nemcov voči Sovietskemu zväzu za podpísanie nemecko-sovietskej zmluvy na konci augusta 1939. Bližšie analyzuje aj nejasné okolnosti odchodu Reicina do ZSSR. Dokazuje, že šlo o legálny akt sprostredkovaný nemeckým Ústredím pre vystaňovanie Židov (Zentralstelle für die Jüdische Auswanderung), aj keď k získaniu sovietskeho víza Reicinovi a jeho manželke dopomohli jeho známosti s funkcionármi KSCĽ.

Pri hodnotení tohto celku recenzovanej práce však treba konštatovať, že jej autor sa miestami veľmi približuje výsledkom bádateľského a spracovateľského úsilia ďalšieho českého vojenského historika Milana Lichnovského o rovnakej etape života B. Reicina. Škoda, že jeho štúdiu (Historie a vojenství, XLIII, 1994, č. 1, s. 3-36) F. Hanzlík nespomenul aspoň v zozname použitej literatúry.

Ďalších päť kapitol publikácie autor venuje pôsobeniu Reicina v Sovietskom zväze a v čs. vojenskej jednotke v ZSSR. Pozornosť zo začiatku sústreďuje na jedno z „bielych miest“ v jeho živote, to znamená obdobie od internácie v tábore Oranki v júli 1940 po príchod do Buzuluku vo februári 1942. Konfrontuje názory na možnosť zámerného vyslania Reicina do tohto tábora sovietskymi orgánmi (NKVD) s úlohou zistiť postoje ďalších internovaných čs. občanov s pravdepodobnosťou jeho internovania ako držiteľa protektorátneho pasu po napadnutí ZSSR nemeckou armádou. Konštatuje pritom, že „*I když neexistují přímé důkazy, patřil Reicin s největší pravděpodobností k důležitým spolupracovníkům sovětských tajných služeb.*“ Mal sa ním stať s vedomím exilových funkcionárov KSCĽ v Moskve, ktorí „*Zřejmě proto odmítli přímělu za propuštění Reicina...*“

Pred odchodom do Buzuluku dostal Reicin, ako uvádza F. Hanzlík, podrobné inštrukcie od J. Dimitrova, K. Gottwalda a J. Švermu. Po príchode k jednotke sa mimoriadne aktívne angažoval vo vytváraní a riadení neverejnej (ilegálnej) straníckej organizácie a zhromažďo-

vaní informácií o príslušníkoch veliteľského zboru. Po absolvovaní záložnej dôstojníckej školy bol zaradený k osvetovej službe. Autor recenzovanej práce v tejto súvislosti podrobne opisuje „zákulisné ťahy“ a osobné spory, predovšetkým s JUDr. Jaroslavom Procházkom, ktoré jeho činnosť sprevádzali. Ako osvetový dôstojník 1. čs. poľného práporu sa Reicin zúčastnil bojov pri Sokolove, za čo bol – Hanzlík dokumentuje, že na vlastný návrh – vyznamenaný Radom červeného práporu. Po krátkom pôsobení v Novochopersku, kde sa formovala 1. čs. brigáda, bol odvelený do Jefremova. Hlavným dôvodom bola tu prebiehajúca výstavba 2. čs. paradesantnej brigády. Jej väčšinu príslušníkov tvorili dôstojníci a vojaci slovenskej národnosti, ktorým sovietske velenie ani čs. komunisti príliš nedôverovali. Hanzlík vyslovuje zaujímavú, aj keď materiálovo nepodloženú, domnienku, že úlohou Reicina, okrem budovania osvetového aparátu, bolo získať informácie o ich postojoch, názoroch a náladách. Následne, v apríli 1944, Reicina vymenovali za prednostu oddelenia osvetovej a mravnej výchovy 1. čs. armádneho zboru. Na osobný zásah K. Gottwalda však bol už v júli t. r. do tejto funkcie ustanovený J. Procházka, a Reicin sa stal jeho zástupcom. V tejto súvislosti publikácia približuje, ako sa osobné spory medzi nimi zostrovali, až vyústili do permanentnej krízy.

V posledných mesiacoch roku 1944 pôsobil Reicin na Podkarpatskej Rusi. V rámci skupiny dôstojníkov a poddôstojníkov vyslaných veliteľstvom čs. armádneho zboru, sa tu mal podieľať na organizovaní čs. štátnej administratívy a zabezpečovaní odvodov do jednotiek zboru. Stručnosť textu o tejto jeho vojnovnej epizóde v práci F. Hanzlíka však kontrastuje s vyššie spomenutou štúdiou M. Lichnovského, ktorá sa ňou zaoberá oveľa podrobnejšie a prináša celý rad v recenzovanej publikácii nespomenutých informácií. Ich absencia je o to zreteľnejšia, že podľa Lichnovského skutočným poslaním uvedenej skupiny na Podkarpatskej Rusi nebolo hájiť československé, ale sovietske záujmy, čomu zodpovedala aj protičeskoslovensky orientovaná činnosť Reicina.

V januári 1945 došlo v živote Reicina ku zmene, ktorá výrazným spôsobom ovplyvnila jeho ďalšiu vojenskú kariéru aj celý zvyšok životnej dráhy. Na základe žiadosti sovietskych dôstojníkov NKVD pôsobiacich v 1. čs. armádnom zbore, s osobnou podporou člena vojenskej rady 4. ukrajinského frontu generála L. Z. Mechlisa a na odporúčanie J. Procházku, ktorý sa tým zbavil súpera v aparáte výchovy a osvety, bol vymenovaný za prednostu novovytvoreného oddelenia OBZ zboru. Okrem tejto oficiálnej a rôznymi materiálmi potvrdenej verzie F. Hanzlík navyše uvádza, že „Z dostupných prameňů (nikde však nespomína z akých – pozn. J. Š.) vyplýva, že o jmenování Bedřicha Reicina sa po konzultaci s Klementem Gottwaldem a moskeviským vedením KSČ rozhodovalo v Sovětském svazu na nejvyšších místech.“ Nemenej zaujímavá je otázka, či mal Reicin na uvedenú funkciu odbornú prípravu. V recenzovanej publikácii sa autor k nej nevyjadruje, a to napriek tomu, že v predchádzajúcich dvoch prácach (*Soumrak demokracie. Vizovice 2000 a Vojenské obranné spravodajství v zápasu o politickou moc 1945-1950. Praha 2003*) tvrdí, že Reicin absolvoval sovietsku spravodajskú školu. Túto skutočnosť ako veľmi pravdepodobnú pripúšťa aj M. Lichnovský v druhej časti svojej štúdie o B. Reicinovi (*Historie a vojenství, XLIII, 1994, č. 2, s. 3-43*).

V novej funkcii dostal Reicin príležitosť plne uplatniť svoje povahové a morálne vlastnosti. Okrem mimoriadnej pracovnej výkonnosti a dobrých organizačných schopností išlo najmä o už spomenutý komunistický fanatizmus, chorobnú ctižiadosť, karierizmus, aroganciu v jednaní s ľuďmi, nenávisť voči všetkým, čo mali iné názory a používanie diktátorských metód. Spolu so svojim zástupcom Karlom Vašom, ktorý mal podobné „schopnosti“,

začali budovať organizačnú štruktúru OBZ podľa vzoru kontrarozviednej služby Červenej armády, od ktorej preberali aj jej metódy. OBZ pod vedením Reicina od počiatku disponovalo právomocami spravodajskej služby aj bezpečnostných orgánov. Uplatňovalo ich tak voči vojenským osobám ako civilnému obyvateľstvu, a to nielen v operačnom pásme bojujúcich armád, ale aj na oslobodenom území Slovenska. Na základe analýzy archívnych materiálov práca F. Hanzlíka dokumentuje konkrétne aktivity OBZ, medzi ktoré patrilo, okrem iného, zneškodňovanie nepriateľských agentov a špiónov, vyšetrowanie trestných činov spáchaných príslušníkmi zboru, pátranie po archívoch a dokumentoch gestapa, Abwehru a okupačných úradov, ale aj odstraňovanie čs. občanov nemeckej a maďarskej národnosti zo zboru, sledovanie „reakčných“, či „podozrivých“ elementov v mužstve a veliteľskom zbore s osobitnou pozornosťou na vojakov a dôstojníkov slovenskej národnosti a tzv. západniarov. Orgány OBZ sa podieľali aj na preverovaní príslušníkov bývalej slovenskej armády, ktorí sa hlásili do 1. čs. armádneho zboru alebo ich bez preverky posielali priamo do zajateckých táborov Červenej armády. Príslušníci bezpečnostných oddielov OBZ počas oslobodzovacích bojov na Slovensku zatkli stovky civilných občanov, z ktorých značná časť bola odsunutá do internačných táborov v ZSSR.

„Úspešná“ činnosť B. Reicina vo funkcii prednostu oddelenia OBZ zboru ho po vymenovaní novej čs. vlády v apríli 1945 vynesla na ministerstvo národnej obrany. Na návrh nového ministra brigádneho generála Ludvíka Svobodu sa stal, a to v hodnosti kapitána, prednostom Hlavnej správy obranného spravodajstva (HS OBZ) MNO. Jeho činnosťou v tejto funkcii, respektíve činnosťou ním riadených orgánov OBZ od skončenia vojny do februára 1948, sa zaoberá nasledujúcich šesť kapitol publikácie F. Hanzlíka.

V prvých piatich kapitolách tohto celku čitateľ, oboznámený s publikačnou činnosťou autora, nájde väčšinou informácie a fakty uvedené už v jeho predchádzajúcich prácach. Týkajú sa predovšetkým vytvárania organizačnej štruktúry OBZ, personálneho obsadzovania funkcií, oblastí, na ktoré sa zameriavalo a metód používaných pri plnení hlavnej úlohy, to znamená, prehľbovanie vplyvu komunistickej strany v armáde, v bezpečnostných zložkách ministerstva vnútra a v ostatných oblastiach života spoločnosti. Pozornosť je venovaná tiež činnosti OBZ v takých uzlových bodoch politického diania, ako boli parlamentné voľby v máji 1946 alebo vykonštruované odhalenie protištátneho sprisahania na Slovensku na jeseň 1947. V tejto súvislosti je však zarážajúce, že autor publikácie nespomína viaceré významné skutočnosti uvedené v jednej zo svojich štúdií (Vojenská história, 3, 1999, č. 4). Predovšetkým ide o nariadenie Reicina pátraciemu oddeleniu OBZ, aby na Slovensku vybuďovalo spravodajskú sieť rovnakú ako na území cudzieho štátu. V súhrne použitých informácií však celkom jasne dokumentuje, ako sa OBZ pod vedením Reicina stalo v podstate nekontrolovateľnou organizáciou, ktoré pri presadzovaní záujmov komunistickej strany neváhalo porušovať platné zákony. Samotný Reicin disponoval rozsiahlymi právomocami, ktoré dokázal využiť na posilnenie osobnej moci a vplyvu v armáde. Aj keď nebol členom najvyššieho vedenia KSC, s ohľadom na svoju pozíciu a osobné väzby na K. Gottwalda a ďalších vedúcich predstaviteľov tejto strany, ako aj „vdáka“ informáciám, ktoré OBZ získalo z rôznych archívov a iných zdrojov, významne ovplyvnil mnohé rozhodnutia stranického centra aj velenia armády.

Medzi nové fakty, ktorými autor túto časť svojej práce obohatil, patrí predovšetkým činnosť osobitných skupín príslušníkov OBZ podriadených priamo Reicinovi v českom pohraničí. Okrem plnenia bezpečnostných úloh, ako bolo napr. zatýkanie bývalých vojakov nemeckej brannej moci, členov nemeckého podzemného hnutia a tzv. zlatokopov, sa

tu dopúšťali rôznych provokácií, násilia, krádeží aj vrážd. Hanzlík objasňuje aj súvislosti vytvárania a používania tajného fondu OBZ, ktorým disponoval Reicin podľa vlastného uváženia a bez akejkoľvek evidencie. Uvádza, že z fondu boli, okrem iného, hrazené aj výdaje na exhumáciu a pohreb viac ako 250 Karpatských Nemcov zo Slovenska, ktorých zastrelili príslušníci OBZ v Lověšicích u Přerova v júni 1945.

Mimoriadne zaujímavé a doteraz neznáme informácie prináša posledná kapitola tohto celku, v ktorej autor publikácie približuje úlohu OBZ a Reicina v príprave a priebehu februárových udalostí. S využitím archívnych materiálov dokumentuje podiel OBZ na zabezpečení prevzatia moci komunistami, okrem iného, na diskreditácii nekomunistických strán a opatreniach smerujúcich k prípadnej eliminácii armády. F. Hanzlík uvádza konkrétne svedectvá napríklad o úsilí orgánov OBZ „vyradiť z hry“ príslušníkov Hradnej stráže, dostať pod kontrolu Vojenskú kanceláriu prezidenta republiky, kde sa im podarilo získať na spoluprácu, okrem iných osôb, kpt. Martina Dzúra – Uličného (neskoršieho generála a ministra národnej obrany ČSSR), príprave časti „spolahlivých“ vojenských jednotiek na vystúpenie proti „reakcii“ a odstránení časti „nespolahlivej“ vojenskej generality. Dokumentuje, že činnosť OBZ a všetky akcie týkajúce sa armády riadil a koordinoval osobne Reicin, ktorý sa stal aj členom organizačnej komisie KSČ usmerňujúcej postup pri preberaní moci. Zdôrazňuje, že Reicin patril medzi najradikálnejších organizátorov mocenského prevratu a tých, ktorí sa najviac „zaslúžili“ o nastolenie komunistického režimu.

V poradí štvrtý celok publikácie je venovaný pôsobeniu B. Reicina na vrchole armádnej hierarchie a ako najvyššej autority KSČ v armáde. Na jeseň 1948 bol ustanovený do funkcie námestníka ministra národnej obrany pre veci osobné a súčasne vymenovaný do hodnosti brigádneho generála. V novej funkcii sústredil v svojich rukách obrovskú, fakticky ničím a nikým nekontrolovateľnú moc. Do jeho podriadenosti patrilo OBZ (5. oddelenie Hlavného štábu MNO), vojenská spravodajská služba – rozvedka (2. oddelenie Hlavného štábu MNO) a kádrový odbor MNO. Osobne sa podieľal na organizovaní a riadení akcií v rámci tzv. očisty veliteľského zboru, ktoré bola zameraná na odstránenie určitých skupín dôstojníkov a tvorila začiatok rozsiahlych politicky motivovaných perzekúcií v armáde. Tie pokračovali internovaním dôstojníkov v tábore nútených prác na Mírove, ich nezákonným väznením a trýznením a končili vykonštruovanými procesmi, v ktorých bolo vynesených aj niekoľko rozsudkov smrti. F. Hanzlík prináša konkrétne dôkazy, že Reicin zohral hlavnú úlohu aj v známom procese s generálom Heliodorom Píkom. Okrem bezprostredného vplyvu Reicina na priebeh a výsledky perzekúcií si však pomerne podrobne všima aj jeho aktivít v súvislosti s rozsiahlou vojenskou pomocou ČSR novo vznikajúcemu izraelskému štátu, a to zrejme z toho dôvodu, že tieto neskôr, po zatknutí a príprave procesu, mu výrazne priťažili.

Podľa autora publikácie sa Reicin na začiatku roka 1950 dostal do situácie „*kdy v armádě neměl konkurenci a mohl pomýšlet na další metu v mocenské hierarchii, kterou byla funkce ministra národní obrany*“. Vo vedomí absolútnej dôvery zo strany vedenia KSČ činil akékoľvek rozhodnutia z vlastnej vôle alebo len dodatočne si ich nechával formálne schvaľovať. Mal hlavné slovo aj pri rozhodovaní o obsadzovaní akýchkoľvek významnejších postov v armáde. Spolu s J. Procházkom, ktorý v tom čase pôsobil ako náčelník Hlavnej správy výchovy a osvetu MNO, využíval oslabenej pozície L. Svobodu vo funkcii ministra a rôznymi cestami posilňoval nedôveru, ktorú k jeho osobe začalo prejavovať sovietske vojenské a politické vedenie. F. Hanzlík cituje dokumenty, z ktorých je zrejmé, že Reicin i Procházka významnou mierou prispeli k odvolaniu Svobodu z funkcie v apríli

1950. Očakávanie Reicina, že funkciu obsadí on (autor tu opäť nevyužil možnosť oprieť sa o prácu M. Lichnovského, v ktorej sa, okrem iného, uvádza, že pri rozhovore K. Gottwalda s Procházkom a Reicinom o možných kandidátoch na ministra Reicin vyjadril ochotu funkciu prijať – pozri *Historie a vojenství*, XLIV, 1995, č. 6), sa však nenaplnilo. Za nového ministra národnej obrany bol vymenovaný Gottwaldov zať JUDr. Alexej Čepička. Jeho nástup do funkcie znamenal pre Reicina výraznú zmenu postavenia v armáde.

Súvislosti, sprievodné javy a dôsledky tejto zmeny analyzuje F. Hanzlík v záverečnom bloku kapitol svojej publikácie. Čepička nebol Svoboda, nechcel sa deliť o moc v armáde a v „súboji“ sa ukázal byť silnejším súperom, než Reicin predpokladal. Začal dôsledne kontrolovať Reicinovu prácu, najmä manipulovanie s návrhmi na povýšenie vyšších dôstojníkov a obsadzovanie vyšších armádnych funkcií. Nakoniec si osobne podriadil tie oddelenia, ktoré tvorili základ Reicinovej moci. Antagonizmus vo vzťahu Čepičku a Reicina sa ešte prehĺbil po príchode protizidovsky ladených sovietskych poradcov na MNO. V atmosfére narastajúcej vlny antisemitizmu v KSČ a ďalších komunistických stranách sovietskeho bloku, ako aj hľadania „nepriateľa vo vlastných radoch“ v tom čase v ČSR navyše prebiehali prípravy na monstproces s „protištátnym sprisahaneckým centrom na čele s Rudolfom Slánskym“. Medzi prvými zatknutými bol aj vedúci tajomník krajského výboru KSČ v Brne Otto Šling, ktorého Reicin v rokoch 1945 – 1948 presadzoval do funkcie námestníka ministra národnej obrany. Jeho vyšetrovanie „odhalilo nepriateľskú činnosť“ aj medzi armádnou generalitou a naznačilo možné prepojenie na Reicina. Nasledujúca previerka vyústila do jeho zatknutia na začiatku februára 1951.

Publikácia podrobne rozoberá súvislosti spojené s vyšetrovaním Reicina vo väznici v Kolodějoch a potom na Ruzyni, ako aj metódy, ktoré vyšetrovatelia voči nemu použili. Ukazuje, že iróniou osudu na sebe skúsil to isté, ako osoby, na ktorých represióch mal nemalý podiel. Istý čas síce odolával, ale nakoniec ho systém, ktorého vybudovania sa aktívne zúčastnil, zlomil. Prispelo k tomu aj účelové prešetrovanie nezákonností bývalého OBZ nariadené Čepičkom po dohode s Gottwaldom.

Reicin bol v procese s R. Slánskym „a spol.“ odsúdený na trest smrti. Rozsudok nebol založený na jeho skutočných zločinoch, o ktorých verejnosť nemala byť ani informovaná, ale na vykonštruovaných obvineniach. Ani vedomá protisovietska a protisocialistická činnosť mu však nebola dokázaná. V procese nebola posudzovaná skutočná vina obžalovaných. O trestoch sa vopred rozhodlo na politickom sekretariáte KSČ.

Kniha F. Hanzlíka je písaná vecne, triezvo a s potrebným nadhľadom autora na sledovanú problematiku. Číta sa s vnútorným vzrušením, ku ktorému prispieva aj bohatý obrazový sprievod textu tvorený fotografiami aktérov opisovaného príbehu, ako aj písomnými dokumentmi dokresľujúcimi jeho dramatickosť. Vyúsťuje do zamyslenia sa nad tým, či obsah by nemal byť zdrojom poučení a mementom nielen pre súčasnosť, ale najmä pre budúcnosť.

Jan Štaigl

SORBY, Karol R. a **SORBY**, Karol ml. *BLÍZKY VÝCHOD V MEDZINÁRODNEJ POLITIKE (1971 – 1990)*. Bratislava : Vydavateľstvo EKONÓM 2011, 266 s. ISBN 978-80-225-3227-3.

Doc. PhDr. Karol Sorby, DrSc. po vydaní úspešnej práce *Blízky východ v medzinárodnej politike (1918 – 1945)* ponúka v spolupráci s K. Sorbyom ml. verejnosti ďalšiu publikáciu zaoberajúcu sa problematikou Blízkeho východu v rokoch 1971 – 1990. Nosnou líniou deviatich kapitol sú medzinárodnopolitické aspekty politického a spoločenského vývoja v jednotlivých arabských krajinách Blízkeho východu počas dvadsaťročného obdobia od smrti egyptského prezidenta Džamála Abdannásira v septembri 1970 do konca 80. rokov, ktoré vyvrcholilo krízou v Zálive a ozbrojeným zásahom širokej koalície vedenej USA proti režimu Saddáma Husajna v Iraku. Keďže obdobie 70. rokov sa vyznačovalo výrazným nárastom islamského radikalizmu, autori na začiatok monografie zakomponovali dve kapitoly, ktoré už dávnejšie vyšli ako vedecké štúdie. Prvá, pod názvom *Islam a národný štát*, teoreticky zdôvodňuje vzťah medzi islamom a národným štátom, čo je veľmi potrebné pre pochopenie rozdielov medzi Orientom a Okcidentom; druhá pod názvom *Korene militantného islamu na Blízkom východe* pomáha lepšie pochopiť zdroje islamského náboženského radikalizmu a jeho šírenie v 70. rokoch 20. storočia.

Práca približuje všetky zložité komponenty dvadsaťročného vývoja v turbulentnom blízkovýchodnom regióne a skladá ich do vyváženého celku. Autori v rozsiahlom úvode opisujú zložitú situáciu v arabskom svete po porážke v júni 1967 a hodnotia egyptského prezidenta Džamála Abdannásira ako najvýznamnejšieho arabského štátnika povojnového obdobia, ktorého predčasný skon 28. septembra 1970 zmenil rovnováhu síl v arabskom svete. V nadväznosti na vykreslenie tohto dôležitého dejinného zlomu je načrtnutý vývoj v Sýrii, Libanone, Jordánsku, Iraku, Egypte a Saudskej Arábii, to značí: snaha podať komplexný obraz vývoja v tomto priestore.

V kapitole *Sýria v ére Háfiza al-Asada* sa analyzuje a hodnotí vývoj charakterizovaný pokračujúcou vládou režimu Socialistickej strany arabskej obrody (Baas), keď Háfiz al-Asad ako prezident republiky sústredil vo svojich rukách všetku reálnu moc v štáte. Presadil viacero opatrení, ktoré viedli k oslabeniu tradičných elít, ale v snahe posilniť moc režimu výrazne uprednostňoval príslušníkov vlastnej náboženskej sekty vo vedúcich štátnych a armádnych pozíciách. Na celoarabskej úrovni sa zapojil v roku 1973 do vojny proti Izraelu za oslobodenie Golanských výšin, ale v roku 1976 jeho ozbrojené sily ovplyvnili priebeh občianskej vojny v Libanone a počas iracko-iránskej vojny (1980 – 1988) sa stal spojencom nearabského Iránu.

V kapitole *Libanon od občianskej vojny do dohody v at-Tá'ife* autori zasvätené približujú politickú situáciu v Libanone zmietanú sektárskymi rozpormi a osvetľujú príčiny vedúce k občianskej vojne. Situáciu v Libanone značne ovplyvnila aj prítomnosť orgánov a organizácií palestínskeho hnutia odporu po ich vyhnaní z Jordánska v roku 1970. V osudovom zápase medzi libanonskou pravícou a ľavicou boli Palestínčania zahnaní do tábora ľavice, ktorý tak získal prevahu. V obave zo zásahu Izraela túto prevahu eliminoval Háfiz al-Asad svojím nečakaným ozbrojeným zásahom do konfliktu na strane pravice. Situáciu v Libanone ďalej skomplikoval Izrael, keď v júni 1982 vojskami zaútočil na Libanon a podľa autorov spustil svoju „najdlhšiu a najkontroverznejšiu vojnu“. Izraelská okupácia mala za následok, že v rámci väčšinovej šiítskej komunity sa sformovalo odbojové hnutie nazvané Hizballáh.

V samostatnej kapitole *Jordánsko za vlády kráľa Husajna* je v kontexte s vývojom celého regiónu objasnený vývoj v tomto nepokojnom púštnom kráľovstve po krvavom vytlačení vojenskej i civilnej zložky Organizácie za oslobodenie Palestíny v septembri 1970. Palestínčania vytlačení z Jordánska si našli nové útočisko v južnom Libanone, a palestínsko-izraelské ozbrojené zrážky sa presunuli od východných hraníc Izraela k severným. Autori zdôrazňujú fakt, že v 70. rokoch bol kráľ Husajn pod americkým a izraelským tlakom, aby „vyriešil“ palestínsky problém cestou priamych rokovaní s Izraelom, ale bez arabského mandátu sa neodvážil pristúpiť na to, aby si s Izraelom rozdelili Západný breh. Autori uvádzajú, že „*nebolo jednoduché vybrať si medzi tým málom, čo bol Izrael ochotný ponúknuť, a tým, čo by Arabi prijali*“.

Rozbor situácie v Iraku Saddáma Husajna v 70. rokoch 20. storočia, keď bola vedúcou politickou silou strana Baas, tvorí náplň šiestej kapitoly publikácie. Okrem vnútropolitických problémov je pozornosť venovaná aj vývoju iracko-iránskych vzťahov a v tejto súvislosti sú osvetlené aj osudy kurdskej menšiny v Iraku, hlavne v období, keď režim z nutnosti prijal tzv. Manifest 11. marca 1970 sľubujúci Kurdom široké národnostné práva, ktoré nehodlal splniť. Následne situácia vyústila do tvrdých bojov v irackom Kurdistane. Na zlomenie kurdskeho odporu sa iracký režim dohodol s iránskou monarchiou a podpisom Alžírkej dohody v marci 1975, v ktorej Irán za koncesie na spoločných hraniciach ukončil podporu kurdskému odboju, ktorý sa následne zrútil. Autori poukazujú aj na zmenu situácie po iránskej revolúcii v roku 1979 a hovoria o príčinách a priebehu nezmyselnej iracko-iránskej vojny v 80. rokoch. Záver patrí rozboru príčin krízy a vojny v Zálive v roku 1990, po ktorých sa na Blízkom východe začína dodnes trvajúci „pax americana“.

Vývoj v Egypte najmä v 70. rokoch, keď bol prezidentom Anwar as-Sádát, je zhodnotený ako obdobie, keď sa krajina znova dostala do centra medzinárodnej politiky. Po šiestich rokoch bezvýsledného diplomatického úsilia na všetkých možných úrovniach o stiahnutie Izraela z okupovaných arabských území, Egypt rozpútal v októbri 1973 ďalšiu arabsko-izraelskú vojnu s cieľom získať späť okupované územia. Zaútočil na izraelské pozície na vlastnom okupovanom území Sinajského polostrova. Hoci ani táto vojna nepriniesla Arabom víťazstvo, jej priebeh a výsledky prinútili Izrael serióznejšie pristúpiť k otázke mierového urovnania konfliktu. Američanmi sponzorované mierové rokovania sa po piatich rokoch skončili podpísaním prvej mierovej dohody medzi arabským štátom a Izraelom. Po atentáte na prezidenta as-Sádáta v októbri 1981 sa prezidentom stal Husní Mubárak, ale vzhľadom na to, že počas jeho funkčného obdobia Egypt prestal byť centrom arabskej politiky, je mu venovaná len okrajová pozornosť.

V závere práce, v samostatnej kapitole venujú autori pozornosť rozboru politickej a hospodárskej situácie Saudskej Arábie. Táto krajina sa do popredia medzinárodnej politiky dostala vtedy, keď v súvislosti s arabsko-izraelskou vojnou v roku 1973 Saudská Arábia na pôde organizácie OPEC presadila výrazné zvýšenie cien ropy. Po tom, čo USA ignorovali arabské požiadavky, Saudská Arábia, ku ktorej sa pripojili aj ostatné štáty OPEC, uvalili embargo na vývoz ropy. Ropné embargo začalo rýchlo účinkovať a šokovalo medzinárodné spoločenstvo, lebo ceny ropy znova výrazne vzrástli a hlavne Európa musela začať šetriť. V Saudskej Arábii ropné embargo vyústilo do dramatického zvýšenia príjmov z ropy, čo vláde umožnilo spustiť požadované hospodárske zmeny a urýchliť domáci modernizačný program.

Práca autorov *Blízky východ v medzinárodnej politike (1971 – 1990)* spĺňa požiadavky kladené na monografiu tohto charakteru: je relatívne stručná, ale zároveň osvetľuje všet-

ky zásadné problémy, ktoré charakterizovali vývoj blízkovýchodnej arabskej spoločnosti v sledovanom období. Vzhľadom na rozsah témy by sa dalo argumentovať, že jednotlivé kapitoly mohli byť podrobnejšie, že nie sú spomínané ďalšie krajiny Arabského polostrova, tieto skutočnosti však limitoval prípustný rozsah práce. Štruktúra práce sa vyznačuje jasnou koncepciou, ktorá sa odráža v členení jednotlivých kapitol, ako aj v ich celkovej vyváženosti, pričom sa autori neodchyľujú od hlavnej línie výkladu. V celej práci uplatnili pre lepšiu prehľadnosť aj dôsledný chronologický postup. Práca má menný a vecný register.

Spôsob uchopenia témy, jej analyticko-syntetické spracovanie, tradične dobrá znalosť vedeckej a odbornej literatúry, ale aj sympatizujúceho pohľadu na arabský svet dovoľujú konštatovať, že obaja autori približujú zrozumiteľnou formou zložité problémy nielen vysokoškolským poslucháčom, ale aj širšej slovenskej odbornej komunite a záujemcom o tento nepokojný región. Využívajú pritom širokú pramennú bázu: zoznam použitých prameňov a literatúry svedčí o dôvernej znalosti danej problematiky. Syntetická práca o politických dejinách Blízkeho východu v danom období je v slovenskej a českej historiografii priekopnícka, a napriek svojej relatívnej stručnosti bude pre prípadného záujemcu spoľahlivým vodidlom pre ďalší výskum. Recenzovaná monografia autorov Sorbyovcov predstavuje ďalšie obohatenie našej historickej a politologickej literatúry, a svojou úrovňou a spracovaním sa určite zaradí medzi dôležité a prínosné diela slovenskej historiografie v oblasti všeobecných dejín. Okrem špecialistov v daných oblastiach nepochybne môže zaujať aj širšie odborné kruhy.

Valerián Bystrický

ANOTÁCIE, GLOSÝ

ALMANACH MUSZYNY XVIII. Red. Bożena Mściwujewska-Kruk. *Muszyna* – Warszawa 2008.

V Mušine, mestečku na hraniciach so Slovenskom, niekoľko kilometrov od Starrej Lubovne i Bardejova, vyvíjalo činnosť agilné *Towarzystwo Miłośników Ziemi Muszyńskiej*, ktoré od roku 1991 vydáva svoju ročenku. V 18. ročníku je viacero príspevkov, ktoré sa dotýkajú buď priamo Slovenska alebo majú slovenské vzťahy a súvislosti, aj vojenské. K Przyboś v článku o prvých archiváliách Mušiny (s. 201-207) sa zmieňuje aj o uhorských listinách, ktoré sa domnelo alebo reálne vzťahujú na Mušinu. Zo starších dejín je tu ďalej predstavený popis Lubovnianskeho podhradia na mape majora Botschecka z konca 18. storočia. F. Fetko predstavuje obytné a hospodárske budovy nachádzajúce sa v podhradí podľa plánov z roku 1773, ktoré sú aj reproduované. Dva príspevky sú venované študentom z Mušiny a okolia na piaristickom kolégiu v Podolínci. W. Kmietowicz sa zaoberal stručne históriou a organizáciou kolégia, a poukázal na prítomnosť tých Mušinčanov v kolégiu od jeho vzniku po koniec 19. storočia, ktorých činnosť mohol doložiť aj údajmi z iných prameňov. Z prilahlých území Poľska do Podolínce neprichádzali len Poliáci, ale aj Rusíni, ktorých zvyčajne označovali ako *gentes Ruthenus, natione Polonus*. Poliáci neprestali navštevovať piaristické kolégium ani po navrátení Podolínce do Uhorska. Ich počet sa zmenšil po zriadení gymnázia v Novom Sači a úplne skončil v čase vypätej maďarizácie v školskom roku 1882/1883. P. Wierbicki sa venoval kratšiemu časovému úseku na prelome 17. a 18. storočia, konkrétne rokom 1699 – 1711. Aj v článku

o Knihe prijatí do mesta Mušina sú zreteľné slovenské súvislosti. Medzi novými mušin-skými mešťanmi uvádza K. Przyboś aj ľudí od nás, nielen zo Šariša a Spiša, ale aj z Košíc, Banskej Bystrice a Kremnice.

Príspevky z novších dejín sa zaoberajú vojenskou tematikou. W. I. Oszczęda sa venuje osudu Slovákov vo Varšavskom povstaní. Od monografie J. Čongvu a J. Špernogu o Slovákoch vo Varšavskom povstaní roku 1994 vyšli ďalšie príspevky o 535. pluku, ktorý bol tvorený prevažne Slovákami aj o Miroslavovi Iringhovi. Článok je okrem rekapitulácie udalostí z Povstania doplnený o informácie z osláv 60. výročia Povstania roku 2004, v rámci ktorých bol odhalený pomník (zo žuly zo slovenskej strany Tatier) slovenským účastníkom Povstania. Na slávnosti sa zúčastnila slovenská veľvyslankyňa M. Vášaryová a poľský minister zahraničných vecí W. Bartoszewski. Roku 2007 prevzala dcéra M. Iringha – Bogusława Iringh-Nagórska – z rúk slovenského veľvyslancu Rad Ludovíta Štúra 2. triedy in memoriam, ktorý jej otcovi udelil prezident Slovenskej republiky. Je len symptomatické, že o M. Iringhovi (+1985, Varšava), jednom z mála preživších slovenských účastníkov protifašistického povstania nehovorí Slovenský biografický slovník, keďže aj v samotnom Poľsku mal ako člen Armije Krajowej problémy. M. Šliwa je autorom zaujímavého článku o málo známej udalosti prepadnutia poľskej antikomunistickej skupiny Żandarmeria na Slovensku, pri pokuse dostať sa do Rakúska. V roku 1948 sa v Nízkych Beskydách začala formovať v rámci antikomunistického odboja v Poľsku ďalšia skupina mladých ľudí okolo kňaza Władysława Gurgacza. Na jar 1949 v súvislosti so zintenzívňovaním činnosti poľskej bezpečnosti proti „podvratným živlom“ sa časť skupiny rozhodla cez Slovensko odísť do Rakúska. Plán však bol prezradený a poľská bezpečnosť v súčinnosti s československou pripravila akciu

na zadržanie Poliakov. Pri Forbasoch na Zamagurí ich prepadli a po prestrelke ostali medzi Poliakmi mŕtvi i ranení, jeden z nich – Michal Cabak – po prevoze do prešovskej nemocnice zomrel. Zatiaľ sa nepodarilo zistiť miesto jeho posledného odpočinku na prešovskom cintoríne. Lepšie sú na tom jeho spolubojovníci, ktorí sú pochovaní na cintoríne v Nižných Ružbachoch, kde majú aj pamätník.

J. Adam

KMEŤ, Miroslav. *NA MARGO DVOCH STOROČÍ. ŠTÚDIE ZO SLOVENSKÝCH DEJÍN 19. A 20. STOROČIA.* Békešská Čaba : Výskumný ústav Slovákov v Maďarsku, 2010, 216 s.

Výskumný ústav Slovákov v Maďarsku v spolupráci s Katedrou histórie Fakulty humanitných vied Univerzity Mateja Bela v Banskej Bystrici vydal v roku 2010 výber štúdií historika Miroslava Kmeťa pod názvom *Na margo dvoch storočí* s podtitulom *Štúdie zo slovenských dejín 19. a 20. storočia*. Autor tejto publikácie v súčasnosti pôsobí ako historik na spomínanej katedre histórie. Profesionálne sa venuje viacerým tematickým okruhom. Z nich môžeme napríklad spomenúť dejiny dolnozemskej Slovákov, dejiny školstva, didaktiku dejepisu či regionálne dejiny. K niektorým z uvedených tém má tento historik skutočne blízky vzťah aj z toho dôvodu, že dlhší čas pôsobil ako stredoškolský učiteľ na gymnáziách v Banskej Bystrici a takisto na slovenskom gymnáziu v Békešskej Čabe v Maďarsku. Je okrem iného autorom monografie *Historiografia dolnozemskej Slovákov v 19. storočí*. Publikácia *Na margo dvoch storočí* je výberom štúdií tohto autora, ktoré sú sústredené v troch hlavných tematických blokoch či častiach práce. V ich jednotlivých štúdiách sa v podstate odráža to, čo sme v súvislosti s profesijnou orientáciou

tohto autora uviedli. Názvy týchto blokov sú: *Z regionálnej a národnej histórie*, *Z kultúrnych súradníc histórie* a *Z didaktickodejepisnej problematiky*. Prvý blok je tak tematicky zameraný predovšetkým na región Banskej Bystrice. V rámci neho si osobitnú pozornosť zaslúži originálna štúdia *Z histórie mlynárstva: „Príbeh“ šalkovského mlyna*. Ide o zaujímavú sondu do dejín mlynskeho zariadenia a jeho majiteľov v autorovej rodnej obci Šalková pri Banskej Bystrici. Zaujímavé a originálne sú však aj ďalšie štúdie jednotlivých kapitol tejto časti práce. Je to napríklad štúdia o vývoji školstva v Uhorsku od druhej polovice 19. do začiatku 20. storočia s dôrazom na situáciu gymnázií v Békešskej Čabe a v Banskej Bystrici alebo štúdia o dejinách reklamy v Banskej Bystrici v rokoch 1918 – 1945. V rámci druhej časti práce sú veľmi prínosné ďalšie štúdie o kontroverznej osobnosti Adolfa Pecháňa, o kultúrnych aktivitách a osobitostiach života Slovákov na Dolnej zemi alebo o rusínskej problematike v slovenskej literatúre 19. storočia. V rámci tretieho bloku autor skúma viaceré otázky v súvislosti s vyučovaním dejepisu v súčasných učebniciach. Z týchto štúdií treba osobitne vyzdvihnúť príspevok *Dejiny slovensko-maďarských vzťahov v didaktickodejepisnej reflexii*. Autor vo svojej publikácii na pomerne malom priestore publikoval viaceré originálne a hodnotné štúdie, ktoré svojím zameraním prehĺbujú poznanie jednotlivých tém. Prínosom práce je aj to, že sa dotkol aj problémov, ktoré stále stoja akoby v pozadí záujmu slovenských historikov a navyše rieši aj niektoré problémy medzipredmetových vzťahov.

P. Chorvát

PÁLKA, John. *MOJE SLOVENSKO, MOJA RODINA.* Bratislava : Kalligram, 2010, 367 s. + obrazová príloha.

John Pálka sa narodil v exile v Paríži v roku 1939 ako syn Ing. Jána Pálku a Irenej Pálkovej, rod. Hodžovej, dcéry bývalého československého predsedu vlády Milana Hodžu. Vojnu rodina prežila v Spojených štátoch amerických a v roku 1946 sa vrátila (už bez deda, ktorý zomrel v roku 1944) do Československa. Po februárovom prevrate museli Pálkovci opäť rozmýšľať o exile, kam sa im podarilo odísť v roku 1949. Opäť sa usadili – tentoraz už natrvalo – v USA. John Pálka vyštudoval na amerických univerzitách a časom sa stal profesorom biológie na Washingtonskej univerzite v Seattli. Je členom American Association for the Advancement of Science a publikuje v amerických aj medzinárodných odborných časopisoch.

Ako vyznáva sám autor, impulzom pre napísanie knihy spomienok na rodinu a jeho reflexie o Slovensku, slovenských dejinách a Slovákoch, stal sa mu prevoz ostatkov jeho starého otca z Chicaga na Národný cintorín v Martine v roku 2002. Táto udalosť vzbudila veľký záujem aj v jeho okolí a mnohí jeho známi chceli vedieť viac o krajine, z ktorej pochádza on a aj jeho rodina, ako aj niečo o histórii Slovenska. Vtedy začal autor pracovať na publikácii, ktorá podáva základné informácie o živote a osudoch svojich predkov (Michal Miloslav Hodža, sociálny vizionár a továrnik Ján Pálka a ďalší) tak, aby obsahovala aj náčrt slovenskej histórie, ktorá je v USA podľa slov Pálku „*takmer neznáma*“. Práca na knihe sa mu podľa jeho vyjadrenia stala skutočným hľadaním a objavovaním vlastnej rodiny a domova. Prístup autora je vzácnym svedectvom o tom, že vystaľovalci – či už dobrovoľní alebo z politického či ekonomického prinútenia – nemusia vždy zabudnúť na svoj pôvod a svoje korene ani

na kraj svojich predkov. Podľa Pálku venoval knihu pamiatke svojich rodičov: otcovi Jánovi Pálkovi z Liptovského Mikuláša, ktorého lásku k rodnému kraju neoslabilo žiadne nebezpečenstvo, sklamanie či odlúčenie, ktoré v živote vytrpel a matke, Irene Pálkovej, rodenej Hodžovej, za bohatstvo, ktoré mu zanechala: jazyk, básne, piesne a dejiny ho navždy pripútali k slovenskej zemi, v ktorej žil len niekoľko málo prvých rôčkov v detstve. Rodičia viedli autora k tomu, aby nikdy nezabudol a zamiloval si vlasť svojich predkov. Pálka pripomína, že je synom politických emigrantov, takmer celý život prežil v USA a asimiloval sa tam. Jeho rodinu vyhnali do exilu dvakrát najzlostnejšie sily 20. storočia – Hitlerovo Nemecko a Stalinov Sovietsky zväz. V úvode stručne opisuje dojemný ceremoniál, ktorý sa odohral na bratislavskom letisku 25. júna 2002, keď za zvukov slovenskej hymny i piesní *Going home* a *Aká si mi krásna*, vložili z lietadla rakvu s telesnými pozostatkami Milana Hodžu zahalenú do slovenskej zástavy (s. 18-19).

Pálka autenticky opisuje politické pôsobenie, a najmä krízové mesiace roku 1938 i snahy československého premiéra Milana Hodžu, aby predišiel provokáciám sudetských Nemcov a ich požiadavky splnil prijatím „národnostného štatútu“, ktorý však vedenie Sudetonemeckej strany zablokovalo, pretože ich záujmom nebola dohoda, ale rozbitie československého demokratického štátu (s. 27). Autor cituje z komentára amerických novín *New York Times*, ktoré vo svojom vydaní zo 4. augusta 1938 výstižne opisali Runcimanovu misiu a úlohu M. Hodžu: „*Ak v Európe existuje špičkový politik, ktorý má nezávideniahodnejšiu situáciu, než premiér Hodža, neviem o ňom... Všetko, čo sa Lord Runciman musí naučiť o strednej Európe, premiér Hodža už dávno vie... Svoju krajinu pozná dôkladne a na všetkých úrovniach. Otázka menších ho sprevádza celý život... Komplikovaná poli-*

tika starého Rakúska ho naučila flexibilitu a zo svojej povahy je otvorený kompromisom. Dávno predtým, ako vypukla dnešná kríza, podporoval zatiaľ najprezieravejší a najpraktickejší plán ako neutralizovať rasové a politické rozdiely vytvorením ekonomického spoločenstva podunajských národov.“ Autor názorne opisuje ten obrovský tlak, ktorému bol Hodža vystavený v septembrových dňoch osudného roku 1938 a aj jeho nadľudskú námahu vynakladanú na vyriešenie krízy až do jeho demisie a nahradenie generálom Janom Srovým (s. 31-33). Pálka, ale aj Hodžova neteť Viera Šetková, vo svojom autobiografickom románe informujú aj o ľudskej stránke Hodžu a o tom, ako tie udalosti prežíval vo svojej rodine a súkromí: „Prichádza z ministerskej rady o druhej v noci, nespí, neje, šaty na ňom visia a v dome všetci chodíme po prstoch, neodvažujúc sa hlasnejšie prehovoriť...“ Udalosti v čase Mníchova, ktoré vyvrcholili národnou tragédiou, ovplyvnili životy politikov i celých národov. Pálka píše o dusivej atmosfére tých týždňov a postupnom odchode viacerých bývalých popredných československých politikov do exilu: Beneša aj Hodžu, a zaoberá sa aj ich vzťahom. Hodža, hoci bol zdravotne absolútne vyčerpaný, stihol ešte doma spolu so svojimi spolupracovníkmi zorganizovať niektoré zložky protinacistického odboja vrátane zabezpečenia potrebných financií. Pred svojím odchodom do zahraničia strávil so svojím osobným tajomníkom tri dni pálením dokumentov, ktoré sa nesmeli dostať do rúk Nemcov (s. 35). Potom cez Maďarsko odišiel do Marseille, následne na liečenie do Švajčiarska a napokon sa presunul do Paríža, kde sa zapojil do odbojového hnutia a zase sa začal venovať politike. Prednostne sa venoval budúcemu postaveniu Slovenska v Československu, ktoré malo byť zásadne iné, ako v predmníchovskej republike. Beneš a Hodža boli dlhoroční politickí rivali; po vážnych

sporoch s Benešom Hodža z Francúzska odišiel do USA, a do druhého odboja už výraznejšie nemohol zasahovať aj kvôli rýchlo sa zhoršujúcemu zdravotnému stavu.

Autor v ďalších kapitolách prináša zaujímavé informácie o živote slovenských emigrantov v USA, o tom ako prežívali správy o priebehu vojny, o vypuknutí Slovenského národného povstania v auguste 1944 (s. 63-69) a oslobodení vlasti. Otriasajúco pôsobí opis osudov strýka, evanjelického farára Jozefa Bučka z Martina, ktorý v SNP pôsobil ako kaplán a sanitár vo vojenskej nemocnici povstalcov. Po potlačení Povstania sa dostal do rúk gestapa a potom do koncentračného tábora Mauthausen. Po krutých útrapách sa dožil oslobodenia 5. mája, ale o niekoľko hodín zomrel na vyčerpanie organizmu (s. 67-72).

Druhá časť Pálkovej knihy (s. 131-271) je venovaná predkom – siedmim pokoleniam na slovenskej zemi (Hodžovci, Pálkovci, Stodolovci) a, predovšetkým, životu a dielu Milana Hodžu – novinára a buriča (s. 236-249), Hodžovej úlohe pri vzniku Československa (s. 250-258) a jeho celkovému medailónu ako štátnikovi „národného a medzinárodného“ formátu (s. 259-271). Pálka tu na základe osobných svedectiev iných dáva nahliadnúť aj do súkromia Milana Hodžu, ktorý mal súkromného života vlastne po celý život veľmi málo a jeho najväčšiu časť bol preťažený prácou. Bol istého druhu samotárom, lepšie povedané, človekom milujúcim samotu preto, aby sa mohol pokojne a nevyrušovane venovať v tichu svojej pracovne svojím myšlienkam a politickým koncepciám. Tak, ako mnohí iní veľmi zamestnaní ľudia, aj on raz svojej manželke povedal, že sa v živote nikdy nenudil a ani nevie, čo je to nuda. Do hlučnej spoločnosti chodil nerád, fajčil a pil len za mladi a keď zistil, že mu fajčenie škodí, prestal s týmto zlozvykom zo dňa na deň. Mal rád presnosť, pracoval podľa plánu, ktorý si označoval tesnopisom do svojho zápisníka.

Bol hlbavý typ a svoje postoje si potreboval v pokoji premyslieť a uvážiť. Počas prvej svetovej vojny, hoci stále slúžil v rakúsko-uhorskej armáde a bol aj vedúcou osobnosťou skupiny Kornela Stodolu, získal na renomovanej Viedenskej univerzite doktorát z filozofie a jazykovedy. Jeho novinové články vyšli na začiatku 30. rokov v šiestich zväzkoch a počítajú okolo 4 000 strán. Sú také závažné, koncepcné aj prehľadné a reagujúce na aktuálne potreby, že Hodžu právom pokladajú nielen za významného novinára, ale aj za jedného zo zakladateľov politológie na Slovensku.

Nie vždy sa dostatočne doceňuje význam Hodžu pre zvýšenie vzdelanostnej úrovne Slovákov a založenie univerzity v Bratislave. Vzdelávanie chápal ako cestu k osobnému naplneniu a pozdvihnutiu úrovne celého národa. Len niekoľko mesiacov po vzniku Československa podal návrh na založenie univerzity v Bratislave a popri Jozefovi Škultétymu sa stal aj jej druhým slovenským profesorom. Hodža sa veľmi zaslúžil aj o poľnohospodárske školstvo. Počas svojho pôsobenia na čele rezortu poľnohospodárstva ako minister založil viac ako sto poľnohospodárskych škôl a aj jedenásť technických škôl, určených pre agrárne regióny Slovenska a Podkarpatskej Rusi. Ako minister školstva založil ďalších stotridsaťšesť škôl. Na tejto pozícii pôsobil tri roky, to znamená, že v tomto období sa takmer každý týždeň otvárala nová škola!!! V takej malej krajine, akou je Slovensko, to bola naozajstná revolúcia. Hodža veľmi dobre vedel, čo Slováci zameškali vinou nepriaznivých pomerov v Uhorsku a usiloval sa to napraviť čo najrýchlejším tempom. Vzdelávanie bolo jeho celoživotnou vášňou a potrebou (s. 260-261).

Tretia časť publikácie je vyznaním „môjmu Slovensku dnes“ (s. 275-310); knihu uzatvárajú poznámky a obrazová príloha. O preklad z angličtiny do slovenčiny sa postarala Michaela Chorváthová, ktorá

však nie vždy dôsledne pracuje s termínmi Maďarsko a Uhorsko; napríklad na strane 258, kde sa píše o Hodžových rokovaniach v Budapešti v novembri 1918: „*maďarské jednotky opustili Slovensko a vrátili sa do Uhorska*“.

F. Vrábek

PEKNÍK, Miroslav a kol. *DR. IVAN DĚRER POLITIK, PRÁVNÍK A PUBLICISTA*. Bratislava : Ústav politických vied SAV, VEDA, Vydavateľstvo SAV, 2010, 679 s.

Z iniciatívy Ústavu politických vied SAV v Bratislave, Slovenskej národnej knižnice v Martine a obce Sučany sa od roku 2005 každoročne konajú pod záštitou predsedu vlády Slovenskej republiky *Dni Milana Hodžu*. Ide o celotýždňové podujatie, v rámci ktorého je vyhodnocovaná študentská literárna súťaž *Hodžov novinový článok*, ďalej sa konajú besedy so študentmi i seniormi o osobnostiach slovenskej politiky, vedecká konferencia na vybranú tému, ako aj pietne akty pri hrobe M. Hodžu na Národnom cintoríne v Martine a jeho buste v Sučanoch. Podujatie uzatvárajú slávnostné nedeľné služby Božie v kostole ev. cirkvi a. v. v Sučanoch. V rámci slávností sa udeľuje aj *Cena Milana Hodžu za vedeckú a pedagogickú činnosť pri výskume a prezentácii života a diela Milana Hodžu a ďalších osobností slovenskej politiky a Čestná cena Milana Hodžu za zásluhy a propagáciu osobnosti Dr. Milana Hodžu a Slovenska*. Podľa starostu JUDr. Jozefa Petraša, obec Sučany, rodisko Milana Hodžu, chce iniciovať aj petíciu, aby NR SR prijala zákon o Milanovi Hodžovi, čím by sa potvrdila jeho pozícia ako jednej z najvýznamnejších osobností slovenských a československých dejín s medzinárodným presahom a vyjadri-la úcta k jeho dielu.

Výstupom z vedeckých konferencií organizovaných v rámci Dní Milana Hodžu

je vždy príslušný zborník referátov popredných slovenských a českých historikov venovaných tej-ktorej osobnosti. Doteraz vyšli zborníky referátov o Milanovi Hodžovi, Martinovi Rázusovi, Ferdinandovi Jurigovi a Ivanovi Déreerovi. Nedávno vydaný zborník venovaný Ivanovi Déreerovi (konferencia o ňom sa uskutočnila v júni 2010) obsahuje doteraz najpodrobnejšie spracované rôzne aspekty života, pôsobenia a diela I. Déreera, jednej z najvýraznejších postáv medzivojnovej československej politiky tzv. centralistického alebo československého prúdu. Na zborníku sa podieľalo dovedna 35 autorov, ktorí sa venovali jednotlivým kapitolám analyzujúcim pôsobenie a osudy Déreera pred prvou svetovou vojnou, počas svetového konfliktu, v medzivojnovom období, v období nemeckej okupácie, jeho väzenia na Pankráci a v terezínskej Malej pevnosti a aj v povojnovej dobe cez jeho pôsobenie vo funkcii prezidenta na čele Najvyššieho súdu, nútený odchod do dôchodku, jeho novú perzekúciu po falošne vyfabrikovanom obvinení a následný politický proces v roku 1954 až po záver jeho politického pôsobenia v druhej polovici šesťdesiatych rokov.

JUDr. Ivan Dérer (*2. marec 1884, Malacky – †10. marec 1973, Praha) bol ministrom pre správu Slovenska (máj – september 1920), ministrom pre zjednotenie zákonov (1921 – 1922 a 1926), dvakrát ministrom školstva a národnej osvety (1929 – 1934) a spravodlivosti (1934 – 1938) a po vojne krátko predsedom najvyššieho súdu v Brne. Dérer bol jedným z najrozhodnejších stúpcov koncepcie jednotného československého národa a jednotného československého jazyka, a stopy tohto jeho svetonázoru sa dajú veľmi ľahko zistiť nielen v jeho článkoch a prejavoch, ale aj v jeho pôsobení na čele rezortu školstva a národnej osvety aj spravodlivosti, v jeho publicistike a verejných prejavoch.

Historici, politológovia, filozofi aj

právnicki sa zhodujú v názore, že politické pôsobenie I. Déreera, jeho postoje, právnické a publicistické dielo sú významnou súčasťou slovenského politického a právneho myslenia. Dérer, podobne ako mnohí ďalší intelektuáli jeho generácie, hľadal pre Slovensko najvýhodnejšiu cestu jeho politickej a národnej emancipácie. Dérer, na rozdiel od autonomistického prúdu, proti ktorému z presvedčenia po celý život rozhodne vystupoval, videl najistejšie zabezpečenú budúcnosť Slovákov v trvalom spojení s Čechmi v unitárnej Československej republike. Aj keď vývoj v rokoch 1938 – 1945 dal jeho obavám z rozdelenia spoločného štátu čiastočne za pravdu, ďalší vývoj emancipácie Slovákov už plne nepochopil. Z týchto svojich pozícií ešte aj v roku 1968 vystúpil proti snahám o federalizáciu Československej socialistickej republiky.

Za svoje neochvejné presvedčenie a jednoznačné politické presvedčenie zaplatil v čase nastolenia oboch totalitných režimov u nás krutú osobnú daň. Po vzniku Slovenského štátu 14. marca 1939 bol vymazaný z registra slovenských advokátov, v Bratislave mu skonfiškovali byt a odobrali aj slovenské občianstvo. Dérer žil ďalej u svojej dcéry v Prahe a netajil sa protifašistickými postojmi. Za aktivity v protinemeckom odboji ho v auguste 1944 zatkli a až do oslobodenia väznili. Ako bývalý popredný funkcionár a predstaviteľ sociálnych demokratov prejavil nesúhlas so zlúčením s komunistami a v roku 1946 sa spolupodieľal na založení Strany práce. Déreerovo povojnové politické pôsobenie uzavrel februárový prevrat, po ktorom musel z čela Najvyššieho súdu odísť. V rokoch 1954 – 1955 ho znovu väznili; po prepustení na slobodu ešte pracoval istý čas v rámci Národnej knižnice v Prahe, aby si trocha finančne prilepšil k minimálnemu dôchodku. Rok 1968 mu priniesol nedôslednú politickú rehabilitáciu, pretože komunisti mu zhabaný majetok a najmä jeho bohatú knižnicu nikdy nevrátili. Na-

posledy sa angažoval v rámci príprav na federalizáciu ČSSR, proti ktorej obhajoval dovtedajší unitárny systém.

V zborníku je viacero príspevkov zaujímavých aj pre vojenských historikov, predovšetkým štúdia Mariána Hronského o Dérerovom pôsobení v čase prvej svetovej vojny a slovenského prevratu (s. 151-161), Petra Zelenáka o Dérerovom vnímaní politiky a politických problémov Slovenska (s. 162-191), Xénie Šuchovej o Dérerovi v protektoráte (s. 495-520) alebo Dalibora Krčmára o Dérerovi v spároch gestapa (s. 521-528) a ďalšie. Zaujímavou výpoveďou je aj spomienka Dérerovho vnuka Víta Černého *Dérer a Antiferlinger*, v ktorej autor informuje o prácach svojho deda „do šuplíka“ a o jeho aktivitách v šesťdesiatych rokoch. Černý dokladá, že aj v období, keď sa debatovalo o transformácii Československa na Československú federatívnu republiku, písal Gustávovi Husákovi o svojich výhradách proti tomuto postupu, v ktorom videl prvý krok k zániku spoločného štátu. Ako sa ukázalo, predvídala to správne, rovnako ako už na jar 1968 varoval pred sovietskou inváziou. Černý informuje aj o pozadí a atmosfére debát Déreera s historikom Jánom Mlynárikom, ktorý pred svojou emigráciou pripravoval edíciu jeho rozsiahlej práce nazvanej *Antiferlinger* – polemiku so spisom Zdeňka Fierlingera *Zrada československé buržoazie* (1951). Podľa Mlynárika Fierlingerova kniha, v ktorej sa autor dištancoval od politikov, akými boli T. G. Masaryk a E. Beneš, vyvolala vtedy veľké pobúrenie u mnohých demokraticky cítiacich ľudí a aj u Déreera, ktorý cítil potrebu zaujať k nej stanovisko ako bývalý popredný československý politik, vyznávač demokratických a vlasteneckých hodnôt hlásaných oboma prvými československými prezidentmi, a aj ako popredný predstaviteľ zaniknutej sociálnej demokracie, o ktorej skazu sa pričínil práve Fierlinger. Dérer na svojom rozsiahlom spise pracoval s veľkými

problémami, po nútenom prerušení práce a aj po čiastočnom zničení prvej verzie rukopisu štátnou bezpečnosťou, od roku 1952 až do roku 1961. Veľmi zaujímavé je aj Dérerovo svedectvo o postoji prezidenta Beneša k Fierlingerovi, o ktorom sa Beneš vyjadroval nesympaticky a tvrdil, že ho nechcel menovať za predsedu vlády, ale mu ho Moskva nanútila (s. 571), rovnako, ako aj opis jeho posledného stretnutia s prezidentom po novom roku 1948, keď na neho veľmi skľučujúco zapôsobila Benešova apatia, ktorá mu naznačovala „...že tento človek nemá už ani vlastnú vôľu, ... k žiadnemu činu sa už nevzchopí, ale že tuší príchod čohosi neodvratného, pred čím stojí celkom bezradne, opustene, beznádejne“ (s. 571). Dérer zazlieval Benešovi, že si nevyžiadal ani radu ani stanovisko od ľudí, ktorí by mu boli v dobrom poradili – napríklad aj pokiaľ ide o otázku omilostenia Jozefa Tisa a naznačil, že k jeho poprave, ktorá veľmi poškodila česko-slovenské vzťahy, by bol zaujal negatívne stanovisko (s. 572). Dérerove svedectvá pomáhajú čiastočne objasniť neľahkú situáciu, v akej sa ocitol Beneš pri riešení najpálčivejších otázok štátu, keď mu napríklad Moskva nanútila na ďalší najvýznamnejší post – ministra obrany Ludvíka Svobodu (s. 575).

F. Vrábel

MIČKO, Peter. *HOSPODÁRSKA POLITIKA SLOVENSKEHO ŠTÁTU (KAPITOLY Z HOSPODÁRSKYCH DEJÍN SLOVENSKE V ROKOCH 1938 – 1945)*. Krakov – Banská Bystrica : Spolok Slovákov v Poľsku – FHV UMB, 2010, 304 s.

Po publikácii *Nemecký finančný kapitál a stredné Slovensko v rokoch 1939 – 1945* vyšla historikovi Petrovi Mičkovi druhá monografia venovaná vybraným problémom slovenského hospodárstva v období druhej svetovej vojny. Na rozdiel od samo-

statného knižného debutu sa už neorientuje len na regionálne dejiny, ale vo svojom obsahovom zábere ide ďalej a problematiku reflektuje prioritne na celoštátnej úrovni. Napriek skromne vyznievajúcejmu podtitulu možno povedať, že práca P. Mička je prvým komplexným dielom popisujúcim vývoj hospodárstva prvej Slovenskej republiky. Autor pri jeho tvorbe vytiahol množstvo fondov slovenských, ale tiež českých a nemeckých archívov, dobovej tlače a, prirodzene, širokej škály odbornej literatúry.

Samotnú štruktúru monografie tvorí dovedna päť kapitol. Prvá pod názvom *Hospodárstvo Slovenskej krajiny na prelome rokov 1938/1939* podáva sondu do peripetií slovenského hospodárstva v etape autonómneho Slovenska. Nosnou a zároveň najobsiahlejšou časťou práce je druhá kapitola *Charakteristika slovenského hospodárstva v rokoch 1939 – 1943 a vplyvy pôsobiace na jeho rozvoj*. Po úvodných dvoch podkapitolách, v ktorých sa autor venuje výstavbe infraštruktúry, predovšetkým s dôrazom na územie Pohronskej župy, prechádza k všeobecnejším otázkam hospodárskeho vývoja Slovenska vo vymedzenom období. Postupne analyzuje snahy Nemecka o prevzatie kontroly nad slovenským hospodárstvom, jeho vplyv na najvýznamnejšie priemyselné odvetvia, hospodárske zmluvy medzi oboma krajinami, finančný sektor a zahraničný obchod prvej Slovenskej republiky, ako aj ekonomické vzťahy s Protektorátom Čechy a Morava či poľnohospodárstvom. Ďalšie dve užšie zamerané kapitoly sa zaoberajú témami, ktoré boli špecifikom vojnového obdobia. P. Mičko v nich rozoberá otázky *Slovenských robotníkov vo Veľkonemeckej ríši* a *Arizácie a zmien vlastníkov v priemyselných podnikoch* s akcentom na drevárske závody. Hlavnú časť monografie uzatvára kapitola *Agónia republiky a úplné podriadenie slovenského hospodárstva nemeckým potrebám*, ktorá popisuje jeho stav roku 1944 pred Povstaním a počas neho. Úplný

apendix monografie predstavuje 22 publikovaných dokumentov – najmä situačné správy a tabuľkové kvantitatívne ukazovatele vypovedajúce o stave národného hospodárstva Slovenského štátu. Sprievodný materiál dotvárajú aj fotografie vsadené tematicky priamo do textu knihy.

Monografia prináša záujemcom o prvú Slovenskú republiku celistvý a vysoko odborný prehľad jej hospodárskych dejín, ktoré boli donedávna (v podstate až dodnes) len akýmsi pridruženým „príveskom“ politických či vojenských aspektov histórie rokov 1939 – 1945. Napriek tomu, že autor nespracoval úplne všetky stránky hospodárskeho života na Slovensku, má dielo dozajista všetky predpoklady zaradiť sa medzi základnú, uznávanú a často citovanú literatúru k danej problematike.

A. Hruboš

SYRNÝ, Marek a kol. *KOLABORÁCIA a ODBOJ NA SLOVENSKU A V KRAJINÁCH NEMECKEJ SFÉRY VPLYVU V ROKOCH 1939 – 1945*. Banská Bystrica : vydalo Múzeum slovenského národného povstania Banská Bystrica 2009 vo Vydavateľstve Michala Vaška, s.r.o., 468 s. + separát 51 s.

V dňoch 13. – 15. októbra 2009 sa v Múzeu SNP v Banskej Bystrici konala konferencia *Kolaborácia a odboj na Slovensku a v krajinách nemeckej sféry vplyvu v rokoch 1939 – 1945*.

Konferencia bola otvorená úvodnými referátmi Vojtecha Kárpátyho *Kolaborácia a kolaboranti 1939 – 1945* a Ivana Kamenca *Fenomény strachu a alibizmu v kontexte kolaborácie a odboja na Slovensku v rokoch 1938 – 1945*.

Problematike odboja a kolaborácie v krajinách strednej, juhovýchodnej a východnej Európy sa vo svojich príspevkoch venovali Michal Šmigel *Organizácia ukrajinských*

nacionalistov (OUN) – kolaborácia a odboj na ukrajinských etnických územiach v časoch vojny (1939 – 1945), Сергей Струнец Польское население западных областей БССР (бывших северо-восточных воеводств II Речи Посполитой) во время Второй мировой войны (1939 – 1944). Проблема „коллаборационизма“ (Sergej Strunec Poľské obyvateľstvo v západných oblastiach BSSR (bývalej severovýchodnej provincie II. Republiky) počas druhej svetovej vojny (1939 – 1944). Problém „spolupráca“), Martin Jarinkovič Kolaborácia a odboj v Juhoslávii 1941 – 1945 a Tímea Veres Príčina 15. októbra 1944 a zosadenie Horthyho.

Prvý deň konferencie uzavrel blok venovaný odboju a kolaborácii v Protektoráte Čechy a Morava, v ktorom vystúpili Jan Vajskebr *Protektorátní uniformovaná policie mezi odbojem a kolaborací*, Dalibor Krčmář *Případ protektorátního ministra Josefa Kalfuse*, Lubomír Něnička *Kolaboranti, čeští fašisté a poválečné procesy na Ostravsku* a Milan Bednařík *Principy řízení kulturní politiky v období Protektorátu Čechy a Morava se zaměřením na fenomen kolaborace a rezistence* – príspevok nie je uverejnený.

Ďalší deň bola konferencia rozdelená do tematických blokov, ktoré sa venovali fenoménom odboja a kolaborácie na Slovensku. Program otvorili referáty Zlatica Zudovej-Leškovej *Československý demokratický odboj na Slovensku v rokoch 1939-1945 – stály cieľ slovenských a nemeckých spravodajských a bezpečnostných služieb*, Mareka Syného *Od odboja ku kolaborácii. Náčrt problematiky spolupráce príslušníkov odboja so slovenskými a nemeckými orgánmi v rokoch 1939-1945 na Slovensku* a Mateja Medveckého *Štefan Handera – nepohodlný vedúci KSS*.

V bloku venovanom odboju a kolaborácii v slovenskej armáde prezentoval výsledky svojho vedeckého výskumu Jozef Bystrický

Problém zapojenia vyšších dôstojníkov slovenskej armády do protifašistického odboja z hľadiska čs. vojenskej správy v Londýne, Pavel Mičianik *Veteráni východného frontu v povstaní – Pôsobenie niektorých vyšších povstaleckých dôstojníkov na východnom fronte*, Marián Uhrin *K problematike personálnej a organizačnej výstavby delostrelectva Domobrany* a Milan Zemko *Ústavní činitelia Slovenskej republiky zapojení do odboja* – príspevok nie je uverejnený.

V ďalšom bloku, venovanom odboju a kolaborácii v slovenskej spoločnosti vystúpil Peter Getting *Náčrt problematiky intelektuálnej kolaborácie predstaviteľov slovenskej literárnej obce počas totalitného režimu 1939 – 1945*, Katarína Hradská *Kolaborácia, alebo nanútená spolupráca? (Ústredňa židov ako problém židovskej spoločnosti)* a Michal Schvarc *Kolaboranti, opozičníci a tí ostatní. Zmeny nálad a postojov slovenských Nemcov v rokoch 1939 – 1945* – príspevok nie je uverejnený.

Posledné referáty o percepcii odboja a kolaborácie mali Vladimír Vavrinský *Identifikácia protikomunistického odboja a jeho podoby v povojnovom období* a Miroslav Kmeť *Problematika kolaborácie a odboja vo výučbe dejepisu*.

Do publikácie sú zaradené príspevky (hoci neboli na konferencii prednesené) o osobnostiach, ktorými prispeli Ján Stanislav *Ferdinand Čatloš v perimetri kolaborácie a odboja*, Stanislav Mičev *Peter Zaťko – persona non grata*, Peter Sokolovič *František Galan – Hlavný veliteľ Hlinkovej gardy v úlohe podporovateľa Povstania*, Branislav Kinčok *Spravodajský dôstojník kpt. Anton Tomeček* a Anton Hruboň *Pohlady Alexandra Macha na udalosti a fenomény rokov 1938-1945 v optike jeho rukopisnej pozostalosti*.

Súčasťou publikácie je tiež separát zo špeciálnej časti konferencie: 65. VÝROČIE SNP – MINULOSŤ, SÚČASNOSŤ A BU-DÚCNOŠŤ HISTORIOGRAFIE ODBOJA

A SNP, obsahujúci vstupné príspevky Františka Cséfalvayho *Vojenská historiografia SNP a národnooslobodzovacieho zápasu* a Viléma Prečana *Poznámky k historiografii povstania a jej úlohám*. Následnej pódiovej diskusie sa zúčastnili Dušan Kováč 2x, Martin Lacko, Ivan Kamenec, Ján Stanislav, Stanislav Mičev, František Cséfalvay, Marek Syrný, Jozef Bystrický a Vilém Prečan.

Publikáciu uzatvára Menný register a Použité pramene a literatúra.

Konferencia priniesla mnoho zaujímavých a poučných príspevkov, ktoré budú pre historické poznanie danej problematiky určite prínosom i podnetom na diskusiu a ďalšie bádanie.

E. Jančo

BOBALIK, Jozef. *SEDEM ROKOV NA SEVERE*. Bratislava : Ústav pamäti národa, Bratislava 2009, 168 s.

Publikácia patrí do edície Memoáre a zachytáva sedem rokov života Jozefa Bobalika – strávených v lágroch – gulagoch na nútených prácach, ktoré ho priviedli až na ďalekú Kolymu. Autor je rozprávač s fenomenálnou pamäťou, ktorý pútavým štýlom a jemu vlastným humorom opisuje sovietske pracovné tábory, v ktorých hlavným nepriateľom bola zima a hlad. Táborové skúsenosti nazýva „zapolárnou akadémiou“. Autobiograficky zachytáva každodenný zápas s ľudskou krutosťou a drsnou prírodou, ktorú zažívali trestanci v stalinských väzeniach. Rozprávanie sa začína jeho zatknutím 20. mája 1948 a končí návratom domov 13. marca 1955. Neľudské podmienky, v ktorých sa ocitol, ako aj zložitý návrat, sú vykresľované veľmi autenticky. Zvláštnosťou knihy je, že nemá kapitoly. V nej sa mieša jazyk jeho rodného Lukova, so slovenčinou, ukrajinčinou, ruštinou a žargónom používaným v pracovných táboroch. Na jej konci je 25 strán obrazovej

prílohy a vysvetlivky niektorých výrazov.

Po krátkom uvedení a vysvetlení súvislosti začína Jozef Bobalik vyjadrovať svoje dojmy a zážitky. Narodil sa v obci Lukov, okres Bardejov, v obci známej s krásnym dreveným kostolíkom, Lukov-Venecia. Jeho otec bol lesný robotník a matka bola v domácnosti. Otec odcestoval roku 1938 za prácou do Ameriky, kde o 3 roky tragicky zahynul. Jozef s matkou a jej dvomi bratmi v Lukove pomáhal na gazdovstve.

Dňa 10.7.1946 bola prijatá dohoda medzi ČSR a ZSSR *O práve opcie a vzájomného presídlenia obyvateľstva*, na základe ktorej odišlo na Ukrajinu 12 500 čs. občanov (prevažne Rusínov a Ukrajincov, občanov gréckokatolíckeho a pravoslávneho vierovyznania). V roku 1967 sa späť vrátilo 1 227 rodín, čiže 5 038 osôb a po Černobyle v rokoch 1993 – 1999 zasa 366 rodín – 1 134 rodákov a ich potomkov.

V predstave získania úrodnej pôdy, bohatstva, bezplatnej lekárskej starostlivosti, vzdelania v „spravodlivej“ krajine Sovietov optoval s rodinou na Ukrajinu do obce Mirohošč, okres Dubno. Sen o lepšom živote sa rýchlo rozplynul. Po príchode na Ukrajinu stratili čs. štátne občianstvo. Čoskoro zistili, že ich oklamali, ale už nebola možnosť návratu. 18. februára 1948 na rozlúčke priateľa – ženícha – pred sobášom bol skupinou ozbrojených banderovcov donútený prečítať leták „Smrť Stalinovi“. Dňa 1. marca 1948 začal pracovať v obchode, na ktorého dverách bol vylepený banderovský leták, ktorý odovzdal na MNV. Onedlho, 20. mája 1948, prišli do obchodu kapitán a dvaja seržanti NKVD (Narodnyj komisariat vnutrennich del – Ľudový komisariát vnútra), doma mu urobili domovú prehliadku, zatkli ho a odviezli do väzenia v Dubne. Za tieto letáky sa dostal do kriminálu. Tak sa začalo jeho utrpenie. Vo vykonštruovanom procese, za ktorým stála NKVD, bol odsúdený za protisovietsku agitáciu podľa § 54-10,1 na 10 rokov straty slobody

v nápravno-výchovných lágroch a dva roky straty občianskych práv (NKVD má na svedomí odvečenie 7 422 občanov ČSR, z toho 6 982 Slovákov). Podal odvolanie na Najvyšší súd ZSSR, ktoré bolo takmer po roku vo februári 1949 zamietnuté. Výsledkom odsúdenia bolo 10 rokov nútených prác v sovietskych pracovných táborech na Sibíri. Nasledovala jeho strastiplná cesta vlakom cez tranzitné miesta Berdičev, Kyjev, Charkov, Novosibirsk, Krasnojarsk, Tajšet pri Bajkalskom jazere v tábore OZERLAG (Osobyj zakrytyj režimnyj lager – zatvorený láger pre politických väzňov). Potom cesta smerovala na Komsomolsk a ďalej na Kolymu do Magadanu, až zakotvil v tábore GULAG-u (Glavnoje upravlenije lagerej, Gulag-Glavnoje upravlenije ispraviteľno-trudovych lagerej – Hlavná správa nápravno-pracovných táborov) Ust'-Kujga 400 km za polárnym kruhom.

Posledným dňom jeho pobytu v tábore sa stal 18. február 1955, keď sa začala ťažká, aj keď nie taká strastiplná cesta ako sem – cesta domov – dlhá 9 000 km, trvajúca 1 mesiac. Začala sa autom do Ege-Chaja, odtiaľ lietadlom do Irkutsku a potom vlakom smer Charkov – Evov až domov do Mirohošča, kde prišiel v nedeľu 13. marca 1955. Po siedmich rokoch utrpenia a strachu sa vrátil k matkinmu hrobu, ktorá zomrela 15.11.1952 vo veku 43 rokov.

Po návrate z gulagu sa oženil ako sovietsky občan na Ukrajine, v roku 1967 sa vrátil na Slovensko do rodného Lukova, má syna (žije v Prahe) a dcéru (žije v Prešove). Napriek všetkému prežitému nezatrpkol, je plný optimizmu, na roky v lágroch nemôže zabudnúť, hovorí, že už všetkým odpustil a že treba žiť pre prítomnosť, hoci v mladosti prežil toľko utrpenia, ako iní ľudia za celý život.

L. Jančo

CHOVANEC, Jaroslav – **HOTÁR**, Viliam S.: *POLITOLÓGIA. TERMINOLOGICKÝ A VÝKLADOVÝ SLOVNÍK*. Trnava : Fakulta masmediálnej komunikácie UCM, 2010, s. 588 s. (V. Segeš)

Napriek masívnej knižnej produkcii za posledné dvadsaťročie na Slovensku doposiaľ pretrvávajú nedostatok dobrej encyklopedickej či slovníkovej literatúry. Pritom istá suma lexikálnych poznatkov patrí k základnej výbave ktoréhokoľvek vzdelanejšieho súčasníka. Nie každý si totiž prostredníctvom internetu a jeho sietí ad hoc vyhľadáva pojmy z ktoréhokoľvek vedného odboru. Ak ich totiž aj nájde (najčastejšie na stránkach wikipédie, kde sa nachádza skutočne takmer všetko), nie je isté, či a do akej miery sú tieto informácie aj hodnoverné.

Printové knižné spracovanie teda stále zostáva kredibilnejšou formou získavania informácií i nadobúdania vedomostí, navyše, ak za vedeckou či odbornou publikáciou stojí osvedčené vydavateľstvo s redaktormi a recenzentmi a v neposlednom rade renomovaní autori.

Z tohto hľadiska možno privítať terminologický a výkladový slovník popredného slovenského odborníka na ústavné právo prof. Dr.h.c. JUDr. Jaroslava Chovanca, CSc. a skúseného vysokoškolského pedagóga a politológa PhDr. Viliama S. Hotára.

Slovník osvetľuje okolo tisíc pojmoslovných jednotiek z oblasti politiky, politológie a príbuzných vedných odborov. Ide jednak o vlastné encyklopedické heslá a jednak o základné biografické charakteristiky približujúce historické osobnosti z politiky a politológie. Kladne treba hodnotiť, že autori sa koncentrovali nielen na všeobecnú charakteristiku každého hesla, ale – a to je v našich podmienkach obzvlášť novátorské – aj na jazykovú stránku.

Názvy hesiel sú prezentované v jazykoch krajín Vyšehradskej štvorky (t. j. v slovenčine, češtine, maďarčine a poľštine), ďalej aj

v jazykoch jej susedov a v oficiálnych jazykoch Európskej únie (čiže nemčine, angličtine, ruštine). Dôraz na jazyk akcentuje aj vstupná etymologická rekonštrukcia názvov a pomenovaní, ktoré pramenia zväčša v latinčine, gréčtine, ale napríklad aj v praslovjančine či staroindičtine. Monografia je síce prvorado určená ako učebná pomôcka pre študentov študujúcich politológiu, či už ako odbor alebo predmet, má však nepochybne čo povedať aj historikom, ako aj vojenským historikom či vôbec záujemcom o spoločenské vedy. Veď ako uvádzajú autori „*Dynamický procesuálny charakter politiky odhaľujú v konečnom dôsledku po-*

litické určenia. Tieto charakterizujú politiku ako proces prípravy, prijatia a praktickej realizácie – a to pre celú spoločnosť – nevyhnutných riešení. Takáto interpretácia politiky dovoľuje analyzovať najdôležitejšie fázy jej realizácie a uskutočňovania. Medzi takéto fázy či štádiá patria: určenie politických cieľov a prijatie rozhodnutí na ich riešenie; organizovanie mäs a mobilizácia rezerv na realizovanie týchto cieľov; usmerňovanie, regulovanie politickej činnosti; jej permanentná kontrola; analýza dostupných výsledkov a následne určenie nových cieľov politiky.“

V. Segeš

BIBLIOGRAFIA

PROTIHABSBURSKÉ POVSTANIA V ROKOCH 1604 - 1711

Historiografia posledných dvoch desaťročí v prácach domácich a zahraničných autorov

Predkladaná tematická bibliografia prináša výber syntetických prác, monografií, prameňov, zborníkov z konferencií, ako aj štúdií a článkov publikovaných v historických i vojenských periodikách v stanovenom rozpätí poslednej dekády minulého a prvej dekády súčasného storočia. Výberová bibliografia čerpá z domácich a zahraničných národných bibliografických zdrojov, z databáz Vojenského historického ústavu, odporúčanej a citovanej literatúry v nosných prácach danej problematiky. Snahou bolo zachytiť v čo najširšom rozsahu práce slovenskej proveniencie, na rozdiel od uplatnenia určitých výberových kritérií pre práce maďarskej historiografie, ktorú reprezentuje oveľa širšie autorské zázemie. Je nanajvýš pravdepodobné, že k roku okrúhleho výročia mieru podpísaného v Satu Mare, ktorým sa skončilo posledné protihabsburské povstanie uhorskej šľachty, boli spracované ďalšie práce, s printovou podobou ktorých sa však stretneme o niečo neskôr, či už s vročením súčasným alebo nasledujúcim.

Monografie, zborníky

A bujdoso fejedelem. II. Rákóczi Ferenc szabadságharca. Novi Sad : Pandora, 1997.- 66 s.

A Habsburgház és Bocskai fejedelem ellentétei és kibékülése, a zsitvatoroki béke, 1606. 2. rész dok. München : Ered. kiadása, 1990.

A Rákóczi-szabadságharc. Budapest : Osiris kiadó, 2004.

A török kor, a kuruc kor, a nemesi felkelés, a királyi magyar nemesi testőrség iratainak levéltári segédlete. Budapest : Petit real Könyvkiadó, 2000.- 231 s.

ÁGOSTON, István: Rákóczi néphagyományok Ónodon. [Ónod] : [Önkormányzat], [1997].- 31 s.

APFEL, Viliam: ... lebo len prach si. Príbehy z histórie, ktoré sa nevošli do dejepisu. Martin : Matica slovenská, 2006.- 156 s.

ASZTALOS, Miklós: II. Rákóczi Ferenc és kora. Budapest : Pallas Stúdió – Attraktor Kft – Kossuth Ny., 2000.- 496 s.

ASZTALOS, Miklós: II. Rákóczi Ferenc és kora. Szekszárd : Babits, 2006.- 492 s.

BAGYINSZKI, Istvánné – BALOGH, Zoltán, eds.: Rákóczi állama Európában. Salgótarján 2006.

BAGYINSZKI, Istvánné, eds.: Rákóczi állama Európában. Konferencia a szécsényi országgyűlés 300. évfordulója emlékére : Szécsény, 2005. szeptember 15-16-17. Salgótarján : Nógrád M. Múz. Szerv., 2006.- 252 s.

BAĎURÍK, Jozef, ed.: Slovensko a habsburská monarchia v 16. a 17. storočí. Zborník príspevkov z vedeckého sympózia usporiadaného dňa 22. novembra 1994 v Bratislave. Bratislava : Österreichisches Ost- und Südosteuropa-Institut – Katedra slov. dejín a archívnicva FiF UK, 1995.

BALOGH, István: II. Rákóczi Ferenc Szabolcs és Szatmár vármegyékben. 1703. Július – október. 2. bőv. kiad. Nyíregyháza – [Debrecen] : Szabolcs-Szatmár-Bereg M. Lvt. – Kapitális Ny., 2003.- 83 s.

BÁNHÉGYI, Ferenc: II. Rákóczi Ferenc. Celldömölk – [Debrecen] : Apáczai – Alföldi Ny., [2003].- 151 s.

BÁNKÚTI, Imre: A kuruc függetlenségi háború gazdasági problémái 1703 – 1711. Budapest : Akadémiai Kiadó, 1991.

BÁNKÚTI, Imre, ed.: A Rákóczi-szabadságharc dokumentumai Abaúj-Torna, Borsod, Gömör-Kishont és Zemplén megyékből I. - IV. Miskolc : Borsod-Abaúj-Zemplén Megyei Levéltár, 2003 – 2005, 264 s., 318 s., 304 s., 252 s.

BÁNKÚTI, Imre, ed.: II. Rákóczi Ferenc ezertizenkét napja. Beniczky Gáspár fejedelmi titkár diáriuma, 1707. május 24 - 1710. február 28. Budapest : Nap Kiadó, 2005.- 284 s.

BÁNKÚTI, Imre, ed.: Dézsmabérlet, hadellátás és katonaszállítás. A Rákóczi-szabadságharc hétköznapijai a „Tót impériumban“. Egy magángyűjtemény dokumentumai 1692, 1704 – 1706. Budapest : MOL, 2007.- 201 s.

BÁNKÚTI, Imre: Dokumentumok a Szatmári béke történetéhez. Dokumente zur Geschichte des Friedenschlusses von Szatmár. Budapest : BTM; Szorobán Bt. : SKV, 1991.- 90 s.

BALLA, Tibor, ed.: A Bocskai István által vezetett Habsburg-ellenes rendi felkelés kitörésének 400. évfordulója alkalmából rendezett tudományos konferencia előadásainak szerkesztett anyaga. Studia Caroliensia 7. Budapest : Károlyi Gáspár Református Egyetem, 2006, s. 87-104.

BARTA, János – JATZLAUK, Manfred – PAPP, Klára: „Einigkeit und Frieden sollen auf Seiten jeder Partei sein“. Die Friedensschlüsse von Wien (23. 6. 1606) und Zsitvatorok (15. 11. 1606). Debrecen : Inst. für Geschichte der Univ. Debrecen – Selbstverwaltung des Komitats Hajdú-Bihar, 2007.

BARTA, J. – PAPP, K., eds.: „Nincsen nekünk több hazánk ennél...“ : Tanulmányok a Bocskai-felkelés történetéhez. Budapest : Lucilus Kiadó, 2004.- 193 s.

BASICS, Beatrix, ed.: II. Rákóczi Ferenc, 1711 – 2011. [Budapest] : Éghajlat Kvk., 2011.- 234 s.

BATÁR, Zsolt Botond: II. Rákóczi Ferenc élete és szabadságharca a bélyegek tükrében. Budapest : Panoráma, 2003 Szeged : Szegedi Kossuth.- 230 s.

BENE, János: A szatmári békeség. Nyíregyháza : Józsa A. Múzeuma., 2011.- 20 s.

BÉNYEI, Miklós: Bocskai és a hajduk. Válogatott bibliográfia. Debrecen : Hajdú-Bihar M. Önkormányzat, 2004.- 88 s.

Bethlen Gábor. Budapest : OSZK, 1999.- 1 videokazeta (VHS, 170 min.).

Bethlen Gábor kora. [Szeged] : Szegedi Kossuth Nyomda, 1998.- 433 s.

Bethlen Gábor Magyarország egyesítéséért. Budapest – München : OSZK – SZER, 1999.- 1 videokazeta (VHS, 215 min.)

BETTES, István: Más volt eddig, másképp lesz most : válogatás a kuruc kor költészetéből, A nemzeti szövetség himnuszával és II. Rákóczi Ferenc imájával. Dunaszerdahely : Lilium Aurum, 2004. 71 s.

Bitka pri Turnej 3. augusta 1708. 290. výročie bitky pri Trenčianskej Turnej. Zborník príspevkov z 31. júla 1998. Trenčianska Turná : Obecný úrad Trenčianska Turná, 1998.- 91 s. *Obsah:* *Kohútová, Mária:* Uhorsko na rozhraní 17. – 18. storočia, s. 3-17; *Kohútová, Mária:* Kurucké noviny Mercurius Veridicus, s. 18-23; *Mrva, Ivan:* Povstanie Františka II. Rákociho v rokoch 1703 – 1711 na Slovensku, s. 24-52; *Dangl, Vojtech:* Bitka pri Trenčianskej Turnej a niektoré vojenské aspekty Rákociho povstania, s. 53-67; *Kónya, Peter:* K hospodárskej politike Františka II. Rákociho a činnosti jeho hospodárskej rady (Consilium oeconomicum) v Prešove 1707 – 1710, s. 68-81.

CELÂL, Inal: II. Rákóczi Ferenc ve Tekirdağ. 2. baskı. Macaristan Cumhuriyeti : Büyükelçiliği, 2003.- 93 s.

CSALA, Kornélia: Po stopách Rákócziho a kuruckých vojsk. Turistická príručka. Košice – Budapest : Košický občiansky klub – Heraldika, 2006.

CSATÁRY, György: Ugocsa vármegye II. Rákóczi Ferenc államában, 1703 – 1711. Ungvár – Beregszász : PoliPrint – II. Rákóczi Ferenc Kárpátaljai M. Főisk., 2008.- 276 s.

CSETRI, Elek: Bethlen Gábor életútja. Bukarest : Kriterion, 1992.- 233 s.

CSORBA, Csaba, ed.: „Számos dicsőségű első Rákóczi György“, a nagy fejedelem. [Miskolc] : Kazinczy Ferenc Társaság, és a Borsod-Abaúj-Zemplén Megyei Levéltár, 1993.- 48 s.

CSORBA, Csaba – FÖLDY, Ferenc – KÖDÖMÖCZ, József: Művelődésünk múltjából. Comenius, I. Rákóczi György és más tanulmányok. Sárospatak : M. Comenius Társaság, 1999.- 217 s.

CSIFFÁRY, Tamás: II. Rákóczi Ferenc élete. Budapest : Fix Kiadó, 2005.- 119 s.

CZIGÁNY, István, ed.: Az államiség megőrzése. Tanulmányok a Rákóczi-szabadságharcról. Budapest 2002.

CZIGÁNY, István, ed.: Bocskai és kora... Tanulmányok a Bocskai-szabadságharc 400. évfordulója alkalmából. Budapest : Martin Opitz, 2005.- 112 p.

CZIGÁNY, István: Reform vagy kudarc? Kísérletek a magyarszági katonaság beillesztésére a Habsburg Birodalom haderejébe. Budapest : Balassi Kiadó, 2004.- 226 s.

DANGL, Vojtech: Bethlen proti Habsburkům. Slovo k historii 37. Praha : Melantrich, 1992.- 31 s.

DANGL, Vojtech: Bitky a bojiská v našich dejinách. Od Samovej riše po vznik stálej armády. Bratislava : Perfekt, a.s., 2005.- 243 s.

- DANGL, Vojtech:** Vojny a bitky v našich dejinách. Bratislava : Perfekt, 2005.
- DANGL, Vojtech – KOPČAN, Vojtech:** Vojenské dejiny Slovenska II. 1526 – 1711. Bratislava : Ministerstvo obrany SR, 1995.- 224 s.
- DEMETER, Lajos – ÉLTES, Enikő,** eds.: II. Rákóczi Ferenc és a háromszéki kurucok. Olvasókönyv a kuruc szabadságharc 300. évfordulójára. Sepsiszentgyörgy – Egyes : Háromszéki Mikes Kelemen Közműv – Kovászna Megyei Könyvtár, 2004.- 87 s.
- Dokumenty** slovenskej národnej identity a štátnosti I. Bratislava : Národné literárne centrum, 1998.
- DOMINKOVITS, Péter:** „Egy nemzetek lévén...“ A Nyugat-Dunántúl Bocskai István 1605. évi hadjárata idején. Budapest : Martin Opitz, 2006.- 198 s.
- DUCHOŇ, Jozef:** František II. Rákoczi a jeho Košice. Košice : Vyd. Interart – Ing. Viliam Jalakša, 2005.- 135 s.
- DUCHOŇ, Jozef – HRUŠKOVÁ, Eva:** Rákóczi Kassája. Kassa : Kelet-szlovákiai Múzeum Kassa, 2004.- 97 s.
- DUKRÉT, Géza,** ed: Istennel a hazáért és a szabadságért : Jubileumi Rákóczi Évek 2003 – 2011. [Oradea] : Királyhágómelléki Ref. Egyházkerület: Partiumi és Bánsági Múemlékvédő és Emlékhely Biz., 2003.
- Dvestodeväťdesiate** výročie bitky pri Trenčianskej Turnej. Zborník príspevkov z 31. júla 1998. Trenčianska Turná : Obecný úrad, 2000.- 91 s.
- Emlékiratok.** Részletek Rákóczi Ferenc. Szentendre : Mercator Stúdió, cop. 2006, elektronikus dok.
- ETÉNYI, Nóra G. – HORN, Ildikó – SZABÓ, Péter:** Koronás fejedelem. Bocskai István és kora. Budapest : General Press [2006].- 247 s.
- FABIÁN, Gyula:** A fejedelem hűségében. Bocskai István és hajdúi a nemzeti függetlenségért és a vallásszabadságért. Történelmi áttekintés. Nagyszalonta : Bocskai István Alapítvány, 2000.- 74 s.
- Európa** és Magyarország II. Rákóczi Ferenc korában : Budapest, 2003. szeptember 24-26. Budapest : Károli G. Ref. Egyház, 2004.- 424 s.
- FERIANČEKOVÁ, Marcela,** zost.: Bitka pri Vavrišove 1709. Zborník príspevkov z vedeckej konferencie pri príležitosti 300. výročia bitky pri Vavrišove. Vavrišovo : Obecný úrad, 2009.- 108 s.
- GAÁL, György,** ed.: A nagy fejedelem szabadságharca. A Rákóczi-szabadságharc kitörésének 300. évfordulója alkalmából megtartott tudományos tanácskozáson elhangzott értekezések. Újvidék : Atlantis, 2004.- 109 s.
- GEBEL, Sándor:** A Rákóczi-szabadságharc 1703 – 1711. Budapest : Osiris kiadó, 2009.- 108 s.
- GYULAI, ÉVA,** ed.: 1630-1656 : I. és II. Rákóczi György oklevelei. [2003]. 1 CD
- HALÁSZ, Hajnal – KATONA, Csaba – ÓLMOSI, Zoltán,** eds.: Dokumentumok II. Rákóczi Ferenc és társai újratemetéséhez (1873 – 1906). Budapest : Magyar Országos Levéltár, 2004.

HECKENAST, Gusztáv: Ki kicsoda a Rákóczi-szabadságharcban? Életrajzi adattár. Budapest MTA Történettudományi Intézete, 2005.

HECKENAST, Gusztáv – MOLNÁR, Sándor – NÉMETH, Péter, eds.: Rákóczi-kori tudományos ülésszak II. Rákóczi Ferenc fejedelem és bujdosótársai, valamint Vay Ádám hamvai hazahozatalának 90. évfordulója alkalmából 1996. október 25. Vaja – Miskolc-Diósgyőr : Vay Á. Múz. Barátai – Gazdász-Elasztik Kft., 1997.- 119 s.

Iktári Bethlen Gábor erdélyi fejedelem. Máriabesnyő-Gödöllő : Attraktor, 2008. 200 s.

IMREH, István: A fejedelmi gazdálkodás Bethlen Gábor idejében. Kolozsvár : Erdélyi Múzeum-Egyes., 1992.- 88 s.

INGRAO, Charles W.: The Habsburg Monarchy 1618 – 1815. 2nd ed. New Approaches to European History 3. Cambridge : Cambridge University Press, 2000.

Iván, Zsuzsanna, ed.: II. Rákóczi Ferenc, 1676 – 1735. Ajánló bibliográfia. Balatonfüred : Önkormányzat : Vár. Kvt. és Helytört. Gyűjt., 2004.- 16 s.

JÓSA, Iván: Bottyán János és Kecskemét. Kecskemét : Jósa I., 2007.- 71 s.

KÁLMÁN, Benda: Bocskai István. 2. kiad. Budapest : Századvég, 1993.- 211 s.

KÁLMÁN, Benda: Levelek. Bocskai István. Budapest – Bukarest : Európa – Kritérium, 1992.- 289 s.

KÁLMÁR, János: Alternatívák Magyarországon a szatmári béke után. Budapest : Korona, 1997.- 63 s.

KINCZLER, Irén, ed.: Thököly Imre (1657 – 1705) a „kuruc király“. Piliscsaba : Fébé Bt., 1996.- 31 s.

KINCSES, Katalin Mária: Kultusz és hagyomány. Tanulmányok a Rákóczi szabadságharc 300. évfordulóján. Budapest : Argentum, 2003.

KIRÁLY, Béla – VESZPRÉMY, László, eds.: A magyar hadtörténelem évszázadai. Budapest 2003.

KISS, Imre: II. Rákóczi Ferenc, a haza és régió oltalmazója. Borsi-i születési kastélyáért magyar-szlovák összefogás. Budapest ; Borsi : Szt. Korona Szövets., 2008.- 98 s.

KOHÚTOVÁ, Mária: Slovensko a Slováci v novoveku. Trnava : Filozofická fakulta Trnavskej univerzity, 2008.- 174 s.

KÓNYA, Peter: Az Eperjesi vértörvényszék 1687. Eperjes – Budapest : Podnik v ýp. techniky – Evangélikum Országos Múzeum, 1994.- 138 s.

KÓNYA, Peter, ed.: Gróf Imrich Thököly a jeho povstanie. Thököly Imre gróf és felkelése. Prešov : Vydavateľstvo Prešovskej univerzity, 2009.- 338 s. : obr.

KÓNYA, Peter: Krvavý súd. Prešov : Expertízna a vzdelávací inštitút, 1992.- 135 s.

KÓNYA, Peter, ed.: Povstanie Františka II. Rákocziho 1703 – 1711 (v novšom priblížení) : Rákóczi-szabadságharc 1703 – 1711 (újabb megközelítésben). Prešov : Filozofická fakulta Prešovskej univerzity, 2005.- 363 s.

Obsah: Várkonyi, Ágnes R: Sáros vármegye főispánja (A beiktatástól a döntésig 1694 – 1696), s. 8-25; *Kovács, Ágnes:* Rákóczi a Károlyi, s. 26-35; *Papp, Klára:* A Csákyak és a Rákóczi szabadságharc, s. 36-51; *Badurik, Jozef:* K charakteristike zápasu českých

a uhorských stavov s Habsburgovcami, s. 52-60; *Mrva, Ivan*: Povstanie Františka II. Rákociho na území západného Slovenska, s. 61-85; *Kónya, Peter*: Prešov, Bardejov a Sabinov v povstaní Františka II. Rákócziho, s. 86-112; *Zachar, József*: A magyarországi Császári hadvezetés a Rákóczi-szabadságharc idején (Rövid összefoglalás), s. 113-123; *Dobrotková, Marta*: Bitka pri Trnave v povstaní Františka II. Rákociho, s. 124-132; *Marečková, Marie*: Sociálne ekonomické pomery východoslovenských miest za povstání Františka Rákócziho II., s. 133-137; *Balogh, Judit*: A székelyek II. Rákóczi Ferenc Erdélyében, s. 138-148; *Tonhaizer, Tibor*: II. Rákóczi Ferenc vallásosságának gyökerei, s. 149-159; *Gebei, Sándor*: „Rákóczi püspöke“, Telekesy István Egri püspök, s. 160-178; *Kónyová, Annamária*: Imrich Thököly a Rákócziho súčasníci ako študenti Prešovského evanjelického kolégia, s. 199-207; *Damankoš, Marián*: Biskup Daniel Krman, s. 208-219; *Papp, Imre*: A Francia külpolitika a Rákóczi-szabadságharc korában, s. 220-227; *Mojdis, Ján*: Povstanie Františka II. Rákócziho a jeho obraz vo francúzskej literatúre, s. 228-233; *Etényi, Nóra G.*: A Rákóczi-szabadságharc a német nyomtatott sajtóban, s. 234-246; *Daniš, Miroslav*: Stavovské povstanie Františka II. Rákócziho v ruskej periodickej tlači v rokoch 1703 – 1707, s. 247-255; *Gyulai, Éva*: Aszalay Ferenc, Rákóczi udvari szekretáriusa lengyelországi budoása – 1711. február – szeptember, s. 256-265; *Javor, Martin*: Vznik slobodomurárskych lóží v Európe, s. 266-279; *Orosz, István*: Rákóczi Tokaj hegyaijai szőlőbirtokainak jövedelmezősége a 17 – 18. század fordulóján, s. 280-286; *Ulrich, Attila*: A Rákóczi család uradalmi bortermelése és bortermelésük haszna a 17. század második felében, s. 287-303; *Barta, János*: a Zemplén megyei Rákóczi birtokok sorsa a 18. században, s. 304-312; *Adam, Ján*: Malé sťahovanie národov (Migrácia obyvateľstva po satmárskom mieri v severovýchodnej časti Uhorska), s. 313-320; *Bársony, István*: Zčiatky povstania Františka II. Rákócziho v maďarskej historiografii, s. 321-330; *Käfer, István*: Pater patriae. Rákóczi a szlovákoknál az egykorúságtól napjainkig, s. 331-335; *Káša, Peter*: Zemanía, kuruci a slovenskí hrdinovia, s. 336-342; *Malovecká, Milota*: František II. Rákoci a Rákociovci v diele Karola Wagnera, s. 343-347; *Žemberová, Viera*: Historiografia v literárnom vzdelaní (Marginália ku koncepcii historickej osobnosti v umeleckom texte), s. 348-354; *Tamás, Edit*: Lehetőségek és elvárások egy történeti kiállítás megvalósításakor, s. 355-363.

KÓNYA, Peter: Prešov, Bardejov a Sabinov počas protireformácie a protihabsburských povstaní (1670 – 1711). Acta Collegii Evangelici Prešovienis VI. Prešov : Biskp. úrad Vých. dištriktu ECAV, 2000.- 225 s.

KÓNYA, Peter: Prešovský krvavý súd z r. 1687. Prešov : Biskupský úrad Vých. dištriktu Ev. cirkvi a. v. na Slovensku, 2001.- 148 s.

KÓNYA, Peter et al.: Rákóczi állama és a korabeli Európa. Budapest : Kossuth Szabadegetem, 2004.- 107 s.

KÓNYA, Peter: Za Boha, vlast' a slobodu! Pohnuté osudy kuruckého generála Juraja Ottlyka. Prešov : Vydavateľstvo Prešovskej univerzity, 2009.- 366 s.

KÖPECZI, Béla: A bujdosó Rákóczi. Budapest : Akadémiai Kiadó, 1991.- 572 s.

KÖPECZI, Béla, ed.: Correspondance diplomatique de François II Rákóczi, 1711 – 1735. Choix de documents. Budapest : Balassi, cop., 1999.- 379 s.

KÖPECZI, Béla: II. Rákóczi Ferenc külpolitikája. Budapest : Akadémiai Kiadó – PXP, 2002.- 161 s.

KÖPECZI, Béla: Rákóczi útjain. Tanulmányok. Budapest : Lucidus Kiadó, 2004.- 170 s.

KÖPECZI, Béla – VÁRKONYI, Ágnes R.: II. Rákóczi Ferenc. 3. jav. kiad. Budapest : Osiris kiadó, 2004.- 708 s.

KORBULY, Dezső: II. Rákóczi Ferenc. Miskolc : II. Rákóczi Megyei Könyvtár, 2003.- 131 s.

KOVAČKA, Miloš – AUGUSTÍNOVÁ, Eva, eds.: Memorialis – historický spis slovenských stolíc. Zborník prác z medzinárodnej vedeckej konferencie, ktorá sa konala pri príležitosti 300. výročia tragických udalostí na počesť turčianskych martýrov Melchiora Rakovského a Krištofa Okoličaniho 7. a 8. júna 2007 v Martine. Martin : Slovenská národná knižnica, 2008.- 383 s. *Obsah: Uličný, Ferdinand:* Vojny sedmohradských kniežat proti uhorským kráľom v 17. a začiatkom 18. storočia, s. 8-11; *Tajták, Ladislav:* Povstanie Františka II. Rákociho v slovenských dejinách, s. 12-20; *Kohútová, Mária:* Politicko-hospodárska situácia v Uhorsku pred Onódským snemom, s. 21-26; *Kónya, Peter:* Onódsky snem v kontexte udalostí povstania Františka II. Rákociho, s. 27-40; *Bodnárová, Miloslava:* Slováci v období Onódskeho snemu, s. 41-46; *Kamenický, Miroslav:* Onódsky snem v zrkadle novin Wienerisches Diarium, s. 47-56; *Lacko, Richard:* Turčianska stolica v čase Onódskeho snemu, s. 57-63; *Ragač, Radoslav:* Príspevok k biografickým portrétom vyslancov Turčianskej stolice, s. 64-76; *Federmayer, Frederik:* Krištof Okolicsányi († 1707). Náčrt heraldického vývoja jeho rodového erbú, s. 77-92; *Segeš, Vladimír:* Medzi pólmi hrdinu a antihrdinu – nevšedný príbeh Ladislava Berčéniho, s. 93-97; *Mačuha, Maroš:* Príčiny a následky udalostí Onódskeho snemu v Turčianskej stolici, s. 98-113; *Mrva, Ivan:* Povstalecký snem v Onóde. Neznáme skutočnosti z doby jeho konania, s. 114-129; *Mészáros, Kálmán:* Novšie pohľady a pramene k dejinám turčianskej „vzbury“, s. 130- 171; *Czigány, István:* Úloha vojska na Onódskom sneme, s. 172-180; *Kováč, Mišo A.:* Literárna rezonancia martýria Turčanov na sneme v Onóde, s. 181-188; *Keresteš, Peter:* Mandát Františka II. Rákociho o náboženskej slobode a jeho ohlas v Nitrianskej stolici (O neznámom rukopise Mikuláša Gostoniho), s. 189-197; *Dzuriak, Karol:* Ružomerská synoda evanjelickej cirkvi v kontexte povstania Františka II. Rákociho, s. 198-238; *Otčenáš, Michal:* Martýrstvo v dejinách slovenských evanjelikov, s. 239-243; *Kovačka, Miloš:* Memorialis Turčianskej stolice z roku 1707 v kontexte turčianskych výziev, proklamácií a memoránd do roku 1849, s. 244-274; *Králiková, Eva:* A. Horáková-Gašparíková a jej práca o Fraňovi Rákocim, s. 275-282; *Marček, Milan – Zvedelová, Kristína:* Architektúra v stavbe Turčianskeho župného domu – jej história, vývoj a obnova, s. 283-296; *Jankovič, Lubomír:* Tematika Onódskeho snemu v kongregačných zápisniciach Turčianskej stolice Štátneho oblastného archívu v Bytči, s. 297-311; *Klímeková, Agáta:* František II. Rákoci a stavovské povstanie v zrkadle dejín knižnej kultúry, s. 312-317; *Augustínová, Eva:* Turčianske šľachtické rody v Bibliografii územne slovacikálnych tlačí 18. storočia, s. 318-323; Memorialis Turčianskej stolice adresovaný Františkovi II. Rákocimu, s. 324-325; *Kováč, Mišo A.:* Divadlo dejín Martýri za Okolie. Tragédia Turčanov na Onódskom sneme kurucov F. Rákociho II. 6. – 9. júna 1707 v dvoch obrazoch, s. 326-372.

KRESTIĆ, Vasilije D., ured.: Ispisi, prepisi i prevodi iz doba Rakocijevog ustanka, 1703 – 1711. Zbornik za istoriju, jezik i književnost srpskog naroda 2. odeljenje Spomenici na tuđim jezicima, 2005.- 251 s.

LADÁNYI, Sándor: Ráday Pál vallásügyi tevékenysége a szatmári béke után. Ráday Pál szerepe a magyarországi protestáns egyházak életében. Budapest : Károli Ref. Egyetem Hittudományi Kar, 1997.- 117 s.

LÁSZLÓ, Nagy: Iratok Bocskai István és kora történetéhez. Debrecen : Hajdú Bihar M. Önkormányzat, 2005.- 257s.

LISZKA, József: Sötét éjben fényes csillagunk... II. Rákóczi Ferenc és a kuruc kor emlékezete a szlovákiai magyar tájak néphagyományában. Dunaszerdahely : Lilium Aurum, 2004.- 61 s.

MAGYAR, Zoltán: Rákóczi a néphagyományban. Budapest : Osiris, 2000.- 361 s.

MAGYARI, András: II. Rákóczi Ferenc erdélyi hadserege. [Bucuresti – Cluj] : Kriterion – Polis, 1994.- 652 s.

MACAR-TÜRKB, Dostluk Derneği: II. Ferenc Rákóczi'nin hayati ve Türkiye'deki sürgün günleri Budapest : M. Török Baráti Társ., 2005.- 173 s.

MARKÓ, Árpád: II. Rákóczi Ferenc csatái. Válogatott tanulmányok. Reprint sorozat. Ed.: Mészáros, Kálmán. Budapest – [Szeged] : Nap – Szegedi Kossuth, 2003.- 368 s.

MÉSZÁROS, Kálmán: II. Rákóczi Ferenc tábornokai és brigadérosai. A kuruc katonai felső vezetés létrejötte és hierarchiája, 1703 – 1711. Budapest : Argumentum, 2006.- 185 s.

MÉSZÁROS, Kálmán: II. Rákóczi Ferenc tábornoki kara. Budapest 2007.

MEZEY, Barna: „Öszve-szövetkeztetett szövetségünknek kötele“. A jogalkotás alkotmányos keretei a Rákóczi-szabadságharcban. Budapest : Gondolat, 2009.- 356 s.

MISÓCZKI, Lajos: Vallás- és egyházügy a Rákóczi-szabadságharc idején. Gyöngyös : Önkormányzat, 2009.- 268 s.

MITTÁK, Ferenc – MITTÁK, Zoltán: „Haj, hős Rákóczi népe“. Szemelvények az 1703 – 1711. évi szabadságharc történetéből. Debrecen : Tóth Könyvkereskedés és kiadó Kft, 2003.- 317 s.

NAGY, László: Iratok Bocskai István és kora történetéhez. Debrecen : Hajdú-Bihar M. Önkormányzat Hajdú-Bihar M. Lvt., 2005.- 257 s.

NAGY, László: Székelyek a hadak útján. Budapest : HM Zrínyi Kht., 2001.- 345 s.

NEMERE, István: Erdély története : 170 év krónikája. Fejedelmek kora Buda elestétől II. Rákóczi Ferenc bukásáig, 1541 – 171. [Budapest] : Anno, 2006.- 117 s.

Ónodi országgyűlés 1707 – 2007 [Emlékkönyv az ónodi országgyűlés 300. évfordulójára]. A magyarázatot írta: Bényei, Ildikó; a Vár történetét írta: Tomka, Gábor. Ónod : Önkormányzat, 2007.- 92 s.

PÁNTYA, Julianna – RADVÁNYI, Réka, eds.: Bocskai-napok az Érmelléken. Tudományos konferencia az Érmellékről. Létavértes, 2004. június 18. A Bocskai-szabadságharc, az álmosdi csata és a hajdúk letelepítése 400. évfordulójának megünneplése. Kismarja, 2004. június 20. [Létavértes] : Érmellékért Közhasznú Egyes, 2004.

PAPP, Klára – JENEY-TÓTH, Annamária, eds.: „Frigy és békesség legyen...“ A bécsi és a zsitvatoroki béke. Debrecen : DE Tört. Int. – Hajdú-Bihar M. Önkormányzat, 2006.- 320 s.

PÉNZEZ, István, ed.: Thököly Imre fellépésétől a reformkorig. Dunaszerdahely : Lilium Aurum, 2003.- 326 s.

PERNES, Jiří: Pod císařským praporem. Historie habsburské armády 1536 – 1918. Praha : Elka Press, 2003.- 555 s.

Poswęcowanj zastaw... 1707. Krman Dániel. Ostrihom – Pilíšska Caba : Katolícka univ. P. Pázmánya – Ústav slavistiky strednej Európy, Výskumná skupina strednej Európy Svätého Vojtecha, 2007.- 159 s.

PULYAI, János: Szatmári békesség. Budapest : Nap Kiadó, 2007.- 267 s.

Rákóczi állama és a korabeli Európa. Címen nemzetközi konferenciát szerveztünk a nyíregyházi Soldier Vitéz Klub támogatásával a sárospataki Rákóczi-várban, 2002. szeptember 9-én. Budapest 2004.

Rákóczi kiáltványa a keresztény világhoz a szabadságharc okairól és céljáról. Szentendre : Mercator Stúdió, cop., 2006, elektronikus dok.

Rákóczi-ünnepségek 2003 : a Szatmárnémetiben 2003. április 25-én megtartott Az élő Rákóczi (VIII.) Kárpát-medencei történelmi tanácskozás előadásainak, valamint az április 26-27-ei majtényi (XIV.), tarpai, tiszaujlaki és tiszapéterfalvi megemlékezéseken elhangzott beszédek írott anyaga. Szatmárnémeti : EMKE Partiumi Alelnöksége – Szatmárnémeti Kölcsey Kör, 2003.- 250 s.

SEGEŠ, Vladimír a kol.: Slovensko. Vojenská kronika. Bratislava : Perfekt – Vojenský historický ústav, 2007.- 200 s.

SEGEŠ, Vladimír – ŠEĐOVÁ, Božena, eds.: Neďaleko od Trenčína... : Pamätnica k 300. výročiu bitky pri Trenčianskej Turnej. Trenčianska Turná – Bratislava : Obec Trenčianska Turná – Vojenský historický ústav, 2008.- 254 s. *Obsah: Segeš, Vladimír*: Vojenstvo v sto-roči ŕaživého nepokoja, s. 11-29; *Čičaj, Viliam*: Hrady a pevnosti v období stavovských povstaní očami cestovateľa, s. 30-47; *Kohútová, Mária*: Uhorsko pred posledným stavovským povstaním, s. 48-62; *Mrva, Ivan*: Povstanie Františka II. Rákociho, s. 63-85; *Czigány, István*: „Sliezka záhada“ – otázky kuruckého ŕaženia roku 1708, s. 86-102; *Dangl, Vojtech*: Bitka pri Trenčianskej Turnej a otázky kuruckého vojenstva, s. 103-118; *Kohútová, Mária*: Kurucké noviny Mercurius Veridicus ex Hungaria o bitke pri Trenčíne, s. 119-121; *Mészáros, Kálmán*: Kuruckí vojvodcovia v trenčianskej bitke, s. 122-135; *Klubert, Tomáš*: Siegbert Heister a Ján Pálfi – víťazi trenčianskej bitky, s. 136-141; *Kónya, Peter*: Generál Juraj Ottlyk v čase po trenčianskej bitke, s. 142-162; *Durčová, Mária*: Denník neznámeho šľachtica – pozorovateľa z Trenčianskeho hradu, s. 163-180; *Dibala, Ján*: Kurucký vojak Juraj Jánošík, s. 181-191; *Dibala, Ján*: Zbrojná výroba na Slovensku počas posledného protihabsburského povstania, s. 192-203; *Dibala, Ján*: Razenie núdzových mincí za povstania Františka II. Rákociho, s. 204-214; *Hábl, Vlastimil*: Trenčín a povstanie Františka II. Rákociho, s. 215-224; *Hloža, Mojmír*: Snahy o postavenie pamätníka Františkovi II. Rákocimu, s. 225-228; *Vítek, Peter*: „Švihrovská“ bitka pri Vavrišove, s. 229-239; *Šeđová, Božena*: Posledné protihabsburské povstanie v dátumoch, s. 240-247; *Čaplovič, Miloslav*: Slovo na záver, s. 252-254.

SERES, István: Thököly Imre és Törökország – Imre Thököly ve Türkiye. Magyar-Török Baráti Társaság. Budapest : Akadémiai Kiadó, 2006.- 289 s.

SLOTTMAN, William: Ferenc II Rákóczi and the great powers. East European Monographs. New York : Columbia Univ. Press, 1997.- 454 s.

SZABÓ, András: „Téged Isten dicsérünk“. Bocskai István, Erdély és Magyarország fejlődeme. 2. átd. kiad. Budapest : Kálvin, 2010.- 191 s.

SZAKÁLY, Ferenc: Virágkor és hanyatlás 1440 – 1711. Magyarok Európában II. Budapest : Háttér Lap és Könyvkiadó, 1990.

SZEGFŰ, László, ed.: Gondolatok Bocskai István szultáni megerősítéseire. „Nembúcsúzom...” Emlékkönyv Benda Kálmán tiszteletére. Szeged 1994.

SZEGFŰ, Gyula: A száműzött Rákóczi 1715 – 1735. Budapest : Magyar Tudományos Akadémia, 1913; reprint: Budapest – Debrecen : Holnap – Alföldi Ny., 1993.- 371 s.

SZEKERES, Gyula: „Agj Ur Isten mostis Ilj fejedelmet...” Bocskai István emlékezete a néphagyományban. Debrecen : Hajdú-Bihar M. Önkormányzat, 2004.- 366 s.

SZIRÁCSIK, Éva: A nemes vármegyének kezéhez... II. Rákóczi Ferenc levelei és Nógrád vármegyei visszhangjuk. Salgótarján : Nógrád M. Lvt., 2004.

SZIRÁCSIK, Éva: Romhány felé. Történeti szociológiai tanulmányok a Rákóczi-kori Nógrád vármegyéről. [Salgótarján] : Nógrád M. Múz. Szerv., [2010].- 135 s.

SZIRÁCSIK, Éva: „Rákóczy levelek”. Nagy Iván Rákóczi-kori iratmásolatainak regesztái a Nógrád Megyei Levéltárból. Salgótarján : Nógrád M. Lvt., 2005.- 355 s.

ŠUTAJ, Štefan, ed.: Protihabsburské stavovské povstania a ich vplyv na vývoj pohraničných regiónov Slovenska a Maďarska v 17. storočí : Habsburg-ellenes rendi felkelések és ezek hatása Szlovákia és Magyarország határmenti térségének fejlődésére a 17. században. Prešov : Universum – Ústav regionálnych a národnostných štúdií Prešovskej univerzity, 2008. - 166 s. *Obsah: Pálffy, Géza:* Pohľady na habsbursko-uhorské vzťahy v 16. – 17. storočí v maďarskej historiografii, s. 15-29; *Kónya, Peter:* K príčinám vstupu hornouhorských slobodných kráľovských miest do povstania Františka II. Rákociho (na príklade Prešova, Bardejova a Sabinova), s. 30-43; *Oborni, Teréz:* Sedmohradské pozadie protihabsburských ťažení Gabriela Betlena, s. 44-52; *Mrva, Ivan:* Protihabsburské povstania a emancipácia národností Uhorska, s. 53-65; *Gebei, Sándor:* Otec a syn, habsburská politika Juraja I. a Juraja II. Rákociho, s. 66-82; *Sudár, Balázs:* Paša Iskender a protihabsburské výpravy Gabriela Betlena, s. 83-94; *Segeš, Vladimír:* Hlavné črty vojenstva v období protihabsburských povstaní, s. 95-107; *Czigány, István:* Armáda Uhorského kráľovstva v protihabsburskom povstaní, s. 108-118; *Lukáč, Eduard:* Školstvo na Slovensku v storočí protihabsburských povstaní, s. 119-129; *Bodnárová, Milica:* Protihabsburské povstania a vývin konfesijných pomerov na Slovensku v prvej polovici 17. storočia, s. 136-143; *Landgraf, Ildikó:* Postava Františka II. Rákociho v maďarskej ústnej historickej tradícii, s. 144-153; *Mészáros, Kálmán:* Hornouhorskí župani počas národnoslobodzovacieho boja Františka II. Rákociho, s. 154-166.

TAKÁCS, Tibor: A sors kiválasztottja. Bocskai fejedelem. Budapest : Zrínyi – Kornétás cop., 2006.- 255 s.

TAKÁCS, Tibor: „... Kedves hazát boldogulása munkáját kezébe adom...” Történészek a szatmári békéről. Nyiregyháza 2003.

TAMÁS, Edit, ed.: A Rákóczi-szabadságharc és Közép-Európa. I – II. Tanulmányok a Rákóczi-szabadságharc kezdetének 300. évfordulójára. Sárospatak : A Sárospataki Rákóczi múzeum Füzetei, 2003.

TAMÁS, Edit, ed.: II. Rákóczi Ferenc, az államférfi. Tanulmányok a sárospataki országgyűlés 300. évfordulóján. Sárospatak : A szerzők kiadása, 2008.- 413 s.

TIBENSKÝ, Ján: Turecké a kurucké vojny v živote Budmeríc a Budmeričanov. Budmerice : Obecný úrad, 1994.- 35 s.

Turci v Uhorsku II. Život v Uhorskom kráľovstve počas tureckých vojen a protihabsburských povstaní od snemu v roku 1608 do satmárskeho mieru. Ved. red.: Kónya, Peter. Pramene k dejinám Slovenska a Slovákov VII. Bratislava : Literárne informačné centrum, 2006.- 448 s.

ULIČNÝ, Ferdinand, ed.: Acta Collegii Evangelici Prešovienis II. Reformácia na východnom Slovensku v 16. – 18. storočí. Prešov : Biskupský úrad Vých. dištriktu ECAV na Slovensku, 1998.

VARGA, J. János: Válaszúton. Thököly Imre és Magyarország 1682 – 1684-ben. Budapest : História Könyvtár, 2007.- 300 s.

VÁRKONYI, Ágnes R. – KIS DOMOKOS, Dániel, eds.: A Rákóczi-szabadságharc. Nemzet és emlékezet. Budapest 2004.

VÁRKONYI, Ágnes R.: II. Rákóczi Ferenc, 1676 – 1735. Vaja : Vay Ádám Múzeum Baráti Kör, 2004.- 123 s.

VAS, István, ed.: II. Rákóczi Ferenc emlékiratai a magyarországi háborúról 1703-tól annak végéig. Budapest – Győr : Osiris – Balassi Széchenyi, 1999.- 274 s.

ZÁGONI, Jenő, ed.: Bethlen Gábor és a baptisták : alvinci kéziratok, 1623 – 1644. Budapest : Mo. Baptista Egyh. – Baptista Lvt., 2003.- 186 s.

ŠTÚDIE, STATE, ČLÁNKY

ÁGOSTON, Gábor – OBORNI, Teréz: Erdély utolsó évtizedei – Thököly Imre és a kuruc mozgalom. In: A tizenhetedik század története – Magyar Századok. Budapest : Pannonica kiadó, 2000.

BÁNKÚTI, Imre: Észrevételek II. Rákóczi Ferenc régi-új biográfiájához. In: Századok.- Roč. 139, č. 5 (2005), s. 1286-1299.

BÁNKÚTI, Imre: II. Rákóczi Ferenc udvari palotás ezredének anyagi-szervezeti helyzete 1706-ban. In: Hadtörténelmi Közlemények. Roč. 106, č. 3 (1993), s. 101-107.

BAĎURÍK, Jozef: Habsburgovci a slovenské dejiny. In: Slovenské dejiny v dejinách Európy. Zborník z vedeckého kolokvia v Bratislave 26. – 27. novembra 1996. Bratislava : AEP, 1997, s. 87-90.

BARTL, Július: Stavovské povstania uhorskej šľachty proti viedenskému absolutizmu ako konfesijný problém. In: Letz, Róbert – Kačirek, Ľuboš, eds.: Verbum historiae I. Bratislava – Prešov : Vyd. Michala Vaška, 2008, s. 89-97.

BARTL, Július: Stavovské povstania uhorskej šľachty v 17. a na začiatku 18. storočia v kontexte slovenských dejín. In: Vojenská história.- Roč. 12, č. 2 (2008), s. 28-52.

BUDAJ, Marek: Hromadné nálezy mincí a povstanie Františka Rákocziho II. na Slovensku v rokoch 1703 – 1711. In: Zborník Slovenského národného múzea – História 46. Bratislava : Slovenské národné múzeum, 2008, s. 63-79.

BARTL, Július: V mene slobody i šľachtických výsad : Stavovské povstania v 17. storočí. In: Národný kalendár 1998. Zost.: Haviar, Štefan. Martin : Matica slovenská, 1997, s. 53-56.

CZIGÁNY, István: A kuruc állam katonai helyzete és a Szatmári béke. In: Hadtörténelmi Közlemények.- Roč. 103, č. 3 (1990), s. 30-55.

CSIKI, Tamás: A gazdasági élet megszervezésének kísérlete és lehetőségei a Rákóczi-szabadságharc idején. Pokus o zorganizovanie a možnosti hospodárskeho života v období Rákócziho protihabsburského povstania. In: Történelmi közlemények Abauj-Torna vármegyé és Kassa múltjából. Roč. 1, č. 1 (1997), s. 114-137 [dvojjazyčne].

CSAPODI, Zoltán: A Thököly-felkelés viszhangja a Német-Római Birodalom területén. In: Aetas.- Roč. 22, č. 1-2 (1995), s. 140-168.

DANGL, Vojtech: Bitka pri Budmericiach 11. augusta 1705 : Bitka pri Trenčianskej Turnej 3. augusta 1708 : Slovensko v zrkadle kuruckého odboja 4.-5. In: Historická revue.- Roč. 11, č. 2 - 3 (2000), s. 8-9, 12-14.

DANGL, Vojtech: Bočkajovo povstanie. In: Obrana.- Roč. 11, č. 4 (2003), s. 31.

DANGL, Vojtech: František II. Rákoci. In: Obrana.- Roč. 11, č. 20 (2003), s. 21.

DANGL, Vojtech: Je história ľudstva históriou permanentných vojen s mierovými prestávkami? Vojny na území Slovenska v tomto miléniu. In: Magazín Sme.- 11. 9. 1999, s. 1-2.

DANGL, Vojtech: K otázke zapojenia Juraja I. Rákociho do 30. ročnej vojny. In: Sborník vlastivědných prací z Podblanicka 35. Benešov : Múzeum okresu Benešov, s. 119-126.

DANGL, Vojtech: K niektorým vojenskostrategickým otázkam postavenia Slovenska v čase tridsaťročnej vojny. In: Vojenská história.- Roč. 2, č. 2 (1998), s. 3-13.

DANGL, Vojtech: Krutý cisársky generál Basta. In: Obrana.- Roč. 11, č. 5 (2003), s. 31.

DANGL, Vojtech: „Kurucký kráľ“. In: Obrana.- Roč. 11, č. 16 (2003), č. 16, s. 21.

DANGL, Vojtech: Muž tvrdej ruky. In: Historická revue.- Roč. 6, č. 2 (1995), s. 12-13 [Juraj I. Rákoci]

DANGL, Vojtech: „Rákociho blesk“. In: Obrana.- Roč. 11, č. 23 (2003), s. 21..

DANGL, Vojtech: Rákociho pravá ruka. In: Obrana.- Roč. 11, č. 21 (2003), s. 21.

DANGL, Vojtech: Slovensko v zrkadle kuruckého odboja 1. – 5. Bitka pri Leviciach a pri Zvolene; Víťazstvo kurucov pri Smoleniciach 28. mája 1704; Bitka pri Trnave 26. decembra 1704; Bitka pri Budmericiach 11. augusta 1705; Bitka pri Trenčianskej Turnej 3. augusta 1708. In: Historická revue. Roč. 10, č. 9 – 10 (1999), roč. 11, č. 1 – 3 (2000), s. 7-9, 10-11, 8-9, 8-9, 12-14.

DANGL, Vojtech: Smrť cisárskych generálov. In: Obrana.- Roč. 11, č. 7 (2003), s. 25.

DANGL, Vojtech: Urban Celder. In: Obrana.- Roč. 11, č. 25 (2003), s. 21.

DANGL, Vojtech: Veliteľ Adam Javorka. In: Obrana.- Roč. 11, č. 24 (2003), s. 21.

DANGL, Vojtech: Vojna Juraja I. Rákociho. In: Obrana.- Roč. 11, č. 10 (2003), s. 25.

DANGL, Vojtech: Významné bitky a stavovské povstania na Slovensku. Bitka pri Smoleniciach v roku 1704 a pri Trenčíne v roku 1708. In: Spoločnosť, armáda, osobnosť.- Roč. 4, č. 1 (1997), s. 56-69.

- DANGL, Vojtech:** Za vidinou kráľovskej koruny. In: Historická revue.- Roč. 1, č. 1 (1990), s. 8-10 : fotogr. [Gabriel Betlen]
- DANGL, Vojtech:** Zu einigen strategischen Fragen der Stellung der Slowaken in dem dreissigjährigen Krieg. In: Bellum Tricennale : The Thirty Years` War. Prague : Historical Institute of the Army of Czech Republic, [1998], s. 237-238.
- DOBROTKOVÁ, Marta:** František II. Rákoci a bitka pri Trnave roku 1704. In: Sambucus. Trnava : FiF Trnavskej univerzity, 2005, s. 207-219.
- DOBROTKOVÁ, Marta:** Bitka pri Trnave v roku 1704. In: Studia Historica Tyrnaviensia I. Spoločenskovedný zborník Katedry histórie FH TU. Ed.: Šimončíč, J. Trnava : Katedra histórie FH TU, 2002, s. 139-149.
- DRŠKA, Richard:** Mesto Skalica v čase Tököliho povstania : Vojensko-spoločenské aspekty rokov 1680 – 1684. In: Vojenská história.- Roč. 13, č. 4 (2009), s. 3-31.
- DUCHOŇ, Jozef:** František Rákoczi II. a Košice. In: Krásy Slovenska. Roč. 69, č. 9 (1992), s. 10-11.
- ĎURIANOVÁ, Mária:** Od podkapitána po knieža : Koháriovci – uhorský magnátsky rod udatných mužov. In: Historická revue.- Roč. 11, č. 9 (2000), s. 10-11.
- ETÉNYI, Nóra:** Thököly Imre nemzetközi híre. In: Credo.- Roč. 11, č. 3-4 (2005), s. 211-227.
- FERKO, Miloš:** Od pera k meču, od meča k peru – 18. storočie. In: Historická revue.- Roč. 11, č. 8 (2000), s. 12-14.
- GEBEL, Sándor:** A Thököly-felkelés kibontakozása és a Rzeczpospolita. In: Hadtörténelmi Közlemények.- Roč. 118, č. 3 (2005), s. 412-423.
- HAUSNER, Gábor:** Bethlen Gábor Erdélyi fejedelem hadi edictuma. In: Hadtörténelmi Közlemények.- Roč. 114, č. 2-3 (2001), s. 469-485.
- HECKENAST, Gusztáv:** A Rákóczi – szabadságharc gazdasági vezetői. In: Fazekas, Csaba, ed.: Társadalomtörténeti tanulmányok. Miskolc 1996, s. 56-68.
- HECKENAST, Gusztáv:** Rákóczi Ferenc szenátorai. (Életrajzi adattár). In: Glatz, Ferenc, szerk.: Európa vonzásában. Emlékkönyv Kosáry Domokos 80. születésnapjára. Budapest 1993, s. 69-79.
- HECKENAST, Gusztáv:** A Rákóczi – szabadságharc tábornokai. In: Hadtörténelmi Közlemények.- Roč. 107, č. 4 (1994), s. 51-55.
- HECKENAST, Gusztáv:** II. Rákóczi Ferenc Udvari Gazdasági Tanácsa (Consilium Aulico-Oeconomicum). In: A gazdaságtörténet kihívásai. Tanulmányok Berend T. Iván tiszteletére. Budapest 1996.
- HORVÁTH, Pavel:** Protihabsburské jarmočné piesne z roku 1848. In: Historická revue.- Roč. 9, č. 9 (1998), s. 16.
- HORVÁTH, Pavel:** Trenčín v období novoveku (1526 – 1848). In: Trenčín. Vlastivedná monografia I. Bratislava 1993, s. 73-127.
- HUPKO, Daniel:** Kurucký kráľ : Imrich Tököli – jeho cesta k sláve a pád. In: Historická revue.- Roč. 16, č. 10 (2005), s. 14-16.

CHALUPECKÝ, Ivan: Politický vývoj Gemera v rokoch 1526 – 1711. In: Historický časopis.- Roč. 46, č. 2 (1998), s. 215-229.

KÁRMÁN, Gábor: Bellum iustum-érvelések II. Rákóczi György háborúban. In: Századok.- Roč. 140, č. 3 (2005), s. 949-954, 958-960.

KÁRMÁN, Gábor: A fejedelem és a svédok. Lennart Torstenson emlékirata I. Rákóczi György 1645-ös hadjáratáról. In: Takáts, Péter, ed.: Fejedelmek, forradalmak, vasutak. Tanulmányok Erdély történetéből. Debrecen : Erdélytörténeti Alapítvány – KLTE Történeti Intézet, 2000, s. 115-160.

KINCSES, Katalin Mária: Etnická a náboženská tolerancia. Ohlas Rákociho povstania v dielach Mateja Bela. In: Historický časopis.- Roč. 59, č. 2 (2011), s. 313-330.

KLUBERT, Tomáš: Postrach kurucov. Siegbert Heister – nemilosrdný cisársky vojvodca. In: História. Revue o dejinách spoločnosti.- Roč. 3, č. 10 (1992), s. 8-10.

KOHÚTOVÁ, Mária: Cez osvietenstvo ku vlastnej politike. In: Historický zborník 18, č. 1. Zost.: Bobák, Ján.- Martin : Matica slovenská, 2008, s. 144-160.

KOHÚTOVÁ, Mária: Krvavý snem v Onóde. Tragédia vyslancov Turčianskej stolice. In: Historická revue.- Roč. 3, č. 10 (1992), s. 8-10.

KOHÚTOVÁ, Mária: Krvavý snem v Onóde. In: Historická revue.- Roč. 20, č. 7-8 (2009), s. 72-89.

KOHÚTOVÁ, Mária: Slovensko v kráľovskom Uhorsku (časť 1.). In: Historický zborník 17, č. 1. Zost.: Bobák, Ján.- Martin : Matica slovenská, 2007, s. 159-185.

KÓNYA, Peter: A Bocskai-felkelés és az evangélikus egyház a királyi magyarországon. In: A Debreceni Déri múzeum évkönyve 2005. Debrecen 2005, s. 31-43.

KÓNYA, Peter: A felső-magyarországi szabad királyi városok az 1707. év eseményeiben. In: Hadtörténelmi Közlemények.- Roč. 120, č. 4 (2007), s. 1337-1351.

KÓNYA, Peter: A felső-magyarországi szabad királyi városok a kuruc országgyűléseken. In: Bagyinszki, Istvánné – Balogh, Zoltán, eds.: Rákóczi állama Európában. Salgótarján 2006, s. 110-119.

KÓNYA, Peter: A felső-magyarországi szabad királyi városok II. Rákóczi Ferenc szabadságharcában. In: Rákóczi állama és a korabeli Európa. Budapest : Kossuth Szabadegyetem, 2004, s. 28-43.

KÓNYA, Peter: Bocskaiovo povstanie a evanjelická cirkev a.v. In: A Debreceni Déri múzeum évkönyve : Annales Musei Debreceniensis de Friderico Déri nominati 2005. Debrecen 2006, s. 39-43.

KÓNYA, Peter: Die oberungarischen königlichen Freistädte in den letzten antihabsburgischen Aufständen. In: Papp, K. – Barta, J., eds.: The first Millenium of Hungary in Europe. Debrecen 2002, s. 336-344.

KÓNYA, Peter: Eperjes szabad királyi város szerepe a kuruc mozgalomban. In: Hegyaljai felkelés 1697. Studia Patakiensia Sárospatak 2000, s. 147- 160.

KÓNYA, Peter: Evanjelici v Prešove, Bardejove a Sabinove počas protireformácie a protihabsburského odboja r. 1679 – 1711. In: Daniel, David P., zost.: Evanjelici a evanjelická teológia na Slovensku. Bratislava : EBF UK, 1999.

KÓNYA, Peter: Evanjelická cirkev v povstaní Františka II. Rákociho. In: Historická revue.- Roč. 20, č. 7-8 (2009), s. 72-89.

KÓNYA, Peter: Evanjelická cirkev v povstaní Františka II. Rákócziho. In: Annales historici Presovienses 8. Ed.: Pekár, Martin. Prešov : Inštitút histórie – Filozofická fakulta PU, 2008, s. 72-89.

KÓNYA, Peter: Hospodárska rada Františka II. Rákócziho v Banskej Bystrici. In: Nagy, Imrich – Graus, Igor, eds.: Minulosť a prítomnosť Banskej Bystrice I. Banská Bystrica : FHV UMB – ŠVK, 2005, s. 160-173.

KÓNYA, Peter: K problematike Prešovského krvavého súdu. In: História III. Acta Facultatis philosophicae Universitatis Šafarikanae – História 3. Eds.: Otčenáš, M – Švorc, Peter. Prešov 1994, s. 50-66.

KÓNYA, Peter: Konfesijné ciele posledných protihabsburských povstaní a ich realizácia na príklade Prešova. In: Doruľa, J.: Obdobie protireformácie v dejinách slovenskej kultúry z hľadiska stredo európskeho kontextu. Bratislava 1998, s. 69-92.

KÓNYA, Peter: Od protihabsburských povstaní do konca monarchie. Humenné v rokoch 1670 – 1918. In: Fedič, V. a kol.: Humenné. Dejiny Humenného. Humenné 2002, s. 79-162.

KÓNYA, Peter: Osudná bitka „kuruckého kráľa“. Tököli na Šibenej Hure. In: Historická revue. Roč. 3, č. 6 (1992), s. 10-11.

KÓNYA, Peter: Ottlyk György brigadéros szereplése 1708-ban. In: Tamás, Edit, ed.: II. Rákóczi Ferenc, az államférfi. Tanulmányok a sárospataki országgyűlés 300. évfordulóján. Sárospatak 2008, s. 168-177.

KÓNYA, Peter: Ottlyk György, II. Rákóczi Ferenc udvarmestere. In: Muzsnay, Á., ed.: Évfordulós tanácskozások 2007. Szatmárnémetzi 2007.

KÓNYA, Peter: Prešov v protihabsburských povstaniach koncom 17. a začiatkom 18. storočia. In: Historický časopis.- Roč. 40, č. 2 (1992), s. 171- 184.

KÓNYA, Peter: Prešovské evanjelické kolégium v politických zápasoch konca 17. a začiatku 18. storočia. In: Kónya, Peter – Matlovič, René, zost.: Prešovské evanjelické kolégium, jeho miesto a význam v kultúrnych dejinách strednej Európy. Prešov : ACEP, 1997.

KÓNYA, Peter: Protihabsburské povstania na východnom Slovensku ako prejav odporu proti habsburskému absolutizmu. In: Baďurík, Jozef, ed.: Slovensko a habsburská monarchia v 16. a 17. storočí. Bratislava 1994, s. 60-79.

KÓNYA, Peter: Protihabsburské povstania v dejinách evanjelickej cirkvi, a. v. na Slovensku. In: „Nezameniteľné je dedičstvo otcov...“ Štúdie k dejinám a súčasnosti protestantizmu v strednej Európe. K 80. narodeninám biskupa Jána Midriaka. Prešov 2009, s. 151-172.

KÓNYA, Peter: Protihabsburské povstania v ranonovovekých dejinách Slovenska. In: Acta Academiae Pedagogicae Agriensis. Nova Series Tom XXXVI. Sectio Historiae. Eds.: Kiss, László – Nagy, Imrich. Eger 2009, s. 13-34.

KÓNYA, Peter: Szabad királyi városok a Bocskai-felkelésben. In: Debreceni szemle.- Roč. 14, č. 3 (2006), s. 331-338.

KÓNYA, Peter: Uhorské vlastníctvo elity slovenského pôvodu na príklade zemana Jura-

ja Ottlyka. In: Eds.: Šutaj, Štefan – Szarka, László, eds.: Regionálna a národná identita v maďarskej a slovenskej histórii 18. – 20. storočia. *Historia Slovaco-Hungarica Hungarico-Slovaca*. Prešov 2007, s. 10-20.

KÓNYA, Peter: Veliteľské pôsobenie generála Juraja Ottlyka v povstaní Františka II. Rákociho. In: *Vojenská história*.- Roč. 12, č. 3 (2008), s. 24-46.

KÓNYA, Peter: Vstup slobodných kráľovských miest (Prešova, Bardejova a Sabinova) do protihabsburského odboja v 70-tych rokoch 17. storočia. In: Baďurík, Jozef, ed.: *Slovensko a habsburská monarchia v 16. a 17. storočí*. Bratislava 1994, s. 49-70.

KÓNYA, Peter: Vojensko-politické aspekty posledných protihabsburských povstaní v Prešove. In: *Historica Carpatica 25 – 26*. Košice : Východoslovenské múzeum, 1995, s. 15-32.

KÓNYA, Peter: „Von diesen und jenen“ Deutschen. Einige Anmerkungen vom Bild der Deutschen während der antihabsburgischen Aufstände in Ungarn. In: *Brücken. Germanistisches Jahrbuch Tschechien – Slowakei 1998*. Berlin – Prag – Prešov, 1998, 255-268.

KÖPECZI, Béla: A nemzetiségek a Rákóczi-szabadságharcban. In: *Történelmi Szemle*.- Roč. 42, č. 3-4 (2000), s. 189-201.

KÖPECZI, Béla: A Rákóczi-szabadságharc külpolitikája és a francia-bajor kapcsolat. In: Czigány, István, ed.: *Az államiság megőrzése. Tanulmányok a Rákóczi-szabadságharról*. Budapest 2002, s. 8-26.

KÖPECZI, Béla: A Thököly-felkelés és a francia diplomácia. In: *Tanulmányok a kuruc szabadságharcok történetéből*. Budapest 2004.

KÖPECZI, Béla: Az angol hírsajtó a Rákóczi-szabadságharról. In: *Magyar Könyvszemle*.- Roč. 112, č. 2 (1996), s. 161-174.

KÖPECZI, Béla: Erdély az utrecht béketárgyalásokon egy kuruc diplomata szemével. In: Kiss, András – Kovács Kiss, György – Pozsony, Ferenc, eds.: *Emlékkönyv Imreh István születésének 80. évfordulójára*. Kolozsvár 1999, s. 305-318.

KÖPECZI, Béla: Leibniz és a Thököly-felkelés. In: *Magyar Filozófiai Szemle*.- Č. 3 (2002), s. 219-225.

KOVAČKA, Miloš: Rákociho povstanie a Onódszky snem. In: *Nový život Turca*.- Roč. 16 (47), č. 20 (2007), s. 9.

MÉSZÁROS, Kálmán: Hadseregszervezés és redukció a Rákóczi-szabadságharcban. In: *Hadtörténelmi közlemények*.- Roč. 112, č. 3 (1999), s. 602-626.

MÉSZÁROS, Kálmán: Tábornoki és törzstiszti kinevezések a Rákóczi-szabadságharcban. In: *Hadtörténelmi Közlemények*.- Roč. 114, č. 2-3 (2001), s. 303-360.

MÉSZÁROS, Kálmán: Város és hadsereg a Rákóczi-szabadságharcban. Mesto a armáda v období povstania Františka II. Rákociho. In: Dangl, Vojtech – Varga, János J., eds.: *Armáda, mesto, spoločnosť od 15. storočia do roku 1918. Hadsereg, város, társadalom a 15. századtól 1918-ig*. Bratislava : Vojenský historický ústav 2002, s. 139-154.

MIŠAGA, Vít: Dánský vpád do Slezska a na Moravu : Souvislosti a průběh roku 1626. In: *Časopis Národního muzea. Řada historická*.- Roč. 177, č. 1-2 (2008), s. 55-102.

MOJDIS, Ján: Povstanie Františka Rákociho II. a jeho vnímanie vo Francúzsku. In: *Ob-*

dobie protireformácie v dejinách slovenskej kultúry z hľadiska stredoeurópskeho kontextu. Bratislava : Slavistický kabinet SAV 1998, s. 106-111.

MOLNÁR, Martin: Povstalec, šľachtic, podnikateľ : Andrej Sirmai. In: Historická revue.- Roč. 12, č. 2 (2001), s. 30-31.

MRVA, Ivan: Hlavné príčiny povstania Františka II. Rákociho roku 1703. In: Historický časopis.- Roč. 42, č. 4 (1994), s. 640-660.

MRVA, Ivan: Katastrofa cisárskych vojsk v Malých Karpatoch. Kurucké povstanie nášho ľudu. In: Slovenská republika.- Roč. 1, č. 26 (10. 6. 1994), s. 8.

MRVA, Ivan: Kurucká vojna na Slovensku a jej dôsledky v rokoch 1704 – 1711. In: Historický časopis.- Roč. 44, č. 4 (1996), s. 583-611.

MRVA, Ivan: Náboženská otázka v protihabsburských povstaniach. In: Čaplovič, Dušan, ed.: Problematika cirkevných dejín 1517 – 1681 na Slovensku (v Uhorsku). I. Badín 1998. Bratislava : VEDA, 2001, s. 125-147.

MRVA, Ivan: Povstanie Františka II. Rákociho na území Bratislavskej stolice. In: Nováková, V., zost.: Arhivum Sala I. Archívna ročenka Štátneho archívu v Bratislave, pobočky v Šali. Šaľa 2004.

MRVA, Ivan: Povstanie Štefana Bočkaja : Vznešené idey v osídlach nenávisti.. In: História. Revue o dejinách spoločnosti.- Roč. 2, č. 1 (2002), s. 8-10.

MRVA, Ivan: Vešeléniho sprisahanie. Palatín proti cisárovi. In: Historická revue.- Roč. 8, č. 10 (1997), s. 8-10.

MRVA, Ivan: Vypuknutie povstania Františka II. Rákociho a jeho priebeh na Slovensku roku 1703. In: Historický časopis.- Roč. 43, č. 1 (1995), s. 16-46.

Nagy képes milléniumi arcképcsarnok. 100 portré a magyar történelemből. Szerk.: Rác Árpád. Budapest : Rubikon Könyvek, 2002, s. 86-133.

Nagy képes milléniumi hadtörténet. 1000 és a hadak útján. Szerk.: Rác, Árpád. Budapest : Rubicon – Aquila-könyvek, 2000, s. 126-228.

NAGY, Laszló: Legendás kuruc király. Thököly Imre. In: Rubicon.- Č. 7 (1999), s. 50-53.

NAGY, Levente: Rebellis barbárok és nagylelkű hősök. Luigi Ferdinando Marsili nézetei a Habsburg és az Oszmán Birodalomról. In: Hadtörténelmi Közlemények.- Roč. 119, č. 2 (2006), s. 304-306.

NÉMETH, S. Katalin: Angol jóslat Thököly királyságáról. In: Irodalomtörténeti Közlemények, 1991, 2, s. 182-184.

NOVÁK, Veronika: A Mátyusföld a törökök szomszédságában és II. Rákóczy Ferenc szabadságharcának idején. In: Bukovszky, László, ed.: Mátyusföld II. Komárno – Dunajská Streda : Fórum Kisebbségkutató Intézet – Lilium Aurum Könyvkiadó 2005, s. 63-73.

PÁLFFY, Géza: Szabadságharc volt-e Bocskai István mozgalma? Ellentmondások és kétségek. In: História.- Roč. 30, č. 1 (2008), s. 7-10.

PAPP, Sándor: A Rákóczi-szabadságharc Török dipelomáciája. In: Századok.- Roč. 138, č. 4 (2004), s. 793-821.

PERJÉS, Géza: Zrínyi Miklós (1620 – 1664). In: Király, Béla – Veszprémy, László, eds.:

A magyar hadtörténelem évszázadai. Budapest : Atlanti Kutató és Kiadó Közalapítvány, 2003.

II. Rákóczi Ferenc fejedelem utasításai udvari tisztviselőinek. (Daróc, 1708. május 14). In: Koltai, András, ed.: Magyar udvari rendtartás. Utasítások és rendeletek 1617 – 1708. Budapest 2001.

RUSNÁKOVÁ, Helena: Ladislav Očkaj z Očkova : Príbeh zradného kuruckého generála. In: Historická revue.- Roč. 16, č. 11 (2005), s. 19.

SEGEŠ, Vladimír: Kurucká prisaha v slovenčine z roku 1705. In: Vojenská história.- Roč. 8, č. 4 (2004), s. 85-87.

SEGEŠ, Vladimír: Kurucký major Matej Polerecký. In: Obrana.- Roč. 12, č. 10 (2004), s. 21.

SEGEŠ, Vladimír: Najstaršia vojenská prisaha v slovenčine. In: Obrana.- Roč. 12, č. 11 (2004), s. 21.

SEGEŠ, Vladimír: Z kuruckého kapitána maršal Francúzska. In: História. Revue o dejinách spoločnosti.- Roč. 4, č. 5-6 (2004), s. 30-31.

SEGEŠ, Vladimír: Storočie ťaživého nepokoja : 17. storočie. In: Historická revue.- Roč. 11, č. 7 (2000), s. 12-13.

SERES, István: A nógrádi „Vitézlő Rend“ Thököly Imre Habsburg-ellenes harcaiban. In: Bagyinszki, Istvánné – Balogh Zoltán, eds.: Rákóczi állama Európában. Konferencia a szécsényi országgyűlés 300. évfordulója emlékére. 2005. Szeptember 15-16-17. Szécsény. Salgótarján, 2006, s. 154-170.

SERES, István: Protestáns prédikátorok és a Thököly emigráció. In: Credo.- Roč. 11, č. 3-4 (2005), s. 228-247.

SERES, István: Thököly Imre emigráns hadseregének tisztikara Törökországban a karlócai béketárgyalások idején (1698 – 1699). In: Hadtörténelmi Közlemények.- Roč. 118, č. 3 (2005), s. 427-444.

SERES, István: Thököly Imre naplói és leveleskönyvei. In: Hadtörténelmi Közlemények.- Roč. 117, č. 2 (2004), s. 637-656.

SERES, István: Thököly Imrének és Közép- Magyarország népének kiállított szerződésle-
vél. In: Thököly Imre és Törökország. Imre Thököly ve Türkiye. Budapest 2006.

SZABÓ, János B.: II. Rákóczi Gyögy 1658. évi Török háborúja. In: Hadtörténelmi Közlemények.- Roč. 114, č. 2-3 (2001), s. 231-278.

SZÁVA, István – VÁMOS, Magda: Így élt II. Rákóczi Ferenc. [Budapest] : Fapadosko-
nyv.hu, 2010.- 148 s.

TAJTÁK, Ladislav: František II. Rákoci a Slováci. In: Slovenské národné noviny.- Roč. 18 (22), č. 1 (2007), s. 9.

UJVÁRY, Zoltán: Rákóczi-mondák a folklórban. In: Ujváry, Zoltán, ed.: Történelem, régészet, néprajz. Tanulmányok Farkas József tiszteletére. Debrecen : Ethnica, 1991.

ULRICH, Attila: Bűnök és bűnösök (a Wesselényi-mozgalom résztvevői és perbefogásuk okai 1669 – 71 között). In: Tamás, Edit, ed.: II. Rákóczi Ferenc, az államférfi. Tanulmányok

a sárospataki országgyűlés 300. évfordulóján. Sárospatak 2008.

VALACH, Július: *Obraz doby protitureckých bojov a stavovských povstani vo fondoch Štátneho oblastného archívu v Banskej Bystrici.* In: *Vojenská história.*- Roč. 6, č. 3-4 (2002), s. 141-148.

VALACH, Július: *Obdobie stavovských povstani na Slovensku.* In: *Slovensko.*- Roč. 20, č. 2 (1996), s. 51.

VALACH, Július: *Turecké susedstvo Slovenska a stavovské povstania v dokumentoch Štátneho oblastného archívu v Banskej Bystrici (1628 – 1711).* In: *Slovenská archivistika.*- Roč. 36, č. 2 (2001), s. 48-65.

VARGA, J. János: *Az „Orta Madzsar“ szerepe Perényi Pétertől Thököly Imréig: a nyugati irányú Török hódítás metodikájához.* In: *Tanulmányok Szakály Ferenc emlékére, 2002,* s. 415-422.

VÁRKONYI, Ágnes R.: *A Wesselényi szervezkedés történetéhez 1664 – 1671.* In: *Tanulmányok Szakály Ferenc emlékére.* Budapest : *Gazdaság- és társadalomtörténeti kötetek,* 2002.

VÁRKONYI, Ágnes R.: *Anna királynő levélváltása Rákóczival és az európai hatalmi egyensúly esélyei.* In: *Glatz, Ferenc, ed.: A tudomány szolgálatában. Emlékkönyv Benda Kálmán 80. születésnapjára.* Budapest 1993, s. 149-161.

VÁRKONYI, Ágnes R.: *Bethlen Miklós és II. Rákóczi Ferenc angol-holland kapcsolataihoz.* In: *Ráday Gyűjtemény Évkönyve IX.* Budapest 1999, s. 3-17.

VÁRKONYI, Ágnes R.: *Hatalom, rítus és kommunikáció II. Rákóczi Ferenc államában. (Macht, Ritus und Kommunikation in dem Rakoczi Staat).* In: *Tanulmányok Erdély újkori történelméről.* Cluj Napoca – Kolozsvár : *Magyar András Emlékkönyv,* 2002, s. 297-308.

VÁRKONYI, Ágnes R.: *Lengyelország és az európai hatalmi egyensúly II. Rákóczi Ferenc politikájában.* In: *Változatok a törtélemre.* Budapest : *Budapesti Történeti Múzeum,* 2005, s. 325-336.

VÁRKONYI, Ágnes R.: *Der König und der Fürst – Franz II. Rákóczi, Joseph I. und das Gleichgewicht der europäischen Mächte von 1676 bis 1711.* In: *Österreich und Ungarn. Eine historische Reise. Kaiser und König 1526 – 1918.* Katalog. Wien 2001, s. 55-66.

VÁRKONYI, Ágnes R.: *II. Rákóczi Ferenc államáról.* In: *Czigány, István, ed.: Államiség megörzése. Tanulmányok a Rákóczi-szabadságharcról.* Budapest 2002, s. 229-282.

VÁRKONYI, Ágnes R.: *II. Rákóczi Ferenc és a jezsuiták.* In: *Szilágyi, Csaba, szerk.: A magyar jezsuiták küldetése a kezdetektől napjainkig.* Piliscsaba : *Pázmány Péter Katolikus Egyetem BTK,* 2006, s. 163-189.

VÁRKONYI, Ágnes R.: *Thököly politikája és Magyarország esélyei a hatalmi átrendeződés idején.* In: *Hadtörténelmi Közlemények.*- Roč. 118, č. 3 (2005), s. 363-399.

ZACHAR, József: *A Thököly-szabadságharc hadtörténeti és hadművészeti szempontból.* In: *Hadtörténelmi Közlemények.*- Roč. 118, č. 3 (2005), s. 400-411.

ŽIAK, Jozef: *Osudná bitka pri Trenčíne.* In: *Obrana.*- Roč. 10, č. 6 (2002), s. 17.

OBSAH ROČNÍKA VOJENSKEJ HISTÓRIE 2011

ŠTÚDIE

- BUČKA, P.: K niektorým aspektom armádnej telovýchovy a športu v rokoch 1945 – 1948 1/2011/5
- BUČKA, P.: Vojenská telovýchova a šport v rokoch 1949 – 1955 4/2011/55
- ČEPELA, V.: Ochranná zbroj trupu ťažkoodenca v 14. a na začiatku 15. storočia na území Slovenska 3/2011/3
- DANGL, V.: Dôstojník, manželstvo a rodina v Uhorsku (1850 – 1914) 1/2011/3
- DUDEK, F.: Neznáme oběti bojů o Slovensko z června 1919. Osudy a hroby českých obránců Banské Štiavnice a Zvolena (sonda do traumatu nejen soukromého) 3/2011/104
- GNAZDOWSKI, M.: Poľsko a improvizované východiská vojensko-politickej stratégie Slovenska v roku 1939 2/2011/33
- GRAUS, I.: Relikty rytierstva a rytierskych rádov vo vyznamenaniach. 1. časť 3/2011/40
- GRAUS, I.: Relikty rytierstva a rytierskych rádov vo vyznamenaniach. 2. časť 4/2011/3
- HUPKO, D.: Gróf Móric Pálfi. Vojensko-politický profil aristokrata. 2/2011/20
- CHORVÁT, P.: Dejiny slovenskej vojenskej terminológie 1/2011/33
- KONEČNÝ, M.: Bitka pri Myriokefalone, 1176: posledná ofenzíva Manuela Komnéna 2/2011/3
- MELICHÁREK, M.: Srbské povstanie proti Osmanskej ríši v rokoch 1804 – 1813 3/2011/77
- PAŽUROVÁ, H.: Vojensko-partizánske jednotky utvorené z príslušníkov Východoslovenskej armády. Brigáda Kriváň. II. časť 2/2011/33
- PEJS, O.: Slovenská diplomacie a váleční zajatci slovenské národnosti (1939 – 1942) 3/2011/122
- PEJS, O.: První měsíce slovenské útočné vozby (březen – srpen 1939) 4/2011/30
- SORBY, K.: Vojensko-politická situácia v Egypte po júnovej vojne s Izraelom roku 1967 1/2011/67
- ŠTAIGL, J.: Ludové milície na Slovensku od konca šesťdesiatych rokov do pádu komunistického režimu v roku 1989 4/2011/79
- ŠTAIGL, J.: Spolupráca vojenských jednotiek ČSR, Poľska a ZSSR v akciách proti UPA na východnom Slovensku v rokoch 1945 – 1947 2/2011/72
- ŠTEFANSKÝ, M.: Niektoré problémy zbrojnej výroby v Československu v rokoch 1955 – 1962 4/2011/65

DOKUMENTY A MATERIÁLY

- BODNÁROVÁ, K.: Inštrukcia arcivojvodu Karola pre muštermajstra Františka z Gery a jeho pisára Jozefa Stützela z 10. októbra 1570 1/2011/88

- DUBÁNEK, M.: Osudy hlídkové lodě „PM“ (původně „president Masaryk“) v letech 1947 – 1954 3/2011/169
- HRUBOŇ, A.: Hospodárske fungovanie a logistické zabezpečenie jednotiek Hlinkovej gardy po vypuknutí Povstania (september 1944 – apríl 1945) 3/2011/157
- CHYTKA, S.: Spravodajská činnosť ružomerskej siete Abwehru v severnom pohraničí Slovenska pred napadnutím Poľska 2/2011/102
- KISTER, R.: Zbrojný priemysel na Slovensku v druhej polovici 50. rokov 20. storočia 2/2011/138
- LAMOŠ, R.: Nemecké špeciálne operácie v Ardenách 1944 2/2011/123
- MARJINA, V. V.: Slovensko (1939 – 1945) v dokumentoch ruských archívov 3/2011/142
- MASKALÍK, A.: Veliteľský zbor čs. armády v boji proti „banderovcom“ vo svetle archívnych dokumentov Vojenského historického archívu Bratislava 1/2011/99
- MASKALÍK, A.: Podklad pre akčný program MNO z roku 1968 o národnostnej otázke 4/2011/108
- NIŽŇANSKÝ, J.: Získavanie poznatkov a využívanie skúseností (Lessons Learned – LL) v OS SR 2/2011/151
- PURDEK, I.: Československý protichemický prápor vo vojne v Perzskom zálive 1990 – 1991 4/2011/139

VOJENSKÉ ARCHÍVNICTVO

- NEMČEKOVÁ, D.: Vojenský archív Trnava a jeho špecifiká – významný činiteľ pri zachovaní a ochrane vojenských spisov 4/2011/165

REFLEXIE

- NIŽŇANSKÝ, J.: K vývinu slovenskej vojenskej terminológie 1/2011/121

VOJENSKÁ NORMOTVORBA

- NIŽŇANSKÝ, J.: Získavanie poznatkov a využívanie skúseností (Lessons Learned – LL) v OS SR 2/2011/151

RECENZIE

- FUČÍK, J.: Stín jaderné války nad Evropou: ke strategii vojenských bloků, operačním plánům a úloze československé lidové armády na středoevropském válčišti v letech 1945-1968. (V. Šmidrkal) 1/2011/143
- GOLDSWORTHY, A.: Armáda starého Říma (T. Klokner) 2/2011/159
- HAMÁK, B. – VONDROVSKÝ, I.: Mobilizovaná československá armáda 1938 (30. září 1938) (P. Chorvát) 4/2011/170
- HANZLÍK, F.: Bez milosti a slitování. B. Reicin – fanatik rudého teroru. (J. Štaigl) 4/2011/180
- Kol. autorů a foto Heinrich Hoffman. Hitler osvobozuje Sudety. (S. V. Chytka) 3/2011/186

NAROČNICKAJA, N. A. – FALIN, V. M. a d'.: Partitura druhej svetovej vailky. Kdo a kdy začal vailku? (F. Vrabel)	4/2011/172
NEPOKOJNÁ HRANICA. (I. Varšo)	2/2011/167
RYCHLÍK, J. a kol. Mezi Vidní a Čařihradem. (V. Dangl)	2/2011/162
SORBY, K.: Jún 1967. Šest' dní, ktoré zmenili Blízky východ. (V. Bystrický)	2/2011/175
SORBY, Karol R. a SORBY, Karol. ml.: Blízky východ v medzinárodnej politike (1971 – 1990). (V. Bystrický)	4/2011/186
SPIŠIAK, J.: Spomienky z Budapešti 1939 – 1944. (P. Šimunič)	1/2011/140
ŠMIGEL, M.: UPA vo svetle slovenských a českých dokumentov (1945-1948). (M.Syrný)	2/2011/172
TESAŘ, R. J.: V lese čeká smrt. Zapomenutá bitva na prahu vítězství. (M. Konečný)	3/2011/184
ZEIDLER, M.: A revíziós gondolat. (Revízna myšlienka). (F. Vrabel)	1/2011/133

NÁZORY A POLEMIKA

Reakcia na rec.: F. Vrabel: SIMON, Attila: Telepesek és telepes falvak Dél-Szlovákiában a két világháború között [Osadníci a osadnicke dediny na južnom Slovensku medzi dvoma svetovými vojnami.] Somorja : Fórum Kisebbségkutató Intézet, 2008. (A. Simon)	1/2011/147
---	------------

ANOTÁCIE, GLOSŤ

ALMANACH MUSZYNY XVIII. (J. Adam)	4/2011/189
ARTHUR, M.: Fighters against fascism. (J. Drábik)	1/2011/155
BENEŠ, J.: V německém zajetí. (F. Vrabel)	2/2011/184
BOB, J.: Generáli. (P. Jašek).	3/2011/193
BOBALIK, J.: Sedem rokov na severe. (L. Jančo)	4/2011/198
BOSWORTH, R.J.B. (ed.): The Oxford Handbook of fascism. (J. Drábik)	2/2011/180
DOWNS, J.: Druhá svetová vojna: Tragédia OSS na Slovensku: Príbeh zlyhania špeciálnej operácie. (J. Kallo)	3/2011/192
DUBÁNEK, M. – FIC,T. – LAKOSIL, J.: Putování po československém opevnění 1935 – 1989. (P. Chorvát)	1/2011/159
HASKEW, M. E.: Encyklopedie elitných jednotek druhej svetovej vailky. (L. Jančo)	1/2011/159
HEŘTOVÁ, Y.: Gallipoli 1915. (J. Zařková)	1/2011/152
CHOVANEC, J. – HOTÁR, V. S.: Politológia. Terminologický a výkladový slovník. (V. Segeš)	4/2011/199
JIRÁSEK, J.: Můj zápisník od počátku světové vailky r. 1914 a doba mého zajetí v Rusku a v Sibiři. (J. Zařková)	2/2011/178
KAPELIOUK, A.: Arafat. (F. Vrabel)	1/2011/156
KAŠŠÁK, P. – HRODEGH, M.: Konečná zastávka. (J. Kallo)	2/2011/189
KMEŤ, M.: Na margo dvoch storočí. Štúdie zo slovenských dejín 19. a 20. storočia. (P. Chorvát)	4/2011/189
KULHÁNEK, I.: Klopýtání přes budoucnost. (P. Jašek)	3/2011/190

KUTÍLKOVÁ, D.: Vojenské odívání od třicetileté války do počátku 20. století. (P. Chorvát)	2/2011/179
KVAČEK, R.: Dva diktátorovy pády. (F. Vrábek)	3/2011/196
LAWSON, D.: Spojené státy v první světové válce. (J. Zaťková)	1/2011/153
LIČKO, R.: Nevítaný host. (A. Hruboň)	3/2011/194
LITERA, B.: Historie Rudé armády 1917-1941. (L. Jančo)	3/2011/190
MIČKO, P.: Hospodářská politika slovenského štátu (kapitoly z hospodářských dějin slovenska v letech 1938 – 1945). (A. Hruboň)	4/2011/195
NĚMEČEK, J.: Soumrak a úsvit československé diplomacie. (L. Jančo)	2/2011/187
NICOLLE, D.: Pád Akkonu 1291. (M. Konečný)	1/2011/154
PÁLKA, J.: Moje Slovensko, moja rodina. (F. Vrábek)	4/2011/191
PEJČOCH, I.: Hrdinové železné opony. (L. Jančo)	2/2011/192
PEJČOCH, I.: Vojenské osoby popravené v období politických procesů v Československu v letech 1948-1955. (L. Jančo)	3/2011/198
PEKNÍK, Miroslav a kol.: Dr. Ivan dérer politik, právník a publicista	4/2011/193
RICHTER, K.: Zločin, který unikl trestu. (L. Jančo)	1/2011/162
ROUBÍČKOVÁ, E.: Tereziňský deník 1941-1945. (B. Šeďová)	2/2011/181
SALLAI, G.: A határ megindul. /Hranica sa pohne/ (F. Vrábek)	2/2011/185
SLAVÍK, J.: Válečný deník historika. (L. Jančo)	3/2011/191
SUGÁR, A.: Ötven év Titkai. A hatalom és én [Tajomství padesáti let] (F. Vrábek)	1/2011/158
SYRNÝ, M. a kol.: Kolaborácia a odboj na Slovensku a v krajinách nemeckej sféry vplyvu v rokoch 1939 – 1945. (L. Jančo)	4/2011/196
ŠMIDRKAL, V.: Armáda a stříbrné plátno. (B. Šeďová)	1/2011/164
VANÉK, O.-MORAVČÍKOVÁ, L.: Prežili sme holokaust. (S.V. Chytka)	2/2011/19

KRONIKA

VEDECKÁ konferencia JUH Slovenska po Viedenskej arbitráži 1938 – 1945. (F. Vrábek)	2/2011/194
---	------------

BIBLIOGRAFIA

BYSTRICKÝ, V.-ŠIMKOVÁ, E.: Bibliografia spomienok a denníkov na vývoj na Slovensku v rokoch 1918-1939	1/2011/167
ŠEĐOVÁ, B.: Vojenská história Slovenska. Výberová bibliografia XVI-2008	1/2011/186
ŠEĐOVÁ, B.: Protihabsburské povstania v rokoch 1604 – 1711. Historiografia posledných dvoch desaťročí v prácach domácich a zahraničných autorov	4/2011/201

UPOZORNENIE REDAKCIE

V záujme plynulého priebehu redakčných prác Vás prosíme o dodržiavanie určitých zásad pri písaní rukopisov.

Spôsob odovzdávania rukopisov

*Príspevky do Vojenskej histórie odovzdávajúte, resp. posielajte zásadne v textových editoroch Word, v iných len na základe dohovoru. **Poznámky je potrebné vkladať pomocou programu WORD na vkladanie poznámok/odkazov pod čiarou – nie písať ich mechanicky vzadu za textom štúdie.** K štúdii je potrebné pripojiť resumé v rozsahu cca jednej strany a osobné údaje o autorovi: rodné číslo, adresu trvalého bydliska i pracoviska, číslo účtu, telefonický a emailový kontakt.*

Rozsah príspevkov

Rozsah štúdií, vrátane poznámkového aparátu, by nemal presiahnuť 40 strán. Recenzie môžu byť v rozsahu do 15 strán, anotácie maximálne do 3 strán. Počet strán sa počíta podľa počtu znakov (1 800 znakov na stranu).

Vzhľadom na platnosť STN ISO 690 (01 0197) – Dokumentácia. Bibliografické odkazy. Obsah, forma a štruktúra, apríl 1998, je potrebné pri citáciách rešpektovať jej zásady (sú zjednotené s používaním citácií v iných časopisoch, ktoré sa pridŕžavajú aj medzinárodného citovania). Za správnosť citovania (obsahovú i formálnu) zodpovedá autor príspevku, redakcia nebude do citácií zasahovať. Na uľahčenie citovania uvádzame niektoré vzory:

¹ VÁROŠ, Milan. *Posledný let generála Štefánika*. Bratislava : International, 1994, s. 56.

² PEJSKAR, Jožka (ed.). *Poslední pocta : Památník na zemřelé československé exulanty v letech 1948 – 1981*. B. m. : Konfrontace, 1986, sv. 2., s. 118-121.

(v prameni neuvedené miesto vydania: bez miesta; podobne aj pri neuvedenom vydavateľstve: b. v., roku: b. r.)

³ ŠPIRKO, Dušan – LUPTÁK, Miroslav. Obrana bratislavského predmostia vo francúzsko-rakúskej vojne roku 1809. In *Vojenská história*, 2002, roč. 6, č. 1, s. 9-10.

(u cudzojazyčných zdrojov uvádzať v príslušnom jazyku, napr. anglický zdroj: In *Army History*, 2003, vol. 59, no. 1, p. 13-15.)

⁴ DEIGHTON, Leon. *Blitzkrieg : Od Hitlerova nástupu po pád Dunkerque*. Prel. Kárník, Zdeněk. Praha : Argo, 1994, s. 85.

⁵ PEJSKAR, ref. 2, s. 97.

- v prípade, že v jednej poznámke sú uvedené dva pramene toho istého autora, v ďalších poznámkach uvádzame aj prvé slová názvu prameňa: PEJSKAR, Poslední, ref. 2, s. 93.
- autor nemusí uvádzať mená všetkých pôvodcov citovaného diela (druhého, tretieho) alebo ak má citované dielo viacerých miest vydania, alebo názvov vydavateľstiev píšeme bodkočiarku alebo čiarku: Praha : Naše vojsko; Bratislava : Magnet Press, 1999,
- údaje v bibliografickom popise citovaného prameňa sa uvádzajú v jazyku prameňa až po údaj o rozsahu
- pri odkaze na archívny prameň je potrebné uvádzať skratky: f. (nie fond)
šk. (ako škatuľa, nie krabica)
č. j. (s medzerou)
VHA Bratislava, f.; pozri tiež PEJS, O.: ...
Tamže, s. 8. (nie tamtiež)

- najfrekventovanejšie skratky archívov: SNA Bratislava, VÚA-VHA Praha, VHA Bratislava, NA Praha, AM SNP B. Bystrica,

Číslo poznámok v texte uvádzať indexovo: ⁴ nie: ⁴⁾ ^{4'}

Používanie skratiek a označovanie

Skratkou pre označovanie strán alebo strany je s., ročníky časopisov a čísla zborníkov sa uvádzajú arabskými číslicami. Pokiaľ sú dokumenty v edíciách číslované, je potrebné uvádzať okrem strán aj číslo.

Adresa redakcie: Vojenský historický ústav, Krajná 27, 821 04 Bratislava

tel: 02/48 207713

E-mail: redakciavh@gmail.com

Redakčná rada si vyhradzuje právo na základe vyžiadaných odborných posudkov rozhodnúť o uverejnení, prípadne vrátení príspevku. Nevyžiadané rukopisy sa nevracajú.

AUTORI ČÍSLA

PhDr. Igor GRAUS, PhD., Ministerstvo vnútra SR, Štátny archív v Banskej Bystrici, pobočka Banská Bystrica, Komenského č. 26, 974 01 Banská Bystrica

JUDr. Oldřich PEJS, Kafkova 53, 160 00 Praha 6, Česká republika

PhDr. Peter BUČKA, PhD., Ľubľanská 1/14, 010 01 Žilina

PhDr. Michal ŠTEFANSKÝ, CSc., Vojenský historický ústav, Krajná 27, 821 04 Bratislava

PhDr. Jan ŠTAIGL, CSc., Vojenský historický ústav, Krajná 27, 821 04 Bratislava

Mgr. Alex MASKALÍK, PhD., Vojenský historický ústav, Krajná 27, 821 04 Bratislava

Dr. Imrich PURDEK, Vojenský historický ústav, Krajná 27, 821 04 Bratislava

Ing. Daniela NEMEČKOVÁ, Vojenský archív – centrálna registratúra, Univerzitné námestie č. 2, 917 01 Trnava

**Oznámenie občianskeho združenia
*PRO MILITARIA HISTORICA***

Na začiatku roka 2010 sme na týchto stránkach časopisu Vojenská história informovali o vzniku občianskeho združenia PRO MILITARIA HISTORICA. Po niečo vyše poldruha roku môžeme oznámiť, že naše úsilie o vznik a etablovanie sa občianskeho združenia našlo ohlas vo verejnosti aj medzi priaznivcami vojenskej histórie, ktorí svoju náklonnosť prejavili venovaním 2 % z podielu daní fyzických a právnických osôb. (V roku 2011 už len do 1,5 % u právnických osôb).

Vznik a získanie oprávnenosti uchádzať sa o 2 % fyzických a právnických osôb sme považovali za odrazový mostík na uchádzanie sa o alternatívne zdroje financovania vedeckej práce, o získanie rôznych grantov alebo o získanie príspevkov z dotačných programov. Vďaka dotácií Ministerstva obrany SR a Ministerstva kultúry SR spolu s našimi skromnými finančnými zdrojmi sa nám v roku 2011 podarilo finančne pokryť výskumno-edičný projekt *Ferdinand Čatloš – vojak a politik* a v spolupráci s VHÚ vydať kolektívnu vedeckú monografiu s rovnomenným názvom. Tento edičný čin nás do budúcnosti naplnia optimizmom, pričom sa budeme i naďalej usilovať o zlepšenie podmienok vedeckej práce vojenských historikov, predovšetkým pokiaľ ide o technické zabezpečenie vedeckého výskumu a popularizácie dosiahnutých výsledkov medzi širšou verejnosťou, a podľa finančných možností aj finančným prispievaním na archívne výskumy v zahraničí. Do budúcnosti zvažujeme aj zriadenie vlastnej webovej stránky, čím by sa zlepšila informovanosť o našej činnosti.

Ďakujeme všetkým priaznivcom vojenských dejín Slovenska za doterajšiu dôveru a po predpokladanom zaregistrovaní v Centrálnom registri právnických osôb v decembri 2011 a získaní oprávnenia uchádzať sa o zákonom stanovený podiel z daní fyzických a právnických osôb očakávame, že nám čo najviac priaznivcov prejaví dôveru aj v roku 2012 a venuje nám svoj podiel daní za rok 2011. Príležitostné finančné dary možno venovať aj na nižšie uvedené číslo účtu. Predstavenstvo občianskeho združenia vopred ďakuje za prejavenu priazeň.

Údaje:

Názov: PRO MILITARIA HISTORICA

Právna forma: občianske združenie

IČO: 421 74 139

Sídlo: Krajná 27, 821 04 Bratislava

Názov banky: Československá obchodná banka, a.s. (ČSOB)

Číslo účtu: 4008155486/7500

Záujemcovia o spoluprácu s o.z. PRO MILITARIA HISTORICA, resp. priaznivci vojenských dejín Slovenska, môžu žiadať bližšie informácie na týchto telefónnych číslach:

0904/283 870

0905/851 978

K dispozícií je aj e-mailová adresa: militaria.historica@centrum.sk.

PhDr. František CSÉFALVAY, CSc.
PRO MILITARIA HISTORICA
predseda

OBSAH

Štúdie

GRAUS, Igor: Relikty rytierstva a rytierskych rádov vo vyznamenaniach. 2. časť.....	3
PEJS, Oldřich: První měsíce slovenské útočné vozby (březen – srpen 1939).....	30
BUČKA, Peter: Vojenská telovýchova a šport v rokoch 1949 – 1955.....	55
ŠEFANSKÝ, Michal: Niektoré problémy zbrojnej výroby v Československu v rokoch 1955 – 1962.....	65
ŠTAIGL, Jan: Ľudové milície na Slovensku od konca 60. rokov do pádu komunistického režimu v roku 1989.....	79

Dokumenty a materiály

MASKALÍK, Alex: Podklad pre Akčný program MNO z roku 1968 o národnostnej otázke.....	108
PURDEK, Imrich: Československý protichemický prápor vo vojne v Perzskom zálive 1990 – 1991.....	139

Vojenské archívniectvo

NEMČEKOVÁ, Daniela: Vojenský archív Trnava a jeho špecifiká – významný činiteľ pri zachovaní a ochrane vojenských spisov.....	165
--	-----

Recenzie

HAMÁK, Bedřich – VONDROVSKÝ, Ivo: Mobilizovaná československá armáda 1938 (30. září 1938). (P. Chorvát).....	170
NAROČNICKAJA, N. A. – FALIN, V. M. a ďal.: Partitura druhej svetovej vojny. Kdo a kedy začal válku? (F. Vrábek).....	172
HANZLÍK, František: Bez milosti a slitování. B. Reicin – fanatik rudého teroru. (J. Štaigl).....	180
SORBY, Karol R. a SORBY, Karol ml.: Blízky východ v medzinárodnej politike (1971 – 1990). (V. Bystrický).....	186

Anotácie, glosy	189
------------------------------	-----

Bibliografia	201
---------------------------	-----

INHALT

Studien

GRAUS, Igor: Relikte des Rittertums und der Ritterorden in den Auszeichnungen (Orden und Ehrenzeichen) Teile II.	3
PEJS, Oldřich: Die ersten Monate des slowakischen Panzer-bataillons (März – August 1939).....	30
BUČKA, Peter: Military physical education and sport during 1949 – 1955.....	55
ŠTEFANSKÝ, Michal: Zu einigen Fragen der Rüstungsproduktion in der tschechoslowakei in den Jahren 1955 – 1962.....	65
ŠTAIGL, Jan: Volksmilizen in der Slowakei vom Ende der 60 Jahren bis zum Sturz des kommunistischen Regimes im Jahr 1989.....	79

Dokumente und Materialien

MASKALÍK, Alex: Das Jahr 1968 und die neue Dimension der Lösung der Nationalitätenfrage in der Tschechoslowakischen Volksarmee.....	108
PURDEK, Imrich: Das tschechoslowakische Bataillon Chemische Abwehr im Zweiten Golfkrieg 1990 – 1991.....	139

Militärarchivwesen

NEMČEKOVÁ, Daniela: Militärarchiv Trnava und seine Spezifika - ein bedeutender Faktor im Prozess der Beibehaltung und der Bewahrung von Militärakten.....	165
---	-----

Recensionen	170
--------------------------	-----

Annotations, Glossen	189
-----------------------------------	-----

Bibliographie	201
----------------------------	-----

CONTENTS

Studies

GRAUS, Igor: The relics of the chivalry and of the orders of knighthood in the awards. 2 nd Teil.....	3
PEJS, Oldřich: First months of Slovak offensive fleet (March –April 1939).....	30
BUČKA, Peter: Military physical education and sport during 1949 – 1955.....	55
ŠTEFANSKÝ, Michal: Some issues of the military production in Czechoslovakia 1955 – 1962.....	65
ŠTAIGL, Jan: Public militia in Slovakia Since the end of 60th years until the fall of communism in 1989.....	79

Documents and Materials

MASKALÍK, Alex: The basis for MoD Programme of 1968 on the nationality question.....	108
PURDEK, Imrich: Czechoslovak chemical battalion in the Gulf War in 1990 – 1991.....	139

Military Archiving

NEMEČKOVÁ, Daniela: Military Archives Trnava and ist specifics – an important factor in maintaining and protecting military files.....	165
---	-----

Reviews.....	170
--------------	-----

Annotations, Glosses.....	189
---------------------------	-----

Bibliography.....	201
-------------------	-----

VOJENSKÁ HISTÓRIA

Vojenská história 4/2011

Časopis pre vojenskú históriu, múzejníctvo a archívniectvo

Vydáva Vojenský historický ústav v Bratislave
V spolupráci s Ministerstvom obrany SR

Editor a šéfredaktor: pplk. Mgr. Miloslav Čaplovič, PhD.

Výkonná redaktorka: Mgr. Mária Stanová

Kontaktná adresa: redakciavh@gmail.com

Grafická úprava: ÚPS

Redakčná rada: doc. PhDr. Vladimír Segeš, PhD. (predseda), PhDr. Vojtech Dangl, CSc. (podpredseda), PhDr. Igor Baka, PhD., PhDr. Valerián Bystrický, DrSc., PhDr. František Cséfalvay, CSc., PhD., PhDr. Viliam Čičaj, CSc., PhDr. Marián Hronský, DrSc., Mgr. Peter Kralčák, PhDr. Slavomír Michálek, DrSc., plk.gšt. v.v. Dr. Jaroslav Nižňanský, PhD., PhDr. Jan Štaigl, CSc., pplk. v zál. PhDr. Peter Šumichrast, PhD., doc. PhDr. Pavol Valachovič, CSc.

Medzinárodný redakčný kruh: Dr. István Janek, PhD. (Budapest), PhDr. Michal Lukeš, PhD. (Praha), Mgr. Mateusz Gniazdowski, PhD. (Warszawa), Dr. László Szarka, CSc. (Budapest), PhDr. Jiří Rajlich (Praha), Dr. Martin Zückert (München)

Vychádza štyrikrát ročne.

Rozširuje Vojenský historický ústav, Krajná 27, 821 04 Bratislava

Fax: + 421/2/48207719

Schválené do tlače dňa: 10.10.2011

EV 734/08

Nepredajné

ISSN 1335-3314

Tlač: ÚPS - 5. KRZ Nemšová, Kutuzovova 8, Bratislava

Na obálke: Súdobá kresba zobrazuje výcvik pechoty rak.-uhorskej armády v 2. pol. 19. storočia.