VOJENSKÁ HISTÓRIA

Časopis
pre vojenskú históriu
múzejníctvo
a archívniectvo

2/2008



VYDÁVA VOJENSKÝ HISTORICKÝ ÚSTAV V BRATISLAVE

© VHÚ Bratislava 2008

Príspevky vyjadrujú názory autorov a nemusia byť totožné so stanoviskom vydavateľa a redakcie.

ŠTÚDIE

NIEKTORÉ TECHNICKÉ ASPEKTY OBLIEHANIA A DOBYTIA KONŠTANTÍNOPOLA KRIŽIAKMI (1203 - 1204)*

MAREK MEŠKO

MEŠKO, M.: On some technical Aspects of the Siege and the Capture of Constantinople by the Crusaders (1203 – 1204). *Vojenská história*, 2, 12, 2008, pp. 3–27, Bratislava.

Political consequences of the conquest of Constantinople by the army of the fourth crusade are well known. But there is still some lack of information regarding its military and technical aspects. There are questions about the construction and the appearance of Venetian suspended wooden bridges placed on the masts of Venetian transport vessels. This article deals with those problems and offers their possible solution based on the evidence from the contemporary historical sources and on recently established measures of the hull and rigging of the archetypal Mediterranean 12th century transport ship. Byzantines, being confronted with a new way of carrying out military operations, did also recur to original counter-measures, whose goal was to strengthen and to heighten the sea city walls along the Golden Horn. The nature and the construction of those wooden superstructures remain rather unknown, and could be reconstructed only partially.

Military history. Byzantine empire. Medieval warfare. Constantinople and Crusaders.

Je známym historickým faktom, že 4. križiacka výprava, vyhlásená v roku 1198 pápežom Innocentom III. (1198 – 1216) na podporu upadajúceho Jeruzalemského kráľovstva, napokon nesplnila svoje vojenské ciele, a namiesto boja proti moslimom v Palestíne a v Egypte jej účastníci dobyli a vyplienili v tej dobe najväčšie a najbohatšie mesto celého vtedajšieho kresťanského sveta – Konštantínopol.¹ Ich ozbrojený zásah v roku 1204

* Táto štúdia predstavuje revidovanú a rozšírenú verziu staršej štúdie, ktorá pod názvom *Poznámky k visutým mostíkom Benátčanov a k obranným opatreniam Byzantíncov v období rokov 1203–1204* vyšla po grécky v časopise *Byzantiaka* v roku 2004. MEŠKO, M.: Παρατηρήσεις για τις κρεμαστές γέφυρες των Βενετών και τα αμυντικά μέτρα των Βυζαντινών κατά το διάστημα 1203-1204. *Byzantiaka*, 24, 2004, s. 289-312.

1 K priebehu 4. križiackej výpravy vzniklo množstvo cudzojazyčnej zahraničnej vedeckej literatúry. Z jazykovo prístupnej knižnej tvorby o priebehu tejto výpravy informujú nasledujúce publikácie: ZÁSTĚROVÁ, B. a kol.: *Dějiny Byzance*. Praha : Academia 1996; HROCH, M. – HROCHOVÁ, V.: *Křižáci ve Svaté zemi*. Praha 1996. Prípadne náš popularizačný článok: MEŠKO, M.: Znesvätená výprava. Dobytie Konštantínopolu križiakmi roku 1204. In: *Historická revue*, XI, 2000-10, s. 6-8. Zo zahraničnej literatúry pozri napríklad: QUELLER, D. E. – MADDEN, T. F.: *The Fourth Crusade. The Conquest of Constantinople*. Philadelphia : University of Penn-

v podstatnej miere urýchlil a násilne zavřsil rozpad vnútornými krízami zmietanej Byzantskej ríše, a trvalo viac ako polstoročia, kým sa byzantským „nástupníckym“ štátom (hlavne tzv. Nikájskemu cisárstvu, ktoré bolo najviac životaschopné spomedzi týchto štátnych útvarov) podarilo viac-menej náhodou roku 1261 Konštantínopol dobyť späť a obnoviť byzantský štát, i keď v značne zredukovanej podobe.² Menej známa je však skutočnosť, že križiaci počas svojho zotrúvania pod konštantínopolskými hradbami od leta 1203 do jari 1204 na ne útočili nie raz, ale dokonca až trikrát. V tomto ozbrojenom stretnutí západných a východných kresťanov, ktorého ohlasy dodnes rezonujú vo vzťahoch medzi rímsko-katolíckou a ortodoxnou cirkvou, zohrala (okrem iných faktorov) nepochybne dôležitú úlohu hradba chrániaca pobrežie zálivu Zlatý Roh (dnes v turečtine nazývaný Haliç). Pre obyvateľov Konštantínopola totiž tento úsek mestských hradieb predstavoval poslednú líniu obrany voči západným votrelcom a pre križiakov, naopak, poslednú prekážku, ktorá ich delila od získania obrovskej vojrovej koristi.³ Je preto celkom prirodzené, že v tomto boji sa jedna aj druhá strana snažila realizovať akékoľvek technické vylepšenia existujúcej výzbroje a výstroje, aby skrížila plány nepriateľom. Benáťčania prišli s nápadom použiť visuté bojové mostíky, ktoré umiestnili na sťažne svojich lodí tvoriacich križiacku flotilu. Tento nápad im počas prvého útoku v lete 1203 výrazne uľahčil prekonať konštantínopolske hradby. Byzantinci v dôsledku skúseností s benátskymi visutými mostíkmi pristúpili k zvýšeniu opevnenia za pomoci originálnych drevených nadstavieb, ktoré zase rozhodujúcou mierou prispeli k zlyhaniu druhého križiackeho útoku na jar 1204. Podrobná analýza, ako aj pokus o rekonštrukciu konkrétneho vzhľadu týchto zaujímavých útočných i obranných opatrení križiakov (najmä Benáťčanov) a Byzantincov, je predmetom tejto štúdie.

HRADBA V ZÁLIVE ZLATÝ ROH

Murovaná hradba⁴ chrániaca prístupy do mesta zo strany zálivu Zlatý Roh mala od úrovne terénu až po cimburie výšku približne 10 metrov a zosilňovalo ju dovedna 110 masívnych štvorhranných veží.⁵ Komunikáciu medzi príľahlými mestskými časťami a pobrežím

sylvania Press 1997; ANGOLD, M.: *The Fourth Crusade*. Harlow 2003. K príčinám „odklonenia“ výpravy od jej pôvodného cieľa a o úlohe Benáťčanov v nej bolo takisto publikované neprehľadné množstvo článkov a štúdií, pozri: QUELLER, D. E. – MADDEN, T. F.: Some further Arguments in Defense of the Venetians on the Fourth Crusade. *Byzantion*, 62, 1992, s. 433-473; PRYOR, J. H.: The Venetian Fleet for the Fourth Crusade and the Diversion of the Crusade to Constantinople. In: *Experience of Crusading. Vol. 1. Western Approaches*. Ed. by Marcus Bull and Norman Housley. Cambridge – New York – Melbourne 2003, s. 103-123.

- 2 Rôznymi dôsledkami 4. križiackej výpravy na vývoj Byzantskej ríše a východného Stredomoria sa vo veľkej šírke zaoberá nedávno publikovaný zborník štúdií, ktorý, okrem iného, obsahuje aj obsiahly prehľad bibliografie k tejto výprave: LAIOU, A. (ed.): *Urbs Capta. The Fourth Crusade and its Consequences*. Réalités Byzantines 10. Paríž 2005. K opätovnému získaniu Konštantínopola Byzantincami v roku 1261 a k neskoršiemu vývoju obnovenej Byzantskej ríše pozri: NICOL, D. M.: *The Last Centuries of Byzantium*. Cambridge 1993.
- 3 Maršal grófstva Champagne Geoffroi z Villehardouin považoval získanú korisť za najväčšiu v ľudskej histórii (t. j. v jeho ponímaní od stvorenia sveta): „*puis que li siecles fu estorez, ne fu tant gaainié en une ville*“. GEOFFROI DE VILLEHARDOUIN: *La conquête de Constantinople*. Editée et traduite par Edmond Faral. Tome I, II. Paris 1972, § 250.
- 4 Hradbový múr bol vystavaný typicky byzantskou technikou, pri ktorej boli kombinované v striedajúcich sa vrstvách otesané kamenné kvádre s pásmi veľkých a plochých štvorhranných tehál. Podrobnejšie k technike stavby byzantských hradieb pozri: TSANGADAS, B. C. P.: *The fortification and defense of Constantinople*. New York : Columbia University Press 1980, s. 67-80.
- 5 Podľa opisu florentského cestovateľa Krištofa Buondelmontiho (1385?–1420) v diele *Liber insularum archipelagi* (vyšlo roku 1420), citovaného z: JANIN, R. : *Constantinople Byzantine. Développement urbain et répertoire topographique*. Paris 1964, s. 287.

zálivu, kde bolo množstvo prístavných zariadení, a kadiaľ prúdil do mesta rozličný tovar a potravinové produkty na zásobovanie početnej mestskej populácie⁶, zabezpečovalo spolu 14 hlavných mestských brán a bližšie neurčený počet malých bránok rozmiestnených v pravidelných odstupoch po celej dĺžke hradby.⁷ Práve z tohto dôvodu, ako aj z dôvodu relatívne malej výšky hradby a jej malej vzdialenosti od brehu zálivu Zlatý Roh⁸, tento úsek konštantínopolského fortifikačného systému považovali aj samotní Byzantínci za najslabší a najzraniteľnejší. Preto bol vstup do zálivu Zlatý Roh v prípade nebezpečenstva nepriateľského útoku od roku 717/718 pravidelne blokovaný veľkou železnou reťazou.⁹

Čo sa týka datovania jednotlivých úsekov hradby v zálive Zlatý Roh, doterajšie bádateľské úsilie nevedlo k jednoznačnému výsledku. Úsek hradby, ktorý sa tiahne od bosporského mysu (mys Serai) až po niekdajšie umiestnenie brány s názvom *plateia* (približne v dnešnej mestskej časti Unkapan, na mieste kde sa pravdepodobne končili pozemné konštantínopolské hradby), dal zrejme vybudovať už zakladateľ mesta cisár Konštantín I. Veľký (324 – 337), alebo vznikol tesne po skončení jeho vlády.¹⁰ Zvyšný úsek, t. j. od úrovne brány *plateia* až k štvrti Blacherny, bol podľa mienky niektorých bádateľov opevnený až po veľkom obliehaní Konštantínopola Avarmi a Slovanmi v roku 626, a to cisárom Herakleiom (610 – 641).¹¹ Tomu by nasvedčoval aj fakt, že opevňovacie práce, uskutočnené podľa svedectva textu *Velkonočnej kroniky* v roku 439 za vlády cisára Theodósia II. (408 – 450) konštantínopolským prefektom Kýrom¹², sa pravdepodobne vzťahujú iba na južný breh mesta (t. j. pozdĺž Marmarského mora), a pobrežia zálivu Zlatý Roh sa netýkajú.¹³ Výslovná absen-

-
- 6 Všeobecne sa uznáva predpoklad, že počet obyvateľov Konštantínopola na konci 12. storočia bol približne rovnaký ako na začiatku 6. storočia, čiže pravdepodobne ich v hlavnom meste Byzancie žilo viac ako 400-tisíc. MAGDALINO, P.: *Constantinople médiévale. Etude sur l'évolution des structures urbaines*. Paris 1996, s. 57; MAGDALINO, P.: The grain supply of Constantinople, ninth-twelfth centuries. In: MANGO, C. – DAGRON, G.: *Constantinople and its hinterland*. Aldershot, Variorum 1995, s. 36.
- 7 Podrobný výpočet brán a ich pomenovaní, ako aj popis hradieb pozri: JANIN, R.: *Constantinople*, s. 287-293, a PREGER, T.: Studien zur Topographie Konstantinopels. *Byzantinische Zeitschrift*, 21, 1914, s. 461-471.
- 8 Existencia úzkeho pásu súše medzi pobrežím a hradbou odlišovala hradby v zálive Zlatý Roh od hradieb, ktoré chránili mesto zo strany Marmarského mora, kde žiaden takýto pás súše nebol, a navyše niektoré úseky hradieb tam boli vystavané na útesoch, ktoré sa vypínali priamo z morskej hladiny. Pás súše ostal charakteristický pre hradby v zálive Zlatý Roh aj po dobytí mesta osmanskými Turkami v roku 1453, ako dokazujú svedectvá mnohých západných cestovateľov počas prvých dvoch storočí osmanskej nadvlády. Pozri napríklad: PETRUS GYLLIUS: *De topographia Constantinopoleos et illius antiquitatibus*. Lyon : Libri quatuor. 1561, s. 53-54: „*Muri maritime humiliores sunt terrestribus simplices quidem, sed bene crassi & turriti: ex parte finis absunt a littore plus minus quinquaginta passus ambulatorios.*“ Tento úryvok zároveň jasne ukazuje, že pás súše v druhej polovici 16. storočia nielen naďalej jestvoval, ale bol aj široký približne 50 *passi*, čiže 87, 5 metra (pričom 1 *passus* = 1,75 m). Začiatkom 13. storočia však nemohol byť až taký široký, pretože inak by Benátčania nemohli na hradby útočiť priamo z palúb lodí. Pozri tiež poznámku č. 121 nižšie.
- 9 K prehľadu o využívaní blokovacej reťaze v priebehu dlhých byzantských dejín pozri: PREGER, T.: Studien, s. 272-280; JANIN, R.: Constantinople, s. 293; MÜLLER-WIENER, M.: *Bildlexikon zur Topographie Istanbuls*. Tübingen 1971, s. 308. Reťaz, samozrejme, blokovala vstup do zálivu aj na začiatku júna 1203, keď ku Konštantínopolu priplávala flotila 4. krížiackej výpravy. VILLEHARDOUIN, § 133; ROBERT DE CLARI: *La prise de Constantinople*. In : HOPF, CH.: *Chroniques gréco-romanes inédites ou peu connues publiées avec notes et tables généalogiques*. Berlin, 1873, XLIV; NIKÉTAS CHONIATÉS: *Nicetæ Choniatæ Historia*. CFHB, recensuit Ioannes Aloysius van Dieten. Pars prior, præfationem et textum continens. Berlin 1975, s. 542; QUELLER, D. E. – MADDEN, T. F.: *Crusade*, s. 118.
- 10 JANIN, R.: Constantinople, s. 287.
- 11 DAGRON, G.: *Naissance d'une capitale. Constantinople et ses institutions de 330 à 451.* Paris 1984, s. 111, poznámka č. 6; JANIN, R.: Constantinople, s. 287; LAWRENCE, A. W.: A skeletal History of Byzantine Fortifications. *The Annual of the British School at Athens*, 78, 1983, s. 209.
- 12 *Chronicon Paschale*. CSHB, ad exemplar vaticanum recensuit Ludovicus Dindorfus. Vol. I. Bonnæ 1832, s. 583; MÜLLER-WIENER, M.: *Bildlexikon*, s. 308.
- 13 Týmto spôsobom interpretuje príslušnú pasáž nachádzajúcu sa vo *Velkonočnej kronike* (pozri poznámku vyš-

cia hradby je pred rokom 626 plne a nepochybne doložená len v prípade blachernskej štvrte, ako to vyplýva zo svedectva konštantínopolského patriarchu Germana I. (715 – 730).¹⁴

Nezávisle od týchto, doteraz jednoznačne nedoriešených sporných otázok, je však zrejme, že najneskôr okolo polovice 7. storočia dosiahla konečnú podobu, ktorá sa počas nasledujúcich storočí výrazne nemenila, a ostala *de facto* rovnaká aj v deň príchodu benátskej flotily ku Konštantínopolu začiatkom júna 1203. Nástupcovia cisára Herakleia sa potom venovali obnove a údržbe tohto úseku mestských hradieb. V byzantských písomných prameňoch sa ako obnovitelia prímorskej hradby spomínajú cisári Tiberios III. (698 – 705), Anastásios II. (713 – 716)¹⁵, no najmä Theofilos (829 – 842).¹⁶ Práve systematické prispievanie cisára Theofila na obnovy a opravy hradby v Zlatom Rohu bolo zrejme rozhodujúcim na jej udržiavanie v dobrom stave. Potvrzuje to napríklad svedectvo neskorších byzantských kronikárov Jána Skylitza a Jána Zonararu¹⁷, ako aj do dnešnej doby na zvyškoch tohto úseku hradby zachované niektoré Theofilove dedikačné nápisy, ktorých kedysi bolo, súdiac podľa zachovaných opisov cestovateľov, navštevujúcich Konštantínopol od roku 1453 až do posledných desaťročí 19. storočia, omnoho viacej.¹⁸

Hradba v zálive Zlatý Roh sa nestala cieľom útoku Benátčanov ako celok, ale boje sa zjavne odohrávali hlavne na pobreží Zlatého Rohu približne od úrovne štvrte Petrión¹⁹, presnejšie od kláštora Krista Euergéta, až po štvrť v Blachernách.²⁰ Kláštor Krista Euergéta bol v súlade s najnovšími poznatkami bádateľov totožný s dodnes stojacou mešitou Gül Camii.²¹ V bezprostrednej blízkosti tejto stavby stoja (v poradí smerom k Blachernám) brá-

šie) G. Dagron, pozri: DAGRON, G.: *Constantinople*, s. 111, poznámka č. 6. Medzi bádateľov, ktorí tvrdia, že uvedené práce sa týkali aj dovtedy neopevneného úseku pobrežia zálivu Zlatý Roh, patria napríklad A. M. Schneiderová a B. C. P. Tsangadas. Pozri: SCHNEIDER, A. M.: Mauern und Tore am Goldenen Horn zu Konstantinopel. *Nachrichten der Akademie der Wissenschaften in Göttingen phil.-hist. Kl.*, 5, 1950, s. 65-66; TSANGADAS, B. C. P.: *Defense*, s. 34. Zo slovenských historikov túto problematiku skúmal a podobný názor ako dvaja vyššie uvedení bádatelia zaujal aj M. Hurbanič v štúdiu, ktorá vyšla v predchádzajúcom čísle tohto časopisu, pozri: HURBANÍČ, M.: Obrana Konštantínopola počas avarského útoku roku 626. In: *Vojenská história*, 12, 2008, č. 1, s. 13.

- 14 GRUMEL, V.: Homélie de Saint Germain sur la délivrance de Constantinople. In: *Revue des études byzantines*, 16, 1958, s. 195.
- 15 THEOFANES: *Chronographia*. CFHB, recensuit Carolus de Boor. Volumen I, textum græcum continens. Hildesheim-New York 1980, s. 384. Táto informácia sa vzťahuje k roku 714, pozri: GUILLAND, R.: *Etudes de topographie de Constantinople byzantine*, Tom. II. Amsterdam 1969, s. 121; MÜLLER-WIENER, M.: *Bildlexikon*, s. 308.
- 16 LAWRENCE, A. W.: *Fortifications*, s. 210; MÜLLER-WIENER, M.: *Bildlexikon*, s. 308.
- 17 JÁN ZONARAS: *Epitomé historiôn*, zv. 2. Atény 1998, s. 134; JÁN SKYLITZÉS: *Ioanni Scylitzæ Synopsis historiarum*. CFHB, recensuit Ioannes Thurn. Berlín 1973, s. 55.
- 18 GYLLIUS, P.: *Topographia*, s. 54: „*ab hoc Theophilo renouatos suisse indicat in multis murorum partibus nomen Theophili Regis incisum.*“; CHARLES DUFRESNE DU CANGE: *Constantinopolis christiana seu descriptio urbis Constantinopolitanae, qualis extitit sub imperatoribus christianis, ex variis scriptoribus contexta et adornata*. In: *Historia byzantina duplici commentario illustrata*. Lutetiae Parisiorum 1680, s. 42: „[Theophilos] suumque nomen muris ipsis inscripisse.“; ΠΑΣΠΑΘΗΣ, Α. Γ.: *Βυζαντινά Μελέται*. Istanbul 1877, s. 4; PRÉGER, T.: *Studien*, s. 466-467. Dochované dedikačné nápisy cisára Theofila reprodukuje vo svojej základnej štúdiu o hradbe v zálive Zlatý Roh A. M. Schneiderová. Pozri: SCHNEIDER, A. M.: *Mauern*, s. 96-100.
- 19 Názov štvrte Petrión (gr. *tou Petriou* alebo *ta Petria*) pravdepodobne pochádza od príkreho, strmého a pomerne skalnatého terénu tejto mestskej časti, ktorá sa rozkladala na brehu Zlatého Rohu na úrovni úpätia piateho konštantínopolského pahorka. JANIN, R.: *Le Pétrion de Constantinople. Etude historique et topographique. Echos d'Orient*, 36, 1937, s. 32; JANIN, R.: *Constantinople*, s. 408.
- 20 Pozri obrázky č. 1 a 2.
- 21 Zakladateľom kláštora bol *protosebastos* a *mezas doux* Ján Komnénos, synovec cisára Alexia I. Komnéna (syn staršieho cisárova brata *sebastokratora* Izáka). MAGDALINO, P.: *Constantinople*, s. 70-72, 108; ARAN, B.: *The Church of Saint Theodosia and the Monastery of Christ Evergetes. Jahrbuch des Österreichischen Byzantinistik*, 28, 1979, s. 211, 214, 228.

na *eis pégas* (brána pri prameňoch, dnes Cibali Kapı), brána sv. Theodósie (dnes Aya Kapı), brána *tou Petriou* (alebo *tón Petrión*, dnes Petri Kapı).²² Ďalej na západ sa nachádza Fanarijská brána – *porta tou Fanariou* (dn. Fener Kapı)²³, brána sv. Prodrroma a Krstiteľa (dnes nedochovaná, turecký názov je Balat Kapı), cisárska brána (gr. *basiliké pylé*), alebo aj inak nazývaná *porta tón kynégón* (čiže brána poľovníkov, pravdepodobne brána známa v tureckých časoch ako Küngöz Kapı).²⁴ Až po bránu nazývanú v byzantských časoch *Xyloporta* (t. j. drevená brána), ktorá zároveň vyznačuje západný koniec úseku hradieb pozdĺž Zlatého Rohu²⁵, existovali kedysi ešte dve ďalšie brány, tie však už patrili k Blachernskej štvrti.²⁶ Všetky vyššie menovite spomínané brány boli v rokoch 1203 až 1204 vystavené hlavnému náporu križiackeho útoku.

Na začiatku tejto časti sme opevnenie pozdĺž zálivu Zlatý Roh opisali ako jednoduchú hradbu. To však úplne neplatí pre časť hradby chrániacu štvrť Petriou, pretože tamojší výbežok pobrežia obopínala hradba dvojité, ktorá takto vlastne vytvárala menšiu pevnosť trojuholníkového tvaru. Tento dodatočný vnútorný múr sa dochoval, a dodnes tvorí základ terasy, položenej vyššie na svahu²⁷ a zároveň hranicu Ekumenického patriarchátu (sídlo ortodoxného patriarchu od začiatku 17. storočia), ktorý je vlastne umiestnený vo vnútornom priestranstve bývalej pevnosti.²⁸ Dátum výstavby tejto štruktúry nie je známy, pretože v byzantských prameňoch o nej nie je žiaden záznam, avšak arabský historik Al-Mas'ūdī (893? – 956) v diele *Ryžoviská zlata a bane na drahokamy* pri opise Konštantínopola informuje aj o existencii dvojitej hradby v štvrti Petriou. Preto je možné predpokladať, že vznikla najneskôr v polovici 10. storočia.²⁹ Táto hradba teda chránila konštantínopolskú štvrť Petriou aj v osudovom období rokov 1203 – 1204.

PRVÝ ÚTOK (17. JÚL 1203)

Uvedli sme už vyššie, že Byzantínci považovali hradbu v zálive Zlatý Roh za najslabší článok konštantínopolského fortifikačného systému. Z rozprávania Geoffroia z Villehardouin vyplýva, že k presne rovnakému názoru dospeli po svojom príchode pod konštantínopolské

-
- 22 JANIN, R.: Constantinople, s. 289-290; MÜLLER-WIENER, M.: Bildlexikon, s. 309; SCHNEIDER, A. M.: Mauern, s. 73-74, 77. Pozri obrázky č. 5 (Cibali Kapı), č. 6 (Aya Kapı), a č. 7 (Petri Kapı).
- 23 SCHNEIDER, A. M.: Mauern, s. 73. Pozri obrázok č. 8.
- 24 Poradie, ako aj presná poloha týchto brán, nie sú isté, pretože sa do dnešnej doby nezachovali. Pozri: JANIN, R.: Constantinople, s. 288-289. Bádateľka A. M. Schneiderová tvrdí v súlade s R. Janinom, že v danom úseku sa nachádzali pravdepodobne len dve brány a že dnes už nedochovaná brána Küngöz kapı mala v byzantskej dobe dve mená; teda bola známa ako cisárska brána, ale aj ako *porta tón kynégón*. Pozri: SCHNEIDER, A. M.: Mauern, s. 68-69. To, že spomínané brány už nestoja, sme potvrdili na základe osobnej prehliadky pozostatkov hradby v zálive Zlatý Roh, uskutočnenej na prelome februára a marca 2003. Pozri obrázok č. 2.
- 25 JANIN, R.: Constantinople, s. 286. Táto brána však nepatrila k vlastnému múru, ale k priečnej drevenej hradbe vybiehajúcej až k pobrežiu, ktorá vlastne zabráňovala prístup na pobrežný pás pozdĺž Zlatého Rohu od pevniny. Drevená hradba vznikla najneskôr za vlády cisára Theofila, t. j. pred polovicou 9. storočia. Samotná brána bola strhnutá roku 1868. SCHNEIDER, A. M.: Mauern, s. 68, 70.
- 26 Brány *tés Anastaseós* (dnes Atik Mustafa paşa kapısı) a *Koiliómené porta* (dnes Ayvan Saray kapı). JANIN, R.: Constantinople, s. 287-288; SCHNEIDER, A. M.: Mauern, s. 68.
- 27 Stav potvrdený autorovou osobnou obhliadkou na prelome februára a marca 2003.
- 28 Pozri obrázok č. 2. Dôvod, prečo bola zdvojená hradba práve v tomto úseku, nie je známy. Možno preto, lebo v tomto mieste je záliv Zlatý Roh najužší, a tak pobrežie štvrte Petriou aj relatívne najdostupnejšie.
- 29 SCHNEIDER, A. M.: Mauern, s. 72. Al-Mas'ūdī začal s písaním historického diela po roku 943, treba však poznamenať, že z jeho rôznych ciest, ktoré počas života uskutočnil, nikdy nevedli územím Byzantskej ríše. K podrobnejším údajom o živote a rukopisnom diele tohto arabského autora pozri: *Encyclopédie de l'Islam*. Nouvelle édition. Tome VI, MAHK-MID. Paris 1991, s. 773-778.

hradby na začiatku júna 1203³⁰ aj Benátčania³¹ na čele s dóžom Enricom Dandolo (1192–1205).³² Bolo im totiž jasné, že ani celé križiacke vojsko, pozostávajúce odhadom z 13 000 križiakov³³ a 22 000 Benátčanov (8 000 vojakov a 14 000 námorníkov)³⁴, nie je dostatočne početné, aby mohlo nepreniknuteľne uzavrieť také rozľahlé mesto ako Konštantínopol. Preto na porade uskutočnenej 7. júna 1203 predniesli návrh, aby bol útok vedený z palúb benátskych lodí práve proti hradbe v zálive Zlatý Roh. Tento návrh však vzápätí odmietli Francúzi s odôvodnením, že nie sú vycvičení na obojživelný spôsob boja, a že preferujú kla-

30 VILLEHARDOUIN, § 162; CLARI, XLIV; CHONIATÉS, s. 543; FREYDANK, D.: Staroruské vyprávění o dobytí Konstantinopole r. 1204 (Novgorodský letopisec), *Byzantinoslavica*, 29, 1968, s. 339.

31 VILLEHARDOUIN, § 162.

32 K osobnosti, životu a kariére tohto výnimočného benátskeho vodcu pred začiatkom 4. križiackej výpravy pozri: MADDEN, T. F.: Venice and Constantinople in 1171 and 1172: Enrico Dandolo's Attitudes towards Byzantium. *Mediterranean Historical Review*, 8, 1993-2, s. 166-185.

33 Ako východisko pre tento odhad slúži text zmluvy z apríla 1201 medzi križiakmi a Benátčanmi, v ktorom sa uvádza, že križiaci sa zaväzujú zaplatiť za prepravu 4 500 koní, 4 500 rytierov, 9 000 panošov a 20 000 pešiakov dovedna 94 000 strieborných mariek, pričom platila zásada, že za prepravu jedného koňa mali križiaci zaplatiť Benátčanom 4 marky a za muža 2 (VILLEHARDOUIN, § 21). Už v tomto údaji sa ale Geoffroi z Villehardouin pomýlil, pretože správna celková suma by mala byť 85 000 mariek. Ďalej máme k dispozícii údaj, že vyslanci zaplatili vopred 2 000 mariek (VILLEHARDOUIN, § 32), čo znamená, že križiaci mali Benátčanom vyplatiť 83 000 mariek pred vyplávaním z Benátok. Je známe, že napokon sa v priebehu leta 1202 zhrmaždišlo oveľa menej križiakov, ako predpokladala zmluva, a križiaci mali obrovskú ťažkosť sľúbenú sumu uhradiť (VILLEHARDOUIN, § 58-60). Robert z Clari tvrdí, že len rytierov prišlo z dohodnutého počtu 4 500 iba asi 1 000 (CLARI, XI). Preto môžeme predpokladať, že panošov v ich sprievode bol asi dvojnásobok, teda 2 000. Pri prvej zbierke peňazí od prítomných križiakov sa vyzbierala menej ako polovica požadovanej sumy 83 000 mariek (VILLEHARDOUIN, § 58, CLARI, XI), a po vyzbieraní druhej, ktorá sa už zbierala iba medzi bohatšími účastníkmi výpravy, ešte chýbalo do úplného vyrovňania dlhu 36 000 mariek (CLARI, XII). Ďalší dôležitý údaj pre výpočet veľkosti križiackeho vojska poskytuje Robert z Clari, ktorý uvádza, že v každom z celkovo siedmich oddielov križiackej časti vojska bolo 700 jazdcov (čo neznamená, že všetci boli zároveň aj rytiermi), čiže 4 900 dovedna (CLARI, XLIV). Ak teda aj v Benátkach v lete 1202 bolo v križiackom vojsku 4 900 jazdcov, títo za seba uhradili sumu 29 400 mariek. Panošov bolo asi 2 000, takže zaplatili 4 000 mariek. S prihliadnutím na spomínaný fakt, že križiaci pred odchodom zaplatili pred vyplávaním z Benátok iba 47 000 mariek (83 000 – 36 000), vychádza nám, že pešiaci uhradili spolu 13 600 mariek. Bolo ich teda, ak každý za prepravu platil 2 marky, 6 800. Dovedna teda malo križiacke vojsko na začiatku výpravy 13 700 mužov (4 900 jazdcov, 2 000 panošov a 6 800 pešiakov). Po dezerciach a stratách utŕžených počas obliehania Zadaru v novembri 1202 ich teda v júli 1203 mohlo byť približne 13 000.

34 Pri odhade počtu Benátčanov je potrebné rozlišovať medzi členmi posádok benátskych lodí a vojakmi. Benátska flotila mala približne 200 lodí, z toho 62 galér (*galies*), 40 veľkých nákladných lodí (*nefs*) a 100 lodí na prepravu koní (*huissiers*, alebo *uissiers*). QUELLER, D. E. – MADDEN, T. F.: *Crusade*, s. 68. Benátske lode, tak ako všetky lode v Stredozemnom mori až do 16. storočia, používali výhradne trojuholníkové tzv. latinské plachty, pričom na jeden sťažň pripadla jedna plachta. Do konca 14. storočia mali galérie len jeden, nanajvyš dva sťažne, čiže maximálne len dve plachty (LANE, F. C.: *Storia di Venezia*. Torino: Einaudi 1978, s. 57), a teda aj veľmi jednoduchú obsluhu takeláže. To si zase nevyžadovalo taký veľký počet námorníkov ako na neskorších veľkých plachtových lodiach. Na najväčších lodiach mohlo posádku tvoriť okolo 80 mužov. (PRYOR, J. H.: *The Naval Architecture of Crusader Transport Ships. A Reconstruction of some Archetypes of round-hulled sailing Ships*. Part III. In: *Commerce, Shipping and naval Warfare in the medieval Mediterranean*. London: Variorum Reprints 1981, s. 375. To znamená, že na veľkých nákladných lodiach bolo minimálne 3 200 námorníkov. Na menších lodiach prepravujúcich kone mohlo slúžiť okolo 2 000 námorníkov (ak rátame 20 námorníkov na jednu posádku). Čo sa týka galér, tie sa pohybovali hlavne pomocou vesiel, takže na ich obsluhu bolo treba ešte 120–250 ďalších námorníkov (KOSIARZ, E.: *Námorné bitky*. Bratislava: Naše vojsko-Pravda 1984, s. 42.). Na 50 galérach len na ich obsluhu bolo teda potrebných od 6 000 do 12 500 mužov. Podľa aritmetického priemeru mohlo teda na galérach byť spolu 9 250 veslárov. Súčet posádok z galér a posádok z nákladných lodí je potom 14 450 mužov. Pre odhad počtu benátskych vojakov vychádzame z predpokladu, že ich bolo toľko, aby zaplnili zostávajúce prázdné miesta na lodiach. Ak teda namiesto predpokladaného celkového počtu 33 500 križiakov ich na lode nastúpilo len 14 700, mohlo sa výpravy teoreticky zúčastniť ešte 18 800 benátskych vojakov. Vzhľadom na to, že toľko vojakov sa v Benátkach v čase organizovania výpravy nemohlo nachádzať, je pravdepodobné, že Benátčania z týchto 18 800 miest zaplnili najviac polovicu. Po predpokladaných stratách a dezerciach je teda možné odhadnúť celkový počet Benátčanov v júli 1203 na 22 000 (8 000 vojakov a 14 000 námorníkov).

sické obliehanie mestských hradieb od súše.³⁵ Nakoniec však Benátčania presadili, aby sme-li na uvedené hradby útočiť aspoň oni³⁶, a tak sa prvý útok na hradby v zálive Zlatý Roh stal výlučne ich vojenským podujatím.

TAKTIKA BENÁTČANOV

Benátčania sa na prvý historický pokus³⁷ pokoriť hradby byzantského hlavného mesta pripravovali, využívajúc v najväčšej miere svoju veľkú skúsenosť v námornom remesle, veľmi starostlivo a dôkladne. Na sťažne veľkých dopravných lodí (nazývaných *nefs*)³⁸, umiestnili pohyblivé visuté mostíky, ktoré sa tak ocitli omnoho vyššie ako cimburie byzantských hradieb pozdĺž pobrežia Zlatého Rohu.³⁹ Benátčania týmto sledovali dosiahnutie dvoch významných výhod; visuté mostíky poskytovali útočiacim Benátčanom výhodu výškovej prevahy, ktorá v prvom rade zvyšovala účinnosť nimi vrhaných zbraní (šípov, oštepov, kamenných striel, a pod.) proti byzantským vojakom stojacim na hradbách; a po druhé, vojaci mohli po eliminovaní obrancov a po dostatočnom priblížení sa z týchto mostíkov zoskakovať rovno na ochodze hradieb, resp. na vrchné poschodia veží. Medzitým mali ostatné benátske plavidlá (najmä však benátske galéry, ktoré boli vďaka veslovému pohonu najpohyblivejšie a najľahšie na manévrovanie zo všetkých druhov plavidiel zúčastnených na útoku, nazývané *galies*) priraziť k brehu a vyložiť vojakov vybavených klasickými obliehacími strojmi.⁴⁰ Aby tieto zariadenia neboli hneď v úvodnej fáze útoku zničené byzantskými vrhacími strojmi, ktoré sa nachádzali rozmiestnené na vežiach, ich vyloďovanie mali podporovať ostatné menšie transportné lode (na prepravu koní, zásob a iného materiálu, nazývané *huissiers* alebo *uis-siers*). Za týmto účelom boli na ich provové kaštyly taktiež umiestnené vrhacie stroje. Na základe všetkých opisov v prameňoch možno skonštatovať, že prvý útok Benátčanov na hradby v zálive Zlatý Roh sa uskutočnil v súlade s týmto dopredu pripraveným benátskym plánom.⁴¹

35 VILLEHARDOUIN, § 162: „*Li François disoient que il ne se savoient mie si bien aidier sor mer com il savoient; mais quant il aroient lor chevaus et lor armes, il se savroient miels aidier par terre.*“

36 VILLEHARDOUIN, § 162: „*Ensi fu la fin del conseil que li Venisien assauroient par mer.*“

37 Bol to nielen prvý pokus Benátčanov zdolať hradby v zálive Zlatý Roh od začiatku 4. križiackej výpravy, ale aj ich prvý útok na byzantské hlavné mesto vôbec. Predtým sa o podobné podujatie pokúsili iba Arabi počas prvého a druhého obliehania Konštantínopola, ale skôr než mohli zaútočiť na mestské hradby, ich loďstvo zničili byzantské dromóny za pomoci gréckeho (tekutého) ohňa. K tomu pozri: KOPPEΣ, Θ.: «Υγρὸν πῦρ» *Ενα ὄπλο της βυζαντινῆς ναυτικῆς τακτικῆς*. Thessaloniki 1995, s. 91-92.

38 Tento názor vychádza najmä z opisov obsiahnutých v kronike Geoffroia z Villehardouin, ktorý je veľmi spoľahlivý, a jeho informácie sú obvykle veľmi presné. V texte kroniky, ktorý súvisí s útokmi križiakov na konštantínopolské hradby, sa zmienka o visutých mostíkoch nachádza celkom sedemkrát, a tieto mostíky – *eschieles* – sú vždy umiestnené na veľké dopravné lode, nie na ostatné transportné lode či galéry. VILLEHARDOUIN, § 162, 164, 172, 232, 237, 240, 242. Podobný záver možno urobiť aj na základe textu Roberta z Clari, ktorý však pri jednej príležitosti píše, že Benátčania umiestnili visuté mostíky nielen na dopravné lode, ale aj na lode na prepravu koní a na galéry. Pozri: CLARI, LXXIV. Zjavne však ide o pomýlenú informáciu samotného autora textu.

39 V tomto bode sa všetky naračné pramene zhodujú. Pozri: VILLEHARDOUIN, § 232; CLARI, XLIV; CHONIATÉS, s. 545; Novgorodský letopisec, s. 342; PATRI, S.: *La relation russe de la quatrième croisade*. *Byzantion*, 58², 1988, s. 491.

40 Pri dvoch ďalších útokoch sa spomínajú rôzne iné obliehacie zariadenia, pravdepodobne obliehacie barany, a rôzne iné pojazdné drevené zásteny a pristrešky. CLARI, LXIX; VILLEHARDOUIN, § 232; LONGNON, J.: *L'empire latin de Constantinople et la principauté de Morée*. Paríž 1949, s. 45.

41 K opisu písomných prameňov tohto útoku pozri: VILLEHARDOUIN, § 172-175; CLARI, XLIV; CHONIATÉS, s. 545; Epistola comiti Sancti Pauli ad Heinricum ducem de Lovanio. In: *Annales Colonienses maximi*. *MGH SS, XVII*. Leipzig 1925, s. 814.

Benátsky plán útoku, uvedený do praxe dopoludnia dňa 17. júla 1203, fungoval nad očakávanie dobre a Benátčanom sa v krátkej dobe podarilo nielen strhnúť jeden bližšie neurčený úsek hradby a jednu vežu⁴², ale aj v krátkom časovom slede obsadiť dlhý úsek hradby, vrátane 25 až 30 veží.⁴³ Keďže sa útočníci, prekvapení vlastným ľahkým a rýchlym úspechom, obávali ľstivého úskoku zo strany Byzantíncov, zapálili na svoju obranu mestskú zástavbu medzi svojimi pozíciami a predpokladanými oblasťami sústredenia byzantských síl.⁴⁴ Tento ich čin vyústil, v súlade so svedectvom byzantského historika Nikéta Choniata, do veľkého požiaru a následného úplného zničenia takmer celej štvrte Petrion, nachádzajúcej sa na svahoch piateho mestského pahorku privrátaných k hladine zálivu Zlatý Roh, ako aj ďalšejestskej zástavby stojacej severne od spomínanej štvrte, až po mestskú časť zvanú Deuteron.⁴⁵ Zároveň táto informácia byzantského historika presne lokalizuje úsek hradieb, na ktorý Benátčania útočili počas svojho prvého útoku na mesto.⁴⁶

OTÁZKA VISUTÝCH MOSTÍKOV

Z písomných prameňov opisujúcich priebeh 4. križiackej výpravy vyplýva, že jedným z najdôležitejších prostriedkov, ktorý umožnil oslnivý úspech benátskeho útoku, boli nepochybne visuté pohyblivé mostíky. Obe nepriateľské strany, Benátčania aj Byzantínci, si tento fakt veľmi dobre uvedomovali, a v prameňoch dokonca možno nájsť aj svedectvo, že toto poznanie viedlo u Byzantíncov až k prejavom otvorenej nenávisťi voči novému benátskemu „vynálezu“.⁴⁷ Aká však bola jeho presná podoba, na akom princípe fungoval a z akého materiálu bol zhotovený? Zatiaľ na tieto základné otázky nejestvuje uspokojivá odpoveď, hoci, ako sme sa už zmienili vyššie, doteraz vyšlo a aj naďalej pravidelne vychádza pomerne veľké množstvo monografií a vedeckých štúdií týkajúcich sa v rôznej miere práve udalostí 4. križiackej výpravy.⁴⁸ Príčinu tohto stavu pravdepodobne treba hľadať v skutočnosti, že dochované pramene obsiahle a podrobné popisy benátskych visutých mostíkov neposkytujú, a existujúce zmienky možno interpretovať viacerými spôsobmi. Zároveň sú však spomí-

42 CHONIATÉS, s. 545; Epistola comiti Sancti Pauli, s. 814: „Minitores vero muros inferius subcavantes, unam turrim straverunt.“; QUELLER, D. E. – MADDEN, T. F.: *Crusade*, s. 124.

43 VILLEHARDOUIN, § 175: „il saisissent.XXV. des tors et garnissent de lors gent.“; Epistola comiti Sancti Pauli, s. 813: „dux et Venetii (...) intraverunt cum virtuoso impetu civitatem, 30 turribus lucris factis“; ΣΤΑΜΑΤΙΑΔΗΣ, E. I.: Ἱστορία τῆς ἀλώσεως τοῦ Βυζαντίου ὑπὸ τῶν Φράγκων καὶ τῆς αὐτόθι ἐξέουσίας αὐτῶν 1204-1261 M. X. Atény 1865, s. 21; LONGNON, J.: *Morée*, s. 39; BRAND, C. M.: *Byzantium confronts the West 1180-1204*. Cambridge 1968, s. 240; QUELLER, D. E. – MADDEN, T. F.: *Crusade*, s. 124.

44 PATRI, S.: Relation, s. 480: „Πρῶτοε πρὶν ἔδοξε ἐν Συδῶν (...) ὀγνὴ ἐν ἑσπερῶν“; ΣΤΑΜΑΤΙΑΔΗΣ, E. I.: Ἱστορία, s. 21; LONGNON, J.: *Morée*, s. 39; BRAND, C. M.: *Byzantium*, s. 240; QUELLER, D. E. – MADDEN, T. F.: *Crusade*, s. 125.

45 CHONIATÉS, s. 568-570; MADDEN, T. F.: The Fires of the Fourth Crusade in Constantinople 1203-1204: a Damage Assessment. *Byzantinische Zeitschrift*, 84-85¹, 1991-1992, s. 90, 93; QUELLER, D. E. – MADDEN, T. F.: *Crusade*, s. 125; BRAND, C. M.: *Byzantium*, s. 240. Pozri taktiež obrázky č. 1 a 2 nižšie.

46 Benátčania teda neútočili pozdĺž celej dĺžky pobrežia Zlatého Rohu. Uvedený úsek pobrežia medzi štvrťou Petrion a Blachernami si isto vybrali aj preto, lebo bol v porovnaní s východnejšie ležiacimi nábřežiami ekonomicky menej rozvinutý (na páse súše medzi brehom a hradbou sa nachádzalo menej budov a prístavných zariadení), čo umožňovalo ničím neobmedzované priblíženie benátskych lodí tesne k hradbe počas útoku. Pozri: MAGDALINO, P.: *Constantinople*, s. 89.

47 Odrazom týchto nálad u Byzantíncov je zmienka Nikétu Chaniata, ktorý v jednom prípade charakterizuje benátske visuté mostíky ako „frikódeís“, čo znamená „hnusné“, „odporné“, „strašné“. CHONIATÉS, s. 567.

48 Doteraz najpodarenejšie opisy benátskych mostíkov podávajú v svojich dielach historici Ch. M. Brand, D. E. Queller a T. F. Madden. Pozri: BRAND, C. M.: *Byzantium*, s. 238; QUELLER, D. E. – MADDEN, T. F.: *Crusade*, s. 122. Avšak aj títo autori iba preberajú v podstate opis Róberta z Clari (pozri text nižšie) a k jeho podrobnejšej analýze nepristupujú.

nané popisy aspoň natoľko informatívne, že historikom umožňujú vykresliť v hrubých, no dostačujúcich obrysoch priebeh križiackych útokov a zaobísť sa tak bez podrobnejšej analýzy konkrétneho spôsobu úspešného zdoľania hradieb Benátčanmi.⁴⁹ Najlepší popis benátskych visutých mostíkov pochádza od francúzskeho rytiera a radového účastníka 4. križiackej výpravy Róberta z Clari. Pre jeho dôležitosť ho na tomto mieste po prvýkrát uvádzame v preklade do slovenčiny⁵⁰:

„[Dóža] prikázal vziať rahná, ktoré nesú lodné plachty, a ktoré mali na dĺžku tridsať siah a viacej; a dal ich pevne spútať a priviazať silnými lanami k sťažňom, a dal vyhotoviť pevné mostíky navrch, a umiestniť odolné kladky zo strany lanovia. A tak vznikli mostíky tak široké, že po nich mohli čelne ísť traja plne vyzbrojení rytieri. A dóža prikázal, aby boli boky mostíka vybavené a pokryté hrubým a drsným plátňom, aby tí, čo mali nastúpiť do útoku, nemuseli byť v strehu ani pred strelami z kuší ani pred šípami; a aby mostíky boli vysunuté tak ďaleko pred loď, až bola výška, od mostíka po zem, približne štyridsať siah a viacej.“⁵¹

Napriek svojej dôležitosti, obsahuje tento krátky popis nejednoznačne formulované pasáže a prináša so sebou aj niekoľko otázok. Najväčší význam spomedzi nich má nesporne otázka, akým spôsobom vlastne Benátčania umiestnili rahná na sťažne tak, aby potom mohol vzniknúť základ visutého mostíka, ktorý navyše nebol pripevnený k sťažňom lode napevno, keďže ho bolo možné podľa svedectva byzantského historika a očitého svedka križiackych útokov Nikéta Choniata vyťahovať a spúšťať podľa momentálnych potrieb.⁵¹ Pochybnosti vyvoláva aj údaj Róberta z Clari, ktorý v závere popisu uvádza, že rahná boli dlhé 30 siah, a mostíky sa nachádzali vo výške až 40 siah a viac (73, 1 m!) nad úrovňou terénu⁵², a pod. Keďže ostatné popisy, ktoré by mohli eventuálne poslúžiť na vyjasnenie týchto problematických miest, obsahujú ešte menej použiteľné informácie, treba odpovede na spomínané otázky hľadať iným spôsobom. Jednu z možných ciest predstavuje využitie poznatkov, ktoré sa doteraz podarilo historikom zhromaždiť v súvislosti s konštrukciou a rozmermi veľkých stredomorských trojpalubných nákladných plachetníc – nefov⁵³ – v čase vyplávania 4. križiackej výpravy.

49 Je tiež možné, že mnoho bádateľov si benátsky útok na hradby Zlatého Rohu predstavuje podobne ako ho zobrazuje monumentálny, avšak historickej realite úplne vzdialený, obraz benátskeho maliarskeho majstra Tintoretta (1518 – 1594), ktorý sa v súčasnosti nachádza v Dóžovom paláci (*Palazzo Ducale*) v Benátkach.

50 CLARI, XLIV: „Il fist [li dux] prendre les antaines qui portent les voiles des nes, qui bien avoient XXX. toises de lonc ou plus. Si les fist très bien loier et atakier a boines cordes aus mas, et fist faire bons pons par deseure, et bons puis encoste de cordes; si estoit li pons si les que III. chevalier arme i pooient aler de front. Et fist li dux les pons si bien warnir et couvrir as costes d'esclavinnes et de toile que cil qui i montassent pour assallir n'eussent warde ne de quarriaus d'arbalestes ne de saietes; et lanchoit li pons tant avant outre le nef qu'il avoit bien de hauteur du pont dusques a tere, pres de XL. toises ou plus“. Okrem popisu Róberta z Clari, samozrejme, existujú aj ďalšie zmienky o benátskych visutých mostíkoch, hoci už nie také podrobné. Niektoré, ako napríklad krátky popis dochovaný v osobnom liste grófa Huga zo Saint Paul grófovi Henrimu I. z Louvainu (1190 – 1235) obsahujú aj údaje, ktoré sa od údajov Róberta z Clari odlišujú. V tomto liste jeho urodzený pisateľ uvádza, že po mostíku mohli bok po boku postupovať až štyria bojovníci súčasne. Pozri: *Epistola comiti Sancti Pauli*, s. 813: „et super quemlibet pontem poterant ire 4 milites de fronte“.

51 CHONIATÉS, s. 544.

52 1 *toise* (siah) = 182, 88 cm. Iný priamy účastník výpravy gróf Hugo zo Saint Paul je oveľa triezvejší v odhade, pretože uvádza, že mostíky sa nachádzali vo výške 100 stôp. *Epistola comiti Sancti Pauli*, s. 813: „Dux vero Veneti super quamlibet navim construxit de antempnis pontem altissimum in altitudine 100 pedes habentem“. Teda približne 34, 8 m, keďže 1 benátska stopa = 0, 348 m. PRYOR, J. H.: *Ships. Part I.*, s. 174.

53 Nefy boli jednosťažňové a dvojsťažňové plachetnice, vybavené latinskými plachtami, ktoré sa stavali v európskych prístavoch na atlantickom aj stredomorskom pobreží v priebehu 12. a 13. storočia. V Anglicku ich nazývali *keel* (*ceol*, *kiel*), vo Francúzsku *nef*, v Španielsku *nao*. HYNEK, V. – KLUČINA, P.: *Válečné lodě (1). Lodě veslové a plachetní do roku 1860*. Praha : Naše vojsko, 1985, s. 71. Boli to lode s ťažkými trupmi, so zdvihnutý-

Na základe Róberta z Clari možno dospieť k rekonštrukcii vzorového benátskeho visutého mostíka. Jeho základom boli podľa nášho názoru dve rahná zbavené plachiet a pevne zviazané do jedného celku, umiestnené v pozdĺžnej osi lode po oboch stranách sťažňov tak, aby ich predná časť vyčnievala ponad provu lode čo najďalej dopredu (približne 20 – 25 m). Aby sa takto nevyvážená konštrukcia udržiavala v rovnovážnom stave v horizontále, Benátčania zrejme zavesili na zadné konce rahien zodpovedajúcu protiváhu (na podobnom princípe protiváhy funguje napríklad žeriav). Na samotné zavesenie rahien do uvedenej polohy boli využité silné kladky nachádzajúce sa v hlavách oboch sťažňov, cez ktoré za normálnych okolností prechádzali povrazové závesy rahna, fixujúce samotné rahno s plachtou v jeho „pracovnej“ polohe. Každé rahno bolo zhruba v polovici svojej dĺžky najprv zavesené na lanách idúcich cez kladku na prednom sťažni a potom v poslednej pätine dĺžky na laná spustené z hlavného sťažňa. Tým pádom bol tento celok aj s protiváhou na koncoch rahien vlastne zavesený v štyroch bodoch, čo určite prispievalo k pomerne dobrej stabilite celej konštrukcie. Navyše, vďaka tomuto spôsobu zavesenia cez kladky mohli Benátčania tieto visuté mostíky vyťahovať a spúšťať, ako už bolo spomenuté vyššie.⁵⁴

Čo sa týka maximálnej výšky vyťahnutia mostíkov, aj v tomto prípade možno tvrdenia účastníkov výpravy Róberta z Clari (73, 1 m) a grófa Huga zo Saint Paul (34, 8 m) preveriť pomocou údajov, ktoré uvádza J. H. Pryor. Tento bádateľ dospel na základe komplikovaných výpočtov nielen k presným odhadom rozmerov lodných trupov vtedajších nákladných lodí, ale vypočítal aj priemerné rozmery sťažňov a rahien.⁵⁵ Medzi týmito údajmi tiež uvádza, že kladky, na ktorých boli zavesené rahná s plachtami, sa z pevnostných dôvodov, ako aj skutočnosti, že posádka manipulovala s plachtami priamo z paluby, nenachádzali spravidla vyššie ako 20 metrov nad štítnicou trupu lode.⁵⁶ Ak teda do úvahy vezmeme aj skutočnosť, že zavesené mostíky sa mohli nachádzať najviac vo výške cca 19 m nad štítnicou, jednoduchým pripočítaním výšky štítnice od vodnej hladiny⁵⁷ možno dospieť k údaju, že mostíky bolo možné vyťahovať do maximálnej výšky približne 26 m nad hladinou mora.

Vzhľadom na to, že mostíky bolo možné ľubovoľne vyťahovať a spúšťať, je oprávnená otázka, akým spôsobom Benátčania vyriešili výstup plne vyzbrojených bojovníkov na ne. Je možné *a priori* zamietnuť predstavu, že by bojovníci nastupovali na mostíky spustené v dolnej polohe a boli potom aj s mostíkom vyťahovaní na úroveň cimburia byzantskej hradby. Hmotnosť celého mostíka spolu s váhou na ňom stojacich bojovníkov by bola pravdepo-

mi a zaoblenými provami a kormami. Ako veslo slúžili kormidelné veslá zavesené na korme. Veľkosť jednotlivých lodí sa často veľmi líšila, avšak najväčšie nefy mali až tri zakryté paluby. Práve o rekonštrukciu trojpalubného nefu sa pokúsil J. H. Pryor, z ktorého rozsiahlej štúdie čerpáme numerické údaje potrebné pri rekonštrukcii vzhľadu benátskych visutých mostíkov. Dĺžka kýlu týchto plachtetíc bola asi 22, 6 metra a šírka trupu asi 9,5 metra. Výška trupu od hladiny vody po štítnicu (bez provových a kormových nadstavieb) činila 9, 83 metra. Výtlač nefov sa zvyčajne pohyboval okolo 800 t. PRYOR, J. H.: *The Naval Architecture of Crusader Transport Ships. A Reconstruction of some Archetypes of round-hulled sailing Ships. Part III.* In: *Commerce, Shipping and naval Warfare in the medieval Mediterranean*. London: Variorum Reprints 1981, s. 374. Keďže benátske nefy boli dlhšie a štíhlejšie ako plavidlá z ostatných stredomorských prístavov, teda aj ich výtlač bol o niečo nižší. Odlišný tvar trupu benátskych nefov možno vychádzal zo skúsenosti, že okrúhly a bachratý lodný trup je v benátskej lagúne plnej úžin medzi početnými ostrovčekmi nepraktický. LEWIS, A. R. – RUNYAN, T. J.: *European naval and maritime history, 300-1500*. Bloomington: Indiana University Press 1985, s. 66.

54 Pozri obrázok č. 9; PRYOR, J. H.: *Ships. Part II*, s. 286.

55 Predný sťažň mal celkovú výšku (t. j. od úrovne lodného kýlu, a nie až od úrovne hlavnej paluby, resp. štítnice) 36,48 m a hlavný 34,25 m. Pozri: PRYOR, J. H.: *Ships. Part II*, s. 286.

56 PRYOR, J. H.: *Ships. Part II*, s. 290.

57 Vzhľadom na predpokladané malé výškové rozdiely medzi pobrežím a vodnou hladinou v zálive Zlatý Roh sme na výpočet použili výškový rozdiel meraný od vodnej hladiny. PRYOR, J. H.: *Ships. Part III*, s. 367.

dobne priveľká⁵⁸, aby s ním mohli benátski námorníci efektívne manipulovať. Skôr je opodstatnený predpoklad, že Benátčania visuté mostíky pred útokom vytiahli do žiadanej výšky a zafixovali ich. Potom z hlavnej paluby priložili k prednému sťažňu rebríky, po ktorých mohli na mostíky vyliezať križiaci. Križiaci pritom nemuseli byť vycvičení v námorníckom spôsobe boja, pretože v stredoveku sa rebríky prirodzene používali aj v boji na súši, najmä počas obliehania opevnených lokalít.⁵⁹ Zdá sa, že tento predpoklad do istej miery podporuje aj samotný výraz „*eschieles*“⁶⁰ resp. „*klímakes*“⁶¹, t. j. rebríky, používaný v prameňoch popri výraze „*pontes*“⁶² (mostíky), označujúci nielen rebríky, ktorými by križiaci podľa nášho predpokladu vystupovali na visuté mostíky, ale aj mostíky samotné.

Počas prvého útoku dňa 17. júla 1203 na hrady v zálive Zlatý Roh zrejme Benátčania nemuseli vytiahnuť mostíky až do maximálne dosiahnuteľnej výšky, keďže tamojšie opevnenie neprevyšovalo 10 – 12 m. Keby tak urobili, celkový výsledok by bol vlastne kontraproduktívny, keďže bojovníci stojaci na mostíkoch by po úvodnom ostreľovaní strelami z kuší a lukov nemohli preskočiť na hrady. Mostíky teda boli spustené nižšie ako bola maximálne dosiahnuteľná výška, a Benátčania sa po úvodných úderoch mečmi a kopijami doslova vovallili na cimburia bránené zmätenými obrancami.⁶³ Byzantínci na nový spôsob útoku na starobylé konštantínopolské hrady neboli pripravení, najmä strelám z kuší a lukov prilie tajúcim zhora nedokázali dlho účinne vzdorovať⁶⁴, a tak sa benátsky útok zakrátko skončil totálnym úspechom.

DRUHÝ ÚTOK (9. APRÍL 1204)

V poradí druhé ozbrojené stretnutie Byzantíncov a križiakov nebolo iba jednoduchým opakovaním prvého. Obe strany pristúpili k prevereniu správnosti v minulosti použitých taktík a na základe skúseností z prvého útoku si pripravovali od konca roku 1203 až do začiatku apríla 1204 sily na nadchádzajúcu a nevyhnutnú zrážku. Iba bojisko malo ostať nezmenené. Hlavná váha križiackeho útoku bola v dňoch 9. a 12. apríla 1204 znovu nasmero-

58 Rahno predného sťažňa takejto nákladnej lode vážilo približne 6, 5 tony. Keďže na zhotovenie visutého mostíka boli potrebné dva rahná, spolu s doskami, na vytvorenie koridoru pre vojakov so zábradlím, mohol mať celý mostík (bez bojovníkov a protizávažia) hmotnosť približne 13 ton. Za predpokladu, že bojovníkom prístupná časť mostíka bola dlhá približne 26 m, a že na mostíku mohli súčasne stať prinajmenej 78 až 104 plne vyzbrojených a vystrojených bojovníkov (jeden bojovník na jeden meter dĺžky a traja, resp. štyria vedľa seba na šírku), mohla celková hmotnosť mostíka vrátane váhy bojovníkov (ak jeden vážil cca. 100 kg aj s výstrojou a výzbrojou) presahovať váhu 20 ton. Táto hmotnosť sa môže zdať príliš veľká, ba až nereálna, avšak treba si pripomenúť, že sťažne nákladných lodí, ako aj kladky, na ktorých boli priemerne 6 ton vážiace rahná s plachtami za normálnych okolností zavesené, boli na podobnú námahu prispôsobené, pretože neniesli iba samotnú váhu rahien s plachtami, ale museli vydržať aj nemalú záťaž navyše, ktorú spôsoboval silný ťah vznikajúci pôsobením vetra na plachty počas plavby.

59 Výstup po rebríku v plnej výstroji do výšky 15 – 20 m bez výraznej podpory rúk (v ľavej bojovník držal štít a v pravej meč, alebo inú zbraň) nebol pre stredovekého bojovníka ľahkou záležitosťou, ale rozhodne bol realizovateľný, ako sa mal raz možnosť presvedčiť aj autor tejto štúdie na základe osobnej skúsenosti.

60 VILLEHARDOUIN, § 172.

61 CHONIATÉS, s. 568.

62 Epistola comiti Sancti Pauli, s. 813.

63 Je možné, že v prvej fáze útoku sa predsa len nachádzali o niečo vyššie ako cimburia hradieb, aby strelba útočníkov viac zasiahla obrancov. Pozri: CHONIATÉS, s. 545. Keď sa mostíky priblížili bližšie, Benátčania ich spustili nižšie a vtedy už došlo k výmene úderov medzi križiakmi na mostíkoch a Byzantíncami na hradbách. VILLEHARDOUIN, § 172: „*les eschieles des nés aprochier si durement que en plusors leus s'entreferoient d'spees et de lances*“.

64 CHONIATÉS, s. 545; QUELLER, D. E. – MADDEN, T. F.: *Crusade*, s. 124.

vaná proti hradbám v zálive Zlatý Roh, predovšetkým v už spomínanom úseku tiahnucom sa od štvrte Petron (od kláštora Krista Euergeta) až k Blachernám.⁶⁵

OBRANNÉ OPATRENIA BYZANTÍNCOV

Byzantínci si veľmi rýchlo na základe neúspechu zo 17. júla 1203 uvedomili, že v prípade ďalšieho útoku križiakov na hradby v zálive Zlatý Roh budú najväčšiu hrozbu predstavovať práve benátske visuté mostíky umiestnené v závratnej výške na stážňoch benátskych nefov.⁶⁶ Pravdepodobne práve z tohto dôvodu obyvatelia mesta dňa 1. decembra 1203 zhromaždili rôzne bárky a menšie obchodné a rybárske plavidlá a po prekonaní vôd Zlatého Rohu zaútočili na benátske lode s cieľom pobiť posádky na palubách a ovládnuť ich.⁶⁷ Keď sa tento viac-menej živelný útok skončil neúspechom, Byzantínci následne podnikli dva pokusy o ich zapálenie. Prvý sa odohral okolo 20. decembra 1203 a druhý 1. januára 1204, keď vial silný južný vietor.⁶⁸ O prvom útoku sa zachovalo podstatne menej informácií, avšak s veľkou pravdepodobnosťou prebiehal ako lepšie zdokumentovaný druhý útok. Počas neho Byzantínci vypustili po vetre proti benátskym lodiam kotviacim na opačnej strane zálivu Zlatý Roh najmenej pätnásť zápalných lodí (branderov), ktorých provy boli spútané reťazami, aby do poslednej chvíle udržali horiace brandery vo formácii, zabránili ich rozptýleniu a zvýšili tak účinnosť útoku.⁶⁹ Tento útok sa odohral uprostred noci, a hoci Byzantínci Benátčanov úplne zaskočili, vďaka pohotovosti a námorníckej zručnosti Benátčanov sa nevydaril. Zburcovaní námorníci sa rýchlo nalodili, popresekávali kotvové laná, a ich lode sa vďaka tomu horiacim branderom v poslednej chvíli dokázali vyhnúť.⁷⁰ Byzantínci už potom od ďalších pokusov podobný útok zopakovať, upustili, pretože medzitým došlo v byzantskom hlavnom meste k palácovému prevratu.

Nový byzantský cisár Alexios V. Doukas Mourtzouphlos (1204)⁷¹ svoju pozornosť obrátil na najviac ohrozený úsek hradby v zálive Zlatý Roh, ktorý podľa Nikéta Choniata „navý-

65 CHONIATÉS, s. 568; Relation, s. 488-490: „противу Святому Спасу зовемьи Вергетисъ, противу Испигасу, стаиа же и до Лахерны“. Pozri obrázok č. 2.

66 BRAND, C. M.: Byzantium, s. 253; QUELLER, D. E. – MADDEN, T. F.: *Crusade*, s. 177.

67 Devastatio Constantinopolitana. *Annales Herbipolenses*. MGH SS, XVI. Leipzig 1925, s. 11; QUELLER, D. E. – MADDEN, T. F.: *Crusade*, s. 153.

68 QUELLER, D. E. – MADDEN, T. F.: *Crusade*, s. 157-158. Obidva útoky stručne opisuje Róbert z Clari (napríklad vôbec neuvádza počet byzantských branderov zachovaný v ostatných písomných prameňoch). CLARI, LX. Geoffroi z Villehardouin trochu nepochopiteľne opisuje len jeden útok, a to druhý v poradí, ktorý sa odohral 1. januára 1204. VILLEHARDOUIN, § 217.

69 Balduin v liste uvádza, že byzantských branderov bolo šestnásť, Geoffroi z Villehardouin, uvádza sedemnásť, a *Devastatio Constantinopolitana* sa zmieňuje iba o pätnástich plavidlách. Pozri: Epistola Balduini ad Adol-fum Coloniensi archiepiscopum. *Annales Colonienses maximi*. MGH SS, XVII. Leipzig 1925, s. 816; Devastatio, s. 11; VILLEHARDOUIN, § 217-218. Pozri tiež: CLARI, LX; Vyprávění, s. 342; LONGNON, J.: Morée, s. 43; BRAND, C. M.: Byzantium, s. 249; QUELLER, D. E. – MADDEN, T. F.: *Crusade*, s. 158. Táto udalosť podporuje našu domnienku ohľadne vnímania nefov vybavených visutými mostíkmi ako hrozby. Inak by pokus Byzantíncov spálil jedinú transportnú prostriedky križiakov na cestu po mori pôsobil proti byzantským záujmom, keďže väčšina z Byzantíncov, vrátane dvorských kruhov blízkych cisárovi, sa usilovala predovšetkým o dosiahnutie ich skorého odchodu do Egypta, vtedy ešte stále oficiálne platného cieľa 4. križiackej výpravy.

70 Epistola Balduini, s. 816. Iní Benátčania nastúpili do menších plavidiel a za pomoci železných hákov sa snažili odchýliť horiace brandery z pôvodného kurzu a odtiahnuť ich von zo zálivu Zlatý Roh. VILLEHARDOUIN, § 218: „li Venisien (...) prenoient les nes a cros, et les tiroient par vive force devant lor anemis fors del port, et les metoient el corrant del Braz, et les lassoient aler ardent contreval le Braz“. Pri tomto druhom útoku zhorela iba jedna obchodná loď pochádzajúca z Pisy, Benátčania opäť nestratili ani jedno plavidlo. CLARI, LX; QUELLER, D. E. – MADDEN, T. F.: *Crusade*, s. 158.

71 K životnému osudu tohto veľmi krátko vládnuceho byzantského cisára pozri: HENDRICKX, B. – MATZU-

šil za pomoci brvien⁶⁶, pričom dal zamurovať aj všetky tamojšie mestské brány.⁷² Nanešťastie tento, inokedy výrečný, byzantský historik nepovažoval za potrebné toto zvýšenie hradieb akýmkoľvek spôsobom bližšie popísať. Jediný použiteľný popis týchto nových byzantských opatrení sa nachádza v liste jedného z vodcov 4. križiackej výpravy grófa Baldouina z Flámska pápežovi Innocentovi III.⁷³ Aj tento je však priveľmi stručný na to, aby bolo možné presnejšie rekonštruovať vzhľad drevených nadstavieb na hradbách v zálive Zlatý Roh po ukončení prác. Dokonca nie je možné ani približne určiť výšku hradieb po tejto úprave.⁷⁴ Ďalej dal cisár Mourtzouphlos vyhlbiť z vonkajšej strany hradby dvojité priekopu⁷⁵, a dokonca medzi ňou a hradbovým múrom postaviť ešte jeden menší múr (palisádu?), ktorý mal za úlohu zabrániť benátskym obliehacím strojom v prístupe k základu hlavnej hradby⁷⁶, vzhľadom na ich výkon počas prvého útoku 17. júla 1203.

Podobné drevené nadstavby ako hradbový múr dostali aj masívne štvorhranné veže, na pomenovanie ktorých budeme ďalej používať zjednodušený termín drevené veže. Tieto nadstavby mali podľa Geoffroia z Villehardouin výšku dvoch až troch podlaží⁷⁷, zatiaľ čo Róbert z Clari a gróf Baldouin z Flámska zaznamenali ich údajnú výšku šiestich⁷⁸, siedmich, no najmenej však piatich podlaží.⁷⁹ Celkovú výšku takto upravených veží v Zlatom Rohu odhaduje Róbert z Clari na celých 100 siah.⁸⁰ Avšak znovu, podobne ako v prípade výšky visutých mostíkov, je na mieste predpoklad, že tento jednoduchý rytier a bojovník znovu výrazne preháňa, pretože inak by ich výška musela byť okolo 182, 8 m (!).⁸¹ Oveľa pravdepodobnejšie je, že pôvodná výška veží sa drevenou nadstavbou zväčšila približne na dvojná-

KIS, C.: Alexios V Doukas Mourtzouphlos : His Life, Reign and Death (?-1204). *Hellenika*, 31, 1979, s. 108-132.

- 72 CHONIATÉS, s. 566; VILLEHARDOUIN, § 233; CLARI, LXI; LONGNON, J.: Morée, s. 44; BRAND, C. M.: Byzantium, s. 249; ΚΑΡΑΦΙΑΝΝΟΠΟΥΛΟΣ, I. E.: *Ιστορία του Βυζαντινού κράτους*. Τόμος Γ', Μέρος πρώτο. Thessaloniki 1999, s. 354.
- 73 Litteræ Balduini ad papam. *Innocentii III pp. Regestorum*, lib. VII: CLII, PL CXXV. Accurante J. – P. Migne. Turnhout 1970, s. 448-449: „*turris lignea erigitur super murum stationibus tribus aut quatuor multitudinem continentibus armatorum. Nihilominus etiam inter quaslibet duas turres, seu petraria, seu mangonellus erigitur.*“ Tento opis sa takmer doslovne zhoduje s opisom obsiahnutom v texte listu, ktorý o priebehu dobytia Konštantínopola gróf Baldouin zaslal kolínskemu arcibiskupovi Adolfovi (1193 – 1205). Pozri: Epistola Balduini, s. 815-818.
- 74 Z tohto dôvodu nami ponúknutá obrazová podoba útoku križiakov zo dňa 12. apríla 1204 obsahuje rekonštrukciu drevených nadstavieb na vežiach, avšak nie na hradbách. Môžeme len predpokladať, že aj na hradbách mali drevené nadstavby výšku troch alebo štyroch podlaží, a že na nich boli umiestnené v liste grófa Baldouina spomínané vrhacie stroje. Vzhľadom na to, že popis začína slovom „*turris*“ t. j. veže, aj pre samotné hradby medzi vežami sa dá predpokladať, že drevená konštrukcia bola zo zadnej strany podopieraná drevenými piliermi, podobnými vežiam. Pozri obrázok č. 10.
- 75 V prípade existencie dvojitej priekopy sa bádatelia D. E. Queller a T. F. Madden odvolávajú na svedectvá Geoffroia z Villehardouin a Róberta z Clari. QUELLER, D. E. – MADDEN, T. F.: *Crusade*, s. 177, poznámka č. 35. Avšak v týchto kronikách a na nimi citovaných miestach sme zmienku o nej nenašli. Zmienka o dvojitej priekope sa nachádza iba v liste grófa Baldouina z Flámska pápežovi Innocentovi III., pozri poznámku nižšie.
- 76 Litteræ Balduini, s. 449: „*Murum etiam ipsum murus circumcingit inferior, duplexque fossatum ne murris ulla applicari possent ingenia sub quibus valerent latitare fossores.*“
- 77 VILLEHARDOUIN, § 233: „*ne n'i avoit si halte tor ou il ne feissent. II. estages ou. III. de fust, por plus alcier.*“
- 78 Litteræ Balduini, s. 449: „*Turribus autem supereriguntur lignæ turres altissimæ stationum sex.*“
- 79 CLARI, LXIX: „*les breteskes qui estoient par deseur les tours de pierre, ne n'i avoit bretesque ou il n'eust VII. estages, ou VI., ou V. au moins.*“
- 80 Tamže, LXI.
- 81 K výpočtu pozri poznámku č. 52 vyššie. Tento údaj je nepravdepodobný už aj preto, lebo visuté mostíky vysoké podľa Róberta z Clari približne 30 siah by na veže vysoké 100 siah nemohli vôbec dosiahnuť.

sobok a dosiahla tak najmenej 24 m.⁸² Tento predpoklad podporujú aj v prameňoch dochované opisy druhého a tretieho útoku križiakov na hradby, z ktorých možno získať dojem, že benátske visuté mostíky a vrchné poschodia drevených nadstavieb (na vežiach i na hradbe) sa nachádzali približne v rovnakej výške, resp. že ich benátske mostíky iba mierne prevyšovali.⁸³ Všetky drevené nadstavby boli pre väčšiu odolnosť voči strelám z križiackych vrhacích strojov z prednej strany posilnené vrstvou hrubých drevených fošni⁸⁴, a aby ich nebolo také ľahké zapáliť, chránili ich povrch surové kože pochádzajúce zrejme z hovädzieho dobytku, porazeného v meste.⁸⁵

Byzantské protiopatrenia uvedené do života novým a energickým cisárom Alexiom V. Mourtzouphlom sa neobmedzili iba na opravu a zvýšenie mestskej hradby. Byzantínci sa síce vzdali svojho zámeru na obsadenie, alebo zničenie „mostíkonosných“⁸⁶ benátskych lodí ešte pred útokom, avšak nie úplne, iba prispôbili svoju taktiku existujúcej situácii. Nikétas Choniátés o tejto zmene v byzantskom taktickom myslení na jednej strane neuvádza žiadnu informáciu, no západné písomné pramene poskytujú v tomto smere viaceré indície. Podľa nich Byzantínci v priebehu jarných mesiacov roku 1204 umiestnili na hradby všetky vrhacie stroje, ktoré mali v tom čase k dispozícii.⁸⁷ Ich cieľom bolo s veľkou pravdepodobnosťou koncentrovať palbu na nefy s mostíkmi a potopiť ich. Týmto by im vlastne Byzantínci zabránili sa k hradbám čo i len priblížiť, a teda by ich pripravili o možnosť zopakovať úspešné nasadenie z predchádzajúceho útoku.

TAKTIKA KRIŽIAKOV

Druhý útok na hradby v Zlatom Rohu 9. apríla 1204 sa odlišoval aj tým, že kým prvý útok bol čisto benátskou záležitosťou, druhého útoku sa zúčastnili už aj francúzski rytieri, ktorí tak odmietli učiniť v júli 1203. Účasť francúzskych rytierov a vojakov však významnejšie nezmenila taktiku križiackeho vojska, pretože zachované opisy druhého útoku nepoukazujú na žiadne závažné zmeny v taktike. Francúzi sa *de facto* k Benátčanom iba pripojili, a tak dodali ich útoku masovejší charakter.⁸⁸ Inak sa benátska taktika zmenila iba v malých detailoch. Tieto zmeny si však vynútili obranné opatrenia Byzantíncov (zvýšenie hradieb, vr-

82 Pri teoretickej rekonštrukcii drevenej veže sme počítali s 3 m výšky na každé poschodie, a najmenej štyrmi podlažiami (priemer z vyššie v texte štúdie uvedených údajov) na každú vežu. Z toho vyplýva, že by drevená veža mohla byť sama osebe vysoká najmenej 12 m. Naša predstava takej drevenej nadstavby v tvare veže bola inšpirovaná obrázkom A z publikácie od Ch. Gravetta, R. a Ch. Hookovej. Na tomto obrázku je zobrazená drevená 4-poschodová obliehacia veža, akú použili križiáci 1. križiackej výpravy počas obliehania Jeruzalema. Pozri: GRAVETT, Ch. – HOOK, R. – HOOK, Ch.: *Medieval siege Warfare*. London : Osprey Publishing 2000, s. 33.

83 Pozri text nižšie.

84 CLARI, LXI: „*et fisent ches tors de fust bien hourder par dehors de boines ains*“.

85 Tamže: „*et bien couvrir par deseure de boins cuirs*“. Tamže, LXIX: „*et fisent moult bien couvrir de boins cuirs par dehors*“. Tamže, LXXIV: „*les cuirs dont eles erent couvertes*“.

86 Ide tu o preklad zaujímavého slovného novotvaru, ktorý vytvoril Nikétas Choniátés na popísanie nefov vybavených visutými mostíkmi. CHONIATÉS, s. 569.

87 Podľa Róberta z Clari Byzantínci umiestnili na hradbu v zálive Zlatý Roh najmenej 40 vrhacích strojov a neskôr sa ich počet dokonca ešte zvýšil, takže počas druhého útoku (9. apríla 1204) ich tam bolo už 60. CLARI, LXI, LXXIV. Možno je aj tento údaj Róberta z Clari premrštený, avšak stále dokazuje snahu Byzantíncov dosiahnuť čo najväčšiu prevahu v palebnej sile.

88 Rozhodujúci prínos Benátčanov k „úspechu“ 4. križiackej výpravy podčiarkuje a vyzdvihuje aj grécka bádatelka K. Christofilopoulou. Pozri: ΧΡΙΣΤΟΦΙΛΟΠΟΥΛΟΥ, Α.: *Βυζαντινή ιστορία. Γ' I 1081-1204*. Atény 2001, s. 224.

hacie stroje), a nie pochybnosti Benátčanov o účinnosti nimi zvolenej taktiky.⁸⁹ Napríklad rozmiestnenie vrhacích strojov na hradbe v Zlatom Rohu donútilo Benátčanov, aby svoje „mostíkonosné“ lode, ako aj iné plavidlá určené na účasť v nadchádzajúcom útoku, „obrnili“ drevenými kladami, ktoré boli navyše ešte pokryté hrubou vrstvou viničných výhonkov. Tieto opatrenia mali viesť k získaniu väčšej odolnosti voči ťažkým balvanom, ktoré vrhali byzantské vojnové stroje.⁹⁰

Staronová benátska taktika podstúpila novú skúšku ohňom 9. apríla 1204, keď sa križiaci zhromaždili na palubách benátskych lodí a po prekonaní Zlatého Rohu zaútočili na byzantské opevnenie. Nefy vybavené mostíkmi sa snažili dostať k vežiam, a galéry a lode na prepravu koní prirážali k brehu, aby vylodili vojakov vybavených rebríkmi na zlezanie hradieb.⁹¹ Útok však tentoraz neprebíhal podľa predstáv útočníkov a čoskoro sa ukázalo, že prekonanie byzantskej hradby vôbec nebude takou jednoduchou záležitosťou ako v júli 1203. Byzantínci, najmä vďaka dreveným nadstavbám na hradbách a dreveným vežiam⁹², ktoré takmer úplne redukovali výhodu výškovej prevahy benátskych visutých mostíkov, postupne odrazili všetky križiacke útoky. Navyše sa nefom s visutými mostíkmi akosi nedarilo dostať sa do tesnej blízkosti veží⁹³, ktorá by umožňovala priamy útok proti Byzantíncom brániacim sa na hradbách, takže nakoniec si útočníci a obrancovia, okrem striel z kuší a lukov, vymenili iba pár úderov kopijami.⁹⁴ Rastúce straty bez hmatateľného výsledku donútili križiakov a Benátčanov po celodennom boji ustúpiť.⁹⁵

TRETÍ ÚTOK (12. APRÍL 1204)

Očividný neúspech druhého útoku tam, kde velitelia výpravy očakávali podobné ľahké víťazstvo ako počas prvého útoku, spôsobil okamžite výrazný úpadok morálky v križiackom vojsku.⁹⁶ Benátčania však napriek tomu dôverovali v správnosť a účinnosť použitej taktiky a nakoniec to bola práve ich neústupnosť a vytrvalosť v jej presadzovaní, ktorá nakoniec donútila ostatných križiakov, najmä francúzskych veliteľov výpravy, aby ešte raz nastúpili na

89 Vyššie opísané aktivity Byzantíncov v prvých mesiacoch roku 1204 nemohli ostať križiakmi nepovšimnuté, keďže benátska flotila kotvila priamo oproti pri severnom brehu zálivu Zlatý Roh. Navyše skutočnosť, že západné pramene opisujú veľmi podrobne byzantské obranné opatrenia a Nikéetas Choniátés takmer vôbec, pokukuje na to, že si križiaci nielen všimli prácu na hradbe v Zlatom Rohu, ale tieto byzantské prípravy dôkladne a s veľkým záujmom sledovali a systematicky študovali.

90 CLARI, LXI, LXXIV.

91 Podrobný opis útoku pozri: VILLEHARDOUIN, § 237-238; CLARI, LXX-LXXI; CHONIATÉS, s. 568-569.

92 Ako zdôrazňujú aj západné aj byzantské pramene. CLARI, LXI: „*Et ne fut mie merveille s'il fisent ce, car molt en eurent grant loisir*“; CHONIATÉS, s. 569; Literræ Balduini, s. 450: „*fuimus tanta perpessi, ut inimicis nostris in opprobrium verteremus, quorum ea die pars fuit per cuncta superior*.“ Pozri tiež: BRAND, C. M.: Byzantium, s. 254; QUELLER, D. E. – MADDEN, T. F.: *Crusade*, s. 178.

93 CHONIATÉS, s. 569.

94 VILLEHARDOUIN, § 237: „*et en mains leus refuirent les eschieles des nés si aprochies, que cil des tors et des murs et cil des eschieles s'entreferoient des glaives de main tenan*“.

95 VILLEHARDOUIN, § 238; CLARI, LXXI; Devastatio, s. 12. *Novgorodská kronika* dokonca obsahuje údaj, že križiaci mali na konci dňa stovku padlých. *Novgorodský letopisec*, s. 341; *Relation*, s. 489.

96 Neúspech si mnohí križiaci vysvetľovali ako Boží trest za ich hriešne činy. VILLEHARDOUIN, § 238: „*Mais por noz pechiez furent li pelerin resorti de lasault*.“ Tieto hriechy pozostávali najmä zo skutočnosti, že celá, už takmer rok trvajúca križiacka výprava, sa ešte ani len nepriblížila k svojmu cieľu, a že počas celej tejto doby križiaci doposiaľ bojovali výlučne proti krestanom, a nie proti neveriacim. Čoskoro však ich poklesnutú morálku začali kázňami obnovovať početní klerici sprevádzajúci výpravu. CLARI, LXXIII-LXXIV; ΣΤΑΜΑΤΙΑΔΗΣ, E. I.: Ἰστορία, s. 37; LONGNON, J.: Morée, s. 45; BRAND, C. M.: Byzantium, s. 254; QUELLER, D. E. – MADDEN, T. F.: *Crusade*, s. 180-181; ΧΡΙΣΤΟΦΙΛΟΠΟΥΛΟΥ, Α.: Ἰστορία, s. 225; ΚΑΡΑΓΙΑΝΝΟΠΟΥΛΟΣ, Ι. Ε.: Ἰστορία, s. 356.

paluby benátskych lodí, a útok na hradby Zlatého Rohu si po dvojdňovej prestávke znovu zopakovali.⁹⁷ Túto prestávku si pravdepodobne vynútil nielen spomínaný nedostatok bojového zápalu u väčšiny križiakov a dlhé porady medzi neúspechom znechutenými a váhajúcimi veliteľmi výpravy, ale asi aj vyčkávanie na priaznivejší severný vietor, ktorý by útočiacim lodiam uľahčoval priblíženie sa k byzantským hradbám.⁹⁸

Je namieste predpoklad, že počas dvojdňovej prestávky, ktorá nastala po nevydarenom útoku z 9. apríla, pristúpili Benátčania k dôkladnej analýze príčin neúspechu. Zrejme dospeli k záveru, že hlavným dôvodom zlyhania boli predovšetkým drevené veže a nadstavby vztýčené na hradbovom múre v zálive Zlatý Roh. Práve vďaka nim, ako už bolo spomenuté vyššie, Byzantínci dokázali zminimalizovať výhody (napr. útoku s prevahou výšky), ktoré pri prvom útoku Benátčanom zabezpečilo použitie visutých mostíkov. Benátčania sa preto zamerali na spôsob eliminovania nebezpečenstva hroziaceho z drevených nadstavieb Byzantíncov. Mali pred sebou v podstate iba dve schodné alternatívy; buď mohli drevené veže pred vlastným útokom zničiť, alebo ich čo najskôr po začatí útoku ovládnuť. Preto začali s prípravou ľahko zápalných látkových zmesí, s pomocou ktorých zamýšľali uvedené drevené veže zapáliť.⁹⁹ V prípade, že by sa im tento zámer nepodarilo uskutočniť, hodľali Benátčania čo najskôr veže dobyť. Vzhľadom na to, že Benátčania stratili výhodu výškovej prevahy, museli docieľiť rýchle ovládnutie veží v úvodnej fáze boja iným spôsobom. Nakoniec sa rozhodli, že kľúčom k úspechu bude zvýšenie počtu útočníkov proti každej veži. Preto došlo k poslednému opatreniu – k spojeniu útočiacich nefov s mostíkmi do párov – takže v nadchádzajúcom útoku mali na jednu vežu útočiť spoločne dve lode¹⁰⁰ a dvojnásobný počet útočníkov.

Nie je na tomto mieste potrebné podrobne opisovať priebeh posledného tretieho útoku na hradbu v zálive Zlatý Roh, uskutočnenom 12. apríla 1204.¹⁰¹ Stačí konštatovanie, že vyššie uvedené opatrenia Benátčanov v kombinácii s priaznivými poveternostnými pod-

97 Mnohí francúzski rytieri chceli nadobro opustiť Konštantínopol a plávať do Egypta. Iní navrhovali, aby sa útočilo, ale na iný úsek prímorských konštantínopolských hradieb, na južnej strane mesta, ktorý nebol vylepšený drevenými nadstavbami a vežami. Avšak Benátčania tento návrh zavrhlí, a nakoniec ich presvedčili opakovať útok v Zlatom Rohu, argumentujúc, že južnú stranu mesta obmýva silný prúd, ktorý by lodiam zabráňoval nielen priblížiť sa k hradbám, ale by ich aj unášal smerom k Dardanelám. VILLEHARDOUIN, § 239: „*Assez i ot de cels qui loerent que on alast d'autre part de la ville, de cele part ou ele nère mie hordee. Et li Venicien, qui plus savoient de la mer, distrent que, si il i aloient, li corranz de l'aigue les enmenroit contrevail le Braz, si ne poroient lor vaissiaus arester.*“

98 Devastatio, s. 12: „*portum (...) intravimus, et adventum boree expectavimus.*“

99 Tento zámer vyplýva z opisu tretieho útoku zachovanom v kronike Róberta z Clari, ktorý píše, že Benátčania použili proti dreveným vežiam „*fu griiois*“, čiže grécky, resp. tekutý oheň (gr. *hygron pyr*). CLARI, LXXIV. Treba však poznamenať, že v tej dobe „pravý“ grécky oheň, známu zbraň Byzantíncov, vďaka ktorej dokázali ubrániť Konštantínopol pred Arabmi v dobe ich najväčšieho náporu koncom 7. a začiatkom 8. storočia, už Byzantínci nevlastnili, resp. byzantské pramene od druhej polovice 12. storočia sa už o použití gréckeho ohňa nezmiňujú. Podobne tajomstvo jeho výroby neovládali ani križiaci, takže je pravdepodobné, že pod týmto označením sa jednoducho skrývajú bežné ľahko zápalné látky, napríklad zapálené facke, alebo sudy plnené asfaltom. Oporu nášho tvrdenia predstavuje text *Novgorodskej* kroniky, ktorý práve tieto zápalné látky uvádza. Pozri: Relation, s. 489: „*бѣчькы (...) накладыны смолины и лучины зажъвьше.*“

100 VILLEHARDOUIN, § 240: „*et lieroient les nés, ou les eschieles estoient, .II. et .II.: ensi assauroient. II. nés une tor, por ce qu'i orent veü que a cel jor n'avoit assailli que une nef a une tor, si estoit trop grevee chascune per soi: que cil de la tor estoient plus que cil des eschieles; et por ce si fu bons proposemenz que plus greveroient. II. eschieles a une tor que une. Ensi cum il fu devisé, si fu fait.*“

101 Pozri opisy: VILLEHARDOUIN, § 241-244; CLARI, LXXIV-LXXVI; CHONIATÉS, s. 569-570; *Novgorodský* letopisec, s. 342. Dostatočne podrobné a plastické opisy posledného a úspešného útoku križiakov sa nachádzajú najmä v týchto publikáciách: LONGNON, J.: *Morée*, s. 46; BRAND, C. M.: *Byzantium*, s. 255; QUELLER, D. E. – MADDEN, T. F.: *Crusade*, s. 181-182.

mienkami prispeli k úspechu križiakov a otvorili im cestu do byzantskej metropoly. A tak hoci prvý zámer Benátčanov zapáliť drevené veže vzhľadom na ich ochranu vrstvou surových zvieracích koží v podstate neuspel¹⁰², druhé opatrenie sa nakoniec ukázalo viac účinné. Okolo poludnia totiž závan silného severného vetra¹⁰³ postrčil dvojicu lodí *Peregrina* a *Paradisus*¹⁰⁴ na minimálnu vzdialenosť od jednej z drevených veží byzantského opevnenia. Z kymácajúcich sa visutých mostíkov zoskočil na cimburie najskôr Benátčan Pietro Alberti, (ktorého ale obrancovia okamžite rozsekali na kusy), a po ňom francúzsky rytier Andrej z Ourboise, nasledovaný ďalšími križiakmi. Títo zakrátko svojím počtom prevýšili Byzantíncov, ktorí nevydržali ich sústredený nápor a hľadali záchranu v úteku.¹⁰⁵

NOVÉ PRVKY SÚVISIACE S OTÁZKOU VISUTÝCH MOSTÍKOV

Opisy druhého a tretieho útoku križiakov proti hradbe v zálive Zlatý Roh prinášajú nové závažné informácie súvisiace s benátskymi visutými mostíkmi, a preto je potrebné, aby sme sa na tomto mieste opäť vrátili k tejto otázke. Niektoré z týchto informácií totiž, ako si ukážeme nižšie, sú zdanlivo v rozpore s rekonštrukciou, ktorú sme predložili vyššie. Dôvodom, prečo sme tieto údaje predtým nebrali do úvahy, bola predovšetkým naša snaha nielen rekonštruovať približnú podobu benátskych visutých mostíkov, ale aj sledovať, či počas obdobia rokov 1203 – 1204 nedošlo k ich ďalšiemu vývinu a modifikáciám, ktorými sa Benátčania pokúšali čeliť byzantským obranným protiopatreniam podniknutým v tomto období.

Napríklad, jednou z dôležitých charakteristických črt benátskych visutých mostíkov bol vyššie spomínaný fakt, že pri nasadení počas prvého útoku v júli 1203 boli umiestnené v pozdĺžnej osi benátskych nefov, a vyčnievali ďaleko dopredu ponad ich provy. Avšak z opisu druhého križiackeho útoku dňa 9. apríla 1204 byzantského historika Nikéta Choniata skôr vzniká dojem, že benátske lode sa k byzantským hradbám približovali obrátene nie provami, ale pravobokom, resp. ľavobokom.¹⁰⁶ Tento spôsob by bol nelogický v prípade umiestnenia mostíkov v pozdĺžnej osi lode a skôr indikuje zavesenie mostíka na bližšie neurčitom druhu pohyblivého otočného ramena (na princípe žeriavu?).¹⁰⁷

Ďalší opis, pochádzajúci tentoraz z *Novgorodskej kroniky*, dokonca problematiku ohľadne konštrukcie visutých mostíkov ešte väčšmi komplikuje. Anonymný autor totiž uvádza, že Benátčania počas útoku disponovali až dvoma typmi mostíkov; t. j. „*vysokými*“ (*высокие скалы*) a „*nízky*mi“ (*нижние скалы*).¹⁰⁸ V súlade s týmto opisom križiaci využívali „*vysoké*“ mostíky – vzhľadom na to, že sa nachádzali vyššie ako cimburie byzantských hradieb (resp. ich drevených nadstavieb) – ako základne na neustále ostreľovanie byzantských obrancov kameňmi, šípami z lukov a kuší, ako aj oštepami. „*Nízke*“ mostíky boli na úrovni cimburia byzantského opevnenia, a práve z nich potom križiaci po počiatočnom ostreľovaní preskakovali na byzantské hradby a útočili.¹⁰⁹ O spôsobe, ako boli tieto „*vysoké*“ aj „*nízke*“ mostíky zavesené na sťažnoch nefov, však text *Novgorodskej kroniky* neinformuje.

102 CLARI, LXXIV: „*si commenchieient durement(...) a geter fu griiois as tours; mais ne si pooit prendre li fus*“.

103 VILLEHARDOUIN, § 242; *Litteræ Balduini*, s. 450; *Devastatio*, s. 12.

104 VILLEHARDOUIN, § 242; *Novgorodský letopisec*, s. 342; *Relation*, s. 490; *Litteræ Balduini*, s. 450.

105 VILLEHARDOUIN, § 242; CLARI, LXXIV; CHONIATÉS, s. 569; LONGNON, J.: *Morée*, s. 46; BRAND, C. M.: *Byzantium*, s. 255; QUELLER, D. E. – MADDEN, T. F.: *Crusade*, s. 182.

106 CHONIATÉS, s. 568.

107 CHONIATÉS, s. 568.

108 *Relation*, s. 490.

109 *Relation*, s. 490, 492: „*И привлеце корабль къ стенѣ граднѣи вѣтрѣ, и быша скалы ихъ великыя чрѣсѣ*“

Napriek týmto dvom rozporuplným opisom, ktoré spochybňujú nami ponúkanú rekonštrukciu benátskych visutých mostíkov, sa domnievame, že v ich konštrukcii nenastala – v porovnaní s rokom 1203 – žiadna významná zmena. Informácia Nikéta Choniata o loďoch približujúcich sa k brehu skôr bokmi ako provami sa totiž nemusí nutne vzťahovať na nefy, vybavené visutými mostíkmi, ale iba na menšie plavidlá, ktoré mali počas tretieho (a možno už aj počas druhého) útoku za úlohu priblížiť sa k dreveným nadstavbám byzantských hradieb v zálive Zlatý Roh a za pomoci sudov so zápalnými látkami zavesenými na pohyblivých ramenách a docieľiť ich podpálenie.¹¹⁰ Tento náš výklad neodporuje formulácii použitej byzantským kronikárom, podľa ktorej Benátčania pred útokom najprv zavesili na sťažne svojich lodí „*klimakes*“ – mostíky, a potom aj ostatné obliehacie zariadenia. A hoci z tohto popisu, napriek všetkým pochybnostiam, vyplýva, že uvedené sudy so zápalnými látkami boli zavesené na otočných ramenách,¹¹¹ toto konštatovanie sa už automaticky nemusí vzťahovať aj na visuté mostíky.

Takisto údaj o dvoch druhoch mostíkov, uvedený v texte *Novgorodskej kroniky*, je tiež pravdepodobne chybný. Domnievame sa, že anonym v tomto prípade nesprávne pochopil informácie očitých svedkov obliehania. „*Vysoké*“ mostíky sú tým pádom vlastne totožné s benátskymi visutými mostíkmi zavesenými na sťažňoch nefov, a naopak „*nízke*“ mostíky predstavujú rebríky, o ktorých vieme, že ich Benátčania pristavili počas útoku k hradbám, a pokúšali sa ich prekonať „klasickejším“ spôsobom. Tento náš predpoklad ostatne nachádza oporu aj v samotnom opise *Novgorodskej kroniky*, kde sa uvádza, že „*nízke*“ mostíky siahali iba do výšky cimburia byzantskej hradby, nie však jej veží.¹¹²

Napokon existujú tiež problémy čisto technického rázu, ktoré činia realizáciu visutého mostíka na závesnom otočnom ramene obtiažnu, a teda málo pravdepodobnú. Ak by totiž takéto zariadenie Benátčania vyrobili, podobalo by sa v princípe na abordážny mostík rímskych trirém (nazývaný *corvus*, lat. havran), pomocou ktorého počas 1. púnskej vojny (264 – 241 pred Kristom) porazili v námorných bojoch neskúsení Rimania obávanú kartáginskú vojnovú flotilu. Benátsky mostík by však musel mať oveľa väčšie rozmery a hmotnosť, pretože Benátčania použili na jeho zostavenie celé rahná.¹¹³ Pripomeňme si, že rímsky *corvus* bol umiestnený na úrovni vrchnej paluby a vychyľoval sa na obe strany lodného trupu na maximálnu vzdialenosť 8 až 10 metrov¹¹⁴, pretože sa rátalo s tým, že počas útoku sa bude rímska triréma nachádzať bok po boku s napadnutým plavidlom. *Corvus* však mal nepriaznivý vplyv na ťažisko rímskych trirém a natolko zmenil ich nautické vlastnosti, že sa v priebehu jednej búrky, ktorá zastihla rímsku flotilu roku 256 pred Kristom pri južnom pobreží Sicílie, potopila väčšina z takto upravených lodí.¹¹⁵ Pripomeňme si, že benátsky visutý mos-

град, а нижнее скалы равно забороломъ, и бьяхуть съ высокыхъ скалъ на градѣ Грыкы и Варягы каменiemъ и стрѣлами и сулицами, а съ нижнихъ на град сълѣзоша.“

110 Ako to vyplýva z opisu v *Nogorodskej kronike*. Relation, s. 488: „а на инѣхъ [кораблихъ] замыслиша съвѣшавати бочькы чересъ град, накладены смолины и лучины зажъгыше, пущиша на хоромы“. Pozri tiež obrázok č. 10.

111 CHONIATĚS, s. 568.

112 Pozri poznámku č. 113.

113 Rahno predného sťažňa dosahovalo v priemere dĺžky až 25, 6 m a rahno hlavného sťažňa až 23, 7 m, pričom najväčší priemer rahien bol 0,54, resp. 0,49 m. PRYOR, J. H.: Ships. Part II, s. 288. Priemerná hmotnosť jedného rahna sa pohybovala okolo 6 ton (pozri poznámku č. 58 vyššie). Použitie celých rahien dokladá opis od Róberta z Clari, pozri jeho preklad do slovenského jazyka v texte vyššie.

114 HYNEK, V. – KLUČINA, P.: *Lodě*, s. 38; CONOLLY, P.: *Dejiny rímskeho vojska*. Bratislava : Fortuna Print 1992, s. 21.

115 KOSIARZ, E.: *Námorné bitky*, s. 35.

tík bol zavesený podstatne vyššie ako jeho rímsky náprotivok (až do výšky 20 m nad úroveň paluby) a zároveň musel preklenúť aj väčšiu vzdialenosť (od 10 do 15 m)¹¹⁶, aby mohol dosiahnuť na cimburie byzantských hradieb. Ak ešte za týchto okolností vezmeme do úvahy pomerne veľkú hmotnosť jeho konštrukcie (aj napriek faktu, že širokotrupé benátske nefy boli väčšie a zrejme aj stabilnejšie ako rímske trirémy), musí byť jasné, že takto vyhotovený visutý mostík by bezpochyby viedol k prevráteniu a potopeniu plavidla, na ktorom by bol umiestnený.

Napokon uveďme na margo tohto problému ešte dve záverečné poznámky. Visutý mostík zavesený na otočnom ramene by nielen predstavoval oveľa väčšie riziko pre stabilitu takto upraveného plavidla, ale by navyše vyžadoval aj oveľa väčšie zásahy do lodnej konštrukcie. Avšak z opisov Róberta z Clari vzniká dojem, že Benáťčania umiestňovali a odstraňovali visuté mostíky relatívne rýchlo a ľahko, pretože ich po nevydarenom útoku 9. apríla 1204 zo sťažňov odstránili, a ráno 12. apríla, teda tesne pred útokom, ich tam znovu umiestnili.¹¹⁷ Takisto v prípade použitia mostíka na závesnom otočnom ramene by sa lode museli približovať k brehu jedným, alebo druhým bokom, čo by v prípade, že by fúkal silný severný vietor (aký sa zdvihol na poludnie 12. apríla 1204), navyše predstavovalo pre benátske nefy, poháňané iba plachtami, pomerne zložitý, ak nie neuskutočniteľný manéver. Logickejší je preto predpoklad, že mostíky boli umiestnené v pozdĺžnej osi benátskych nefov, a k brehu sa približovali provou. V tomto prípade by aj severný vietor fúkal od kormy a plavidlo by ostalo aj naďalej dobre ovládateľné.

ZÁVER

Byzantská ríša sa síce na začiatku 13. storočia nachádzala v období politického a spoločenského úpadku, no stále ešte disponovala dostatočnými vojenskými silami, aby dokázala križiakov pod hradbami Konštantínopola poraziť. Nanešťastie vedúci predstavitelia Byzancie nedokázali tieto sily účinne nasadiť a plne využiť ich obranný potenciál. Aj napriek týmto omylom a neschopnosti zo strany Byzantíncov sa križiaci pod hradbami Konštantínopola presvedčili, že vynútenie si vstupu do najväčšieho kresťanského mesta vtedajšej Európy nebude jednoduchou a jednostrannou záležitosťou. Byzantské protiopatrenia zmenili starobylú a nevysokú hradbu v zálive Zlatý Roh na takmer neprekonateľnú prekážku, a nebyť vynaliezavosti a vytrvalosti Benáťčanov, križiaci by s veľkou pravdepodobnosťou museli s prázdnyimi rukami odísť do Palestíny. Práve vďaka benátskym visutým mostíkom napokon križiaci prenikli za mestské hradby. Význam týchto mostíkov vynikne najmä vtedy, keď si pripomenieme relatívnu jednoduchosť ich konštrukcie a veľkú schopnosť Benáťčanov prispôbiť tieto zariadenia meniacim sa podmienkam. Byzantínci tentoraz preukázali menšiu prispôbivosť ako ich protivníci, a práve toto ich zlyhanie výrazne prispelo k dobre známemu a neslávnemu výsledku 4. križiackej výpravy.

116 Táto vzdialenosť predstavuje náš približný odhad, ktorý vychádza z opisov dochovaných písomných prameňov. Presný odhad nie je možný, nakoľko nie je známe, aká bola priemerná vzdialenosť byzantskej hradby od brehu zálivu Zlatý Roh. Pozri poznámku č. 8 vyššie a tiež obrázok č. 4.

117 CLARI, LXXIV: „*Quand che vint le deluns par matin (...) li Venicien (...) refisent les pons de leur nes.*“

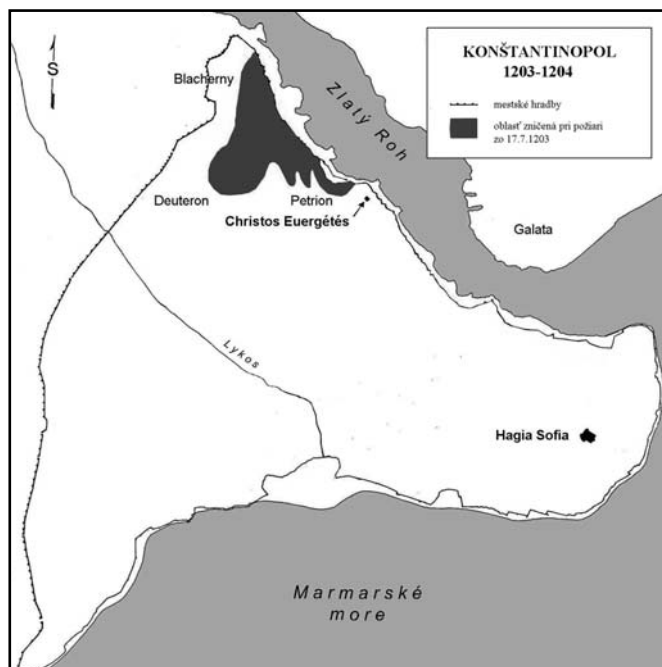

Obr. 1. Konštantínopol



Obr. 2. Pobrežie zálivu Zlatý Roh



Obr. 3. Pobrežie zálivu Zlatý Roh na satelitnom snímku (foto Google Earth)



Obr. 4. Zvyšky hradbového múru v zálive Zlatý Roh (foto autor)



Obr. 5. Cibali Kapı (foto autor)



Obr. 6. Aya Kapı (foto autor)

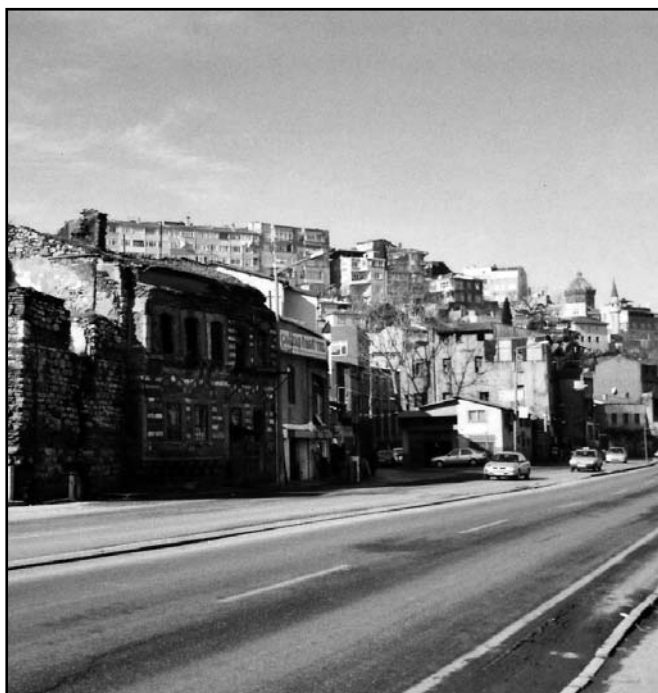

Obr. 7. Miesto, kde stávala Petri Kapı (foto autor)



Obr. 8. Miesto, kde stávala Fener Kapı (foto autor)

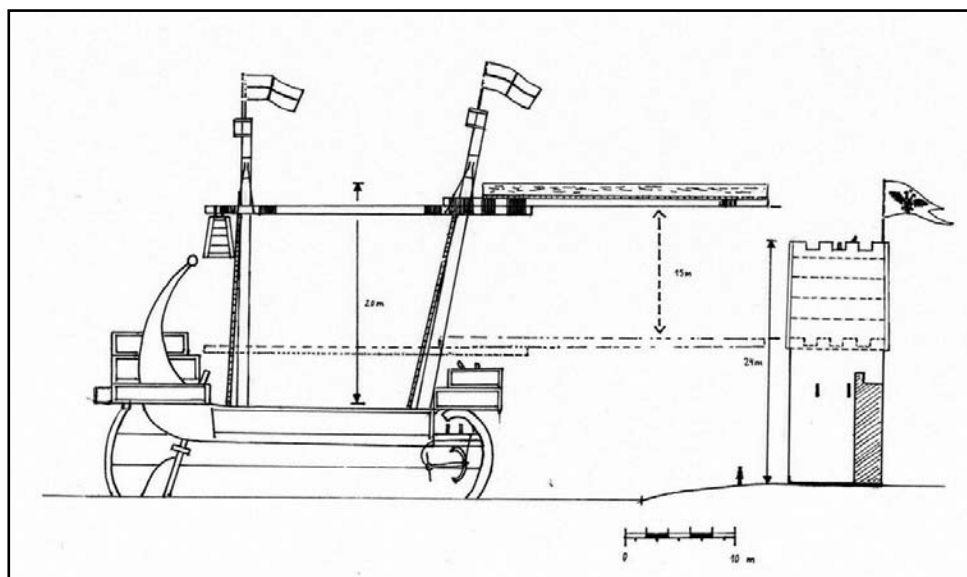

Obr. 9. Ideálna rekonštrukcia benátskeho visutého mostíka (kresba autor)

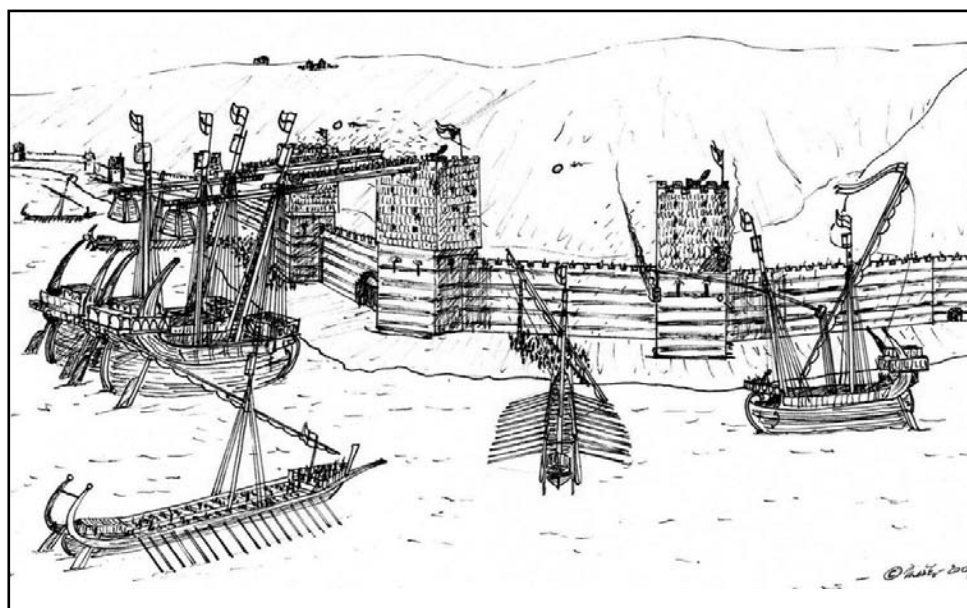

Obr. 10. Útok benátskych lodí na hradbu v zálive Zlatý Roh (kresba autor)

M. MEŠKO: MANCHE TECHNISCHE ASPEKTE DER BELAGERUNG UND EROBERUNG
VOM KONSTANTINOPEL DURCH DIE KREUZRITTER (1203 – 1204)

Die politischen Auswirkungen der Eroberung des Konstantinopels während des 4. Kreuzzuges sind weit aus bekannt. Aber weniger bekannt sind die militärisch-technischen Aspekte von diesem schwerwiegenden historischen Ereigniss. Das Streben der Kreuzfahrer (der französischen Ritter und der Venezianer) hat sich gegen die Stadtmauern entlang der Golden-Horn-Küste konzentriert. Um die Mauer während des Angriffes am 17. Juli 1203 durchzudringen, haben die Venezianer hölzerne Hängebrücken, die an den Masten der venezianischen Transportschiffen befestigt waren, mit grossem Erfolg genutzt. Die Diskussion über deren eigentliche Gestaltung und die Bauweise ist heute noch nicht endgültig abgeschlossen. Wir sind der Meinung, dass eine genaue Idealrekonstruktion bereits möglich ist. Die Byzantiner waren überrascht und konnten die Venezianer nicht standhalten. Später aber, wenn Anfangs April die Situation wieder reif für eine neue bewaffnete Auseinandersetzung war, haben die Byzantiner sehr gelungene Gegenmassnahmen ergriffen. Die Golden-Horn-Mauer war mit Hilfe der Holzkonstruktionen und -türmen wesentlich erhöht. Deswegen ist der Angriff der Kreuzfahrer am 9. April 1204 gescheitert. Auch im Fall dieser Konstruktionen haben wir keine ausführlichen Informationen über deren Gestaltung. Nur die Wiederholung des Angriffes am 12. April 1204 wahr erfolgreich und diesmal dank dem Vertrauen der Venezianer in ihre Schlachttaktik und dank der routinierter Benutzung der venezianischen Hängebrücken.

STAVOVSKÉ POVSTANIA UHORSKEJ ŠLACHTY V 17. A NA ZAČIATKU 18. STOROČIA V KONTEXTE SLOVENSKÝCH DEJÍN

JÚLIUS BARTL

BARTL, J.: Peasants uprisings of Hungarian aristocrats in 17th and the beginning of 18th century in the context of Slovak History. *Vojenská história*, 2, 12, 2008, pp. 28 – 52, Bratislava.

The author focuses on reviewing of information on the peasants' rebellions of Hungarian aristocracy against the absolutism of Vienna throne in 17th and the beginning of 18th century. It was the aspect that had a significant influence on the development of Slovakia, being the rest of the royal Hungary, however still unoccupied by the Turkish. All the rebellions were led by Hungarian aristocracy as fights for religious freedom, moreover, protecting against the absolutism of Vienna throne at the same time. He pinpoints the fact that it was nothing but the last uprising of Francis II Rákóczi that was not led to fight for religious freedom whereas the fight against the repression of the Habsburgs. The rebellions well-known for citizens and peasants participation were never proved to be in line with their clear opinions. In addition they were driven not only by their religion, but also by the beliefs of the uprising or imperial guards towards local civilians. Having concluded the Treaty of Szatmár with the Habsburgs court the rebellion ended in 1711 in a moderate way.

Military History. Hungary. Peasants uprisings. 17th and 18th century.

Stavovské povstania uhorskej šľachty proti viedenskému dvoru v 17. a na začiatku 18. storočia boli už dávnejšie predmetom výskumu, najmä maďarských bádateľov. Zo slovenských autorov sa prvý zaoberal touto problematikou F. V. Sasinek, ktorý v *Letopise Matice slovenskej* uverejnil priebeh rokovania o mieri medzi Ferdinandom II. a G. Bethlenom (1623) a potom v *Slovenskom letopise* štúdiu o povstaní Františka II. Rákociho.¹ Kremnický archívár Pavol Križko využil bohatý materiál kremnického mestského archívu k viacerým štúdiám, medziiným aj k povstaniu G. Bethlena a Františka II. Rákociho.² V *Slovenských pohľadoch* už na začiatku 20. storočia uverejňoval životopisné črty vodcov stavovských

-
- 1 SASINEK, F.: Denník vyjednávania mieru medzi Ferdinandom II., cisárom a kráľom uhorským a Gabrielom Bethlenom r. 1623 v Baňskej Bystrici. In: *Letopis Matice slovenskej* 5, 1868, č. 2, s. 5-55, ďalej: Rákociho zbúra na Slovensku rokov 1703 – 1711. In: *Slovenský letopis* 1, 1876, s. 177-190.
 - 2 KRÍŽKO, P.: Kráľ Gabriel Bethlen v Kremnici. In: *Slovenské pohľady* (ďalej len SP) 14, 1894, s. 590-603 a od toho istého autora: Dejiny banských miest v čase povstania Františka Rákociho II. (1703 – 1711). In: *Z dejín banských miest na Slovensku*. Bratislava 1964, s. 80-280 (z rkp. edovala D. Lehotská).

povstani Ján Botto.³ Značný podiel obyvateľov Slovenska v povstaní Františka II. Rákociho si všimla A. Gašparíková v monografii uverejnenej v zborníku FFUK.⁴

Neskôr tento problém vypadol zo záujmu historikov, resp. sa ho snažili riešiť v duchu marxistickej historiografie ako boj pokrokových síl proti reakčnému viedenskému absolutizmu. Tu mohla najmä maďarská historiografia nadviazať na staršie výsledky bádateľov 19. a začiatku 20. storočia, ktorí hodnotili stavovské povstania z pozície boja za národné záujmy. V 50. rokoch vznikli viaceré práce takéhoto charakteru, napr. dve štúdie Zsigmonda P. Pacha v zborníku *Kapitoly z uhorských dejín*, ktorý bol prekladom vybraných štúdií maďarských autorov.⁵ Na kongrese maďarských historikov roku 1953 boli stavovské povstania takisto pozitívne hodnotené ako boj proti viedenskému absolutizmu. Táto téma sa dostala aj na medzinárodný kongres historikov v Ríme roku 1955, pre ktorý pripravil Gy. Ember v nemeckej verzii štúdiu o absolutistickej vláde Habsburgovcov ako prekážke maďarského národného vývoja.⁶ Dospel až do takého extrému, že spojenectvo vodcov stavovských povstaní s Turkami označil ako predpoklad neskoršieho oslobodenia uhorského územia od tureckej nadvlády, čo je úplný nezmysel.⁷ Upieral Habsburgovcom akýkoľvek záujem o oslobodenie Uhorska, ktoré považovali iba za svoju kolóniu. To znamená, že habsburskú ríšu od počiatku, prakticky od roku 1526, považoval za negatívny jav v dejinách.

Na rozdiel od toho slovenskí a českí historici nezastávali takéto negativistické názory. Hneď po roku 1945 vznikla iba krátka štúdia P. Ratkoša o banskobystrických mediarskych podnikoch za Bočkajovho povstania, avšak nemohla konštatovať pozitívny vplyv tohto povstania na banskú produkciu.⁸

Je zaujímavé, že už v tomto období sa rozchádzali názory slovenských a maďarských historikov na problematiku stavovských povstaní. V tézach pripravovaných dejín Slovenska, ktoré vyšli ako samostatná príloha *Historického časopisu* roku 1955, sa uvádza, že tieto stavovské povstania mali charakter stavovských zápasov, v ktorých bojovala sedmohradská a uhorská šľachta za zachovanie svojich triednych privilégií a slobôd, že vodcovia týchto povstaní sa neštítali opierať o pomoc Turkov, ktorí predstavovali pre tunajšie obyvateľstvo životné nebezpečenstvo. Za hlavnú príčinu zhoršenia postavenia poddaných, na rozdiel od staršej historiografie, tieto tézy nepovažovali vojny, ale zvyšovanie vykorisťovania poddaných. Boj proti Habsburgovcom, napriek všetkej protirečivosti, považovali za pokrokový jav.⁹

Úlohu habsburskej monarchie pri záchrane strednej Európy pred tureckým nebezpečenstvom česká i slovenská historiografia spočiatku hodnotila opatrne. Prvý tieto stereotypy

3 BOTTO, J.: Štefan Bocskay a jeho anjeli. In: *SP*, 22, 1902, s. 592-616; Juraj Thurzo a Gabriel Bethlen. In: *Cirkevné listy*, 16, 1902, č. 1-12; Ďuro Rákoczy. In: *SP* 23, 1903, s. 427-436, 492-504; Leopold I. a Fraňo Rákoczy II. In: *SP* 24, 1904, s. 698-720; Leopold I. a Imro Thököly. In: *SP* 24, 1904, s. 367-391, 490-511; Leopold I. a sprisahanie Wesselényiovské. In: *SP* 24, 1904, s. 252-270.

4 GAŠPARÍKOVÁ, A.: Povstanie Rákociho a Slovania. In: *Sborník FFUK* 7, Bratislava 1930.

5 PACH, Zs. P.: Boje proti Habsburgovcom za nezávislosť v 17. storočí. In: *Kapitoly z uhorských dejín*. Bratislava 1952, s. 113-135 a štúdia: *Význam odboja Františka Rákociho II. v zápase za nezávislosť Uhorska*, tamže, s. 137-150.

6 EMBER, Gy.: Die absolute Monarchie der Habsburger als Hinderniss des ungarischen nationalen Entwicklung. In: *Études des délégués Hongrois Xe congrés international des sciences historiques*. Rome, 4 - 11 septembre 1955. Budapest 1955.

7 Tamže, s. 81.

8 RATKOŠ, P.: Banskobystrické mediarske podniky za Bocskayho povstania. In: *Historický zborník* 8, Bratislava 1950, s. 60-64.

9 *Dejiny Slovenska (tézy)*. Príloha *Historického časopisu* (ďalej len HČ) 3, 1955, s. 65-66.

prelomil F. Kavka, pričom musel spomenúť i názory sovietskych historikov, akokoľvek absurdné.¹⁰

Dňa 26. októbra 1955 prvýkrát oficiálne diskutovali slovenskí a maďarskí historici aj za účasti českých historikov na pôde Historického ústavu SAV. Kým maďarskí historici hájili tradične tézu o „pokrokovosti“ stavovských povstaní a „reakčnosti“ habsburskej monarchie, dokonca, že v priebehu týchto bojov nastal proces národného zjednotenia (nemzeti összefogás), že iniciátorom týchto povstaní boli ľudové masy, kým šľachta v rozhodujúcom štádiu bojov zrádzala boj za nezávislosť, slovenskí historici opierajúci sa o prvé výskumy tohto obdobia, argumentovali spojenectvom s Turkami ako negatívnym javom, egoistickými postojmi šľachty, atď. Kladné hodnotenie pripustili iba v povstaní Františka II. Rákociho, najmä preto, že nespolupracoval s Turkami a k ľudu zaujal pozitívnejší postoj.¹¹

Hoci oficiálne správy hovorili, že toto podujatie splnilo svoj účel, a že názory slovenských a maďarských historikov sa zblížili, predsa sa nedosiahol žiadaný efekt, aby došlo „k jednotnému marxistickému hodnoteniu týchto povstaní“.¹² Systematický výskum stavovských povstaní sa na Slovensku nerealizoval ani v 60. rokoch 20. storočia. Česká orientalistka Z. Přenosilová – Veselá našla v göttingenskej knižnici vo forme kopiača sultánskej kancelárie listy Vysokiej Porty Imrichovi Tökölimu a sedmohradskému kniežaťu Michalovi Apafimu, ktoré dokumentujú kladný vzťah Tököliho k tureckej ríši.¹³

Z hľadiska právneho historika, ktorý bol však ovplyvnený názormi maďarskej historiografie, si všimol konfederáciu českých a uhorských stavov roku 1620 Š. Krivošík.¹⁴

Negatívne reakcie obyvateľstva Českého kráľovstva na Bočkajove vpády na susednú Moravu si všimli J. Polišínský s J. Hrubešom v dvoch štúdiách.¹⁵ Tu kritizovali koncepciu Gy. Embera, ktorú predniesol na spomínanom medzinárodnom kongrese historikov v Ríme (1955).

J. Polišínský sa zaoberal problematikou tridsaťročnej vojny v dvoch monografiách vydaných s rozdielom desiatich rokov, kde sa dotkol aj stavovských povstaní uhorskej šľachty.¹⁶ V 70. rokoch sa problematikou stavovských povstaní začali popri inej vedeckovýskumnej aktivite zaoberať M. Suchý a A. Špiesz. Nepodľahli zaužívaným klišé staršej literatúry, ale na základe pramenného materiálu preverili nosnosť niektorých starších názorov. Situáciu vo východoslovenských mestách pred vypuknutím Bočkajovho povstania skúmal M. Suchý,¹⁷

10 Sovietskí historici si napr. kládli otázku, ako je možné, že česká národnosť, ako najvyspelejšia v strednej Európe, sa nestala vládnuou národnosťou v monarchii, ale stala sa ňou rakúska. KAVKA, F.: K otázke vzniku mnohonárodnostní habsburské monarchie. In: *Československý časopis historický* 2, 1954, č. 3, s. 395.

11 Správu o tejto diskusii uverejnil P. HORVÁTH, In: *HČ*, 4, 1956, č. 1, s. 144 a J. POLIŠENSKÝ In: *Československý časopis historický* (ďalej len ČsČH), 4, 1956, č. 1, s. 180-181. Neskôr priebeh diskusie i ďalšej diskusie na pôde Historického ústavu Maďarskej akadémie vied roku 1956 za účasti P. Ratkoša podrobne rozobral M. Suchý v hodnotiacej štúdií: Úlohy habsburskej monarchie a protihabsburské stavovské povstania. In: *HČ*, 23, 1975, č. 1, s. 92, 96.

12 HORVÁTH, ref. 11, s. 144.

13 VESELÁ-PŘENOSILOVÁ, Z.: Príspevek ke vzťahům Imricha Thököliho k Osmanské říši. In: *HČ* 10, 1962, č. 4, s. 569-577.

14 KRIVOŠÍK, Š.: Príspevek k dejinám stavovskej konfederácie českých a uhorských stavov z roku 1620. In: *Právnícké štúdie* 7, 1959, s. 154-184.

15 POLIŠENSKÝ, J.: Turecké války, uherské povstání a veřejné mínění předbělohorských Čech. In: *HČ*, 7, 1959, č. 1, s. 74-103 (V spolupráci s J. Hrubešom), tiež: HRUBEŠ, J. – POLIŠENSKÝ, J.: Bocskaiovy vpády na Moravu r. 1605 a jejich ohlas ve veřejném mínění. In: *Historické štúdie* (ďalej len HŠ) 7, 1961, s. 133-159.

16 POLIŠENSKÝ J.: Třicetiletá válka a český národ. Praha 1960 a ďalšie dielo: *Třicetiletá válka a evropské krize XVII. století*. Praha 1970.

17 SUCHÝ, M.: Pentapolitana v predvečer povstania Štefana Bočkaja. In: *HČ*, 18, 1970, č. 2, s. 161-194.

ktorý sledoval aj vzťah Poľska k tomuto povstaniu.¹⁸ Ten istý autor v ďalšej prehľadnej štúdií podal vývin názorov na stavovské povstania chronologicky od roku 1945 tak v maďarskej, ako aj slovenskej historiografii. Ukázal, že slovenská historiografia bola ešte v 50. rokoch značne závislá od výkladu maďarských historikov a až neskôr nadobudla vlastné postoje, v čom sa zhodla s českými historikmi (najmä J. Polišínským).¹⁹ A. Špiesz skúmal absolutistické snahy Habsburgovcov vo vzťahu k uhorským stavom na konci 17. a na začiatku 18. stor.²⁰

Pre slovenskú historiografiu je kľúčovým problémom, ako stavovské povstania ovplyvnili život obyvateľstva na Slovensku, najmä nepriviligované skupiny, mešťanstvo a poddaných. Mestá, zvlášť slobodné kráľovské mestá, nemali jednoznačný postoj v priebehu jednotlivých povstaní a raz sa pridávali na stranu povstalcov, druhý raz na stranu cisára. Okrem toho, že dochádzalo k náboženským konfliktom vo vnútri mestských komunit, boli tu aj konflikty medzi Nemcami a Slovákmi, prípadne Maďarmi. Tiež dochádzalo ku konfliktom so šľachtou, ktorá získavala v mestách významné postavenie a narušovala staré mestské výsady. Chýbali však analytické štúdie o jednotlivých mestách, takže reedície sa dostalo aj starším prácam J. Markova.²¹ Negatívnym dôsledkom povstania Štefana Bočkaja na hospodársky život Banskej Bystrice sa venoval J. Slaný.²² J. Vlachovič, ktorý sa zaoberal vývojom stredoslovenských banských miest v tomto období, negatívne hodnotil povstania Š. Bočkaja a G. Betlena z hľadiska exploatovania a zničenia stredoslovenského baníctva. Na druhej strane pozitívne hodnotil vytváranie slovenskej „feudálnej národnosti“.²³ Kratší príspevok k stredoslovenským banským mestám v dobe Bočkajovho povstania publikoval aj Z. Baláž.²⁴

M. Suchý si všimol vo všeobecnejšej rovine postavenie miest na Slovensku, takisto súperenie miest so šľachtou, ktorá cítila ohrozenie svojich stavovských privilégií.²⁵ Národnostné zápasy medzi nemeckým mešťanstvom a domácim obyvateľstvom si všimali J. Vlachovič a J. Vozár.²⁶ Národnostným problémom v dobe stavovských povstaní sa venoval už roku 1964 L. Haraksim a neskôr aj B. Varsik.²⁷ Pozitívny vplyv na rozvoj slovenskej feudálnej ná-

18 SUCHÝ, M.: Vzťah Poľska k povstaniu Štefana Bočkaja. In: *HŠt*, 18, 1973, s. 209-234.

19 SUCHÝ, M.: Úlohy habsburskej monarchie a protihabsburské stavovské povstania. In: *HČ*, 23, 1975, č. 1, s. 73-111.

20 ŠPIESZ, A.: Absolutistické snahy Habsburgovcov a uhorské stavy na konci 17. a na začiatku 18. storočia. In: *HČ*, 27, 1979, č. 2, s. 208-221.

21 MARKOV, J.: Náboženské a národnostné zápasy v Banskej Bystrici v 17. a 18. stor. In: *Historický zborník MS*, 5, 1947, s. 16-52, rozsiahla štúdia má aj pokračovania na s. 158-212 a 373-395, ale netýkajú sa našej problematiky, od tohože autora: *Odras politických zápasov v obecnej správe Banskej Bystrice v 16. – 19. storočí*. Bratislava 1973.

22 SLANÝ, J.: Povstanie Štefana Bočkaja a jeho dôsledky pre hospodársky život v Banskej Bystrici. In: *Stredné Slovensko 7*, Zborník Stredoslovenského múzea v Banskej Bystrici. Martin : Osveta 1988, s. 223-231.

23 VLACHOVIČ, J.: Stredoslovenské banské mestá a protihabsburské povstania v prvej tretine 17. storočia (Príspevok k problematike dejín pätnásťročnej a tridsaťročnej vojny na Slovensku). In: *HČ*, 8, 1960, č. 4, s. 526.

24 BALÁŽ, Z.: Odras povstania Štefana Bočkaja na stredoslovenské banské mestá. In: *Banské mestá na Slovensku*. Zost. R. Marsina. Martin : Osveta 1990, s. 150-156.

25 SUCHÝ, M.: Postavenie miest na Slovensku v 16. – 17. storočí. In: *HŠt*, 17, 1972, s. 149-154, ďalej SUCHÝ, M.: *Z politických zápasov miest so šľachtou od 16. do začiatku 18. storočia*. In: *HŠt* 19, 1974, s. 109-132.

26 VLACHOVIČ, J.: Národnostné boje v mestách na Slovensku v 16. a 17. storočí. In: *Slováci a ich národný vývin*. Bratislava 1967, s. 73-91; VOZÁR, J.: Národnostné zápasy v stredoslovenských mestách a slovenské národné povedomie od 16. do polovice 18. storočia. In: *HČ*, 28, 1980, č. 4, s. 554-577, od tohože autora: *Baníctvo na Slovensku v čase protihabsburských stavovských povstaní*. In: *HČ* 33, 1985, č. 1, s. 85-98.

27 HARAKSIM, L.: Slovenská účasť v protihabsburských povstaniach v druhej polovici 17. a na začiatku 18. storočia. In: *Príspevky k dejinám východného Slovenska*. Bratislava 1964, s. 157-167, ďalej VARSIK, B.: *Národnostný profil Uhorska a národnostné aspekty protihabsburského odboja*. In: *HČ* 26, 1978, č. 1, s. 63-75.

rodnosti priznáva stavovským povstaniam aj J. Tibenský.²⁸ Všeobecne o vývoji miest v rokoch 1680 – 1780 píše Špieszova monografia a staršia štúdia o refeudalizácii na Slovensku, ako aj o rekatolizácii v mestách v rokoch 1681 – 1781.²⁹

O účasti poddaných v stavovských povstaniach sa hovorí vo viacerých prácach, samostatne sa tejto problematike venoval P. Horváth.³⁰ Poslednou súbornou monografiou, ktorá sa venuje problematike stavovských povstaní z vojenského hľadiska, ale nezanedbáva ani ďalšie stránky týchto povstaní, je monografia V. Dangla.³¹ Tento autor sa v ďalších štúdiách venoval osobnosti vodcu druhého stavovského povstania Gabriela Betlena, najmä jeho spojenectvu s českým stavovským odbojom,³² ďalej problematike povstania Juraja I. Rákociho vo vzťahu k operáciám Švédov na Morave počas tridsaťročnej vojny.³³ Zhrňujúcou štúdiou o vojensko-strategických aspektoch povstania Gabriela Betlena a Juraja I. Rákociho v dobe tridsaťročnej vojny, ktorá mapuje aj ďalšie súvislosti vývoja nielen na Slovensku, ale i v celom stredoeurópskom priestore na pozadí tohto veľkého medzinárodného konfliktu, nadviazal V. Dangel na svoje predchádzajúce výskumy.³⁴ K problematike stavovských povstaní prispel aj zborník príspevkov, ktoré odzneli na sympóziu usporiadanom Katedrou slovenských dejín na FFUK a Rakúskym ústavom pre východnú a juhovýchodnú Európu 22. novembra 1994 v Bratislave. V rámci tohto podujatia odzneli aj dva referáty, týkajúce sa stavovských povstaní od I. Mrva a P. Kónyu.³⁵ Katedra slovenských dejín na FFUK usporiadala roku 1998 aj ďalšiu konferenciu na tému: *Slovensko v Habsburskej monarchii*, z ktorej vznikol rovnomenný zborník. Tu je z nášho hľadiska zaujímavá štúdia P. Kónyu, ktorý sa venuje problematike východoslovenských miest.³⁶

I. Mrva sa začal venovať problematike povstania Františka II. Rákociho už v dizertačnej práci roku 1994. Na túto tému v priebehu rokov 1994 – 1996 napísal až tri štúdie.³⁷ K týmto problémom sa vrátil aj v ďalších štúdiách uverejnených v konferenčných zborníkoch. Podobne aj P. Kónya na začiatku 90. rokov začal publikačnú činnosť problematikou účasti východoslovenských miest v posledných dvoch protihabsburských povstaniach.³⁸ Touto té-

-
- 28 TIBENSKÝ, J.: Problémy výskumu a vývoja slovenskej feudálnej národnosti. In: *HČ* 9, 1961, č. 3, s. 413-414.
- 29 ŠPIESZ, A.: Slobodné kráľovské mestá na Slovensku v rokoch 1680 – 1780. Košice, 1983, od toho istého autora: Slovensko v procese refeudalizácie v 16. – 18. storočí. In: *HŠt* 17, 1972, s. 47-61, ďalej: Rekatolizácia na Slovensku v mestách v rokoch 1681 – 1781. In: *HČ* 39, 1991, č. 6, s. 588-612.
- 30 HORVÁTH, P.: O účasti poddaných v protihabsburských stavovských povstaniach. In: *HČ* 27, 1979, č. 3, s. 357-368, od tohože autora: Hospodársko-spoločenské a právne pomery poddanského obyvateľstva na Slovensku v 16. – 18. stor. In: *HŠt* 17, 1972, s. 27-46, tiež jeho staršia štúdia: Poddanská otázka na Slovensku v období tzv. druhého nevoľníctva. In: *HŠt* 10, 1965, s. 7-21.
- 31 DANGL, V.: *Slovensko vo víre stavovských povstaní*. Bratislava : SPN 1986.
- 32 DANGL, V.: *Slovo k histórii. Bethlen proti Habsburkům*. Melantrich : Praha 1992, č. 37, s. 2-31.
- 33 DANGL, V.: K otázke zapojenia Juraja I. Rákociho do tridsaťročnej vojny. In: *Sborník vlastivedných prací z Podblanicka*, zost. Z. Brandl a J. Petráň, 35, 1995, s. 119-125.
- 34 DANGL, V.: K niektorým vojenskostrategickým otázkam postavenia Slovenska v čase tridsaťročnej vojny. In: *Vojenská história*, roč. 2, 1998, č. 2, s. 3-13.
- 35 MRVA, I.: Habsburgovci a protihabsburské povstania na Slovensku. In: *Slovensko a Habsburská monarchia v 16. – 17. storočí*. Bratislava 1994, s. 36-49. KÓNÝA, P.: Protihabsburské povstania na východnom Slovensku ako prejav odporu proti habsburskému absolutizmu, tamže, s. 60-79.
- 36 KÓNÝA, P.: Vstup východoslovenských miest (Prešova, Bardejova Sabinova) do protihabsburského odboja v 70-tych rokoch 17. storočia. In: *Slovensko v Habsburskej monarchii 1526 – 1918*. Zost. Baďurík, J. – Kónya, P., Prešov : LANA 2000, s. 49-70.
- 37 MRVA, I.: Hlavné príčiny povstania Františka II. Rákociho roku 1703. In: *HČ* 42, 1994, č. 4, s. 640-660, ďalej Vypuknutie povstania Františka II. Rákociho a jeho priebeh na Slovensku roku 1703. In: *HČ* 43, 1995, č. 1, s. 16-46 a Kurucká vojna na Slovensku a jej dôsledky v rokoch 1704 – 1711. In: *HČ* 44, 1996, č. 4, s. 583-611.
- 38 Prvou štúdiou P. Kónyu bola: Prešov v protihabsburských povstaniach. In: *HČ* 40, 1992, č. 2, s. 171-184. Ďa-

mou sa zaoberal aj v ďalších štúdiách, či už v konferenčných zborníkoch (citujeme v príslušných poznámkach), ako aj v samostatnej monografii.³⁹

V centre jeho záujmu bol aj prešovský krvavý súd z roku 1687, ktorému venoval dve monografie a viaceré štúdie, a to aj v maďarskej a nemeckej verzii.⁴⁰ Na konferencii k 300. výročiu úmrtia Tobiáša Masníka odzneli dva referáty (P. Kónyu a J. Mojdisa), ktoré sa bezprostredne týkajú stavovských povstaní.⁴¹

Vojenský historický ústav v Bratislave v spolupráci s maďarskými vojenskými historikmi usporiadal vedeckú konferenciu na tému: *Armáda, mesto, spoločnosť od 15. storočia do roku 1918*, z ktorej vznikol rovnomenný zborník s príspevkami v slovenčine i maďarčine. Boli v ňom i príspevky s tematikou stavovských povstaní (P. Martuliak, K. Mészáros, P. Kónya).⁴² Štátny archív v Bratislave, pobočka v Šali, venoval prvé číslo svojej ročenky problematike povstania Františka II. Rákociho. Boli tu publikované viaceré príspevky, okrem iného štúdie I. Mrvu, M. Dobrotkovej, M. Gálovej a V. Nováčkovej.⁴³

Roku 2004 vyšiel zborník prác viacerých maďarských a dvoch slovenských autorov (J. Duchoňa a P. Kónyu) venovaný 400. výročiu začiatku Bočkajovho povstania. Štúdia J. Duchoňa *Košice na prahu povstania Štefana Bočkaja* skúma zamestnaneckú, národnostnú a konfesijnú štruktúru Košíc v tomto období. K. Papp v príspevku *Košický kniežací dvor Štefana Bočkaja* sleduje vzťahy mesta k Bočkajovi, ktorého od začiatku podporovalo a stalo sa jeho sídlom. Vzťah Bočkaja k cirkvám a cirkevnej problematike sledujú ďalšie príspevky. T. Tonhaizer hovorí o Bočkajovom úsilí o náboženskú slobodu. Bočkajov vzťah k evanjelickej cirkvi analyzuje príspevok P. Kónyu. Ďalšie príspevky hovoria o situácii v reformovanej (kalvínskej) cirkvi, ktorá sa v Sedmohradsku vďaka Bočkajovi znovu upevnila a posilnila.⁴⁴

Posledným väčším dielom venovaným povstaniu Františka II. Rákociho je zborník zostavený z vyše tridsiatich štúdií slovenských i maďarských historikov, ktorý zostavil P. Kó-

lej to bola štúdia: Vojensko-politické aspekty posledných protihabsburských povstaní v Prešove. In: *Historica Carpatica* 25-26, 1994-1995 (vyd. 1995), s. 15-32.

- 39 KÓNYA, P.: Prešov, Bardejov a Sabinov počas protireformácie a protihabsburských povstaní (1670 – 1711). Prešov : Biskupský úrad Východného dištriktu Evanjelickej cirkvi a. v. na Slovensku 2000 (*Acta Collegii Evangelici Prešovensis* 6).
- 40 KÓNYA, P.: Krvavý súd. Prešov, Expertízny a vedecký ústav 1992; Az Eperjesi Vértövényészék. Budapest 1994; Prešovské jatky alebo Prešovský krvavý súd r. 1687. Ján Rezik, Verejná prešovská poprava, čiže Prešovské jatky 1687. Košice 1997, s. 71-118; K problematike Prešovského krvavého súdu. In: *História III. Acta Facultatis Philosophicae Universitatis Šafarikanae*. Zost. M. Otčenáš a P. Švorc. Prešov 1994, s. 50-66; Az Eperjesi Vértövényészék. In: *Lelkipásztor* 67, 1992, č. 7 – 8, s. 247-251; Das Blutgericht von Prešov/Eperjes im Jahre 1687. In: *Die Reformation und ihre Wirkungsgeschichte in der Slowakei*. Wien 1996, s. 98-114.
- 41 KÓNYA, P.: Konfesijné ciele posledných protihabsburských povstaní a ich realizácia (na príklade Prešova). In: *Obdobie protireformácie v dejinách slovenskej kultúry z hľadiska stredo európskeho kontextu (z príležitosti 300. výročia úmrtia Tobiáša Masníka)*. Zost. J. Doruľa. Bratislava : Slavistický kabinet SAV 1998, s. 69-92, ďalej MOJDIS, J.: *Povstanie Františka Rákociho II. a jeho vnímanie vo Francúzsku*, tamže s. 106-111.
- 42 MARTULIAK, P.: Vojsko a osudy mesta Banská Bystrica v čase protihabsburských stavovských povstaní. In: *Armáda, mesto, spoločnosť od 15. storočia do roku 1918*, eds. Dangel, V. – Varga, J., Bratislava : VHÚ 2002, s. 111-125, ďalej MÉSZÁROS, K.: Város és hadsereg a Rákóczi-szabadságharcban, tamže, s. 139-154, ďalej KÓNYA, P.: Úloha východoslovenských miest v povstaní Františka II. Rákociho, tamže, s. 158-182.
- 43 MRVA, I.: Povstanie Františka II. Rákociho na území Bratislavskej stolice. In: *Archivum Sala*. Archívna ročenka, zv. I., red. V. Nováková, Šala, Štátny archív Bratislava, pobočka Šala 2004, s. 43-69; DOBROTKOVÁ, M.: Bitka pri Trnave v roku 1704, tamže, s. 71-85; GÁLOVÁ M.: Generáli Františka II. Rákociho, tamže, s. 87-100; NOVÁKOVÁ, V.: Povstanie Františka II. Rákociho na Matúšovej zemi, tamže, s. 121-126; NOVÁKOVÁ, V.: Dokumenty k udalostiam povstania Františka II. Rákociho v regióne Matúšovej zeme, tamže, s. 127-132, Prameny (súpisý škód), s. 133-242 (tamže).
- 44 „Nincsen nekönn több hazánk ennél...” Tanulmányok a Bocskai felkelé történetéhez. Eds J. Barta a K. Papp. Budapest : Lucilus Kiadó 2004, 193 s.

nya a vydala ho Prešovská univerzita.⁴⁵ Už z obsahu jednotlivých štúdií vidieť, že autori príspevkov nemajú jednotný názor na toto povstanie, najmä čo sa týka maďarských a slovenských autorov. Mohli by sme aj povedať, že viacerí z autorov opakujú svoje staršie názory, prípadne ich príspevky sú reprintmi starších prác, miestami trochu prepracované a upravené (napr. I. Mrva, P. Kónya, M. Dobrotková, J. Mojdis). Už samotný pojem „Rákóczi szabadságharc,“ používaný oddávna v maďarskej historiografii, predznamenáva túto koncepciu, i keď treba povedať, že v prácach maďarských autorov vidieť posun od starších predstáv k reálnejšiemu videniu historickej skutočnosti na základe nových poznatkov (napr. Ágnes R. Várkonyi, J. J. Varga, I. Bánkuti, I. Czigány, B. Köpeczi, K. Mészáros, G. Perjés, J. Zachar, F. Mitták, F. Szakály, G. Pálffy a ďal.) V štúdiu mi išlo predovšetkým o hodnotenie slovenskej historickej tvorby a maďarských odborných prác, ktoré vyšli v slovenčine.

* * *

Stavovské povstania uhorskej šľachty súvisia s ďalšou veľkou témou tohto obdobia – reformáciou a následnou rekatolizáciou. Nie je cieľom tohto príspevku sa zaoberať duchovnými a vieroučnými otázkami, ktoré reformácia so sebou priniesla.⁴⁶ Faktom však ostáva, že oficiálnym motívom všetkých stavovských povstaní, okrem posledného (povstania Františka II. Rákociho), bol boj za náboženské slobody. V pozadí však stála snaha uhorskej šľachty udržať si výsady, ktoré sa viedenský dvor, počnúc vládou Rudolfa II., snažil obmedziť a presadzovať absolutistický spôsob vlády. V Uhorsku sa to na rozdiel od Českého kráľovstva nepodarilo. Samotný priebeh stavovských povstaní z vojenského hľadiska bol predmetom viacerých štúdií a monografií (pozri spomínané práce V. Kopčana, V. Dangla a iných). Ide nám skôr o hľadanie odpovede na to, či tieto povstania naozaj vydobyli náboženskú slobodu, v akom rozsahu a pre koho, v čom zohrali pozitívnu úlohu a v čom negatívnu, nakoľko sa odrazili v životných podmienkach obyvateľstva na tomto území.

Hneď úvodom treba povedať, že hlavná zásada reformačnej šľachty: cuius regio – eius religio (latinské heslo nebolo zásadou iba reformačnej šľachty, ale stalo sa v tomto rozporuplnom období akýmsi všeobecným politickým východiskom, ktorú v tej či onej miere rešpektovali alebo boli nútení rešpektovať obe bojujúce strany) neznamenal všeobecnú náboženskú slobodu pre všetkých. Tak ako v Nemecku, aj v Uhorsku, a teda na Slovensku, sa uplatňovala pre slobodné obyvateľstvo, to znamená šľachtu a meštianstvo slobodných kráľovských miest. U mešťanov zemepanských miest a mestečiek sa uplatňovala s istými výhradami tiež, ale títo obyvatelia boli právne závislí od svojho zemepána a obvykle ani nemali možnosť mu nejako vážne protirečiť. Formálnoprávne boli vlastne poddanými zemepána, i keď s lepším ekonomickým postavením ako poddaní. Z hľadiska slovenských dejín je podstatné, nakoľko tieto povstania ovplyvnili život mešťanov slobodných kráľovských miest, zemepanských miest a mestečiek a, samozrejme, aj život poddaných.

Treba povedať, že nielen katolícki zemepáni nútili svojich poddaných ku katolicizmu, ale aj protestantskí k protestantizmu. Mikuláš Oláh už na trnavskej synode katolíckeho duchovenstva roku 1560 určoval zásady, ktorými sa majú kňazi riadiť. Okrem iného pripomenul, že sa kňazi „nemajú báť hrozieb svetských patrónov“ pri uplatňovaní zásad katolíckej viero-

45 *Povstanie Františka II. Rákociho 1703 – 1711 (v novšom priblížení)*. Rákóczi szabadságharc 1703 – 1711 (újabb megközelítésben). Ed. Kónya, P.: Prešov : FFPU, 2005.

46 Starší prehľad o tejto problematike podal DANIEL, P. D.: Výskum obdobia reformácie na Slovensku. In: *HČ*, 37, 1989, č. 4, s. 572-595.

uky.⁴⁷ Z kanonických vizitácií z tohto obdobia vidieť, že to boli najčastejšie zemepáni, ktorí nútili kňazov na svojich panstvách a svojich poddaných k odpadu od katolíckej cirkvi a zadržaniu novôt.⁴⁸

Čo to znamená? Znamená to, že nové učenie sa často šírilo nielen kázaním a šírením viery, ale aj hrubým nátlakom zo strany šľachticov. Samozrejme, to platí aj opačne. Keď nastala v priebehu 17. storočia rekatolizácia, dialo sa to často mocensky a bez ohľadu na skutočné cítenie neslobodného obyvateľstva. Práve okolnosť, že zemepán bol aj patrónom kostola a cirkvi, cítil sa oprávnený zasahovať aj v cirkevných otázkach. Nositeľmi duchovného odkazu reformácie boli kňazi a učители, šľachta iba pasívne prijímala, čo jej sprostredkovala duchovná elita, prípadne využívala príklon k reformácii na vlastné obohatenie pri sekularizácii cirkevných majetkov. Marxistická historiografia všeobecne zahrotená proti katolicizmu a Habsburgovcom hovorila o represáliách proti luteránom, ale to platilo aj opačne. Okrem toho náboženská sloboda, aj keď sa priznala poddaným, bola iluzórna. Ak zemepán vyhnal kazateľa, odňal luteránom kostol, ako mohli poddaní slobodne vyznávať svoju vieru? Iba niekde v lesoch a po stodolách. Šľachtic bol na tom nepomerne lepšie, mal svojho dvorného kazateľa, kaplnku, atď., mohol založiť školu, aj keď ju potom musel financovať.

Iná bola situácia obyvateľstva slobodných kráľovských miest. Reformácia od počiatku budovala svoju ideológiu na popretí superiority pápežstva a cirkevnej hierarchie. Preto si vytvárala vlastné cirkevné zbory, nezávislé od nejakej duchovnej autority. Analógiu by sme mohli hľadať v stredovekej mestskej komunite, založenej na právne rovnocennom postavení mešťanov, ich volených orgánov (richtára a mestskej rady), ktorí sa každoročne striedali vo funkciách. Aj existencia svetskej zložky v cirkevnom zbore (volení dozorcovia) má svoj pôvod v stredovekej mestskej komunite. Slobodná voľba farára, ktorá bola jedným z privilégií slobodných kráľovských miest, bola precedensom pre neskoršie obdobie reformácie. Habsburgovci boli nútení uznávať a rešpektovať uhorské zákony a výsady šľachty. Mestá však považovali za svojich poddaných a pomocou patronátneho práva sa snažili uplatniť v mestských komunitách svoju vôľu. Príkladom tu môže slúžiť konflikt pri zaberaní košického dómu roku 1604, keď cisársky generál Barbiano Belgiojoso násilím odobral košický dóm evanjelikom.

* * *

Priebeh **Bočkajovho** povstania je známy z viacerých starších prác, zhrnujúcich vojenské dejiny Slovenska a Dangleovej monografie o stavovských povstaniach. V historiografii sa objavili názory, že Bočkaj začal svoj odboj preto, že sa dostal kompromitujúci list od G. Betlena, ktorý mu bol adresovaný, do rúk cisárskeho generála Belgiojosa. Keby sa tak nestalo, možno že by sa nepostavil na odpor proti Habsburgovcom.⁴⁹ To je iba špekulácia, pretože Bočkaj bol rozhodnutý začať odboj a bolo len otázkou času, pod akou zámienkou ho začne. Keď Belgiojoso chcel zobrať Bočkajove majetky, ten sa postavil so zbraňou v ruke na odpor. Bočkaj zmobilizoval hajdúchov⁵⁰, ktorí tvorili jadro jeho vojska. Cisárski generáli Belgiojoso a Basta nemali dosť síl, aby mohli v prvej fáze povstania Bočkaja poraziť. Košickí meš-

47 BUCKO, V.: *Mikuláš Oláh a jeho doba 1493 – 1568*. Bratislava 1940, s. 112.

48 Tamže, s. 116.

49 DANGL, *Slovensko vo víre...*, ref. 31, s. 45-46.

50 V slovenskej historiografii, vrátane učebníc a prehľadových prác, sa popri správnej jazykovej forme „hajdúsi“ zaužívala aj forma „hajdúci“. *Krátky slovník slovenského jazyka*, red. KAČALA, J. – PISÁRČIKOVÁ, M. Bratislava : VEDA 2003, s. 179 uvádza správny tvar. Pozri aj: ŠKVARNA, D. a kol.: *Lexikón slovenských dejín*. Bratislava : SPN 2006, s. 234.

ŕania dokonca odmietli vpustiť zvyšky Belgiojosovho vojska do mesta, podobne aj Levoča. Naproti tomu sa kladne stavali k povstalcom a koncom októbra 1604 obsadili Košice oddiely hajdúchov pod velením Blažeja Lipaiho. V novembri vtiahol do Košíc aj sám Bočkaj,⁵¹ ktorý si tu zriadil svoj dvor. Napriek sympatiám, ktoré Košičania prejavovali k odboju, prítomnosť hajdúskeho vojska mešťania nevíтали, pretože hajdúsi rabovali ich majetky. Týmto výtržnostiam urobil koniec sám Bočkaj, ktorý dal začiatkom roka 1605 popraviť Blažeja Lipaiho a na veliteľské miesta svojho vojska menoval šľachticov.

Hoci obyvatelia Prešova boli tiež protestanti a prejavovali podobné sympatie k povstaniu ako Košice, nemohli otvorene vystúpiť, pretože tu bola silná posádka generála Bastu, ktorá ich držala na uzde. Na jar roku 1605 Bočkaj podnikol ofenzívu smerom na západ a podarilo sa mu obsadiť okrem okolia stredoslovenských banských miest aj ďalšie hrady a mestá na západnom Slovensku, s výnimkou Bratislavy. Bočkajovci prenikli dokonca na Moravu, avšak miestne obyvateľstvo neprejavovalo k nim sympatie, pretože všade rabovali a plienili, takže nakoniec boli zahnaní späť na Slovensko a ustúpili až k Váhu.

Stredoslovenské banské mestá ešte pred vypuknutím Bočkajovho povstania v rokoch 1600 až 1603 žiadali vojenskú pomoc proti túlajúcim sa hajdúchom, ktorí sa pohybovali v ich okolí. Ich obyvatelia, hoci boli protestanti, ako Nemci viac inklinovali k cisárskemu dvoru a očakávali od neho pomoc. Tá však neprichádzala, takže nakoniec sa podriadili, i keď s nevlôou, povstaleckému vojsku. V Banskej Bystrici došlo k boju medzi slabou cisárskou posádkou v hornom meste a hajdúskou útočnou skupinou, ktorá mesto vyplienila a podpálila v apríli 1605. Boli zničené aj povrchové banské a hutné zariadenia.⁵² Škody na banských zariadeniach, ktoré sa nachádzali mimo mestského areálu, spôsobili povstalecké vojská aj v okolí Banskej Štiavnice a Kremnice. Takisto plienili nechránené dediny a menšie mestečká. V januári a februári 1605 vyplienili Banskú Belú a Lubietovú, tú dokonca 13-krát.⁵³ Z. Baláž však tvrdí, že Kremnica a Banská Štiavnica sa ani do mája 1606 Bočkajovi nepodriadili, nezaplatili vyrubenú daň a neboli ochotné raziť mince s jeho portrétom.⁵⁴

Bočkajove vojská zaujali na severnom Slovensku hrady Likava, Bytča a Strečno. Ešte 2. januára 1605 na kongregácii Oravskej župy za účasti aj ďalších žúp, kritizovali Bočkaja, že zneužíva heslá na obranu náboženstva, čím chce získať stúpencov. Kritizovali aj jeho spojenectvo s Turkami a Tatármi a vyhlásili vernosť cisárovi.⁵⁵ Nepochybne sa tak stalo pod vplyvom Juraja Turzu. Hoci bol významným predstaviteľom protestantizmu, predsa sa nepridal k povstaniu, ale aj s rodinou sa uchýlil na Lietavský hrad. Preto mu povstalci vypálili jeho rezidenciu v Bytči a odviekli odtiaľ zásoby potravín a mobiliár kaštiela. Keď sa Bočkajove vojská priblížili k Trenčínu a ho obsadili, napriek uisteniam Štefana Bočkaja začali v meste i na hrade rabovať. Pán Trenčianskeho hradu a panstva, Štefan Ilešházi ktorý bol ináč jednou z vedúcich osobností povstania, dal zatknúť a popraviť vodcu rabujúcich hajdúchov Beľošiča (nazývaného aj Biely Steč).⁵⁶

Hoci poddaní spočiatku sympatizovali s povstaním a očakávali od neho zlepšenie svojich pomerov, nedočkali sa ho. Výčiny hajdúchov, ktorí obyvateľstvo nijako nešetřili, viedli na

51 DANGL, *Slovensko vo víre...*, ref. 31, s. 51-53.

52 MARTULIAK, ref. 42, s. 115. BALÁŽ, *Odras povstania Štefana Bočkaia...*, ref. 24, s. 154. píše, že sa to stalo v máji 1605.

53 BALÁŽ, Z.: c. d., tamže.

54 Tamže, s. 156.

55 Tamže, s. 153.

56 HORVÁTH, P.: *Trenčín v období novoveku (1526 – 1848)*. In: *Trenčín, vlastivedná monografia 1*, Bratislava 1993 : Vyd. Alfa, zost. M. Šišmiš, s. 79, aj štúdia: HORVÁTH, O účasti poddaných..., ref. 30, s. 359.

niektorých miestach k ozbrojenému odporu. Na konci povstania roku 1606 oravskí poddaní sa ubránili skupine rabujúcich hajdúchov a 400 z nich pozabýjali a hodili do rieky Oravy. Aj v Gemeri v tom istom čase došlo k bojom medzi poddanými a hajdúchmi.⁵⁷

Možno povedať, že tak mešťania, ako aj poddaní, sa pridávali k povstaniu podľa momentálnej vojensko-politickej situácie a snažili sa uchrániť si životy a majetky. Dokonca aj Košice, ktoré stáli na strane Bočkaja, mali záujem ukončiť vojenské akcie a uzavrieť mier s cisárom. V inštrukcii z apríla 1605 pre svojich vyslancov na snem uvádzali príkoria, ktoré im spôsobili Bočkajovi spojenci Turci a Tatári. Tí plienili, rabovali, brali ľudí do zajatia, vrátane detí.⁵⁸ Samozrejme, že navonok stmelujúcim faktorom povstania bola náboženská sloboda, za ktorú bojovala šľachta i mestá.

Bočkaj pri vyjednávaniach predložil 15 podmienok mieru. Prvou bola náboženská sloboda, potom zrušenie 4. článku zákona z roku 1523 o upálení luteránov. Nakoniec po prenesení rokovani z Krupiny do Viedne uzavreli mier, ktorým si privilegované stavy vymohli náboženskú slobodu, ktorá sa nevzťahovala na poddaných. Bočkaj získal aj vládu nad Sedmohradskom a troma príslahlými stolicami.

Bočkaj sa prejavil ako verný spojenec Turkov a ich vazal. Bočkaj uzavrel mier s Turkami, čo bola jedna z podmienok Viedenského mieru, aby jeho body mohli vstúpiť do platnosti, a tým vlastne urýchlil proces prijatia Žitavského mieru 11. novembra 1606. Turci získali výhodne späť stratené územia a jednorazový poplatok 200 000 zlatých.⁵⁹ Mier bol síce dohodnutý, ale Rudolf II. ho nebol ochotný podpísať. Došlo k vnútorným rozbrojom medzi Rudolfom a jeho mladším bratom Matejom, ktoré sa skončili roku 1608, keď Rudolf bol nútený vzdať sa vlády v prospech svojho brata Mateja. Stavy ho boli ochotné na návrh Juraja Turzu korunovať, len ak podpíše Viedenský mier. Matej ho podpísal 16. novembra 1608 a bol korunovaný za kráľa.

Snem roku 1608 bol víťazstvom protestantskej šľachty, ktorá si od Mateja vynútila viaceré ústupky za pomoc, ktorú mu poskytla v zápase s Rudolfom II. o trón. Snem rozšíril slobodu vyznania okrem šľachty, slobodných kráľovských miest aj na zemepanské mestá a dediny, bez ohľadu na vierovyznanie ich zemepána. Vypustila sa aj formulácia, že náboženská sloboda sa má uplatňovať „bez ujmy katolíckej cirkvi“. Takisto snem výslovne nevyhnal jezuitov z krajiny, ale uzákonil, že nemôžu v Uhorsku získavať uprázdnené cirkevné majetky a biskupi nemôžu zastávať členstvo v kráľovskej rade. Obnovili, resp. obsadili sa ústredné uhorské úrady (palatín, kancelár, tavernik a i.) a velitelské miesta v pohraničných hradoch sa mali obsadzovať domácimi šľachticmi bez ohľadu na ich náboženstvo. Snem prijal aj významné ustanovenia o rovnoprávnom zastúpení národností v mestách a rozdelil sa na dve snemové tabule – tabuľu magnátov a tabuľu šľachty.⁶⁰

O Bočkajovom podriadenom vzťahu k Turkom veľa napovedá informácia košického richtára Bocatia, ktorý bol v jeho sprievode, keď v novembri 1605 Bočkajovo posolstvo prišlo do Budína, aby vzdalo hold tureckému vezírovi. Keď odovzdali dary vezírovi, bozkávali mu ruky a nohy. Turci Bočkajovi nasadili korunu byzantských cisárov a korunovali ho za uhor-

57 Tamže, s. 359, tiež DANGL, KOPČAN, *Vojenské dejiny Slovenska II. (1526 – 1711)*. Bratislava 1995, s. 92.

58 DANGL, KOPČAN, ref. 57, s. 93.

59 MATULA, V. – VOZÁR, J. a kol.: *Dejiny Slovenska 2*. Bratislava: Veda, vydavateľstvo SAV 1987, s. 46. Tu chýbne uvedený dátum Žitavského mieru 11. 9. 1606, správne pozri s. 42.

60 Tamže, s. 151, tiež štúdia KOHÚTOVÁ, M.: Politické pozadie snemu roku 1608. In: *HŠt* 40, 1999, s. 123-130. Pozri aj staršiu prácu: KVAČALA, J.: *Dejiny reformácie na Slovensku 1517 -1711*. Liptovský sv. Mikuláš 1935, s. 148.

ského kráľa. Bočkaj im zato vydal hrady Jenő a Lippa.⁶¹ Už Išvánffy bol toho názoru, že poľnútkou k Bočkajovmu vystúpeniu boli politické príčiny.⁶²

Počas **Betlenovho** povstania sa východoslovenské mestá aktívne pripojili k povstaniu. Keď Juraj Rákoci na čele jednej skupiny Betlenovho vojska v septembri 1619 pritiahol ku Košiciam, mešťania mu po krátkom vyjednávaní otvorili brány. Bola tu slabá cisárska posádka, ktorá podľa všetkého nemala na chod udalostí žiaden vplyv. Čoskoro prišli do Košíc vyslanci Prešova, Levoče, Bardejova a Sabinova, ktorí sa pridali k povstaniu. V septembri 1619 prišiel do Košíc aj sám Betlen, ktorý v 25 bodoch vytýčil svoj program. Ešte v jeseni 1619 Betlenovo vojsko obsadilo takmer celé Slovensko. Betlen šiel severnou trasou, cez Spiš, Liptov do Turca a údolím rieky Nitry na juh až k Trnave. Levočskí mešťania ho nadšene privítali. Južnou trasou tiahla iná skupina vojsk, ktorú viedol František Rédei a Juraj Séci. V Banskej Bystrici mešťania (podľa P. Martuliaka) srdečne privítali 22. septembra 1619 vojsko vedené Jurajom Sécim.⁶³ Bystričania mali zrejme v pamäti vypálenie Banskej Bystrice roku 1605.

Napriek sympatiám prejavovým obyvateľstvom významného spišského mesta Levoča k povstaniu, i slávnostnému privítaniu, ktorého sa dostalo Betlenovi 29. septembra 1619, jeho vojsko napáchalo značné škody v okolí mesta i v okolitých dedinách (Harichovciach, Iliášovciach, Kurimanoch, Dlhých Strážach, Repášoch a ďalších obciach).⁶⁴

Na západnom Slovensku pokus cisárskeho vojska obsadiť Bratislavu sa pre odpor mešťanov nepodaril a Betlen 14. októbra 1619 pomerne ľahko obsadil Bratislavu. Palatín Žigmund Forgáč odovzdal na Bratislavskom hrade Betlenovi uhorskú kráľovskú korunu. Pokus obliehať Viedeň sa neskončil úspešne. Vpád Juraja Drugeta z Poľska na východné Slovensko, ktorý porazil slabé vojsko Juraja I. Rákociho, umožnil Betlenovi, aby so ctou zanechal obliehanie Viedne a presunul svoje vojská na Slovensko. Podľa názoru niektorých historikov to bolo nad sily povstalcov.⁶⁵

V novembri a decembri 1619 v Bratislave zasadal uhorský snem. Betlen prijal titul knieža a gubernátor Uhorska. Toto uznal z taktických príčin aj Ferdinand II. a uzavrel s Betlenom prímerie do konca septembra 1620.⁶⁶ Na ďalšom sneme v Banskej Bystrici v auguste 1620 sa Betlen dal zvoliť so súhlasom Turkov za uhorského kráľa, ale nedal sa korunovať, aby si nezahatal prípadné zmierenie s Habsburgovcami. Tu sa opäť deklarovala úplná náboženská sloboda, potvrdili sa uznesenia žilinskej a spišskopodhradskej synody, jezuiti a Peter Pázmán boli vypovedaní z Uhorska. Katolíckej cirkvi sa priznali iba tri biskupstvá v Nitre, Rábe a Jágri.⁶⁷

Počas Betlenovho povstania sa stredoslovenské banské mestá stavali k nemu pozitívnejšie. Betlen sa snažil povzniesť banskú produkciu, pritom ale raboval zásoby drahých kovov a medi. Okrem toho presídlil do Sedmohradska niekoľko sto baníkov, 20 minciarov z Kremnice a ďalších banských odborníkov aj s rodinami v rokoch 1620 – 1622.⁶⁸ Odviezol aj časť banských zariadení, ktoré sa dali demontovať. Vo vzťahu k poddaným Betlen neprejavoval aktívnu snahu získať ich pre ciele povstania. Opieral sa o naverbované žoldnierske a haj-

61 HARČAR, A.: *Historický význam protireformácie v Košiciach z roku 1604*. Budapešť 1942, s. 105.

62 KVAČALA, ref. 60, s. 145 cituje názor Ribiniho.

63 MARTULIAK, ref. 42, s. 116.

64 SUCHÝ, M.: *Dejiny Levoče I*, Košice : Východoslovenské vydavateľstvo 1974, s. 187.

65 Uvádza to DANGL, *Slovensko vo víre...*, ref. 31, s. 82, tiež v štúdií: Bethlen proti Habsburkům, s. 14.

66 MATULA, VOZÁR a kol., ref. 59, s. 158.

67 Tamže.

68 DANGL, *Slovensko vo víre...*, ref. 31, s. 140.

dúske vojská. Na druhej strane poddaní, ktorých ohrozovali hajdúsi, sa miestami (na Spiši, Liptove a Trenčianskej župe) postavili so zbraňou v ruke proti rabujúcim hajdúchom. Je pravdou, že povstalci mali aj podporu miestneho obyvateľstva. Záviselo to od konkrétnej situácie, postojov zemepánov a stoličných vrchností i náboženského vyznania obyvateľstva.⁶⁹

Po bitke na Bielej hore roku 1620 Ferdinand II., samozrejme, nechcel uznať výsledky bratislavského i banskobystrického snemu. Betlen sa usiloval zmieriť s Habsburgovcami aj pre neochotu šľachty ďalej bojovať. Nakoniec došlo k uzavretiu mieru v Mikulove začiatkom januára 1622. Betlen sa pokúsil obnoviť svoj odboj ešte v rokoch 1623 a 1626, ale pri mierových vyjednávaniach dosiahol ešte menšie úspechy ako roku 1622.⁷⁰ Vďaka Betlenovmu povstaniu bola obnovená platnosť zákona z roku 1608, ktorý zaručoval náboženskú slobodu. Bočkajovo i Betlenovo povstanie sa pričínili o zrovnoprávnenie národností v mestách. V stredoslovenských banských mestách sa prejavovali určité sympatie nižších vrstiev spoločnosti k povstalcom. Objavovali sa obavy, že sa Slováci pridajú k povstaniu.

Evanjelická historiografia kladne hodnotí Betlenovo zaujatie v otázkach viery. Bol nábožensky horlivý, Bibliu údajne prečítal až 26-krát a kňazi v jeho vojsku mali každodenne hlásať slovo Božie. Pozoruhodné je, že bol tolerantný v náboženských otázkach, napr. maďarskému jezuitovi Káldimu dal 1 000 zlatých na preklad *Biblie*. J. Kvačala uvádza zaujímavý postreh, že emigranti z Čiech (po Bielej Hore) veľa obohatenia (z náboženského hladiska) uhorským evanjelikom nepriniesli. Boli síce podporovaní miestnym obyvateľstvom, ale ako stúpenci Jednoty bratskej boli chápaní v dobe silnej konfesionalnosti ako cudzorodý prvok medzi uhorskými, a teda aj slovenskými luteránmi.⁷¹

Po Betlenovom povstaní sa zintenzívnila rekatolizácia, najmä zásluhou arcibiskupa Petra Pázmáňa. Sústredil sa na získavanie najvýznamnejších šľachtických rodov späť do katolíckej cirkvi. Pod jeho vplyvom konvertovali rodiny Aponi, Bánfi, Bařani, Čáki, Esterházi, Forgáč, Homonnai (z Humenného), Ilešházi, Károli, Nádařdy, Rákoci, Turzovci, Vešeláni, Zrínski. S nimi konvertovali desaťtisíce poddaných.⁷² Pázmán použil vlastne zásadu propagovanú protestantmi (*cuius regio, eius religio*), ktorú obrátil proti nim. Evanjelici sa márne odvolávali na kráľov sľub, odoberanie chrámov a vyhánanie kňazov pokračovalo.⁷³

Po smrti Gabriela Betlena iniciatívu v protihabsburskom odboji prevzal **Juraj Rákoci**. Ten sa roku 1630 stal sedmohradským kniežaťom a začal spolupracovať so Švédmi, ktorí v tridsaťročnej vojne nebezpečne ohrozovali pozície habsburskej ríše. Reálne však nepodporil švédskeho kráľa Gustáva Adolfa II., ktorý vyzýval Juraja I. Rákociho k vojenskému vystúpeniu. Keď Gustáv Adolf v decembri 1632 padol na nemeckom bojisku, Rákoci sa stiahol a s otvoreným odbojom začal až roku 1644.⁷⁴ Predtým sa však pričínil o potlačenie sedliackeho povstania Petra Čására, ktoré vypuklo v Potísi v rokoch 1631 – 1632 a sa rozšírilo aj na východné Slovensko.

Hoci Čásárovo povstanie bolo pôvodne namierené proti výčinom cisárskych žoldnierov, a povstalci boli ochotní spolupracovať so šľachtou a podporovať Juraja Rákociho, ten o takúto spoluprácu nemal záujem. Keď sa toto povstanie po poprave Petra Čására v Kořiciach (1632) rozohorelo s väčšou intenzitou, Juraj Rákoci ho krvavo potlačil aj za použitia diel.

69 Tamže, s. 141.

70 MATULA, VOZÁR a kol., ref. 59, s. 159-160.

71 KVAČALA, ref. 60, s. 183-184.

72 SZÁNTÓ, K.: *A katolikus egyház története* 2, Budapest 1985, s. 165.

73 ŽIAK, A.: *Evanjelická cirkev v dejinách a v učení*. Liptovský Mikuláš: Tranoscius 1967., s. 66.

74 MATULA, VOZÁR a kol., ref. 59, s. 161-162.

O tom, aké bolo postavenie poddaných v čase pred vypuknutím povstania Juraja I. Rákociho, svedčí aj korešpondencia medzi budínskym vezírom Hasanom pašom a palatínom Mikulášom Esterházim z roku 1631. Esterházi obviňoval Turkov, že poštvajú poddaných k vzburе v okolí Jágru a mesta Szikszó. Turecký hodnostár mu odpovedal: „*zamyslíte sa, akým útlakom chudáci trpeli a ako ste ich sužovali, keď opustili svoje domy a sídla...a hoci sú to Vaši súverci, Vás opustili a považovali za láskavosť hľadať útočisko u Turkov a smieť ich požiadať o pomoc*“.⁷⁵ V roku 1644 sa poddaní zo Spiša, Šariša, Gemera a Turca ozbrojili a stávali sa na odpor proti cisárskemu vojsku, ale nie zo sympatií k povstaniu Juraja Rákociho, ale pre rabovačky, ktoré toto vojsko spôsobovalo. Nakoniec, keď zistili, že vojsko povstalcov nebolo o nič lepšie, obrátili sa aj proti nemu. V posledných fázach povstania v júni a júli 1645 sa v oblasti Malých Karpát poddaní postavili proti hajdúchom, ktorí sa tu pohybovali. Juraj Rákoci priznal, že v júli 1645 mu poddaní spôsobili väčšie škody a straty na ľuďoch ako cisárske vojsko a na južnom Slovensku ustupujúcich Rákociovcov „*rúbali až po Rimavskú Sobotu*“. V Potísi a východnom Slovensku malo Rákociho povstanie väčšiu podporu miestneho obyvateľstva.⁷⁶

Čo sa týka situácie v mestách, počas povstania Juraja Rákociho sa začala aj nová vlna národnostných zápasov v Banskej Bystrici, kde sa Slováci vzhľadom na svoju početnosť domáhali rovnoprávneho postavenia v správe mesta voči Nemcom.⁷⁷

Keďže ani habsburský dvor, ani povstalci nedokázali zvíťaziť, podpísali v Linzi 24. augusta 1645 mier. Výsledkom Lineckého mieru bolo, že opäť vstúpil do platnosti predkorunovačný článok z roku 1608, podľa ktorého každý môže vyznávať svoje náboženstvo, aj poddaní. To bola jediná výhoda, ktorú získali poddaní počas povstania Juraja I. Rákociho. Evanjelických kňazov nebolo možné vyhnať, odobraté chrámy sa mali vrátiť. V skutočnosti zo 400 odobratých kostolov protestantom sa vrátilo sotva 90. Ferdinand III. musel nútiť katolícke stavy na sneme v rokoch 1646 – 1647, aby rešpektovali uznesenia Lineckého mieru a vrátili evanjelikom kostoly, čo sa aj tak nestalo v plnom rozsahu.⁷⁸

Vešeléniho sprisahanie, ktoré bolo reakciou na uzavretie Vašvárskeho mieru habsburskej ríše s Turkami roku 1664, znamenalo určitý posun vo vzťahoch uhorskej šľachty k viedenskému dvoru. Tu nešlo o náboženské požiadavky, dokonca sprisahanci ani neboli všetci protestantmi, ale cisár Leopold I. po dohode so svojimi poradcami, najmä vysokými cirkevnými hodnostármi, využil odhalenie sprisahania a následné potrestanie sprisahancov (Rottalov súd) aj na útok proti protestantom a presadzovanie rekatolizácie mocenskými prostriedkami. Následkom tejto politiky boli vzbury v Senici a Turej Lúke, Pikovo povstanie na Orave (1672), ako aj prenasledovanie a súdy s protestantskými duchovnými v rokoch 1673 – 1674, ktorých obviňovali, že sú ideovými pôvodcami nepokojov.

V takomto ovzduší tleli podmienky na ďalší protihabsburský odboj, do ktorého čela sa neskôr dostal kežmarský magnát Imrich Tököli. Na východné Slovensko ešte pred vypuknutím **Tököliho povstania** v rokoch 1672 – 1676 a potom i počas neho prenikali zo Sedmohradska kuruci, finančne podporovaní Francúzskom. Treba pripomenúť, že Francúzsko bolo od roku 1673 vo vojnovom stave s habsburskou ríšou. Kuruci prenikli cez Spiš, Liptov a Turiec do oblasti stredoslovenských banských miest. Podľa P. Horvátha kuruci predstavo-

75 KOPČAN, V. – KRAJČOVIČOVÁ, K.: *Slovensko v tieni polmesiaca*. Martin 1983, s. 83.

76 DANGL, KOPČAN, *Vojenské dejiny...*, ref. 57, s. 149, 151. Tiež HORVÁTH, P.: *O účasti poddaných...*, ref. 30, s. 361.

77 DANGL, KOPČAN, ref. 57, s. 152.

78 MATULA, VOZÁR. a kol., ref. 59, s. 165.

vali deklasovaný vojensko-drobnosľachtický element, ku ktorému sa pridávali aj poddaní. Tí vraždili a prepadávali nielen katolíkov, ale aj protestantov, takže motívom ich aktivít nebol „boj za náboženské slobody“. Píše o tom autor nemeckofupčianskej kroniky, sám evanjelik, ktorý ich označil za „bezbožný ľud“.⁷⁹

O vzťahu obyvateľov k rabujúcim kurucom ešte na začiatku Tököliho povstania nás informuje správa, že v Turci roku 1679 časť evanjelickej šľachty žiadala cisárskeho generála Strasolda, aby zasiahol proti rabujúcim kurucom. Podobne trenčiansky podžupan roku 1680 vyzval slúžnych stolice, aby zmobilizovali poddaných proti kurucom.⁸⁰

Iná však bola situácia vo východoslovenských mestách, ktoré tradične prejavovali protihabsburské postoje. Okrem náboženských dôvodov bolo príčinou nespokojnosti veľké zaťaženie daňami, požiadavkami na ubytovanie vojska a jeho vyživovanie. Už od začiatku 17. storočia, ale aj neskôr, napr. po Tököliho povstaní cisársky dvor vysielal do miest svojich komisárov, ktorí zasahovali do volieb mestských orgánov, nerešpektovali mestské výsady a nariaďovali, aby aspoň polovica mestských funkcionárov bolo katolíckeho vierovyznania. P. Kónya nachádza takéto zásahy vo východoslovenských mestách na prelome 60. a 70. rokov, teda ešte pred vypuknutím Tököliho povstania. Uskutočňovateľom týchto násilných opatrení boli cisárske jednotky, ktoré obsadzovali spomínané mestá. Súčasne odoberali evanjelikom kostoly a školy a vyhánali evanjelických farárov a učiteľov. Keďže väčšina obyvateľov boli evanjelici a ťažko znášali rekatolizačné opatrenia cisára Leopolda I., niekedy využili občasnú prítomnosť kuruckých jednotiek pohybujúcich sa v okolí týchto miest. S pomocou kurucov sa na čas zmocnili vedenia týchto miest a vyhánali katolíckych kňazov a prenasledovali katolíkov. Takto prešiel Prešov v rokoch 1670 – 1678 viackrát z rúk evanjelikov do rúk katolíkov a naopak. Podobne tomu bolo aj v Bardejove a Sabinove.⁸¹ V priebehu Tököliho povstania sa tento scenár opakoval. Preto niet divu, že keď vypuklo povstanie Imricha Tököliho, tieto mestá mu ochotne otvorili svoje brány a stali sa základňou jeho odboja.

Roku 1679 si nespokojenci zvolili za vodcu Imricha Tököliho, ktorému cisárska strana skonfiškovala majetky za účasť jeho otca vo Vešeléniho sprisahaní. Tököli s pomocou Turkov roku 1680 zaplavil takmer celé Slovensko s výnimkou pevností, ktoré ostali v cisárskych rukách. Keďže bol evanjelik, maďarskí kalvíni v Sedmohradsku mali k nemu rezervovaný postoj. Cisár Leopold I. znepokojený rozmachom povstania zvolal do Šopronu v apríli 1681 snem. (Šopron bolo mesto, kde sa mohli vykonávať protestantské obrady a kam prichádzali vyslanci protestantských krajín aj so svojimi rodinami.)

Na sneme cisár odvolal najostrejšie absolutisticko-centralizačné opatrenia. Namiesto funkcie gubernátora Uhorska (Ampringena) obnovil palatínsky úrad a samostatné postavenie uhorskej komory, ktorá nemala podliehať dvorskej komore, cudzie žoldnierske vojská mali byť odvolané z Uhorska, pre účastníkov Vešeléniho sprisahania vyhlásil amnestiu. Snem potvrdil staré výsady šľachty deklaroval náboženskú slobodu podľa Viedenského mieru z roku 1606 a slobodnú voľbu mestských rád. Protestantskí kňazi a učители sa mohli vrátiť z cudziny a pokračovať v pastoračnej práci. Protestanti na sneme už predstavovali iba jednu pätinu. Dokazovali, že od roku 1667 stratili 888 kostolov, avšak katolícka strana im

79 HORVÁTH, P.: O účasti, ref. 30, s. 360; Novšie sa tým zaoberá vojenský historik Vojtech Dangel v publikácii *Bitky a bojiská v našich dejinách od Samovej ríše po vznik stálej armády*. Bratislava : Perfekt, 2005, s. 161-162.

80 Tamže.

81 KÓNIA, P.: Vstup východoslovenských miest (Prešova, Bardejova a Sabinova) do protihabsburského odboja v 70-tych rokoch 17. storočia. In: *Slovensko v habsburskej monarchii 1526 – 1918*. Bratislava : LANA Prešov pre KSD FiFUK v Bratislave 2000, s. 52-56 (Prešov), 59-62 (Bardejov), 64-67 (Sabinov).

bola ochotná vrátiť iba 50.⁸² Zabrané kostoly, ktoré si postavili evanjelici a kalvíni, im mali byť vrátené. V župách, kde už protestanti kostoly nemali, mali byť určené dve až tri lokality, kde si mohli postaviť nové, tzv. artikulárne kostoly. V slobodných mestách si mohli protestanti kostoly ponechať, prípadne postaviť, ale len na predmestiach, a to drevené. Artikulárne kostoly však už neboli takou výsadou a Tököli tieto ustanovenia považoval za nedostatočné a urážlivé pre protestantov. Preto tieto ponuky odmietol a uznesenia šoproňského snemu neuznal.

Keďže už predtým Tököli stratil podporu Francúzska v dôsledku uzavretia mieru medzi cisárom Leopoldom I. a Ludovítom XIV. v Nijmegen (1679), začal sa orientovať na spojenectvo s Tureckom. Nemožnosť dohody s viedenským dvorom viedla Tököliho k tomu, aby jeho vyslanci už na jeseň 1681 rokovali s Portou o vytvorení uhorského kniežatstva pod tureckým patronátom.⁸³ V roku 1682 znovu vtrhol s podporou Turkov na slovenské územie. Ovládol východoslovenské mestá, dobyl Filakovo a rad pohraničných pevností. Protestanti na mnohých miestach využili prítomnosť Tököliho vojsk a zrušili všetky rekatolizačné opatrenia, pritom sa kruto pomstili na katolíckych duchovných.⁸⁴ K povstaniu sa pripojila značná časť šľachty, ktorá sa v predchádzajúcich rokoch stavala ku kuruckému odboju odmietavo. V septembri 1682 pod dobytým Filakovským hradom I. Tököli prijal z rúk budínskeho pašu Ibrahima ahdnáme a aj formálne sa stal vazalom tureckej ríše. Sultán zaručil slobodu vyznania pre protestantov. Jezuiti a vysokí katolícki duchovní mali byť vyhnaní z krajiny. Obchodníci mohli slobodne obchodovať na Turkami obsadenom území. V zmluve sa hovorilo o voľbe kráľa a jeho schválení Portou. Voľba katolíckeho panovníka sa vylučovala. Hlavným mestom Tököliho kráľovstva „orta Madžar“ sa stali Košice.⁸⁵

V nasledujúcom roku sa Tököli podieľal na veľkej tureckej vojne proti Viedni. Bez väčšieho odporu obsadil celé Slovensko, vrátane Bratislavy, hrad ale nedobyl. Porážka Turkov pri Viedni spojenými hasbursko-poľskými vojskami v septembri 1683 znamenala aj začiatok Tököliho konca. Cisár vyhlásil amnestiu 12. januára 1684 pre všetkých povstalcov, ktorí zložia zbrane. Tököliho začali opúšťať jeho stúpenci. Turci ho dokonca v októbri 1685 uväznili v domnienke, že to pomôže mierovým rokovaniam. Hneď potom kapitulovali Košice a ďalšie lokality. Jedine Mukačevo bránila Helena Zrínska, Tököliho manželka. Keď Turci nedosiahli prímerie s Habsburgovcami, prepustili Tököliho na slobodu, Cisárske vojská v rade bitiek vyhnaní Turkov z Uhorska⁸⁶ a roku 1687 obsadili aj Sedmohradsko.

V. Dangel a V. Kopčan píše o nebezpečnej myšlienke, ktorá sa šírila medzi povstalcami ešte v priebehu povstania, že ak sa nedá zabrániť absolutistickej vláde Habsburgovcov a cisár nie je schopný vlastnými silami vyhnáť Turkov, treba sa radšej poddať Turkom vo vazalskom postavení.⁸⁷

Snem v novembri 1687 zastrašený cisárom odhlasoval všetky návrhy cisárskej strany. Uzákonil síce amnestiu pre účastníkov odboja a zrušil prešovský tribunál, ale to až po poprave účastníkov. Snem bol nútený prijať Habsburgovcov v mužskej línii za dedičných vládcov Uhorska a súhlasiť so zrušením 31. článku Zlatej buly o práve odporu. Mnohí cudzinci získali inkolát. Jezuiti dostali domovské právo v Uhorsku a katolícka cirkev sa stala vlád-

82 KVAČALA, ref. 60, s. 246-247, kde podrobne vymenúva miesta artikulárnych kostolov.

83 DANGL, KOPČAN, *Vojenské dejiny...*, ref. 57, s. 171.

84 MANNOVÁ, E. a kol.: *Krátke dejiny Slovenska*, s. 150 (stať D. P. Daniela a I. Mrvu).

85 DANGL, KOPČAN, ref. 57, s. 173.

86 Tamže, s. 174. Podľa nich Prešov kapituloval už v septembri, teda prv, ako Tököliho uväznili, odpor kladli iba Košice, Užhorod, Mukačevo, Blatný Potok a Regécs, tamže.

87 Tamže, s. 175.

nucou cirkvou. Protestanti po likvidácii povstania stratili dosiaľ užívané kostoly a podiel na riadení miest. Dosiahli len všeobecné obnovenie uznesení šopronského snemu z roku 1681, čiže právo na stavbu chrámov bolo zúžené na artikulórne miesta. Na ich sťažnosti vydal Leopold zvláštny dekrét Explanatio Leopoldina (1691), ktorý vypracoval arcibiskup Kolonič. Podľa toho protestanti mohli vyznávať všade svoju vieru, ale len súkromne, verejne len na miestach určených zákonom z roku 1681. Evanjelici a kalvíni boli povinní svätiť katolícke sviatky, členovia cechov sa museli zúčastňovať procesií. Po Tököliho povstaní protestanti boli radi, že si uhájili aspoň to, čo im cisár sľuboval na šopronskom sneme roku 1681. Hoci v náboženskej oblasti protestanti mnoho stratili, šľachta ako celok nebola poškodená vo svojich právach.⁸⁸

Pokusy habsburského dvora reformovať finančnú a administratívnu správu, daňový systém, ale aj zmeniť postavenie poddaných (Koloničov plán *Einrichtungswerk des Königreich Ungarn*), narážali na odpor uhorskej šľachty, lebo smerovali k obmedzeniu jej výsad. L. Haraksim poukazuje na bezkonceptnosť Tököliho povstania v roľníckej otázke, ktorej povstanci nevenovali nijakú pozornosť a kladie ako protipól Koloničov plán. Ten však nemal nádej na realizáciu.⁸⁹ Cisár sa dokonca roku 1698 pokúsil zdaníť šľachtu a duchovenstvo. Okrem toho uhorská šľachta bola nespokojná so získavaním majetkov cudzincami, najmä na oslobodených územiach. (*Neoacquistica commissio*), lebo pôvodní majitelia museli zložitou cestou dokazovať svoje vlastnícke práva a zaplatiť 10 % hodnoty získaného majetku.⁹⁰

Posledné protihabsburské **povstanie Františka II. Rákociho** bolo azda najviac spracovanou témou v slovenskej i maďarskej historiografii. V prvej fáze povstania Rákoci získaval poddaných heslami boja za slobodu. Šľachta mu však nedôverovala a v lete 1703 sa jeho prvý vpád na východné Slovensko skončil neúspechom, keď ho pod hradom Mukačevo rozprášili vojská Alexandra Károliho. Keď Károli a ďalší šľachtici videli, že nejde o poddanskú vzburu, pridali sa k Rákocimu. Ten už roku 1703 proklamoval, že cieľom povstania nie je boj proti uhorským feudálom, ale vyhnanie cudzincov z krajiny. Rákoci vydal v septembri 1703 patent, ktorý sľuboval poddaným v jeho vojsku, že počas trvania povstania budú oslobodení od všetkých povinností voči zemepánom. Druhý patent vydaný Berčénim v Leviciach v apríli 1704 opäť sľuboval za účasť v povstaní oslobodenie z poddanstva na večné časy.⁹¹ Odmietanie poddanských povinností pokladal za neprípustné a stoličným orgánom dovolil, aby poddaných nútili k plneniu poddanských povinností aj násilím. Od poddanských záväzkov mohli byť oslobodené len rodiny tých, ktorí bojovali v kuruckej armáde, aj to len počas ich vojenskej služby. Hospodárska komisia Rákociho konfederácie roku 1705 opäť konštatovala, že poddaní si nechcú plniť svoje povinnosti, a že ich k tomu treba prinútiť ozbrojenou mocou.⁹²

Rákociho patenty a manifesty priviedli do radov povstalcov množstvo poddaných, ktorí bojovali pod kuruckými zástavami. Možno uviesť viaceré príklady, keď poddaní, ktorí neboli zložkou kuruckej armády, aktívne podporili akcie povstalcov (napr. v bitke pri Smole-

88 MATULA, VOZÁR, a kol., ref. 59, s. 181. K náboženským pomerom pozri ŠPIESZ, A.: Rekatolizácia na Slovensku v mestách v rokoch 1681 – 1781. In: *HČ* 39, 1981, č. 6, s. 593.

89 HARAKSIM, L.: Slovenská účasť v protihabsburských povstaniach. In: *Príspevky k dejinám východného Slovenska*. Bratislava 1964, s. 163.

90 MATULA, VOZÁR, a kol., ref. 59, s. 181.

91 Tamže, s. 183. Podobne aj HORVÁTH, P.: *O účasti poddaných...*, ref. 30, s. 363-366, ktorý píše o premene povstania na záležitosť šľachticov.

92 HORVÁTH, *O účasti poddaných...*, ref. 30, s. 364.

niciach roku 1704).⁹³ Na druhej strane sa po čase ukázalo vytriezvenie z pôvodného nadšenia pre Rákociho povstanie, o čom svedčia dobové posmešné pesničky „*počkajte kuruci až budete v Turci, veru vás vymlátia turčanskí paholci*“.⁹⁴

Nezanedbateľným faktorom bola i zlá hospodárska situácia, ktorá sa prejavila razbou nehodnotnej mince, tzv. libertášov a sociálne nepokoje banského robotníctva v októbri 1707 v Banskej Štiavnici, ktoré vyvrcholili strelbou do štrajkujúcich baníkov.⁹⁵

Do istej miery odlišná bola situácia vo východoslovenských kráľovských mestách.⁹⁶ Aj keď tieto mestá sympatizovali s odbojom vzhľadom na protestantské vyznanie obyvateľstva, a tiež pre útlak zo strany viedenského dvora, neprejavili sa hneď ako stúpenci Františka II. Rákociho. V Prešove to bola obava zo silnej cisárskej posádky,⁹⁷ Bardejov sa spočiatku vyslovil za vernosť cisárovi Leopoldovi I. a až pod hrozbou útoku kurucov, ktorí sa nachádzali v okolí mesta, v novembri 1703 kapituloval a pridol sa k povstaniu.⁹⁸ Sabinov sa začiatkom novembra 1703 pridol k odboju, ale keďže ho bránila slabá kurucká posádka, veliteľ cisárskej posádky z Prešova urobil výpad proti Sabinovu a odvliekol odtiaľ všetky delá a vojenské zásoby. Až potom povstalci posilnili posádku v Sabinove.⁹⁹ Z uvedených údajov vyplýva, že obyvatelia týchto miest reagovali podľa momentálnej vojenskej situácie, museli rešpektovať, aj keď neradi, požiadavky armád, a to tak kuruckej, ako i cisárskej. Sám František II. Rákoci vo svojich pamätiach písal, že kráľovské mestá sa iba vtedy pripojili k povstaniu, keď kuruci obsadili ich územie.¹⁰⁰

Ďalší priebeh povstania, i situácia v týchto mestách, ktorá bola zmapovaná doterajšou literatúrou, ukazuje, že konflikty mešťanov s vojenskými posádkami sa minimalizovali len vtedy, keď velitelia dokázali udržať disciplínu a zabezpečiť zásobovanie vojska dohodami s vedením miest. Preto v Prešove a Bardejove niet správ o väčších konfliktoch povstaleckých vojsk s mešťanmi. V poslednej fáze povstania roku 1710, keď k celkovému zhoršeniu situácie prispela aj morová epidémia, došlo k rabovaniu v Sabinove kuruckou posádkou v septembri 1710. Mešťania nedokázali plniť všetky požiadavky povstalcov, takže východiskom bola kapitulácia Sabinova 27. októbra bez boja pred cisárskou armádou.¹⁰¹ Podobne sa zachovali aj Prešovčania, o ktorých P. Kónya predpokladá, že sami požiadali veliteľa habsburskej armády Virmonda, aby obsadil Prešov. Zvyšok kuruckej posádky takisto bez boja ušiel z mesta.¹⁰²

Podobne sa vyvíjala situácia aj na strednom Slovensku. Banská Bystrica sa pridala k Rákociho povstaniu v septembri 1703. Pridala sa aj Krupina, Banská Štiavnica a ďalšie stredoslovenské banské mestá. Banská Bystrica podporovala kurucov finančne aj materiálne. Do konca roku 1705 to bolo 34 000 zlatých.¹⁰³ Po bitke pri Trenčíne sa tieto mestá bez odporu podrobili cisárskemu veliteľovi Heisterovi.¹⁰⁴

93 Tamže.

94 DANGL, KOPČAN, *Vojenské dejiny...*, ref. 57, s. 203.

95 MATULA, VOZÁR a kol., ref. 59, s. 186.

96 Tento problém podrobne objasnil P. Kónya vo viacerých štúdiách a v svojej monografii Pozri pozn. č. 35, 36, 42.

97 KÓNYA, P.: Úloha východoslovenských miest v povstaní Františka II. Rákociho. In: *Armáda, mesto, spoločnosť od 15. storočia do roku 1918*, eds. Dangel, V. – Varga, J., Bratislava : VHÚ 2002, s. 159.

98 KÓNYA, ref. 97, s. 170-171.

99 Tamže, s. 178.

100 DANGL, KOPČAN, *Vojenské dejiny...*, ref. 57, s. 210.

101 KÓNYA, ref. 97, s. 182.

102 Tamže, s. 177.

103 MARTULIAK, ref. 31, s. 122.

104 DANGL, KOPČAN, *Vojenské dejiny...*, ref. 57, s. 205.

Situáciu na západnom Slovensku podrobne zmapoval I. Mrva, podľa ktorého sa stoličné orgány Bratislavskej, Nitrianskej a Trenčianskej stolice, ako aj šľachta a mestá, striedavo pridávali k povstalcovi i k cisárskym vojskám podľa toho, ako sa vyvíjala vojenská situácia.¹⁰⁵ Na postoje či názory poddaných nikto nebral zreteľ. Nemožno preto jednoznačne hovoriť o sympatiách alebo antipatiách k povstaniu. Čo je ale pozoruhodné, počas povstania Františka II. Rákociho sa prejavil uhorský a priamo maďarský nacionalizmus v nepriateľstve voči Nemcom a v používaní maďarského jazyka u šľachty v písomnom styku. To neostalo bez vplyvu ani na slovenské zemianstvo.¹⁰⁶

Snem v Sečanoch v septembri 1705 vytvoril podľa poľského vzoru konfederáciu uhorských stavov a Rákociho zvolil za knieža. Snem žiadal obnovenie všetkých šľachtických výsad a uhorských zákonov a zachovanie Sedmohradska ako samostatného kniežatstva pod Rákociho vládou. Väčšina vzbúrencov boli protestanti, i keď Rákoci bol katolík. Snem prijal zásadu zrovnoprávnenia protestantov s katolíkmi a rozdelenie kostolov podľa počtu obyvateľov. Toto využili protestanti na Slovensku k obnoveniu vlastnej cirkevnej organizácie a rôznym zjednocovacím akciám, ktoré vyvrcholili v apríli 1707 zvolaním Ružomerskej synody.¹⁰⁷

V druhej polovici roku 1706 povstanie dosiahlo vrchol, povstalecká armáda mala okolo 40 – 70-tisíc mužov a počtom prevyšovala cisárske vojská. Bojovou hodnotou ich však neprevyšovala. Zaujímavá bola aj Rákociho zahraničná politika. Rákoci už nemohol počítať s tureckou pomocou, pretože osmanská ríša bola v tomto čase v defenzíve a nemala síl na útočnú vojnu. Aj politické rozloženie síl v Európe sa zmenilo. Rákoci hľadal pomoc u Francúzov (aj ju dosiahol, ale len po určitý obmedzený čas). Po trenčianskej porážke roku 1708 táto pomoc prestala.

Rákoci nadviazal kontakty s ruským cárom Petrom Veľkým, ktorý mal záujem na rozbití francúzsko-švédskeho spojenectva, preto v apríli 1707 prisľúbil Rákocimu podporu. Medzitým však Švédi ovládli Poľsko a do roku 1709 ruské vojská pred nimi ustupovali. Rákoci sa obrátil na stranu švédskeho kráľa Karola XII., ktorý z náboženského hľadiska bol protestantom predsa len bližší a poslal za ním Daniela Krmana, ale nie s vojensko-politickým poverením. Krman mal švédskeho kráľa žiadať o pomoc pre prešovské kolégium a podporu evanjelikov.¹⁰⁸ Víťazstvo Petra Veľkého pri Poltave roku 1709, ktoré znamenalo krach švédskej intervencie v Rusku, a ktoré osobne videl a opísal aj Daniel Krman, nútilo Rákociho sa uchádzať o podporu a pomoc Petra Veľkého, ale ani toto sa mu nepodarilo, hoci sa o to snažil začiatkom roku 1711.

Ónodský snem sa niesol v znamení prevahy radikálneho krídla povstania. V máji 1707 odhlasoval detronizáciu Habsburgovcov, ale aj zdaniteľnosť šľachty a vysoké dane na financovanie ďalšieho boja. Nespokojná časť šľachty bola drasticky umlčaná – zavraždenie delegátov Turčianskej stolice. Platnosť takto vynesenej zákonov bolo veľmi relatívna, najmä keď v nasledujúcom roku 1708 na sneme v Bratislave cisár potvrdil nezdaniteľnosť šľachty a palatín Pavol Esterházi vyhlásil uznesenia ónodského snemu za neplatné. Nespokojnosť sa prejavila aj v Sedmohradsku, ktoré roku 1707 prešlo na stranu Habsburgovcov. Zásadný ob-

105 MRVA, I.: Povstanie Františka II. Rákociho na území západného Slovenska. In: Povstanie Františka II. Rákociho 1703 – 1711 v novšom priblížení. Ed. P. KÓNIA, Prešov : Prešovská univerzita 2005, (ďalej len Povstanie) s. 61-84.

106 Tamže, s. 70.

107 Podrobnejšie pozri: DAMANKOŠ, M.: Biskup Daniel Krman. In: *Povstanie...*, s. 210.

108 KÓNIA, P.: Prešov, Bardejov a Sabinov v povstaní Františka II. Rákociho. In: *Povstanie...*, ref. 39, s. 93, tiež DAMANKOŠ, ref. 107, s. 212.

rat v povstaní nastal až porážkou kurucov pri Trenčíne roku 1708. Odvtedy bolo povstanie v defenzíve a nepomohli ani ďalšie sľuby poddaným o udelení osobnej slobody tým, ktorí vytrvávajú na strane kurucov do konca povstania. Nedisziplinovanosť kuruckého vojska bola príslovečná a oslabovala jeho silu. Napr. roku 1708 počas vzbury hajdúchov v Nitre vzbúrenci zabili svojho veliteľa Tomáša Eszeho, ktorého Rákoci menoval za brigádneho generála a povýšil ho do šľachtického stavu.

Začiatkom roku 1711 sa Rákoci spolu s Berčénim pokúsili získať Petra Veľkého v Poľsku pre svoju vec, ale už bolo neskoro. Povstalecká armáda zložila zbrane pri Satu Mare 30. 4. 1711. Po trenčianskej porážke stratil Ľudovít XIV. o Rákociho záujem. Aj tak nemal o ňom vysokú mienku, považoval ho za buriča a rebela, ktorý mu ale vhodne poslušil v boji proti Habsburgovcom. V tomto zmysle informoval francúzskeho kráľa aj vyslanec u Rákociho markíz Des Alleurs, ktorý písal, že „kuruci boli najlepší zbojníci na svete a že do vojska vstupovali len preto, aby mohli rabovať a koristiť“.¹⁰⁹

Počas Rákociho povstania sa väčšina vojenských operácií odohrávala na Slovensku. Bojmi utrpeli najmä Trenčín, Prešov a Krupina, ale aj banské mestá, ktorých výrobné zariadenia boli zničené. Povstanie neprinieslo zlepšenie postavenia poddaným, naopak museli znášať väčšie obete, ako za vlády Habsburgovcov. Rákoci porušoval vo väčšej miere uhorské zákony ako samotní Habsburgovci. Nemohol sa príliš exponovať ani v náboženských otázkach. Sám bol katolíkom a chcel udržiavať dobré styky s pápežom. Povstalci sa však dopúšťali extrémnych výčinov voči katolíkom.

Maďarská historička Kovács Ágnes v štúdií porovnávajúcej osobnosť Františka II. Rákociho a Károliho hovorí o realistických postojoch Károliho, ktorý na rozdiel od Rákociho pochopil bezvýhodiskovú situáciu povstania a uzavrel s habsburskou ríšou mier. Prikladá význam osobným vlastnostiam menovaných. Kým Rákoci bol príslušníkom vysokej šľachty, uzavretý, presvedčený o svojom vyššom poslaní, dokonca v inej štúdií sa hovorí o jeho mystických sklonoch a rozhovoroch s Bohom,¹¹⁰ Károlyi patril k strednej šľachte. Jeho rodina mala síce barónsky titul, ale nedosahoval úroveň Rákociho a pomalšie stúpala na spoločenskom rebríčku.¹¹¹ Napriek pravdivému hodnoteniu oboch osobností nepovažoval by som to za hlavnú príčinu zlyhania politickej koncepcie Františka II. Rákociho. Ukázalo sa, že na začiatku 18. storočia habsburská ríša predstavovala pre uhorskú šľachtu záruku poriadku a pokoja napriek všetkým výhradám proti cisárskemu absolutizmu. Posledné stavovské povstanie nekládlo na prvé miesto požiadavky náboženskej slobody, ale bolo bojom za zachovanie šľachtických slobôd a výsad. Uhorská šľachta si tieto výsady nakoniec uhájila a do roku 1848 nedošlo k vážnejšiemu konfliktu medzi stavmi a cisárskym dvorom. Napr. v boji s Pruskom sa uhorská šľachta postavila na stranu Márie Terézie a ju podporila. To bol rozdiel medzi uhorským a českým vývojom, takže uhorskú šľachtu nečakal podobný osud ako Biela Hora roku 1620 v Čechách.

Po povstaní Františka II. Rákociho sa už iba všeobecne hovorilo, že panovník bude chrániť všetky akceptované náboženstvá, a to v rozsahu určenom krajinými zákonmi. V prípade poddaných sa určovalo, že poddaní, ktorí slúžili v (povstaleckom) vojsku a boli liberálnymi, ostal im tento status, no bez poškodenia zemepanských práv. To znamená, že sľuby

109 MRVA, ref. 105, s. 75. Cituje podľa Rákoczi tükör. Zost. B. KÖPECZI, A. VÁRKONYI, I. BÁNKÚTI, Budapest 1973, zv. II, s. 138.

110 TONHAIZER, T.: II. Rákóczi Ferenc vallásosságának gyökerei. In: *Povstanie...* s. 149-159.

111 KOVÁCS Á.: Rákoczi a Károlyi. In: *Povstanie...* s. 33.

počas povstania o oslobodení poddaných z feudálnej závislosti sa nesplnili a poddaní ostali i naďalej v právomoci feudálov.¹¹²

Je však pozoruhodné, že napriek dlhoročným výskumom slovenských i maďarských historikov, zaznievajú na maďarskej strane názory (B. Köpeczi), ktoré hovoria o Satumarskom mieri ako politickom akte, ktorý „viac ako na jedno storočie udržal v krajine feudalizmus... a tým...prispel k hospodárskemu, politickému a sociálnemu úpadku Uhorska.“¹¹³ Historickým paradoxom však ostáva, že toto spôsobila uhorská šľachta, ktorá si vynútila udržanie svojich stavovských výsad, nezdaniteľnosť a právomoci v stoliciach. František II. Rákoci svojím odbojom neprispel k oslobodeniu poddaných ani k likvidácii feudalizmu.¹¹⁴

Treba jednoznačne povedať, že zmierenie uhorskej šľachty roku 1711 s habsburským dvorom konzervovalo feudalizmus až do roku 1848.

Označovanie stavovských povstaní, najmä posledného povstania Františka II. Rákociho, ako boja za slobodu (*szabadságharc*), je tradičnou doménou maďarských historikov a polemika v tomto smere nemá zmysel. Šľachta v týchto povstaniach bojovala predovšetkým za seba a svoje záujmy a fakt, že sa k nej pridali aj mestá, ešte neznamená, že by sa meštiansky živel nejako mohol presadiť aj pri úspechu povstaní. Vo feudálnej štruktúre spoločnosti, v akej mestá žili, ani nemohli dosiahnuť viac. Na druhej strane ani habsburský dvor nedokázal oceniť vernosť miest nad rámec toho, čo bolo zvykom v tej dobe. Maximálne potvrdením privilégií, alebo dočasným odpustením daní a dávok. Vernosť povstaniam i panovníkovi bola viac záležitosťou strachu z represálií a odvety, ktorej boli mestá vystavené.

Počas stavovských povstaní sa zhoršili vzťahy medzi katolíckou cirkvou a protestantmi. Ustavičné konflikty šľachty s habsburským dvorom i šľachty navzájom, podľa toho, na ktorej strane stála, upevnili fundamentalistické postoje jednotlivých strán a diskusia neprebíhala vo vieroučnej rovine, ale prostredníctvom zbraní. Aj keď nemožno upierať úspechy katolíckym misionárom, najmä jezuitom, ktorí často s nasadením života pôsobili v nepriateľskom prostredí, rozhodujúcim faktorom pre úspech rekatolizácie v Uhorsku bol príklon vysokej a pod jej vplyvom aj nižšej šľachty späť ku katolicizmu. To vplývalo aj na neslobodné zložky obyvateľstva, masy poddaných i na obyvateľov miest. Zásada *cuius regio – eius religio* sa obrátila proti jej hlásateľom, i keď v Uhorsku nebola upravená zákonom. Pri konverzii šľachty ku katolicizmu nemožno hľadať iba duchovné motívy. Často šlo o vypočítavú kalkuláciu s možnosťou získať priazeň habsburského dvora a uplatniť sa v službách štátnej moci. Prejavilo sa to v masovom prechode šľachty do habsburského tábora po Tököliho povstaní i povstaní Františka II. Rákociho. Úspech stavovských povstaní by sme mohli vidieť aspoň v tom, že protestanti v Uhorsku neboli úplne potlačení a že aj po roku 1711 mohli ako jednotlivci vyznávať svoju vieru. Prístup do štátnych služieb mali sťažený, lebo museli zložiť prísahu, ktorá sa priečila ich viere (prísaha na nepoškvrnené počatie Panny Márie).

Znáмым a historickým paradoxom dejín tohto obdobia je fakt, že turecká okupácia územia obývaného Maďarmi na juhu krajiny od prvej tretiny 16. do konca 17. storočia mala pozitívny vplyv na rozvoj slovenského etnika. V okyptenom tzv. kráľovskom Uhorsku, t. j. na Slovensku, mali Slováci početnú prevahu, i keď politicky nemohli nadobudnúť väčší význam, pretože nepatrili k privilegovaným vrstvám. Šľachta bola multietnická a v mestách mali mocenskú prevahu nemeckí meštania. Vytvorenie habsburskej ríše malo pre Slovákov z národnostného hľadiska pozitívny význam. Hoci uhorské a české kráľovstvo boli perso-

112 DANGL, KOPČAN, *Vojenské dejiny...*, ref. 57, s. 208.

113 Citujem podľa KOVÁCS, A., c. d., s. 33, ktorá kritizuje názory B. Köpecziho. Pozn. č. 20, tamže.

114 Konštatuje to A. Kovács v svojej ďalšej štúdií, s. 33, pozn. č. 22.

nálnou úniou už za Jagelovcov, k rozvoju vzájomných kultúrnych a spoločenských stykov došlo až neskôr. Nie však zásluhou samotného viedenského dvora, ale tým, že na Slovensku sa udomácnila reformácia, ktorú posilnili českí a moravskí exulanti po vyhnaní z vlasti. V Uhorsku boli oveľa priaznivejšie politické a náboženské pomery ako v českom kráľovstve po Bielej hore. Myšlienky reformácie sa v prostredí slovenských miest, teda miest s prevahou slovenského etnika ako boli Trenčín, Skalica, Žilina, Nové Mesto nad Váhom, Liptovský Mikuláš a ďalšie, šírili aj s pomocou českých a moravských kazateľov. V mestách vznikali cirkevné zbory na etnickom princípe a niekde boli dva aj tri evanjelické cirkevné zbory (slovenský, nemecký a aj maďarský).¹¹⁵ Práve preto, že sa reformácia šírila zdola, spontánne, iniciatívou mešťanov a šľachty, nemala direktívne usmerňovanie, mohla sa vytvoriť takáto situácia.

B. Varsík uvádza, že evanjelici na Slovensku si nepreložili bibliu do slovenčiny, ale používali spisovnú češtinu ako bohoslužobný jazyk zaiste preto, že už v 15. storočí Slováci používali češtinu ako svoj spisovný jazyk, boli na ňu navyknutí a jej rozumeli.¹¹⁶ Preto bola čeština diplomatickou a listinnou rečou šľachty a miest už v predchádzajúcom období a postupne do nej prenikali slovenské hovorové prvky. Rozbor písomných prameňov ukazuje v 16. a 17. stor. veľký počet slovenských slov, čeština ostávala na vyjadrenie ustálených formul v úvodných a záverečných textoch listín a listov.

V súvislosti so stavovskými povstaniami treba povedať, že aj z geografického hľadiska sa odohrávali na slovenskom území a len okrajovo sa dotkli územia obývaného maďarským obyvateľstvom. Vojenský historici, ktorí sledovali trasy presunov povstaleckých vojsk, ukázali, že sa väčšinou pohybovali údoliami veľkých riek – Váhu, Nitry, Hrona, na južnom Slovensku kopírovali hranicu tureckého záboru a nesiahali južnejšie. Územia ovládané Turkami tieto povstania nemohli priamo zasiahnuť, pretože Turci dbali o to, aby vo svojej moci udržali pohraničnú líniu. Naopak, využívali úspechy povstaleckých vojsk na to, aby sa sami zmocnili pohraničných hradov a pevností po ústupe alebo porážke habsburských posádok. Samozrejme, že pri rôznych situáciách kooperovali turecké a povstalecké vojská (napr. pri obliehaní Filakova roku 1682). Aktívnymi účastníkmi stavovských povstaní bola sedmohradská šľachta, ďalej šľachta z tzv. kráľovského, t. j. neokupovaného Uhorska. Tvorili ju okrem šľachticov slovenského pôvodu mnohí šľachtici z dnešného maďarského územia, ktorí ušli pred Turkami. Už staršia literatúra konštatovala, že v tom čase bolo na Slovensku percentuálne najviac šľachty v porovnaní s inými časťami krajiny. Čo sa týka miest, tieto sa väčšinou nachádzali na dnešnom slovenskom území. Poddaní z územia okupovaného Turkami nemali prakticky možnosť aktívne sa zapojiť do týchto povstaní.

Ďalším problémom, ktorý je charakteristický pre obdobie stavovských povstaní, ale je prítomný po celé obdobie feudalizmu, je vzájomná majetková a rodinná prepojenosť uhorskej šľachty, ktorá bránila tomu, aby počas stavovských povstaní stála proti sebe v nezmieriteľných táboroch. Pri podrobnej genealogickej analýze by sme došli k zaujímavým výsledkom. Uvediem len niekoľko príkladov. Kým František Forgáč (1560 – 1615) bol po štúdiách v Ríme zanieteným stúpencom rekatolizácie a dosiahol hodnosť ostrihomského arcibiskupa, známa je napr. trnavská synoda roku 1611 pod jeho vedením, jeho brat neskorší palatín Žigmund Forgáč stál na opačnej strane barikády. Pôvodne bol evanjelik, potom konvertoval, pričínal sa o mierové rokovania s Bočkajom. Počas Betlenovho povstania hral dvojakú

115 Napr. v Bratislave boli roku 1613 traja nemeckí evanjelickí kazatelia a jeden spoločný pre Slovákov a Maďarov. KAMENICKÝ, M.: Náboženský zákon z roku 1608 a Bratislava. In: *HŠt* 40, 1999, s.167.

116 VARSÍK, B.: Husiti a reformácia na Slovensku. In: *HŠt* 14, 1969, s. 222, kde sumarizuje svoje staršie názory.

úlohu. V októbri 1619 vydal povstalcom Bratislavu a odovzdal Gabrielovi Betlenovi uhorskú kráľovskú korunu uloženú na Bratislavskom hrade. Z príkazu Betlena zvolal snem do Banskej Bystrice, ale znovu intrigoval proti Betlenovi, chcel prekaziť jeho voľbu za uhorského kráľa. Ešte predtým dal zatknúť Jána Jessenia, ktorý bol vyslancom českých stavov a vydal ho Viedni. Po roku 1621 viedol delegáciu povstalcov na mierových rokovaníach v Hainburgu, potom sa priklonil k cisárovi.¹¹⁷

Katolík Pavol Esterházi (1635 – 1713) bol od roku 1681 palatínom a zastupoval cisára na šopronskom sneme. Pritom bol švagrom Imricha Tököliho. Esterházi dostal donáciu na skonfiškované majetky svojho ďalšieho švagra Františka Nádašdyho.¹¹⁸ Podobné situácie nastávali aj neskôr. Maďarská historička Klára Papp nachádza viacerých Čákiovcov v dobe povstania Františka II. Rákociho tak v cisárskom, ako aj Rákociho tábore.¹¹⁹

Ak porovnáme situáciu v Uhorsku a v Čechách, vidíme diametrálny rozdiel. Česká šľachta stratila všetko v jednej bitke na Biele hore roku 1620. Nastali nielen masové perzekúcie, ale aj masové vysťahovalectvo a chýbala ďalšia vôľa k odporu. To umožnilo Ferdinandovi II. konfiškovať majetky a nasadiť tam svojich stúpcov, najmä z radov nemeckej, ale aj talianskej a španielskej šľachty. V Čechách po roku 1620 sa zmenila vlastnícka štruktúra šľachtických majetkov, ktoré získali cudzinci vo Ferdinandových službách. Postavenie a možnosti českej šľachty boli obmedzené, čo je podstatný rozdiel oproti Uhorsku.¹²⁰

K tomu by sme mohli dodať ďalšie argumenty. Kým uhorská povstalecká šľachta nemala zábrany kooperovať s „úhlavným nepriateľom kresťanstva“ Turkami, ktorí podporovali jej povstania, české stavy nevyužili príležitosť v priebehu tridsaťročnej vojny, aby sa pridali k protihabsburskej koalícii. V lete 1626 na Morave operovali dánske vojská, v novembri 1631 saské vojská prenikli do severných Čiech a obsadili Prahu. V nasledujúcom roku boli vytlačené z Čiech. V ďalšej fáze tridsaťročnej vojny prenikli na jar 1639 Švédi do Čiech. Napriek výzvam k povstaniu sa obyvateľstvo opäť nepripojilo k Švédom.¹²¹ Roku 1642 sa švédске vojská trvalejšie opevnili na Morave, kde získali Olomouc a držali ho až do roku 1650. Hoci museli ustúpiť a znovu sa objavili na Morave až roku 1645, kde sa pokúšali koordinovať svoj postup s povstaleckým vojskom Juraja Rákociho I., nezískali podporu domáceho obyvateľstva. Posledný vpád Švédov do Čiech sa uskutočnil už v dobe mierových jednaní roku 1648. V júli 1648 prekvapivým útokom dobyli Pražský hrad a odviekli odtiaľ umelecké poklady zhromaždené cisárom Rudolfom II. Pražania sa postavili na odpor a Švédi Prahu nedobyli. Opakovaný útok švédskeho vojska v októbri toho istého roku Pražania tiež odrazili.¹²²

Môžeme celkom oprávnene predpokladať a dobové správy to potvrdzujú, že plienenie, rabovanie a vraždy civilného obyvateľstva boli v tej dobe každodennou realitou. Robili tak cisárske vojská ako aj ich nepriatelia. Faktom však je, že obyvateľstvo českých krajín pomerne chladne prijímalo vojská protihabsburskej koalície, ktoré mali byť ich spojencami a osloboditeľmi. Pri poslednom vpáde Švédov roku 1648 sa dokonca Pražania postavili na ozbrojený odpor. Česká politická emigrácia v zahraničí nedokázala zmobilizovať vnútorné sily

117 *Slovenský biografický slovník* II., Martin : MS 1987, s. 108 (František Forgáč), s. 111 (Žigmund Forgáč).

118 *Slovenský biografický slovník* II., s. 32 (Pavol Esterházi).

119 PAPP, K.: A Csákyak és a Rákóczi szabadságharc. In: *Povstanie...* s. 39, 41, 48.

120 Situáciu v jednotlivých krajinách porovnáva BAĎURÍK, J.: K charakteristike zápasu českých a uhorských stavov s Habsburgovcami (Poznámky ku komparácii výsledkov stavovského odboja). In: *Povstanie...*, s. 52-60.

121 PURŠ, J. – KROPILÁK, M.: *Přehled dějin Československa I/2*, Praha : Academia 1982, s. 173, 175, 177.

122 Tamže, s. 178.

v Českom kráľovstve, ktoré by mohli nejakou povstaleckou akciou podporiť protihabsburskú koalíciu. Zaiste aj preto pri konečnom rokovaní o Vestfálskom mieri Švédsko, do ktorého českí emigranti vkladali posledné nádeje, i ostatné západoeurópske mocnosti stratili záujem o českú otázku.

Spojenectvo vodcov uhorských šľachtických povstaní v 17. storočí s Turkami nebolo za každých okolností prijímané kladne ani šľachtou, ani mestami, nehovoriac už o poddaných. Tí trpeli, najmä na hranici dotyku medzi kráľovským Uhorskom a tureckou mocou dvojitým zdanením, útlakom, rabovaním, odvliekaním do otroctva a vraždením obyvateľstva aj vtedy, keď žiadne povstania tu neboli. Práce venované postaveniu poddaných v tomto období to jednoznačne potvrdzujú. Dôležitý však bol fakt, že vodcovia stavovských povstaní, aj keď si uvedomovali riziko prílišnej závislosti na tureckej moci, predsa sa k tejto spolupráci odhodlali a donútili aj ostatné zložky odboja, najmä mestá, aby to rešpektovali. V Uhorsku sa prvé tri stavovské povstania skončili kompromisom, dohodami s cisárskym dvorom a zachovaním šľachtických výsad a náboženskej slobody. Vešeléniho sprisahanie končilo zatýkaním, represáliami a čiastočne aj popravami. Bolo to preto, že neprerástlo do otvoreného boja, nemalo podporu Turkov, ktorí odkázali sprisahancom, že „vtedy ste mali bojovať, keď sme stáli pred Novými Zámkami“ (myslí sa tu rok 1663). Dokonca aj prezradenie sprisahania prišlo cez rezidentov v Istanbuli. Ak by Osmanská ríša vyhrala bitku o Viedeň roku 1683, a tým aj celú výpravu, bolo by Tököliho povstanie úspešné. Práve na Tököliho povstanie sa ukázalo, ako boli povstalci spriahnutí s Osmanskou ríšou.

Jedine povstanie Františka II. Rákociho sa vymyká z tejto charakteristiky, pretože nemohlo očakávať účinnejšiu tureckú pomoc, ktorá už vtedy bola v defenzíve. Môžeme však sledovať prepojenosť uhorskej šľachty navzájom a istú veľkorysosť voči sebe. Najúspešnejším veliteľom cisárskych vojsk bol Siegbert Heister, ktorý vo viacerých bitkách porazil povstalcov, preukázal aj značnú bezohľadnosť, keď po bitke pri Trnave (1704) vtiahol do Trnavy a tam nechal v nemocniciach povraždiť zranených kurucov.¹²³ V trenčianskej bitke (1708) zvíťazil proti dvojnásobnej presile kurucov.¹²⁴ Tým, že ho viedenský dvor odvolal a hlavné velenie zveril domácemu uhorskému magnátovi Jánovi Pálfiemu, došlo k neskoršiemu zmierneniu bojov medzi kurucmi a cisárskymi. Pálfi v novembri 1710 nadviazal písomný styk s veliteľom Rákociho vojsk Alexandrom Károlim.¹²⁵ Rákoci sa odmietol podrobiť cisárovi a odišiel do Poľska za ruským cárom Petrom Veľkým. Nakoniec kuruci pod velením Károliho zložili zbrane roku 1711 pri Satu Mare.

Toto sú všeobecne známe fakty, môžeme však uviesť jednu paralelu. Keď cisársky dvor nasadil proti povstalcom cudzích dôstojníkov vrátane hlavných veliteľov, k zmiereniu nemohlo dôjsť. Na Bielej hore bojovali cisárski generáli Buquoy a Tilly proti českým stavom, zhodou okolností vedeným Kristiánom z Anhaltu, predstaviteľom nemeckej protestantskej šľachty. Nemožno predpokladať, že by mohlo dôjsť k dorozumeniu alebo nejakým dohodám medzi bojujúcimi stranami. Takisto cisárski velitelia v Uhorsku, ktorí nejakým spôsobom zasiahli do stavovských povstaní, ako napr. Belgiojoso, Basta, Montecucoli, Sporck,

123 DOBROTKOVÁ, M.: Bitka pri Trnave v roku 1704. In: *Studia Historica Tyrnaviensia*, 1, 2002, s. 146, ďalej : Bitka pri Trnave v roku 1704. In: *Archivum Sala*. Archívna ročenka 1, Šala 2004, s. 71-85, zost. V. Nováková, ďalej : *Bitka pri Trnave v povstaní Františka II. Rákociho*. In: *Povstanie...*, s. 130.

124 K 290. výročiu bitky pri Trenčianskej Turnej vznikol zborník, v ktorom sú viaceré štúdie venované priebehu samotnej bitky, menovite DANGL, V.: *Bitka pri Trenčianskej Turnej a niektoré vojenské aspekty Rákociho povstania* (s. 53-67), ako aj všeobecným problémom Rákociho povstania. Dvestosedemdesiate výročie bitky pri Trenčianskej Turnej. Zborník príspevkov z 31. júla 1998. Trenčianska Turná : Obecny úrad 2000.

125 MRVA, I.: Povstanie Františka II. Rákociho na území západného Slovenska. In: *Povstanie...*, s. 84.

Caraffa a spomínaný Heister nemohli nájsť dorozumenie s uhorskou šľachtou. Obvykle šlo o nezmieriteľné postoje a krvavé zrážky.

Pokiaľ boli v bojoch zainteresovaní uhorskí šľachtici, často prebiehali zo strany na stranu, podľa toho, ako sa vyvíjala momentálna politicko-vojenská situácia. Vo všeobecnosti nemožno im pripisovať nejaké nábožensko-ideové, alebo vyššie duchovné pohnútky. Moderným slovníkom by sme mohli povedať, že boli pragmatictí. V záverečnej fáze stavovských povstaní sa však ukázalo, že uhorská šľachta je súdržnejšia v obhajobe svojich stavovských práv, ako napr. česká šľachta. Samozrejme, že v uhorských stavovských povstaniach hral mimoriadnu úlohu geopolitický faktor, susedstvo tureckej ríše, ktorá poskytovala povstalcovi najmä vojenskú pomoc. Po celé 17. storočie uhorská šľachta hrala s tureckou kartou a ju využívala v boji s Habsburgovcami. Ukázalo sa to pri porážke Tököliho povstania, ktorého úspech závisel od tureckých zbraní.

O tom, že aj protestantské obyvateľstvo bolo vystavené prenasledovaniu a plieneniu už po uzavretí Mikulovského mieru možno uviesť záznam z habánskej kroniky roku 1623. Vtedy turecké a tatárske oddiely vyplenili habánske dvory v Senici a Moravskom Sv. Jáne a odvliekli viacerých obyvateľov do otroctva.¹²⁶ Tieto vojská však bojovali ako spojenci Gabriela Betlena proti cisárskym a nehladeli na to, či sú habáni protestanti alebo nie. Tento príklad a mnohé ďalšie sú svedectvom toho, že spájanie sa uhorskej šľachty s Turkami bolo negatívnym javom a nemožno ho ospravedlňovať akýmkoľvek vyššími záujmami protihabsburského odboja.

Napriek tomu viacerí povstaleckí činitelia i radoví šľachtici si časom uvedomili, že spolupráca s Turkami je bezperspektívna. Pociťovali to najmä tí šľachtici, ktorých majetky sa rozprestierali na dotyku tureckej moci a ktorých poddaní boli najviac ohrozovaní. Napr. známy protiturecký bojovník Mikuláš Zrínsky ešte v polovici 17. storočia presadzoval myšlienku oslobodiť krajinu vlastnými silami, bez pomoci habsburského dvora.¹²⁷

Zaujímavý postreh uverejnil v záverečnej kapitole Krátkych dejín Slovenska A. Avenarius, podľa ktorého sa po „*dlhotrvajúcom zápase vytvoril určitý modus vivendi*“, čo oceňuje ako schopnosť spolužitia dvoch najväčších vierovyznaní – katolíckeho a evanjelického, ktoré je živé dodnes.¹²⁸ V podstate toto pravdivé konštatovanie malo by mať aj dodatok – nie akási vrodená tolerancia, ale neschopnosť poraziť protivníka v tomto zápase si vynútili rovnovážny stav. Myšlienky náboženskej tolerancie boli v 17. storočí neznámym pojmom a náboženská sloboda bola len vyjadrením určitej vynútenej politickej rovnováhy medzi protivníkmi, pričom každá zo súperiacich strán musela vziať na vedomie existenciu druhej, pretože ju nemohla úplne potlačiť alebo zlikvidovať. Fakt, že všetky stavovské povstania si okrem zachovania šľachtických slobôd vytýčili požiadavku náboženských slobôd pre protestantov, ešte neznamená, že ju chceli dopriať aj svojim nepriateľom – katolíkom. Svedčia o tom vystúpenia protestantov na bratislavskom sneme roku 1608 i neskoršie požiadavky na vyhnanie P. Pázmáňa a jezuitov z Uhorska. Až víťazstvo cisárskych zbraní po porážke Tököliho povstania rozhodlo o konečnej náboženskej podobe Uhorska.

Z politického hľadiska treba konštatovať, že šľachtické povstania uhorskej šľachty nakoniec skončili kompromisom s cisárskym dvorom. S istou nadsádzkou to konštatovali i autori príslušnej kapitoly v Krátkych dejinách Slovenska, že Satumarský mier roku 1711 bol pr-

126 DANGL, *Slovensko vo víre...*, ref. 31, s. 90.

127 MATULA, VOZÁR, ref. 59, 166.

128 MANNOVÁ, E. a kol.: *Krátke dejiny Slovenska*, s. 338.

vým rakúsko-uhorským vyrovnáním.¹²⁹ Treba však jednoznačne povedať, že v stavovských povstaniach šľachta bojovala iba za svoje záujmy, záujmy mestského obyvateľstva ani poddaných nezohľadňovala. Viacerí maďarskí historici označovali stavovské povstania ako boj za slobodu (szabadságharc). Bol to boj za šľachtické slobody, za nezdaniteľnosť šľachty, za udržanie poddanskej závislosti, nevedol k likvidácii feudalizmu ako systému. Obyvateľstvu Slovenska, na ktorého území sa tieto povstania väčšinou odohrávali, priniesol iba biedu, zhoršenie sociálneho postavenia, škody a ničenie.

J. BARTL: DIE STANDESAUFSTÄNDE DES UNGARISCHEN ADELS IN DEM 17. UND AM ANFANG DES 18. JAHRHUNDERTS IM KONTEXT DER SLOWAKISCHEN GESCHICHTE

Die Standesaufstände der ungarischen Adels gegen den Wiener Hof im 17. und am Anfang des 18. Jahrhunderts sind schon seit längerer Zeit ein Forschungsgegenstand der slowakischen, als auch der ungarischen Historiografie. Die ersten drei Aufstände (von S. Bočkaj 1604 – 1606), von G. Betlen (1619 – 1622, bzw. 1623 und 1626) und Juraj I. Rákoci (1644 – 1645) stellten sich vor allem Religionsfreiheit für Ziel, doch diese Freiheit war relativ, da sich vor allem auf die freie Bevölkerung (Adel und Stadtbürger) bezog. Nur in manchen Zeitabschnitten betraf sie auch die Hörigen, die dies sowieso real nicht ausüben konnten. Ausser dem Aufstand von František II. Rákoci stützten sich alle Aufstände auf die türkische Unterstützung, was sich am deutlichsten in dem Aufstand von Tököli (1678 – 1687) bezeugte. Die Niederlage der türkischen Armee bei Wien (1683) bedeutete auch den Anfang des Endes des Aufstandes von Tököli. František II. Rákoci basierte vorzugsweise nicht auf den Religionsfreiheiten, sondern hob das Unrecht hervor, das seiner Meinung nach die absolutistische Politik des Wiener Hofes in Ungarn verursachte. Rákoci löste seine Versprechungen nicht ein und in der letzten Phase des Aufstandes wendeten sich die Hörigen von ihm ab.

Die Basis aller ständischen Aufstände war Siebenbürgen, woher sie sich weiter in die Ost- und dann in die ganze Slowakei ausbreiteten. Sie wurden von den siebenbürgischen Fürsten geführt. Die Hegemonie war in den Händen von ungarischen und siebenbürgischen Adligen. Obwohl an dem Aufstand auch die Hörigen und die Stadtbürger von dem sog. königlichen Ungarn, d.h. vom Gebiet der heutigen Slowakei teilnahmen, ihre Neigung zu den Aufständen war nicht eindeutig. Die Einstellung der Untertanen war nicht nur von dem Religionsbekenntnis der Bevölkerung an dem gegebenen Gebiet abhängig, sondern auch von dem Religionsbekenntnis von Gutsherren und von ihrer Einstellung zu den kämpfenden Parteien, die die Einstellung ihrer Untertanen beeinflussen konnten und auch beeinflussten. Entscheidend war auch die konkrete Kampfsituation, die vor allem auf die Stadteinwohner Einfluss ausübte und sie mal zu einer, mal zu anderer kämpfenden Seite zuzuneigen liess.

Im Vergleich zu dem Widerstand des tschechischen Adels gegen Habsburger, der alles in einer Schlacht an dem Weissen Berg im Jahre 1620 verlor, erzeugte der ungarische Adel bei der Verteidigung seiner Interessen mehr Zusammenhaltbarkeit und in den Krisen- und gespannten Situationen war er fähig persönliche, konfessionelle und andere Widersprüche zu überwinden und gemeinsam vorzugehen. Entscheidend war auch die geographische Nähe des türkischen Reiches. Die Aufständischen hatten keine Hemmungen zu kooperieren und mehrmals „spielten sie mit der türkischen Karte“.

Das Ereignis des Friedens von Satu Mare (1711) war ein Kompromiss zwischen dem ungarischen Adel und dem Wiener Hof und konservierte das Feudalwesen für fast 150 Jahre. Der ungarische Adel verstand den Freiheitskampf (szabadságharc) nur als Kampf für seine eigene Freiheiten und berücksichtigte weder die Interessen der Hörigen, noch der Städte. Die Habsburger belissen ihm freie Hand bei der Beherrschung seiner Untertanen zum Preis, dass er nicht mehr revoltieren wird.

129 Tamže, s. 155. (Stať D. P. Daniela a I. Mrvu).

VNÚTORNÉ A ZAHRANIČNÉ PÔSOBENIE RAKÚSKO-UHORSKEJ ARMÁDY A VZŤAH UHORSKEJ SPOLOČNOSTI K ARMÁDE (1867 – 1914)

TIBOR BALLA

T. BALLA: On interior and foreign service of Austro-Hungarian Army and its relation to Hungarian society (1867 – 1914). *Vojenská história*, 2, 12, 2008, pp. 53 – 63, Bratislava.

The released study was translated from Hungarian. The author is a historian from Budapest. The study covers a highly important era of the development of the Land Forces of Monarchy, especially, its Hungarian part, beginning from Austro-Hungarian Compromise leading up to the outbreak of the World War I. The author drew his attention to the organizational changes in the establishment of the Army and defense laws concerned, the participation of the Hungarians in the Armed Forces (the common Army and *Honvédség* - a part of the Army recruited only from *Transleithania*) as well as Colonels corps. In line with these facts he led his study into the establishment of the national defense forces, the Army services of Austro-Hungary in the times coming to the breakout of the WWI, violent invasions of Military troops in the Hungary region. In addition, he briefly describes the relation of the Army towards the society. *Military History. Austro-Hungary. 1867 – 1914.*

Po prehratej vojne s Pruskom v roku 1866 habsburská monarchia realizovala radikálne zmeny v oblasti vojenstva za súčasného urýchlenia procesu vnútro politickej pre-stavby. Rakúsko-uhorská monarchia – nový štátny útvar konštituovaný ako produkt vyrovnania v roku 1867 – bola v druhej polovici 19. storočia na základe rozlohy, počtu obyvateľov i politickej sily jednou z vedúcich európskych veľmocí.

ROZVOJ ARMÁDY A MAĎARSKÉ POŽIADAVKY

Spoločnú armádu s nemeckou veliacou rečou a dynastickým duchom, ktorá nebola diferencovaná na rakúsku a uhorskú časť, pociťovala uhorská spoločnosť až do konca súštatia ako cudziu, ba za svoju ju v skutočnosti nepovažovali ani národy rakúskej časti ríše.

Maďarská spoločnosť a veľká časť opozičných politikov mala záujem uhorskú časť spoločnej armády pretvoriť na armádu národnú. Mnohí si priali rozdelenie ozbrojených síl na dve časti a vybudovanie maďarskej národnej brannej moci. Nezávislá samostatná maďarská armáda by však nebola schopná uchrániť integritu štátu.¹

1 DEÁK, István: Volt egyszer egy tiszttakar. A Habsburg-monarchia katonatisztjeinek társadalmi és politikai története 1848-1918. Gondolat. Budapest, 1993. s. 78.

Keďže vzrast personálu a finančné zabezpečenie rozvoja armády (a vojnového námorníctva) odhlasoval parlament, opoziční poslanci v tejto súvislosti recipročne žiadali „národné výdobytky“. Usilovali sa, aby každý vojak z Uhorska bol zaradený k honvédstvu, ďalej aby v každom pluku dopĺňanom z Uhorska, bola veliacou a služobnou rečou maďarčina, pričom v týchto plukoch by používali uhorskú vlajku a uhorské hodnostné označenie. Keď tieto požiadavky neboli akceptované, opoziční politici sa snažili obštrukciami zabrániť prijatiu branných návrhov. Otázka armády v období dualizmu sa stala faktorom, ktorý často spôsoboval vážnu vnútropolitickú krízu, hlavne v roku 1889, ďalej v rokoch 1903 – 1904 a v rokoch 1911 – 1912.²

Maďarskí politici a vlády v období dualizmu vyvíjali na úkor spoločnej armády aktivity v prospech organizačného rozvoja, zvýšenia početného stavu, zlepšenia kvality výzbroje a výstroja maďarského kráľovského honvédstva, považovaného za národnú brannú moc. V ňom videli akoby jadro samostatnej maďarskej armády. Maďarský príklad nasledoval aj rakúsky Landwehr. V dôsledku toho pechota a jazdeckto oboch týchto vlastibrán často disponovali lepším výstrojom, než obdobné jednotky spoločnej armády.

Maďarskí ministerskí predsedovia sa od 90. rokov 19. storočia usilovali vyťažiť od Viedne ústupky poskytnuté za podporu spoločnej armády. Okrem toho žiadali povinné presunutie uhorských dôstojníkov k uhorským plukom a zmiernenie požiadaviek na ovládanie nemeckej reči pre uhorských dôstojníkov- aspirantov. Veľká časť týchto požiadaviek bola nereálna, nakoľko napríklad nebol dostatok uhorských dôstojníkov na obsadenie velitelských postov pri všetkých útvaroch dopĺňaných z Uhorska.

V roku 1903 panovník povolil Maďarom viac ústupkov v otázkach týkajúcich sa armády. Napríklad umožnil, aby sa uhorskí dôstojníci presunuli k uhorským plukom, nariadil, že na vojenských budovách spoločnej armády v Uhorsku môže byť popri cisárskej čierno-žltej vyvesovaná aj uhorská vlajka v národných farbách.

V roku 1904 uhorská vláda dosiahla, že vo Vojenskej akadémii vo Viedenskom Novom Meste bolo zavedené povinné vyučovanie maďarského jazyka. Vo vojenských školách spoločnej armády v Uhorsku bolo povinne zavedené vyučovanie mnohých predmetov v maďarskom jazyku, dokonca aj pre tých, ktorí z Uhorska nepochádzali.³ V maďarskom jazyku bolo možné vykonávať prijímacie skúšky na c.-k. kadetské školy v Uhorsku. Výsledkom tohto procesu bolo, že v rokoch 1905 – 1907 viac ako 80 percent uhorských kadetov už študovalo v rámci hraníc krajiny.

Armáda mnohonárodnostnej monarchie, riadiac sa účelnosťou, používala ako veliacu a služobnú reč nemčinu. Odvedení vojaci totiž hovorili desiatimi väčšími a asi tuctom menších jazykov. Dôležitým krokom bolo zavedenie maďarskej plukovnej reči roku 1906 v takých plukoch, v ktorých minimálne 20 percent mužstva malo svoju materskú reč maďarčinu. Maďarčina sa tak stala jednou z plukovných rečí v 37 plukoch spoločnej armády, namiesto dovtedajších 25.⁴ Túto používali pri výcviku radových vojakov a v kontakte s nimi, pričom si ju museli osvojiť aj dôstojníci a poddôstojníci. Samozrejme, v uhorských plukoch

2 KATUS, László: A közös hadsereg a dualista rendszerben. In: Rác Árpád szerk.: Nagy képes millenniumi hadtörténet. 1000 év a hadak útján. Rubicon-Aquila-Könyvek. Budapest, 2000. 327-329. Podrobnejšie tiež DANGL, Vojtech: Armáda a spoločnosť na prelome 19. a 20. storočia. Bratislava : Veda, 2006, s. 37-61. DANGL, Vojtech: Uhorský snem a asimilačné tendencie v armáde. In: Vojenská história 4, 2000, č.3-4, s. 3-20.

3 DEÁK, István: *Volt egyszer egy tisztkar. A Habsburg-monarchia katonatisztheinek társadalmi és politikai története 1848-1918.* Gondolat. Budapest, 1993, s. 77, 94-95, 118.

4 HAJDU 1999, s. 118-119.

mohlo byť plukovních rečí aj viac, pokiaľ v útvare vo väčšom počte slúžili ešte vojaci slovenskej, rusínskej, rumunskej, srbskej alebo chorvátskej národnosti.

Dualistický princíp bol v súvislosti s vojenskými záležitosťami narušený vo viacerých bodoch. Jedným z takýchto prejavov napríklad bolo, že v rámci spoločnej armády sa nevytvorila samostatná uhorská armáda. Ďalším nápadným zjavom bolo, že objednávky pre armádu sa nerozdeľovali pomerne medzi dve časti ríše, ale hral pritom úlohu aj rozdiel priemyselnej úrovne. Spoločné ministerstvo vojny len v roku 1902 v zásadách prijalo plnenie armádnych dodávok podľa kvót. Kvóta bola príspevkom k spoločným výdavkom ríše, teda aj na krytie výdavkov spoločnej armády. Tú stanovovali na desaťročie na základe tzv. pomeru daňovej schopnosti, ktorý zodpovedal hospodárskej produktivite dvoch častí ríše, resp. na základe vzťahu k vyrúbeným priamym daniam navzájom. V roku 1867 kvóta Uhorska predstavovala 30 percent, no nakoľko uhorské hospodárstvo vzrastalo rýchlejšie ako v Zalitavsku, kvótu postupne zdvihli, takže v roku 1907 dosiahla 36, 4 percenta. Čiastkový záväzok Uhorska v priemyselných dodávkach armáde sa až od roku 1904 priblížil na úroveň kvóty, tak napr. v roku 1908 sa krajina podieľala na vojenských dodávkach 35, 7 percentami.⁵

ÚLOHA UHORSKÝCH JEDNOTIEK VO Vojenských OPERÁCIÁCH POČAS MIEROVÝCH ROKOV

Spoločná armáda bola prvýkrát nasadená v roku 1869. Po vyrovaní bolo obyvateľstvo Dalmácie, ktoré bolo predtým oslobodené od vojenskej služby, povinné splniť si brannú povinnosť v Landwehri. Obyvatelia provincie neboli ochotní si ju plniť. Navyše, keď tunajšiemu obyvateľstvu v polovici septembra 1869 Vojenské veliteľstvo v Zadare zakázalo nákup strelného prachu, nespokojenci, zgrupujúc sa do ozbrojených povstaleckých skupín po 50 – 60 mužov, sa v okolí Kotorského zálivu a Krivošije vzbúrili proti vláde. Obsadili strategické body a zablokovali niektoré dôležitejšie pevnosti. Vojenské velenie vytvorilo trestnú divíziu, pozostávajúcu zo 7 000 mužov (jej dve tretiny tvorili práporý spoločných peších plukov 44. z Kaposváru, 48. z Nagykanizse a 52. z Pécsu). Jej cieľom bolo poraziť povstalcov (približne 1 000 mužov), ktorí pokračovali v gerilových bojoch. Uhorské pluky sa zúčastnili na viacerých zrážkach. Koncom roka sa podarilo povstalcov spacificovať. Začiatkom roka 1870 Viedeň vymenovala za miestodržiteľa Dalmácie podmaršala Gabriela Rodicha, populárneho medzi obyvateľstvom, a ten v januári so vzbúrencami uzavrel v Knezlaci dohodu. V jej intenciách boli títo vyňatí z vojenskej služby, mohli nosiť zbraň a vzťahovala sa na nich amnestia.⁶

Prvá skutočná skúška sily cisársko-kráľovskej armády nastala o deväť rokov neskôr. Berlínsky kongres veľmocí dňa 28. júna 1878 udelil monarchii mandát na vojenské obsadenie Bosny-Hercegoviny predstavujúcej časť Osmanskej ríše.

Pár dní pred nástupom rakúsko-uhorských síl vznikla v Sarajeve dočasná vláda, ktorá organizovala a riadila odpor povstaleckých moslimských jednotiek, tvorených zo zverbovaných obyvateľov. Na ich strane bojovali aj regulárne turecké vojenské útvary (približne 30

5 GALÁNTAI 1985, s. 108.

6 DOBERDÓI BÁNLAKY József: A magyar nemzet hadtörténelme. 22. rész. I. Ferenc József háborúi. Az 1848/49. évi magyar szabadságharcot kivéve. 1848 – 1882. Grill Károly Könyvkiadó Vállalata. Budapest, 1942, s. 458-460.; PILCH JENŐ SZERK.: A magyar katona. Vitézségünk ezer éve. Franklin-Társulat Kiadása. Budapest, 1993, s. 397-399.

Barón Gabriel von Rodich (1812 – 1890), dosiahol hodnosť rakúsko-uhorského poľného zbrojmajstra, od roku 1870 miestodržiteľ Dalmácie.

práporov), pričom počet ozbrojených jednotiek v čase celkového vypuknutia povstania bol skoro 90 000 mužov.⁷

Rakúsko-uhorské jednotky prekročili južné hranice 29. júla. Viedol ich poľný zbrojmajster Josef von Philippovič, pričom do XIII. armádneho zboru, s počtom mužov 55-tisíc mužov, prenikajúceho do Bosny, patrilo viac uhorských útvarov (v 6. pešej divízii to boli 38. peší pluk z Kecskemétu a 52. peší pluk z Pécsu; v 7. divízii 46. peší pluk zo Segedína a 53. peší pluk zo Záhrebu; v 20. divízii 39. peší pluk z Debrecína a 61. peší pluk spoločnej armády z Temešváru). Veliteľstvu zboru podriadený 7. husársky pluk spoločnej armády z Pécsu poslal v údolí Bosny na prieskum svoju piatu eskadrónu, ktorú povstanci 3. augusta pri Maglaji vlákali do pasce. Eskadróna pozostávajúca zo 144 mužov tak prišla o dvoch dôstojníkov a 45 mužov. V priebehu dobývania Sarajeva 19. augusta sa vojaci 38., 46. a 52. uhorského pešieho pluku vyznamenali hrdinstvom, pričom tieto pluky utrpeli viac ako polovičné straty.⁸

18. pešia divízia pod velením baróna poľného podmaršala Stephana von Jovanoviča, pozostávajúca z 20 000 mužov (do podriadenosti ktorej patrili okrem iného aj 32. peší pluk z Budapešti a 69. peší pluk zo Székesfehérváru), postupovala v Hercegovine, kde 5. augusta obsadila Mostar a o tri dni neskôr mesto Stolac. V bojoch, ktoré prebehli v okolí Stolaču, sa vyznamenali vojaci 32. pluku. V meste, medzitým obkľúčenom povstalcami, zostal 2. prápor pluku, ktorý toto mesto hrdinsky bránil až do svojho vyslobodenia 22. augusta. Na prieskum vyslaný 8. rotu 32. pluku povstanci 13. augusta pri Ravnici prepadli a takmer celú zničili. 28. augusta Jovanovičove jednotky obsadili Nevesinje, čím celú provinciu spacificovali.⁹

Na základe mobilizácie III., IV. a V. armádneho zboru 21. augusta, určenej na ďalšie vedenie vojnových operácií, sa vytvorila 2. armáda pod velením Philippoviča. Počet rakúsko-uhorských vojakov, ktorí sa zúčastnili na tejto vojenskej operácii tak vzrástol na 270 000 mužov. V dôsledku toho 11 divízií s 276 delami pokračovalo vo vojenských operáciách obsadzovania dvoch provincií.¹⁰ V súvislosti s ich početným stavom, výzbrojou, výstrojom v porovnaní so slabším protivníkom, tak vyniká ťažko vydané víťazstvo, ktoré poukazuje aj na nedostatky spoločnej armády.

Zo 168 práporov pechoty, 31 eskadrón jazdy, 43 delostreleckých batérií, 8 rôt pevnostného delostrelectva a 27 technických rôt, ktoré sa zúčastnili okupácie, bolo doplnených z územia Uhorska 116 práporov pechoty, 24 eskadrón jazdy, 15 delostreleckých batérií, 3 roty pevnostného delostrelectva a 16 technických rôt, teda takmer dve tretiny zmobilizovanej armády.¹¹ Ďalej prevažná časť koní, ktoré sa zúčastnili okupácie, pochádzala takisto z Uhorska.¹²

Spomedzi veliteľov okupačných jednotiek sa svojimi činmi stali známi aj niekoľkí uhorskí

7 BENCZE, László: Bosznia és Hercegovina okkupációja 1878-ban. Budapest : Akadémiai Kiadó. 1987. s. 79-81; BÁNLAKY 1942, s. 479, 483.

8 BÁNLAKY 1942, s. 474-477, 515-516.

Barón Josef Philippovič von Philippsberg (1819 – 1889); dosiahol hodnosť rakúsko-uhorského poľného zbrojmajstra, neskôr po ukončení okupácie v roku 1878 zborový veliteľ.

9 PILCH 1933, s. 403, 406; BÁNLAKY 1942, s. 499-502.

Barón Stephan von Jovanović (1828 – 1885): rakúsko-uhorský podmaršal. Zúčastnil sa okupácie a porazil povstanie v južnej Dalmácii v roku 1882.

10 BENCZE 1987, s. 224. V priebehu okupácie pozri tiež DANGL, Vojtech: *Bitky a bojiská v našich dejinách*, 2. Od Vzniku stálej armády po prvú svetovú vojnu. Bratislava : Perfekt, 2007, s. 241-251.

11 BERKÓ 1926, s. 65.

12 BENCZE 1987, s. 224.

generáli. Napríklad gróf poľný podmaršal László Szapáry, ktorý stál na čele 20. divízie a neskôr III. zboru, vybojoval ťažký boj v priestore Doljna Tuzla a Doboju.¹³

Barón poľný podmaršal József Vécsey, veliteľ 1. divízie III. zboru (ktorej súčasťou boli aj 37. peší pluk z Veľkého Varadína, 38. peší pluk z Kecskemétu a 7. husársky pluk) vybojoval 4. októbra pri obciach Senković a Bandin (Odžiak) jednu z najväčších bitiek bosnianskej kampane. V nej bola väčšina povstalcov (približne 7 000 mužov) rozbitá a prinútená na útek.

Samozrejme, viacerými výnimočnými činmi sa preslávilo aj prosté mužstvo. Hadžiho Loju, veliteľa povstalcov, ktorý utrpel zranenie pri obsadzovaní Sarajeva, zajala 5. rota 37. pešieho pluku z Veľkého Varadína 2. októbra. Tento čin podstatne prispel k zlomeniu odporu povstalcov.

Poľní podmaršali László Szapáry a József Vécsey boli za zásluhy počas vojenskej operácie odmenení rytierskym krížom Vojenského rádu Márie Terézie.

Po skončení okupácie František Jozef nariadil 19. októbra uvedenie 2. armády na mierové stavy.¹⁴ 38. a 52. peší pluk, ktoré sa v bojoch obzvlášť vyznamenali, boli za odmenu dislokované vo Viedni.¹⁵

V súvislosti s okupáciou bola 17. augusta zmobilizovaná aj záhrebská 83. honvédska brigáda uhorského kráľovského honvédstva (honvédske prápory 79., 80. 83., 87.-89.). Plnila predovšetkým pohraničnú službu pozdĺž riek Korana a Sáva, no zúčastnila sa aj menších vojenských operácií.¹⁶ Jej prápory 87. a 88. v polovici septembra vstúpili na bosnianske územie a zúčastnili sa v bojoch v okolí Bihaća, kde aj obsadili lokalitu Kulen-Vakuf. 89. prápor sa v októbri zúčastnil na obklúčení obce Velika Kladuša.¹⁷

Podľa dobových úradných záznamov v priebehu okupácie utrpeli rakúsko-uhorské jednotky straty približne 5 000 mužov, pričom na jednotky z Uhorska, ktoré sa zúčastnili každej dôležitejšej bitky, pripadá viac ako polovica, teda 2 766 vojakov.¹⁸ V skutočnosti straty predstavovali až 3 300 padlých, 6 700 zranených a 110 000 chorých.¹⁹

4. novembra 1881 v podunajskej monarchii vyhlásili branné zákony vzťahujúce sa k Dalmácii a Bosne-Hercegovine. Obyvatelia okupovaných provincií, nespokojní s rakúsko-uhorskou nadvládou, neprijali povinnú vojenskú službu.

V januári 1882 zasiahlo Hercegovinu, južnú Dalmáciu a juh Bosny otvorené ozbrojené povstanie. Počet povstalcov bol približne desiatitisíc, pričom väčšinu z nich tvorili srbskí sedliaci. Centrum povstania bolo Krivošije v južnej Dalmácii.

Vojenské velenie použilo značnú vojenskú silu. Proti povstaniu bol nasadený armádny zbor pod velením poľného podmaršala Stephana von Jovanovića.²⁰ Ten disponoval 60 000 vojakmi, z ktorých takmer polovicu tvorili vojenské útvary z Uhorska. Do podriadenos-

13 BÁNLAKY 1942, s. 492-495, 524-525.

Gróf László Szapary (1831 – 1883): počas okupácie rakúsko-uhorský podmaršal, neskôr poľný zbrojmajster.

14 PILCH 1933, s. 400-406, 464.

József Vécsey (1822 – 1890): v čase okupácie rakúsko-uhorský poľný podmaršal, neskôr poľný zbrojmajster.

Hadži Loja (1841 – 1887): vedúci bosnianskeho povstania v roku 1878, päť rokov strávil vo väzení v pevnosti Josefov, od roku 1884 žil v Mekke.

15 HAJDU 1999, s. 76.

16 BERKÓ 1928, s. 233.

17 BÁNLAKY 1942, s. 527.

18 BERKÓ 1926, s. 65. Spolu padlo 868, zranených bolo 3664 a nezvestných 268 vojakov. V uhorských jednotkách padlo 485, zranilo sa 2152 a nezvestných bolo 129 vojakov.

19 BENCZE 1987, s. 220.

20 HAJDU 1999, s. 76.

ti zboru, okrem iného, patrilo aj sedem uhorských peších plukov a jeden prápor poľných strelcov (12. peší pluk z Komárna, 43. peší pluk z Caransebesu, 51. pluk z Alba Iulia, 62. peší pluk z Targu Mures, 66. peší pluk z Užhorodu, 67. peší pluk z Prešova, 71. peší pluk z Trenčína a 24. prápor poľných strelcov z Budapešti), ďalej aj osem uhorských delostreleckých batérií a 4 roty pevnostného delostrelectva. Je na zamyslenie skutočnosť, že regulárne rakúsko-uhorské jednotky dokázali slabo vyzbrojených povstalcov bojujúcich gerilovým spôsobom boja definitívne zložiť až za cenu rozhorčených bojov a takmer po polroku – koncom júna.²¹

Branná moc dualistického štátu od porážky povstania v roku 1882 až do vypuknutia prvej svetovej vojny nemala príležitosť zúčastniť sa vojnových operácií.

Od posledných rokov 19. storočia až do roku 1914 sa na mnohých miestach sveta odohralo viacero lokálnych vojen. Takisto prebehli aj viaceré medzinárodné mierové operácie, vyžadujúce jednotné vystúpenie európskych veľmocí. A ďalej to boli aj vojensko-politické krízy, ktoré mohli prerásť do ozbrojeného konfliktu. Rakúsko-uhorská branná moc sa, pochopteľne, aj na nich zúčastňovala určitou formou, respektíve sa jej dotýkali.

Rakúsko-uhorská branná moc a v nej aj uhorskí vojaci sa v období dualizmu zúčastnili dvoch väčších medzinárodných mierových operácií. V období od februára 1897 do apríla 1898, v čase Krétskej krízy, ktorá pramenila z turecko-gréckych rozporov, sa na blokáde ostrova 19 loďami podieľala aj dunajská monarchia. Spomedzi nich to boli napríklad krížnik KAISERIN UND KÖNIGIN MARIA THERESIA a torpédoborec SEBENICO. Bezpečnostnú službu na pevnine zabezpečovala rota námornej pechoty s 360 mužmi a neskôr terstský II. prápor 87. pešieho pluku, dopĺňaného z Celje, s približne 700 mužmi (spolu s jednotkami ďalších veľmocí).²²

V čase prvej balkánskej vojny v rokoch 1912 – 1913, v priebehu krízy, ktorá vypukla kvôli budúcemu určeniu severoalbánskeho mesta Skadar (marec – máj 1913) sa na medzinárodnej morskej blokáde severoalbánskeho a čiernohorského pobrežia podieľala aj monarchia. Blokády sa zúčastnilo sedem väčších a viac menších námorných jednotiek. Od polovice mája 1913 do augusta 1914, v čase obsadenia Skadaru a okolia, resp. zabezpečenia poriadku, monarchiu spočiatku reprezentoval oddiel námornej pechoty s 300 mužmi, neskôr viac ako 500-členný, pulský 4. prápor 87. pešieho pluku, dopĺňaného z Celje.²³

Dunajská monarchia realizovala ako nástroj zahraničnopolitického tlaku v období jednostrannej anexie Bosny-Hercegoviny, v čase tzv. anekčnej krízy od októbra 1908 do marca 1909 proti Srbsku, resp. pri príležitosti skadarskej krízy 3. mája 1913 proti Čiernej Hore, čiastočnú mobilizáciu. Spolu tieto mobilizácie stáli miliardu korún.²⁴

Na porážke čínskeho boxerského povstania (jún 1900 – september 1901) sa podieľalo aj Rakúsko-Uhorsko spolu s ostatnými európskymi krajinami, vrátane Spojených štátov a Japonska, námorníckym oddielom s približne 500 mužmi, ktorý bol na pobrežie dopravený vojnovými loďami. 19. septembra 1900 počas obsadzovania pevnosti Peitang sa z krížnika

21 PILCH 1933, s. 410-411; BERKÓ 1926, s. 65-66.

22 Magyarország az első világháborúban 2000, s. 395-396.

23 Balla, Tibor: Az Osztrák-Magyar Monarchia katonai részvétele a Scutari-válság rendezésében. In: Hadtörténelmi Közlemények 1997/č. 3, s. 435- 459.

24 DEÁK 1993, s. 101. Podrobnejšie k anexii Bosny a Hercegoviny pozri: DANGL, Vojtech: Bitky a bojiská..., ref. 10, s. 252-258. K otázke vzťahu slovenskej spoločnosti k balkánskym vojnám: DANGL, Vojtech: Slovanská idea a antimilitarizmus v radoch vidieckeho obyvateľstva, mládeže a vojská v čase balkánskych vojen 1912 – 1913. In: *Vojenská história*, roč. 7, 2003, č. 4, s. 18-40.

c.-k. námorníctva ASPERN vylodilo desaťčlenné družstvo pod velením námorného kadeta Lajosa Papa. Pap a niekoľko mužov počas boja stúpilo na mínu a prišlo o život.²⁵

V anglicko-búrskvej vojne prebiehajúcej v rokoch 1899 – 1902 bojovalo na strane Búrov 14 uhorských dobrovoľníkov. Spomedzi nich boli viacerí predtým dôstojníkmi z povolania v spoločnej armáde, napr. Lajos Janssen, Tibor Péchy z Pečovskej Novej Vsi, Vilmos Simon.²⁶

Na významnejších lokálnych vojnách nasledujúcich po prelome 19. a 20. storočia sa dôstojníci pochádzajúci z Uhorska zúčastnili ako oficiálni pozorovatelia, resp. ako vojenský atašé, napr. podplukovník Maximilián Csicseric na ruskej, kapitán Béla Dáni na japonskej strane rusko-japonskej vojny 1904 – 1905; podplukovník Gábor Tánzos a záložný poručík, knieža Lajos Windisgraetz v prvej balkánskej vojne 1912 – 1913.²⁷

Bohužiaľ, skúsenosti, ktoré získali na bojisku, ako aj ponaučenia z bojových operácií, a ktoré zaznamenali písomne, viedenský generálny štáb v procese rozvoja brannej moci sotva zobral do úvahy. Medzi iným aj preto neboli cisársko-kráľovská armáda a dve vlastibrany zodpovedajúco pripravené na svetovú vojnu v roku 1914.

BRACHIÁLNE ZÁSAHY UHORSKÝCH VOJENSKÝCH ÚTVAROV

V období dualizmu poverovali brachiálnou, poriadkovou službou v Uhorsku obvykle útvary spoločnej armády. Uhorské kráľovské honvédstvo bolo na tento cieľ využívané len v tom prípade, keď v mieste, resp. v blízkosti, neboli dislokované cisársko-kráľovské jednotky, alebo, ak tu boli zastúpené, tak v malom počte.

Poslaním brachiálnej moci bolo, aby chránila mocenské orgány a ich nariadeniam dávala potrebnú váhu, ale iba vtedy, keď sily žandárstva a polície na udržanie alebo obnovenie poriadku neboli postačujúce. Jej nasadenie sa dialo prostredníctvom uhorského ministra vnútra alebo intervenciou relevantného zborového veliteľstva. Ozbrojené násilie bolo možné použiť len v odôvodnených prípadoch, keď bol vojenský útvar napríklad už skutočne ohrozovaný alebo napadnutý. O stravovanie a ubytovanie nasadených jednotiek sa sta-

25 Józsa Sándor: *Kína és Osztrák-Magyar Monarchia*. Budapest : Akadémiai Kiadó. 1966. s. 113-115.

26 ERWIN A. SCHMIDL: *Österreicher im Burenkrieg, 1899-1902*. Dissertation, eingereicht an der Philosophischen Fakultät der Universität Wien. 1980. s. 224-254.

Lajos Janssen (1875 – ?): bol v roku 1899 záložný cisársko-kráľovský kadet ašpirant, v roku 1900 ako dobrovoľník bojoval na strane Búrov, neskôr, do roku 1906 záložný dôstojník.

Tibor Péchy z Pečovskej Novej Vsi (1868 – 1920): cisársko-kráľovský husársky nadporučík do roku 1896, v roku 1900 ako dobrovoľník bojoval na strane Búrov, neskôr pracoval v Európe ako geodet.

Vilmos Simon (1875 – 1935): záložný poručík pechoty v spoločnej armáde, v roku 1898 ako dobrovoľník bojoval na strane Búrov, neskôr pôsobil ako novinár.

27 Maximilián Csicseric (1865 – 1948): ako podplukovník rakúsko-uhorskej armády vojenský atašé v rusko-japonskej vojne pri ruskej armáde v Mandžusku. V 1. svetovej vojne generál pechoty, v roku 1941 chorvátsky generálplukovník.

Béla Dáni (1868 – 1921): v rokoch 1904 – 1910 v hodnosti kapitána a majora vojenský atašé v Tókiu. V rokoch 1904 – 1905 vojnový atašé pri hlavnom stane 1. japonskej armády v Mandžusku. V 1. svetovej generálmajor, v roku 1920 podmaršal maďarského kráľovského honvédstva.

Gábor Tánzos (1872 – 1953); v hodnosti podplukovníka od jesene 1912 rakúsko-uhorský vojenský atašé v Grécku. Do konca roku 1912 vojenský pozorovateľ v prvej balkánskej vojne. V 1. svetovej vojne generálmajor. V roku 1941 v uhorskom kráľovskom honvédstve v čestnej hodnosti generálplukovníka.

Knieža Lajos Windischgraetz (1882 – 1968): do konca roku 1912 rakúsko-uhorský vojnový atašé na bulharskej strane v prvej balkánskej vojne v hodnosti záložného nadporučíka. V roku 1918 maďarský minister bez portefeuille, v roku 1925 hlavný obvinený v procese týkajúcom sa falšovania frankov.

rali miestne orgány. Honvédske útvary mohol rozkazom nasadiť minister vnútra alebo minister obrany.

V tomto období sa na úlohy brachiálnej moci preferovalo honvédske jazdeckvo. Tak to bolo aj v prípade povodní a iných prírodných katastrof (napr. veľká povodeň v Segedíne v roku 1879 alebo nájazd kobyliek v tom istom roku, ktorý postihol Satmársku župu, požiar v Bratislave roku 1913 a i.) za účelom poskytnutia pomoci a záchran. Ďalej boli tieto útvary nasadzované pri príležitosti konania volieb do obecnej samosprávy alebo poslaneckých volieb do parlamentu, pri stíhaní zločincov a hľadaných osôb, na ochranu rôznych verejných inštitúcií a dôležitejších verejných budov (kasárne, vrchnostenské úrady a iné dôležité budovy úradov) pri politických demonštráciách a nepokojoch, resp. na ochranu úradných osôb. Veliteľskou právomocou pritom disponoval vždy príslušný dôstojník.²⁸ Existuje nespočetné množstvo príkladov nasadenia jednotiek spoločnej armády. Ich dôvodom boli napríklad v januári 1880 demonštrácie v Budapešti, proti ktorým poslali 33. peší pluk z Aradu a 67. peší pluk z Prešova spoločnej armády. V čase demonštrácií, ktoré prebiehali v Budapešti v dňoch 8. a 10. augusta, boli nasadené 23. prápor poľných strelcov z Targu Mures a 6. peší pluk z Nového Sadu. Na upokojenie prebiehajúcich demonštrácií v hlavnom meste 8. júna 1886 prevelili zo Szolnoku jednu husársku eskadronu spoločnej armády, ako aj 44. peší pluk z Kaposváru a ďalej aj jednotky 68. pluku spoločnej armády.

Armádu nasadzovali na udržanie poriadku počas volieb viackrát aj v 90. rokoch 19. storočia. Používali ju s cieľom udržať na uzde silnejúce robotnícke a roľnícke hnutie a na rozháňanie demonštrácií (napr. v roku 1891 počas udalostí v obciach Orosháza, Batonya a Békešská Čaba, keď boli použité bodákové útoky a varovné výstrely). Nasadenie vojska sa udialo aj pri príležitosti štrajkov. Takým bol napríklad štrajk baníkov v Steierdorfe (dnes Anina v Rumunsku – pozn. prekladateľa) v novembri 1892, kde popri jednotkách spoločnej armády nasadili aj dve roty 2. práporu (Oravita), patriace 7. pešiemu pluku z Vršaca. Prevelené roty postupovali prihládajúc na okolnosti a trpezlivejšie, než brutálnejšie žandárstvo.²⁹

Možno spomenúť aj viaceré príklady nasadenia honvédstva v tomto období. Kvôli prehlbujúcej sa balkánskej kríze a rusko-tureckej vojne vojenské velenie v rokoch 1876 – 1880 vybuďovalo v hraničnom úseku monarchie, tiahnucom sa od obce Orsova po Zemun, líniu uzáverov. Úlohy pohraničnej služby tu plnil 86. honvédskejší peší prápor (Stará Orsova). V období prvej balkánskej vojny v rokoch 1912 – 1913 bol 3. prápor (Orsova) 8. honvédskejšieho pešieho pluku z Lugosu poverený uzavretím srbskej hranice. Nasadení honvédi plnili nepretržitú strážnu službu popri Dunaji.³⁰ 5. marca 1879, keď sa konala voľba starostu v obci Petromány (dnes Petroman v Rumunsku – pozn. prekladateľa), bol sem z obce Csákova (dnes Ciacova v Rumunsku – pozn. prekladateľa) prevelený husársky oddiel v počte 25 mužov. Ten organizačne podliehal 3. eskadronu 3. honvédskejšieho husárskejšieho pluku. Oddiel rozohnal niekoľkostočlenný dav bitím čepelami šabiel, a starostu z davu zhromaždených oslobodil. 23. a 24. mája 1912 plnili tri eskadrony 1. honvédskejšieho husárskejšieho pluku v centrálnej časti Budapešti službu brachiálnej moci, no s výnimkou menších incidentov, k bezpečnostnému zásahu nedošlo.³¹

28 BALLA, Tibor: A magyar királyi honvéd lovasság 1868 – 1914. Budapest : Balassi Kiadó, 2000. s. 123-125.

29 HAJDU, 1999, s. 79, 84, 92, 111.; Berkó 1928, s. 465-466.

30 BALLA, Tibor: Ada-Kaleh szigete osztrák-magyar fennhatóság alatt 1878 – 1918. In: *Hadtörténelmi Közlemények* 1999/číslo 1, s. 21- 52.

31 BALLA 2000, s. 123, 125.

VZŤAH ARMÁDY A UHORSKEJ SPOLOČNOSTI

Vzťah spoločnej armády a uhorskej spoločnosti bol v prvých rokoch dualizmu pomerne napätý, dokým sa nevyjasnili základy organizácie novej brannej moci. Prvým veľkým otásm bolo zavedenie všeobecnej brannej povinnosti a realizácia prvých odvodov. Prostý ľud sa búril proti ododom, inteligencia a meštianstvo proti zavedeniu inštitútu jednoročného dobrovoľníka. Vzťah uhorskej spoločnosti k cisársko-kráľovskej armáde sa za desať rokov po vyrovaní roku 1867 zmenil pomaly k lepšiemu.. Zvrat nastal po obsadení Bosny -Hercegoviny. Povinné dodávky a rekvirácie počas bosnianskej okupácie v roku 1878 boli pre južnú časť Uhorska, respektíve pre mestské obyvateľstvo žijúce v Chorvátsku, veľkým bremenom. Dokonca až takým neúnosným, že župy Pešť a Somogy odmietli dodať žiadaný kontingent konských záprahov. Po úspešnom ukončení vojenskej kampane prestíž armády a spoločného dôstojníckeho zboru v uhorskej spoločnosti vzrástla.

Nová organizácia rakúsko-uhorskej armády, ktorá vstúpila do platnosti v januári 1883, uspokojila maďarských politikov i uhorskú spoločnosť. Počínajúc týmto momentom na území Uhorska – skoro bez výnimky – boli dislokované len pluky dopĺňané z Uhorska. Všeobecne boli umiestnené na tom teritóriu, z ktorého pochádzali aj ich branci. Pri čoraz menej sa vyskytujúcich prípadoch ubytovania vojakov (vďaka rozsiahlej výstavbe kasární, ktorá sa v uhorských mestách rozbehla od 80. rokov 19. storočia), muselo obyvateľstvo tieto útvary strpieť. Aj v prípade potrebného použitia, ako nástroja brachiálnej moci, boli na tomto území tieto útvary nasadzované.³²V období dualizmu bola popri obrannej a bezpečnostnej úlohe ozbrojených síl mimoriadne dôležitá aj ich reprezentatívna funkcia. Rakúsko-uhorská branná moc sa v každodennom živote vyskytovala takmer všade. S vojakmi sa ľudia stretávali nielen na strážii pred kasárnami alebo za ich múrmi, ale aj v najzapadnutejších vidieckych obciach, zvyčajne pri ich ubytovaní alebo pri presune jednotiek. Vojsko sa rovnako zúčastňovalo rôznych svetských, cirkevných a dvorských slávností, smútočných ceremónii, defilé, ako aj jesenných manévrov, ktoré sa organizovali každý rok. Cisársko-kráľovské, ako aj honvédske pluky dislokované v hlavnom meste Uhorska, držali pred panovníckym palácom v Budíne slávnostnú stráž. Vo väčších vidieckych mestách cez víkend alebo cez sviatočné dni vystupovali vojenské hudby s dychovou hudbou a organizovali koncerty v záujme dosiahnutia maximálnej spokojnosti poslucháčov. Sebaistí dôstojníci s pestrou uniformou a mečom s iniciálami mena Františka Jozefa boli neodmysliteľnou súčasťou podujatí vyššej spoločnosti: plesov, recepcií, poľovačiek, svadieb, dobročinných zbierok. Výsledky ich súbojov živo zaujímali verejnú mienku, o významnejších priniesla informácie tlač, dokonca tieto udalosti inšpirovali aj viacerých spisovateľov. Dcéry z bohatších meštianskych a šľachtických rodín rady vstupovali do manželského zväzku s dôstojníkmi, ktorí boli považovaní za dobrú partiu, ponúkali vážené postavenie a zabezpečenú budúcnosť s istou kariérou, aj napriek tomu, že manželskú kauciu zaplatila jej rodina. Ozbrojené sily monarchie sa, pochopiteľne, predstavili aj na svetovej výstave vo Viedni v roku 1873 – napríklad dunajskými monitormi LEITHA a MAROS, ktoré boli vybudované v Budíne a rok predtým zaradené do služby. O bojovej sile brannej moci sa mohli celkom zreteľne presvedčiť v dvoch samostatných pavilónoch aj návštevníci milénarnej výstavy v roku 1896 v Budapešti.

32 HAJDU 1999, s. 63-85. K výstavbe kasární na dnešnom území Slovenska pozri: DANGL, Vojtech: Mestá, kasárne a posádky na Slovensku v posledných desaťročiach pred prvou svetovou vojnou. In: *Armáda, mesto, spoločnosť od 15. storočia do roku 1918*. Bratislava : VHÚ, 2002, s. 259-283.

ZHRNUTIE

Stav a úloha brannej moci rakúsko-uhorskej monarchie, jestvujúcej od roku 1867, z veľkej časti zodpovedali veľmocenskému postaveniu ríše. Možno konštatovať, že dualistický štát a udržiavanie, resp. zosilňovanie primárne udržiavanej spoločnej armády, ako nástroja jeho obrany – popri honvédstve považovanom za národnú brannú moc – boli otázkou existencie Uhorska. V spoločných ozbrojených silách bola krajina zastúpená pomerne podľa počtu obyvateľstva. Proporcionálne boli rozdelené aj výdavky. V období 1867 – 1914 sa medzi vedúcimi predstaviteľmi a generálmi spoločnej armády, resp. brannej moci, vyskytli len niekoľkí s uhorským pôvodom (medzi generálmi a štábnymi dôstojníkmi spolu 4 – 5 percent). Inak to bolo v rade vedúcich politikov monarchie a spoločných ministrov (s výnimkou ministrov vojny, z ktorých ani jeden nebol Maďar). Vyplyvajúc z tohto, krajina disponovala menším vplyvom na tvorbu vojenských rozhodnutí, než jej prináležalo. Ale na druhej strane bola dominantnejšia v riadení spoločnej zahraničnej politiky a finančných záležitostí, ako aj v riadení hospodárstva jednotlivých území. Ozbrojené sily nedosiahli v spoločnosti takú dôležitú funkciu ako v Nemecku, ale ich reprezentatívna funkcia zostala až do konca silná. Jej spoločenská vážnosť postupne vzrastala, pričom v auguste 1914 sa davy dobrovoľníkov s heslom obrany vlasti hrnuli pod zástavy monarchie.

Cisársko-kráľovská armáda, ako aj uhorskí dôstojníci a vojaci honvédstva, v rokoch 1869 – 1914 vo viacerých vojenských operáciách, ozbrojených konfliktoch, mierových misiách potvrdili svoju schopnosť a odvahu. Mnohí z nich ďaleko od svojej vlasti, v cudzích krajinách položili život za záujmy dunajskej ríše.

Z maďarčiny preložil Mgr. Peter Chorvát

T. BALLA: DIE MILITÄRISCHEN OPERATIONEN UND DIE BEZIEHUNG DER
ÖSTERREICHISCH – UNGARISCHEN ARMEE UND DER GESELLSCHAFT
NACH DEM AUSGLEICH

Der Stand und die Aufgabe der Wehrmacht der österreichisch – ungarischen Monarchie, die vom Jahre 1867 existierte, entsprachen gressenteils der Grossmachtstellung von Östereich – Ungarn. Wir können festlegen, dass der dualistische Staat und die Aufrechterhaltung, bzw. Verstärkung der gemeinsamen Armee als Mittels seiner Verteidigung – neben „Honveden“, die für nationale Wehrmacht gehalten wurde – für Ungarn eine Existenzfrage darstellten. In der gemeinsamen Wehrmacht waren die Länder verhältnismässig, nach der Anzahl ihrer Einwohner vertreten. Proportionell waren auch die Aufwände verteilt. In dem Zeitabschnitt zwischen den Jahren 1867 – 1914 traten zwischen den führenden Vertretern und Generälen der gemenisamen Armee, bzw. der Wehrmacht, nur einige Persönlichkeiten ungarischer Herkunft auf (ihr Anteil unter Generälen und Stabsoffizieren waren insgesamt 4-5 Prozente). Anders war es in der Politik: zwischen den führenden Politikern der Monarchie und der gemeinsamen Minister (mit Ausnahme der Kriegsminister), gab es kein Ungar. Davon ergab sich, dass das Land über kleineren Einfluss auf die Gestaltung von militärischen Entscheidungen verfügte als ihm zustand. Andererseits waren die Ungaren dominanter in der Leitung der gemeinsamen Aussenpolitik und der finanziellen Angelegenheiten, als auch in der Verwaltung der Wirtschaft von einzelnen Gebieten. Die Funktion der Wehrmacht in der Gesellschaft war vom weiten her nicht so wichtig wie z.B. in Deutschland, doch ihre repräsentative Funktion blieb bis zum Ende stark. Ihr gesellschaftliches Ansehen vergrösserte sich schrittweise, wobei im August 1914 stürzten unter die Fahnen der Monarchie mit Parole „Landesverteidigung“ Haufen von Freiwilligen.

Die kaiserlich – königliche Armee, als auch die ungarischen Offiziere und Soldaten von „Honved-ség“ bewiesen in den Jahren 1869 – 1914 in mehreren militärischen Operationen, bewaffneten Konflikten und Friedensmissionen Fähigkeit und Mut. Viele, weit weg von ihrem Zuhause, in fremden Ländern, opferten ihr Leben für die Interessen der Donaumonarchie.

MAĎARSKÁ POLITIKA A PLÁNY OZBROJENEJ AKCIE NA SLOVENSKU V ROKOCH 1919 - 1920*

MIROSLAV MICHELA

MICHELA, M.: Hungarian policy and the plans of military action in Slovakia in the years 1919 – 1920. *Vojenská história*, 2, 12, 2008, pp. 64 – 83, Bratislava.

The work studies the aspect of Hungarian policy approaching the region of Slovakia and the Slovaks. It was the „Slovak Issue“ that was seen in the long-term as the one of the most acute and meanwhile the easiest ways towards the revision of a „status quo“. The goal is not that of presenting a complex interpretation of the Slovak-Hungarian, or Czechoslovak-Hungarian relations in the studied period. The only focus is on the plans and the conceptions of the contemporary Hungarian governing elites towards re-gaining the region of Slovakia by a military way. It represents, comparing with the scientific studies concerning the issue and published so far, an interpretation linking foreign-political and military aspects with the organization of the Propaganda „Slovak Act“ (Tót akció). The author introduces some interest groups concerned in the action, their approach and status in Hungarian policy. The study stems mainly from the archive materials and the materials of Hungarian Czechoslovak provenience as well as some published works.

Military History. Slovakia. Hungarian policy and Slovakia in the years 1919 – 1920.

Slovensko-maďarské vzťahy patria aj v súčasnej dobe medzi vysoko aktualizované historické témy. Predkladaná štúdia sa venuje jednému aspektu maďarskej politiky smerom k územia Slovenska a Slovákom. Práve „slovenskú otázku“ maďarské elity dlhodobo vnímali ako jednu z najakútnejších a zároveň aj najľahších ciest smerom k revízii status quo. Cieľom štúdie nie je ponúknuť komplexnú interpretáciu slovensko-maďarských, resp. československo-maďarských vzťahov v skúmanom období. Zameriava sa len na plány a koncepcie vtedajších maďarských vládných elít smerom k (znovu)získaniu územia súčasného Slovenska vojenskou cestou. Pritom sa oproti doteraz publikovaným vedeckým prácam k danej problematike snaží ponúknuť interpretácie spájajúce zahraničnopolitické a vojenské determinanty s organizáciou propagandistickej „slovenskej akcie“ (Tót akció). Za dôležité tiež považujem predstaviť jednotlivé záujmové skupiny angažujúce sa v tejto akcii, ich koncepcie a postavenie v maďarskej politike. Nevenujem sa podrobnému rozboru vojenských plánov generálneho štábu, keďže túto oblasť už maďarská historická veda systematicky spracovala. V štúdiu sa opieram najmä o archívne materiály maďarskej a československej proveniencie a taktiež o publikované práce.¹

1 Ide najmä o materiály z Magyar Országos Levéltár (MOL), Hadtörténelmi Levéltár (HL), Archivu Ministerstva zahraničných vecí České republiky (AMZV) a Slovenského národného archívu (SNA) a zbierky publiko-

„SLOVENSKÁ AKCIA“ V ROKOCH 1919 – 1920

Na riešení „slovenskej otázky“, resp. „otázky Slovenska“, pracovalo v medzivojnovom období v Maďarsku viacero organizácií a líg. Niektoré vznikli spontánne, na obranu záujmov určitých skupín, iné takpovediac „na objednávku“ vládnych kruhov. Zároveň v období 1919 – 1921 prebiehala permanentná snaha maďarských vlád o získanie úplnej kontroly nad aktivitami rôznych iredentistických organizácií, ktoré začali vznikať po prvej svetovej vojne. Významnú úlohu v tomto smere hrala aj vzájomná rivalita medzi jednotlivými organizáciami a záujmovými skupinami.² Stávalo sa však aj to, že jedna osoba bola zaangažovaná zároveň vo viacerých organizáciách, alebo dokonca, že sa tá istá skupina, pravdepodobne kvôli vyhliadke lepšieho finančného zabezpečenia, rozhodla o založení paralelnej organizácie, ako napr. v prípade strany spišských Nemcov v Maďarsku.³ Aká bola motivácia aktivizovať sa v daných hnutiach? V tomto smere ponúka odborná literatúra hneď niekoľko vysvetlení. Okrem tradičnej lojality a viery v skoré obnovenie „historických hraníc“, hrali významnú úlohu aj osobné ambície a zištné pohnutky zapríčinené, napríklad stratou zamestnania, majetku a bývalých istôt, vidinou zárobku, či nadobudnutia nového spoločenského statusu.⁴

Na základe hlásení Vojtecha Tuku a Hornozemskéj ligy v období medzi rokmi 1919 – 1921 vyvíjali na území Slovenska činnosť tieto iredentistické organizácie: Uhorsko-slovenská ľudová strana, Neodvislá slovenská strana, Slovenská centrálna kancelária, Uhorsko-rusínska politická strana, Spišský zväz, Zväz Nemcov z Hornej zeme, Hornozemská liga, organizácia Ivána Héjjasa, Kürthyho organizácia, Utečenecká kancelária, Hornouhorský komitét. Okrem týchto špecializovaných organizácií sa však na propagandistickej činnosti podieľali aj ďalšie väčšie aj menšie organizácie, o činnosti ktorých sa však nezachoval dostatok prameňov a v skúmanom kontexte nemajú väčší význam.⁵

Po páde bolševizmu v Maďarsku sa od jesene 1919 obnovila činnosť slovenskej emigrácie, ktorú predstavovali prouhorsky orientované osoby slovenského pôvodu. Prvou významnou organizáciou, v rámci ktorej sa organizovali, bola Bulissova Slovenská centrálna kancelária (Tót Központi Iroda). Táto organizácia si kládla za cieľ propagandou a konšpiračnou činnosťou pripraviť pôdu pre vojenské obsadenie Slovenska. Jej vedúcim sa stal bývalý prešovský advokát Károly Bulissa (Karol Bulissa), ktorý sa zviditeľnil už počas vyhlásenia samostatnej Východoslovenskej republiky v decembri roku 1918, pričom významnú

vaných archívnych materiálov. Z odbornej literatúry by som obzvlášť vyzdvihol staršie práce: KRAMER, J.: *Iredenta a separatizmus v slovenskej politike (1919-1938)*. Bratislava : Slovenské vydavateľstvo politickej literatúry, 1957; BELLÉR, B.: *Az ellenforradalom nemzetiségi politikájának kialakulása*. Budapest : Akadémia Kiadó, 1975; ÁDÁM, M.: *A Kisantant és Európa 1920-29*. Budapest : Akadémia, 1989; BOROS, F.: *Magyar-csehszlovák kapcsolatok 1918-1921-ben*. Budapest : Akadémia Kiadó, 1970; GODÓ, Á.: *A Horthy-rendszer kalandor háborús terveit 1919-1921*. In: *Hadtörténelmi közlemények*, 1961, č. 1, s. 112-144.

2 Pozri, napríklad elaborát Slovenského hlavného oddelenia o minulých akciách a ich fungovaní. MOL. Külügyminisztériumi levéltár. Politikai Osztály rezervált iratai (Küm. K 64) 1920-7-34.

3 MOL. Miniszterelnökség. Miniszterelnökség levéltára. (ME. K 26) 1921-XXXVIII-8848. Úrad ministerského predsedu túto žiadosť zamietol.

4 Je známe, že čs. úrady vnímali bývalých uhorských úradníkov ako nelojálnych. Podľa správy z októbra 1920 väčšina z týchto úradníkov, ktorí aj naďalej vykonávali štátnu službu v československo-maďarskom pohraničí, „sú v službách maďarskej iredenty“. Iná súhrnná správa (z apríla 1921) však už tieto tvrdenia popiera. SNA, f. Ministerstvo s plnou mocou pre správu Slovenska (MPS), škatuľa (šk.) 321, č. 154.

5 MOL. Küm. Politikai Osztály iratai (K 63) 1921-80-105; MOL. ME. K 26 1920-XL-3389; SNA, f. V. Šrobár, šk. 10, šk. 23. K otázke ich činnosti aj ŠROBÁR, V.: *Oslobodené Slovensko. Pamäti z rokov 1918-1920*. Bratislava : AEP, 2004, s. 152-171; Slovenská národná knižnica Archív literatúry a umenia, Anton Štefánek, 42 XIV 132, Maďarská iredenta; KRAMER, ref. 1.

úlohu v pozadí tohto hnutia mal aj maďarský odborník na menšinovú otázku Lajos Steier. Slovenskú centrálnu kanceláriu podporovali najmä vojenské kruhy, generálny štáb a ministerstvo vojny. Priamo do činnosti kancelárie boli zapojení aktívni dôstojníci, ktorí z oblastných vojenských veliteľstiev pašovali letáky na slovenské územie. Ich činnosť tiež výrazne dotovalo Ministerstvo zahraničných vecí.⁶ Zo štedrých dotácií si kancelária vydržovala aj početný aparát. Podľa niektorých správ táto práca pokročila najviac na východe Slovenska, kde mali 800 platených agitátorov a mnohých dôverníkov. Organizácia sa opierala najmä o bývalých funkcionárov uhorského režimu, dôstojníkov a inteligenciu. Na činnosť Slovenskej centrálnej kancelárie v oblasti propagandy poukazujú vydané letáky, ale aj pravidelne vydávané noviny *Slovenský národ* v náklade 50-tisíc výtlačkov. Prostredníctvom nich a platených agitátorov sa predstavitelia kancelárie snažili posilňovať a zviditeľňovať protičeské nálady na Slovensku. Na začiatku však zámerne nechceli odkryť svoj hlavný cieľ. Základné témy ich propagandy preto tvorili protičeské výpady, zdôrazňujúce „krivdy na Slovákoch“ v ČSR (hospodárske, jazykové a náboženské). Potierali ideu jednotného československého národa a kritizovali šírenie bolševizmu v republike. Zdôrazňovali najmä požiadavku plebiscitu a práva na samostatný národný život Slovákov (heslo: „Slovensko Slovákom!“). Napriek tomu, že hlavným cieľom Slovenskej centrálnej kancelárie bolo pripojenie Slovenska k Maďarsku, takticky akcentovali najmä nutnosť odtrhnúť sa od Čechov a vytvoriť samostatný štát. Bulissa sa výraznejšie zviditeľnil najmä po tom, ako predložil britskému diplomatovi Clerkovu memorandum, v ktorom poukázal na negatívne stránky českej politiky (politický aj hospodársky útlak, falošnosť československého nacionalizmu, počesťovanie) a prirovnal ju k bývalej rakúskej politike. Za veľkú túžbu slovenského národa označil želanie „oslobodiť sa spod českého jarma“.⁷ V propagačných materiáloch tejto skupiny sa od začiatku objavovali aj prouhorské vyhlásenia. Napríklad: „*Slovenský ľud ešte pred svetovou vojnou v tichosti nažíval v dobrom priateľstve s Maďarmi a len jedna maličká čiastka štvana Čechmi a podplatenými agitátormi preukazovala nepokoj, ktorý ale povstal tiež len z okamžitej nálady.*“⁸ Tieto vlastne zdôrazňovali potrebu zmeny, ktorú bolo nutné dosiahnuť akýmikoľvek prostriedkami.⁹

Druhá významná skupina sa vyprofilovala okolo Slovenského hlavného oddelenia (Tôt fősztály) pri Ministerstve pre národnostné menšiny (vzniklo 22. septembra 1919). Na jeho čele stál Zoltán Szvieszényi (tiež Zlatoň Sviežeň). Ako to aj z názvu oddelenia vyplýva, išlo o inštitúciu, ktorej práca mala smerovať k získavaniu a distribúcii informácií a zosúladeniu požiadaviek Slovákov so záujmami vlády. Szvieszényi ciele svojho oddelenia sformuloval takto: išlo im najmä o „*vytvorenie potrebných morálnych predpokladov pre opätovné pripojenie Slovenska*“, pričom práve túto otázku považoval v danom momente za najaktuálnejšiu a najvzretejšiu. Takže hlavné oddelenie do veľkej miery orientovalo svoju činnosť práve na Slovensko. Význam tejto činnosti vystihol slovami: „*Otázka Horného Uhorska je predo-*

6 Vo vyúčtovaní za činnosť od 1. 10. 1919 do 12. 4. 1920 vykázali dotácie až 5,8 milión korún. Z nich najväčšiu položku tvoria najmä sumy využité na prípravu povstania. K podrobnejšej analýze finančných tokov z Maďarska pozri: ANGYÁL, B.: A csehszlovákiai magyarság anyaországai támogatása a két világháború között. In: *Régió*, 2000, č. 3, s. 131-177.

7 *Slovenský národ*, 8. 12. 1919, s. 2. Časti tohto memoranda publikovala aj denná tlač v Maďarsku (Pesti Napló, Szózat, Magyarország).

8 *Slovenský národ*, 14. 12. 1919, s. 3.

9 „...slovenský národ nedá sa utlačiť a radšej si zvolí krutý zápas, ba aj smrť, ako český imperializmus!“ Žiadali prevedenie plebiscitu a následne samostatnosť. In: *Slovenský národ*, 14. 5. 1920, s. 1-3.

všetkým slovenskou otázkou...“.¹⁰ Významným prvkom aktivít oddelenia bola snaha nadviazať styky so slovenskými politikmi a získať ich pre prouhorsku orientáciu. Dôraz pritom kládli na predstaviteľov autonomistického hnutia. Podobne ako bulissovci aj oni rozvinuli sieť agitátorov a informátorov na území celého Slovenska. Na rozdiel od bulissovcov, ktorí sa viac spoliehali na vojenské riešenie, sa na hlavnom oddelení presadil názor, že reálne riešenie prinesie v prvom rade určitá forma konsenzu s predstaviteľmi Slovákov, čo však nevyklučovalo ani vojenskú akciu, na organizácii ktorej sa aj oni priamo podieľali. Napriek veľkej podobnosti v propagandistickej argumentácii, práve týmto sa líši koncepcia Bulissovej a Szvieszényiho skupiny. Na rozdiel od Slovenskej centrálnej kancelárie, Slovenské hlavné oddelenie nedisponovalo požadovanou sumou morálnej a finančnej podpory od vlády, čo predstavovalo významný dôvod súperenia týchto dvoch štátom dotovaných skupín.¹¹ Vzájomný konkurenčný boj v snahe získať absolútnu dôveru a podporu maďarskej vlády však neskončil víťazstvom ani jednej strany, a koncom jari 1920 na pokyn zhora sa ich činnosť reorganizovala.

Významnou súčasťou maďarskej revíznej politiky bola spolupráca so slovenskými politikmi, pričom v daných podmienkach prichádzali do úvahy najmä promaďarsky orientovaní Slováci, poväčšine emigranti. Medzi významnejšie osoby patril Viktor Dvorčák, ktorý bol aj s pomocou hlavného oddelenia delegovaný do budapeštianskeho parlamentu. Po známej ceste na mierovú konferenciu v Paríži sa na jeseň 1919 k tejto skupine otvorene prihlásil aj významný predstaviteľ SLS, univerzitný profesor František Jehlička (Ferenc Jehlicska).¹² On bol hlavným iniciátorom Hlinkovej cesty a mal dôležitú úlohu pri formulovaní memoranda „Pre mier v strednej Európe – memorandum Slovákov mierovej konferencii“. Následne po návrate z Paríža začal Jehlička pomerne skoro otvorene spolupracovať s Maďarmi. Prechod známeho slovenského politika a Hlinkovho blízkeho spolupracovníka na maďarské pozície bol v Budapešti vnímaný ako významná skutočnosť, pričom je známe aj to, že Jehlička sa tešil podpore uhorského prímisa Jánosa Csernocha.¹³ Od novembra 1919 sa Jehlička začal aktívne podieľať na šírení protičeskoslovenskej propagandy. V svojej argumentácii sa opieral o Pittsburskú dohodu a autonomizmus, avšak jeho závery ďaleko prekračovali tento rámec. Tvrdil, že túžby Slovákov na svojbytnosť neboli vyplnené spojením sa s Čechmi a vytvorením republiky. Taktiež poukazoval na „neudržateľne zlú situáciu“, na hmotný a duchovný úpadok Slovenska. Za vinníkov označil Čechov, ktorých vykresľoval ako otrokárov, a tiež „hrstkú (slovenských) luteránskych zapredancov“. Tento negatívny obraz pravidelne umocňoval aj urážlivými pomenovaniami, ako napríklad „pepíci“, „české svine“, „zlodeji“, „husiti“, „čechúni“, atď. Protičeská argumentácia Jehličku mala silné konfesijné pozadie. Zdôrazňoval „luteránstvo“ a „husitizmus Čechov“, ktorých opisoval ako úhlavných nepriateľov

10 MOL. Küm. K 64 1920-7-34.

11 MOL. Küm. K 64 1920-7-505; Tamže, K 63 1921-80-105.

12 K tomu pozri: DEÁK, L.: Cesta A. Hlinku do Paríža v roku 1919. In: *Andrej Hlinka a jeho miesto v slovenských dejinách*. Eds. F. Bielik – Š. Borovský, Bratislava : DaVeL, 1991, s. 68-84; HRONSKÝ, M.: *Boj o Slovensko a Trianon*. Bratislava : Národné literárne centrum, 1988, s. 220-227; PEROUTKA, F.: *Budování státu*. 1-2. 4. vydanie, Praha : Academia, 2003, s. 782-792.

13 Dopusiaľ historická veda nepodala vyčerpávajúcu interpretáciu Jehličkových aktivít v tomto období. Najčastejšie je v tomto kontexte skloňovaný pocit sklamaní, ktoré vstupom na pôdu česko-slovenskej politiky zažil. Išlo tu najmä o sklamanie zo štátnej „českej“ politiky voči Slovensku a Slovákom a voči katolíckej cirkvi, ale pravdepodobne určitú úlohu hralo aj sklamanie z nevyplnenia osobných ambícií, ktorých mal Jehlička stále nadmieru. Okrem dôvodov zmeny Jehličkovej politickej orientácie ostáva nedostatočne zodpovedanou otázkou aj to, či bol o promaďarskej koncepcii presvedčený už pred parížskou cestou, alebo či sa pre ňu rozhodol až po jej neúspechu. K Jehličkovým politickým obratom a propagande: MICHELA, M.: Frantisek Jehlicka politikai pálfordulatai 1918-1920-ban. In: *Pro Minoritate*, 2005/Tél, s. 32-44.

katolicizmu. Naproti tomu postavil obraz „oklamaného“, „zvedeného Slováka“, ktorý nedostal právo vyjadriť sa, kam chce patriť, a ktorému hrozí asimilácia. Naproti negatívnemu obrazu slovenskej reality postavil obraz novej, tolerantnej, kresťanskej Budapešti, čím vlastne už na začiatku svojej emigrantskej kariéry odkryl aj hlavný cieľ svojej propagandy, pričom tvrdil, že Maďari sú ochotní garantovať Slovákom vlastnú samosprávu (autonómiu).¹⁴

Jednou z najvýznamnejších organizácií pôsobiacich na území Slovenska bola Hornozemská liga (Felvidéki liga). Aj v nej, podobne ako u ostatných iredentistických organizácií, sa aktivizovali dobrovoľníci, bývalí štátni zamestnanci a dôstojníci, t. j. ľudia, ktorí museli pre svoje presvedčenie opustiť dovtedajšie pôsobiská a mali očividný záujem o zmenu pomerov. Liga vznikla začiatkom roku 1919, krátko predtým, ako bolo dokončené pripojenie Slovenska k ČSR. Liga však nebola typickou „slovenskou organizáciou“, podobnou vyššie spomenutým. Aktivizovali sa v nej poväčšine ľudia maďarskej národnosti. V tomto duchu potom podporovala aj politické organizovanie Maďarov – konkrétne Krajinskú kresťansko-socialistickú stranu. Tak ako ostatné organizácie podobného typu, aj Hornozemská liga si kládla za cieľ prinavrátenie integrity Uhorska. Zo začiatku jej činnosť spočívala v starostlivosti o utečencov zo Slovenska a informovaní o náladách v republike.¹⁵ V tomto čase aj na propagandu využívali väčšinou materiály od iných organizácií. Neskôr však liga vybudovala na Slovensku podzemnú sieť tajných organizácií, ktoré sa mali priamo angažovať v plánovanej vojenskej akcii proti republike. Realizovala vyzvedačskú činnosť, podávala správy maďarským štátnym orgánom o situácii na Slovensku (aj prostredníctvom pravidelných hlásení a novinových rešerší), šírila propagandu, atď.¹⁶ Jej význam a aktivity vzrástli po nástupe kontrarevolúcie. V tomto období liga svoju činnosť zameriavala už aj na akcie vojenského charakteru s dôrazom na spravodajskú činnosť. V období od októbra 1919 po október nasledujúceho roka rozdistribuovala vyše 2,3 milióna kusov propagačných materiálov, väčšinou vlastnej výroby a počet jej aktívnych špiónov dosiahol číslo 250.¹⁷ Od januára do júna 1920 dostávala pravidelnú finančnú podporu od maďarskej vlády. Politická situácia po ratifikovaní Trianonu, ale aj ekonomické opatrenia vlády (znižovania výdavkov na štátny aparát a iredentu) a ťažkosti s maďarskou menou, znamenali pre túto organizáciu postupný zánik.¹⁸

Distribúciou propagandistických materiálov na Slovensko sa v období rokov 1919 – 1920 zaoberala zvláštna expozitúra Ministerstva propagandy v Győri (oficiálne: Magyar propaganda miniszterium, Népszervezési akció dunántúli kirendeltsége Győr), ktorú viedol bývalý právnik Ede Ernyey. Zástupcu pre vojenské otázky mu robil kapitán Ágoston Nusser, ktorého pre jeho aktívnu účasť v maďarskej červenej armáde podozrievali z náklonnosti k boľševizmu. Po zániku Ministerstva propagandy (23. decembra 1919) expozitúru nezrušili. Dostala sa pod kontrolu II. oddelenia Úradu predsedu vlády (Miniszterelnökség). Expozitúra rozvinula úzku spoluprácu s významnými iredentistickými organizáciami v Maďarsku a udržiavala čulé kontakty aj s obyvateľstvom na Slovensku (napr. s kresťansko-socialistickým politikom Jánosom Toblerom). V období od januára po máj 1920 rozdistribuovali na Slovensku 100-tisíc propagandistických zošitov a 200-tisíc letákov. Na územie Slovenska

14 Slovák Zahraničný, 22. 11. 1919, s. 1.

15 MOL. Küm. Elnöki osztály (K 59) 1919-3; SNA, f. Policajné riaditeľstvo Bratislava, šk. 771, 475/43.

16 ANGYAL, B.: Érdekvédelem és önszerveződés. Galanta-Dunajská Streda : Lilium Aurum-Forum Institute, 2002, s. 45.

17 MOL. ME. K 26 1922-IVbiz-2154.

18 MOL. ME. K 26 1922-IVbiz-96.

dopravili spolu 25-tisíc kusov *Slováka Zahraničného*, 10-tisíc kusov letáku „Radostná novina“, 25-tisíc Jehličkových proklamácií, pričom tieto materiály boli rozširované na celom území Slovenska. Časť poštou, časť po kuriéroch. Najmä v okolí Dunaja (Esztergom, Moson, Komárom, Győr) sa dané osoby, okrem šírenia tlačovín, zapájali aj do osvetovej činnosti. Okrem už vyššie spomenutého počtu distribuovanej „jehličkovskej propagandy“ v období od januára do mája 1920, na Slovensko dopravili aj 5-tisíc maďarských letákov (najmä do Bratislavskej, Nitrianskej, Trenčianskej, Tekovskej, Hontianskej, Liptovskej, Oravskej župy a do Turca). Propagandistické materiály sa pašovali v menších balíkoch a v listoch. Noviny sa aj prostredníctvom slovenských vojakov dostávali do obehu na Slovensku (častou odmenou bol tabak).¹⁹ Propagandu šírili aj v Maďarsku, pričom zdôrazňovali najmä lásku k vlasti, tisícročnú jednotu a hospodársku previazanosť Maďarska so Slovenskom. V prvom rade sa však snažili o to, aby obyvateľstvo rozdelené hranicou udržiavalo kontakty na jej druhej strane.²⁰ Od 9. mája 1920 sa dostala expozitúra pod kontrolu Hornozemskej ligy, ktorá získala aj jej majetok. Vedúcim expozitúry sa stal Imre Hávor. Po tomto kroku sa stala závislá od osudu ligy, ktorá o rok taktiež oficiálne zanikla.²¹

PLÁNY VOJENSKÉHO PRIPOJENIA SLOVENSKA

Bývalé uhorské/maďarské elity, ktoré sa dostali opätovne k moci po potlačení bolševizmu v Maďarsku, v krajine nastolili tzv. národno-kresťanský, konzervatívny politický kurz. Neboli sa ochotní vzdať myšlienky integrity, čo následne viedlo k obrovskému rozmachu iredentistického hnutia. V tomto období vzniklo niekoľko revízných plánov, súperilo viacero zahraničnopolitických koncepcií, a vzhľadom na to, že v stredoeurópskom regióne ešte stále nebola situácia skonsolidovaná, nemožno hovoriť o úplne bezvýznamných snahách.

Prvým zachovaným koncepcným dokumentom tohto razenia je už pomerne známe, tajné memorandum kontraadmirála Miklósa Horthyho, datované na 28. októbra 1919.²² Horthy v ňom predstrel svoje predstavy, ako docieľiť obnovenie integrity, pričom tento dokument ponúka aj pohľad na metódy a ciele, ktoré boli neraz prítomné v maďarskej zahraničnej politike v nasledujúcom období. Z toho dôvodu uvediem niektoré zásadné momenty týkajúce sa ČSR.

Za nepriateľa číslo jeden Horthy označil Rumunsko, voči ktorému malo Maďarsko najväčšie územné nároky a disponovalo najsilnejšou armádou. Pred plánovaným útokom, ktorý mal nastať niekedy v roku 1921, odporúčal Horthy nadviazať priateľské styky s Rumunmi a zároveň podporovať miestnu iredentu. Juhoslávia predstavovala v týchto plánoch úlohu krajiny, s ktorou sa môže Maďarsko reálne najviac zblížiť. Horthy ale odporučil podporovať aj chorvátske nacionalistické, separatistické hnutie a rozbroje medzi Juhosláviou a Rumun-

19 MOL. ME. K 26 1920-XLII-2684. Tiež MOL. ME. K 26 1921-XXXVIII-Hlásenie Dr. Ede Ernyeiho.

20 V rámci toho mali usporadúvať schôdze (najmenej 1x týždenne), distribuovať nimi zaslané letáky v svojom okolí, vysvetľovať význam týchto letákov, bojovať proti činnosti socialistov a židov, organizovať prechody na pašovanie letákov na Slovensko, zabezpečovať kontakt so Slovenskom a s konfidentmi. MOL. ME. K 26 1920-XLII-229.

21 MOL. ME. K 26 1920-XLII-List pre Perényiho z 20. 1. 1921.

22 Celé znenie dokumentu najnovšie: *Trianon. Nemzet és emlékezet*. Ed. M. Zeidler, Budapest : Osiris, 2003, s. 546-555. O reálnom význame a vplyve tohto tajného memoranda na zahraničnú politiku Maďarska, by sa, samozrejme, dalo polemizovať, je však zaujímavé, že v ňom obsiahnuté myšlienky sa v rôznych formách objavujú v následných koncepciách v celom medzivojnovom období. Ako tvrdí Ágnes Godó, toto memorandum tvorí akýsi fundament zahraničnej politiky počas celého obdobia Horthyho režimu. (Pozri: GODÓ, ref. 1, s. 118).

skom, čo malo udržiavať napätie v regióne. Československo nepovažoval za silného nepriateľa a v kontexte „českej akcie“ sa sústredil na otázku Slovenska. Prvý úder mal prísť z Poľska, kde odporučil založenie „slovenskej légie“ (asi 10-tisíc mužov), k čomu by Maďarsko prispelo len finančne. Počítal s poľským záujmom o spoločnú hranicu a aj s jeho nezáujmom o ovládnutie územia Slovenska.²³ Zároveň bol za zorganizovanie ďalšej slovenskej légie v Zalaegerszegu – zo slovenských zajatcov prichádzajúcich z Talianska. Tá mala zaútočiť na ČSR z juhu. Prevedenie týchto organizačných krokov považoval za nutné čím skôr z dôvodu možnej zmeny atmosféry. Regulárna maďarská armáda sa mala do vojenskej akcie zapojiť až po predpokladanom ústupe „českého vojska“ následkom vnútorných (povstanie) a vonkajších (útok slovenských légii) faktorov. Ich povinnosťou bolo v prvom rade obsadiť Bratislavu, Komárno a Štúrovo. Významnú úlohu v tomto pláne pripadla iredentistickým organizáciám a podpore odstredivých síl (napr. slovenský autonomizmus), ktoré mali podkopávať stabilitu ČSR. Podmienkou úspechu týchto plánov bolo nutné zabezpečiť politickú a hospodársku konsolidáciu Maďarska a vybudovať silnú armádu, ktorá sa mala stať garantom postavenia krajiny v regióne. Maďarsko si ako porazený štát potrebovalo tiež zabezpečiť podporu zo strany víťazných mocností. Z tohto dôvodu sa Horthy snažil o zvyšovanie kreditu Maďarska u predstaviteľov Dohody. Do určitej miery sa mu to aj darilo, prihliadnuc na fakt, že niektorí predstavitelia britskej diplomacie v ňom videli záruku stability Maďarska.²⁴

Na jeseň 1919 sa začali prípravy ozbrojenej akcie na Slovensku, ktoré prebiehali paralelne s organizovaním „slovenskej akcie“ v Maďarsku a opätovným budovaním maďarskej armády. Začali sa rokovania s poľskými, ale aj s nemeckými vojenskými kruhmi, ktoré prejavili ochotu na celej akcii participovať. Zo Slovenska pritom prichádzali protichodné – často pozitívne ladené – hlásenia o náladách obyvateľstva a možnostiach vyvolania ozbrojeného povstania. Prvý známy vojenský plán zameraný na obsadenie Slovenska vznikol v decembri 1919. Išlo o plán „pacifikácie boľševizmu“, na Slovensku spojený z pripojením tohto územia k Maďarsku. Útok voči československým jednotkám mal prísť popri rieke Ipeľ, pričom jeho plánovači chceli podporiť Hlinkovu slovenskú ľudovú stranu v jej protičeských (podľa nich tiež separatistických) aktivitách, po čom by Slováci získali v rámci Maďarska autonómiu.²⁵ V prospech tohto plánu s najväčšou pravdepodobnosťou slúžil fakt, že v tomto čase sa na prouhorskej platforme zaktivizoval F. Jehlička, ktorý tvrdil, že v emigrácii ostal s vedomím a podporou Andreja Hlinku, ktorý sa vrátil do ČSR, kde bol uväznený.²⁶ Začiatkom januára 1920 bol na Ministerskej rade v Budapešti dokonca odsúhlasený návrh slovenskej autonómie.²⁷

Od začiatku roka a najmä na jar 1920 začal vznikať nový plán pod krycím menom Ébredés (Prebudenie sa/Zobudenie sa). Už z jeho názvu vyplýva, že sa zakladal na momente prekvapenia, pričom ďalším predpokladom jeho úspešnosti bolo, že Dohoda bude mať záu-

23 Pred sformulovaním tohto memoranda došlo 17. 10. 1919 k porade vojenského velenia s maďarským vyslancom vo Varšave grófom Ivánom Csekonicsom, ktorý predložil plán na vybudovanie „slovenských légii“. BOROS, ref. 1, s. 120-121.

24 MÉSZÁROS, K.: *Horthy és Teleki: 1919-1921. Kormánypolitika és Trianon*. Budapest : Nesztor, 1992, s. 72; K Horthyho aktivitám pozri: SAKMYSTER, T.: *Admirális fehérv lovon*. Budapest : Helikon Kiadó, 2001, s. 41-63.

25 GODÓ, ref. 1, s. 127.

26 K tomu pozri bližšie: MICHELA, ref. 13.

27 K tomu: TILKOVSKÝ, L.: *Területi integritás és területi autonómia. A magyar kormány 1920-évi felvidéki szlovák autonómia-terve*. In: Századok, 2000, č. 3, s. 555-596.

jem o maďarské ozbrojené sily, ktoré by v mene ochrany západnej civilizácie zakročili voči bolševikom v Rusku a v strednej Európe. V tomto smere predstavovalo do budúcnosti veľkú výzvu zabezpečenie si zahraničnopolitického krytia akcie (t.j. posilnenie vzťahov s Poľskom a Rakúskom, neutralizácia Rumunska a Kráľovstva SHS) a vybudovania si silnej armády. Počítalo sa však aj s tým, že v blízkej budúcnosti sa Maďarsku nepodarí zásadne zväčšiť armádu a z toho dôvodu kládol veľký dôraz na moment prekvapenia a akcie na vnútornú aj vonkajšiu destabilizáciu ČSR (konkrétne: podpora protičeskej propagandy, bolševizmu v republike, slovenského separatizmu, poľských požiadaviek voči republike, postavenie slovenských légii). Plán počítal s povstaním domáceho obyvateľstva a následnou intervenciou maďarskej armády.²⁸ Dokonca sa zachoval aj Horthyho rozkaz a plánovaná proklamácia obyvateľstvu, v ktorej sa píše o vynútenom a tvrdom zásahu voči bolševizmu, obnovení práva a oslobodení trpiacich „bratov“.²⁹ Ako je známe, Maďarsko sa v tomto období, z dôvodu bolševickej hrozby, neúspešne pokúšalo získať v Paríži súhlas na zväčšenie početného ho stavu armády.³⁰

Po tom, ako v marci 1920 rumunské intervenčné vojsko definitívne opustilo územie Maďarska (obsadili ho v boji s Maďarskou republikou rád) a vyhlíadky maďarskej delegácie na mierovej konferencii neboli najlepšie, keďže v tomto čase sa predstavitelia veľmocí definitívne dohodli, že pred podpísaním mierovej zmluvy nebudú otvárať svoje rozhodnutia ohľadne hraníc (v čs. kontexte išlo o územie Žitného ostrova), zintenzívnila sa poľsko-maďarská spolupráca zameraná proti ČSR.³¹ Napriek tomu, že maďarská vláda túto spoluprácu vnímala najmä v kontexte budúcich zahraničnopolitických väzieb na Francúzsko, s ktorým tiež začala tajne rokovať, iredentistické skupiny sa reorganizovali. Opatrnosť, ktorú vládne kruhy prejavovali k dobrodružným snahám niektorých podriadených (napr. gróf Csekonics neustále urgoval v smere prevedenia „slovenskej akcie“), bola determinovaná najmä zahraničnopolitickým postavením krajiny a snahami o získanie veľmocenského placet smerom k ich územným požiadavkám a zároveň aj vedomím vlastnej nepripravenosti. Napriek tomu, že maďarská vláda kládla veľké nádeje do rokovaní s Francúzskom, ktoré bolo v tom čase najsilnejšou krajinou na európskom kontinente, uvedomovali si, že vytvorenie modu vivendi s pomocou Paríža by znamenalo, že by sa museli dobrovoľne vzdať myšlienky integrity.³² Z tohto dôvodu rozvíjali konšpiračné siete napr. aj smerom k nemeckým a bavorským pracovným skupinám, s ktorými plánovali nové prerozdelenie strednej Európy.³³

Ďalší výrazný posun v maďarsko-poľských vojenských rokovaníach nastal v lete 1920. Na porade u regenta Horthyho 1. júna 1920 bol vypracovaný návrh tajnej maďarsko-poľskej vojenskej dohody, ktorej leitmotívom bolo vyzbrojenie maďarskej armády, zabezpeče-

28 K tomu plánu pozri: HL. VKF. mikrofilm B/157, 2742-2745.

29 HL. VKF. mikrofilm B/157, 2746-2747.

30 BOROS, ref. 1, s. 179.

31 Príhodnosť situácie zdôrazňuje aj hlásenie pre generálny štáb. HL. VKF. mikrofilm B/159, 2911.

32 MOL. Küm. K 64 1920-41-50; PDF I, dok. 242. Maďarská vláda si zo začiatku veľa sľubovala od tzv. lettre d'envoi, ktorý bol priložený ku konečnému zneniu mierovej zmluvy s Maďarskom. Dokonca sa zaviazala, že svoju politiku bude robiť v úzkom prepojení na Paríž. Tento dokument hovoril aj o možných (menších) korekciách hraníc. Ako však upozorňuje Ignác Romsics, list je výsledkom dodatočných rokovaní o územných otázkach na jar 1920 a nevznikol zásluhou Francúzska, ale Veľkej Británie. Aj táto skutočnosť poukazuje na fakt, že maďarsko-francúzske rokovania neznamenali zmenu zahraničnej politiky Francúzska, ako sa to niekedy interpretuje, ale znamenali iba jednu možnú eventualitu, ktorá sa však neujala. ROMSICS, I.: *Helyünk és sorsunk a Du-namedencében*. Budapest : Osiris, 2005, s. 75.

33 Bližšie pozri: SOÓS, K.: *Magyar-Bajor-Osziptrák titkos tárgyalások és együttműködés 1920-1921*. Szeged : Acta Historica Tomus XXVII, 1967; KARSAL, E.: *Számjeltávirat valamennyi magyar királyi követségnek*. Budapest : Táncsics Könyvkiadó, 1969.

nie neutrality Rumunska v prípadnom československo-maďarskom konflikte a budovanie „slovenských légii“. Maďarsko sa zaviazalo poskytnúť primeranú vojenskú pomoc (konkrétne 30 000 dobrovoľníkov) a vojenský materiál v boji proti bolševickému Rusku.³⁴

PO PODPÍSANÍ TRIANONSKEJ MIEROVEJ ZMLUVY

Všetky zmienené spoločenské aj politické pohyby, dotované a koordinované maďarskými vládnymi kruhmi, súviseli do veľkej miery s parížskymi rokovaniami o mierovej zmluve s Maďarskom.³⁵ Mali za cieľ vplyvať na hlavných predstaviteľov mierovej konferencie, ale aj na obyvateľstvo „odtrhnutých území“. Podpísanie Trianonskej mierovej zmluvy 4. júna 1920, pri ktorej v podstate nedošlo k pôvodne očakávanej zmene predložených mierových podmienok, však znamenalo významný predeľ. V Maďarsku sa v roku 1920 legalizoval stav, ktorý sa z pohľadu jeho susedov vytváral už od rozpadu monarchie. Tzv. potrianonské Maďarsko, ako jeden z nástupníckych štátov, sa rozkladalo na území 92 963 km² s 7 615 117 obyvateľmi, čo bol obrovský rozdiel oproti viac ako 282-tisícovej rozlohe Uhorska. Pritom sa výrazné percento Maďarov (podľa štatistiky z roku 1910 skoro 30%) ocitlo mimo hraníc svojho „národného štátu“. Tieto fakty sa stali najvýznamnejšími a najúčinnjšími maďarskými argumentmi a ešte aj v súčasnosti sa podieľajú na reprodukovani tzv. trianonského komplexu.

Podpísanie mierovej zmluvy nevnímala maďarská politika ako završenie niečoho starého. Oveľa viac predstavoval tento akt určitý symbolický krok, nevyhnutnosť, ku ktorému bolo Maďarsko veľmocami prinútené, a ktorý nemožno vynechať na ceste k revízii vzniknutého stavu. Maďarskí politici svojimi vyjadreniami posilňovali názor, že vzniknutý (nespravodlivý) stav je neudržateľný a aj naďalej hlásali potrebu jeho rýchlej nápravy (zmeny). V takomto očakávaní žilo aj obyvateľstvo krajiny, ktoré spájali so zaniknutým Uhorskom aj určité osobné väzby (strata postavenia, zamestnania, majetku, rodinný príslušníci na územiach nástupníckych štátov, atď.)

Hneď po podpísaní Trianonskej mierovej zmluvy prejavila československá vláda ochotu začať oficiálne hospodárske rokovania, ktoré boli pre obe strany žiaduce. Preto aj v Budapešti prejavili záujem o začatí takýchto rokovaní. Vzájomnú dohodu však znemožnil bojkot voči Maďarsku, ktorý začala Medzinárodná odborová organizácia, ako reakciu na „biely teror“.³⁶ Okrem rozporov politického charakteru, prichádzali do *Zamini* (ministerstva zahraničia) správy, že Budapešť nechce dodržať nariadenia mierovej zmluvy o odzbrojení, že „*celé pluky a prápory miznú v horách, kde sa nevedia pohybovať predstavitelia kontrolnej komisie*“.³⁷ Podobne hlásili aj zo Slovenska, že maďarská propaganda ani po podpísaní mierovej zmluvy vôbec neslabne.³⁸ V takejto napätej atmosfére existovala len slabá reálna možnosť na vzájomné zblíženie.

Maďarská vláda si uvedomovala, že k naplneniu ich zásadnej požiadavky – zmeny hraníc, je nutné si zabezpečiť aj podporu zahraničia. Boj proti bolševizmu, ktorý bol vplyvom rusko-poľského konfliktu aktuálny, bol považovaný za vhodnú platformu, ktorá aj ideologicky

34 GODÓ, ref. 1, 122-127; BOROS, ref. 13, s. 224-225.

35 K tomu bližšie: ROMSICS, I.: *A Trianoni békeszerződés*. Budapest : Osiris Kiadó, 2001.

36 AMZV, PZ Budapešť 1920, č. 103, 107, 119; SNA, f. MPS, šk. 327, č. 375. K medzinárodnému bojkotu pozri: MOLNÁR, M.: *A Nemzetközi Szakszervezeti Szövetség bojkottja Magyarországon 1920. június 20. – augusztus 8.* In: Századok, 1996, č. 3, s. 639-656.

37 AMZV, PZ Budapešť 1920, č. 89.

38 SNA, f. MPS, šk. 327, č. 352.

spĺňala očakávania režimu v Maďarsku. V tomto kontexte boli významné najmä tajné rokovania s Francúzskom, trvajúce od jari 1920.³⁹ Od konca mája – začiatku júla však už začínalo byť jasné, že podmienky, ktoré obe strany považovali za nutné na zblíženie, predstavujú príliš veľké politické bremeno. Napriek tomu, boli proti prerušeniu týchto rokovaní, pretože by to tiež neprineslo žiadne zahraničnopolitické výhody. Ministerský predseda Pál Teleki sa rozhodol vyčekať, či sú Francúzi ochotní v priebehu šiestich mesiacov garantovať vyriešenie zásadných požiadaviek Maďarska, a to otázky Burgenlandu, podpory Maďarska v požiadavke pripojenia pohraničných etnických území a korigovaní vojenských klauzúl mierovej zmluvy.⁴⁰ Cieľom týchto zahraničnopolitických aktivít malo byť najmä prelomenie izolácie krajiny. Zároveň pokračovalo aj zblížovanie s Poľskom, na ktorom maďarská diplomacia prostredníctvom vyslanca Csekonicsa pracovala už od jesene 1919. Ako je tiež známe, československo-poľské vzťahy neboli nielen vplyvom územných sporov, ale aj rozdielnych názorov na vojnu s boľševickým Ruskom ideálne. Spoluprácu Maďarska s Poľskom naproti tomu podporoval aj maďarský generálny štáb. Práve ČSR považovali Maďari za najľahší a najvhodnejší cieľ, keďže tento úplne nový štátny útvar ešte nebol skonsolidovaný a pôsobili v ňom rôzne odstredivé sily (menšiny, ľudáci, komunisti). Bolo tiež jasné, že získanie Sedmohradska v najbližšom čase neprichádza do úvahy. Pri zblížovaní s Poľskom zohrala významnú úlohu práve snaha Maďarska výrazne posilniť svoju armádu, ktorá mala poslúžiť v plánovanej akcii proti ČSR.⁴¹ Jej výsledkom mala byť spoločná maďarsko-poľská hranica. Na túto „potrebu“ opätovne upozornil 6. júna 1920 Miklós Horthy v liste hlavnému veliteľovi poľského vojska maršalovi Józefovi Klemensovi Piłsudskému, ktorý túto maďarskú požiadavku prijal s porozumením.⁴² S poľskou pomocou sa následne Maďarsko pokúšalo aj o urovnanie vzťahov s Rumunskom – aj za cenu dobrovoľného uznania Trianonského mieru. Chceli tak prekonať izoláciu a podľa možnosti aj zabezpečiť strategicky dôležitú neutralitu Bukurešti v prípadnom konflikte s Československom.⁴³

Koncom júna 1920 prišlo do Budapešti stanovisko Paríža. Keďže maďarské územné požiadavky smerovali najmä voči svojmu severnému susedovi, obsahovali prísľub, že Francúzi budú prostredníctvom svojich veliacich dôstojníkov vyvíjať tlak na ČSR v otázkach maďarskej menšiny (ak by sa diali voči nim neprávosti). Súčasne poukázali na fakt, že títo vojaci patria pod jurisdikciu československého Ministerstva národnej obrany, takže bez súhlasu ČSR sa nemôžu realizovať závažné zmeny.⁴⁴ Takéto stanovisko zdôraznilo rozdielne videnia možnosti francúzsko-maďarskej spolupráce. V tomto čase aj zástupcovia Veľkej Británie a Talianska vyjadrili znepokojenie nad francúzsko-maďarskými tajnými rokovaniaми. Upozornili Budapešť na nereálnosť územných zmien, či iných koncesií narušujúcich mierové zmluvy. Taliansky zástupca v Budapešti Vittorio Cerutti v rozhovore s Kányom upozornil, že touto politikou môže Maďarsko naveky stratiť aj sympatie Nemecka a do budúca mu

39 K tomu pozri: ÁDÁM, ref. 1, s. 39-92; ORMOS, M.: Francia-magyar tárgyalások 1920-ban. In: *Századok*, 1975, č. 5-6, s. 904-952; ORDE, A.: France and Hungary in 1920: Revisionism and Railways. In: *Journal of Contemporary History*, 1980, č. 3, s. 475-492. Zhodnotenie maďarským diplomatom: Ráday levéltár, C/143 Semsey Andor iratai, Memorandum az 1920évi magyar-francia közeledési kísérletektől és azok megheiusulásáról. Wien 14. 11. 1932.

40 *Papers and documents relating hungarian foreign policy I*. Eds. F. Deák – D. Újváry, Budapest : Royal Hungarian Ministry for Foreign Affairs, 1939 (ďalej PDF I), dok. 339, 361.

41 *Iratok az ellenforadalom történetéhez*. Eds. D. Nemes – E. Karsai Budapest : Kossuth, 1956, (ďalej IET I), dok. 157/a, 157/b.

42 PDF I, dok. 321, 383.

43 Podrobne k tomu: ROMSICS, ref. 32, s. 145-155.

44 PDF I, dok. 405.

ponúkol podporu talianskej verejnej mienky v protičeskej propagande a vo veci podpory slovenského nacionalistického hnutia. Reakciou maďarských diplomatov na výčitky Britov a Talianov boli ubezpečenia, že nemajú záujem zviazať osudy ich krajiny výlučne s Francúzskom, a že prebiehajúce rokovania nebudú mať negatívny vplyv na vzťah Maďarska k ostatným veľmociam.⁴⁵ Popri tom, maďarská vláda udržovala prostredníctvom rôznych emisárov intenzívne kontakty s rôznymi vplyvnými pravicovými skupinami v Nemecku.

Od začiatku júla 1920 sa rapídne zhoršila vojensko-politická situácia Poľska vplyvom masívnej protiofenzívy Červenej armády. Maďarsko následne ponúкло vojenskú pomoc a na diplomatickej úrovni vyvinulo silnú aktivitu v prospech vyzbrojenia a nasadenia vlastnej armády proti boľševikom. S týmto poverením rokovali v Paríži gróf István Csáky a plukovník generálneho štábu barón Boldizsár Láng. Navrhli, že postavia silnú armádu, za čo žiadali územné ústupky od Juhoslávie a Rumunska a voľnú ruku proti ČSR. Žiadali aj finančnú pomoc, výstroj, výzbroj, muníciu.⁴⁶ Tieto plány však nezískali podporu. Pravdepodobne nie náhodou sa práve v tomto čase na stránkach európskej tlače objavili správy o „tajnej zmluve v Gödöllő“ medzi Maďarskom a Francúzskom, ktorá mala zahrňovať aj určité územné koncesie. Konkrétne sa hovorilo o Bratislave, Košiciach, Temešvári a časti Burgenlandu, ktoré mali Maďari získať za to, že postavia 75-tisíc vojakov proti ruským boľševikom. Na *Zamini* tieto správy považovali za maďarskú propagandu a boli presvedčení o nereálnosti takýchto dohôd.⁴⁷ Na druhej strane, práve záujmom ČSR pomáhalo zverejňovanie podobných informácií. Oveľa vážnejšou výzvou pre československú diplomaciu boli snahy o vytvorenie „hrádze proti boľševizmu“ pomocou bloku Poľska, Rumunska a Maďarska, v ktorých sa angažovali aj Francúzi.

V Budapešti vnímali politickú situáciu v regióne ako veľmi priaznivú pre revíziu a postupne sa im darilo zvyšovať aj početnosť armády. Teleki v programovej reči apeloval na rýchle jednanie a rozhodovanie, aby tým mohli postaviť zdravé základy pre nové Maďarsko (Uhorsko). Na rozdiel od svojich predchodcov, ktorí odsúdili dualistickú menšinovú politiku, on ju označil za jednu z najliberálnejších. Táto téza odzrkadľuje posun v oficiálnom pohľade na menšinovú politiku Maďarska po podpísaní Trianonskej mierovej zmluvy. Teleki tiež deklaroval sympatie Poliakom v ich boji proti boľševizmu.⁴⁸ Hoci sa nastupujúci maďarský premiér zásadne vyjadril v prospech politiky prispôsobenia sa vzniknutému stavu, jeho pomerne zdržanlivý prejav obsahoval viaceré dvojzmysly. Upozornil na ne aj československý delegát v Budapešti Václav Lejhanec. Situáciu v Maďarsku označil za krajne nebezpečnú a politiku Telekiho za ďalšiu snahu o obnovenie integrity. Upozornil na to, že Teleki sa v minulosti vyjadril o neprijateľnosti mierovej zmluvy, že má negatívny vzťah k ČSR a príliš často operuje „boľševickou kartou“. Svoju kritiku podporil aj výťahom z tajného rozkazu ministra obrany Istvána Srétera z 21. júla 1920, v ktorom sa, okrem iného, píše o potrebe posilnenia armády. Spomenul aj nezaručenú správu o francúzsko-maďarských rokovaníach, ktorých výsledkom mala byť aj územná revízia. Podľa jeho informácií išlo na Slovensku o územia v línii severne od Bratislavy, Devínske jazero, Sereď, Nitra, Detva, atď.⁴⁹ Tieto správy neboli ďaleko od reality. Ako sa avšak ukázalo, Francúzsko nebolo ochotné podporiť

45 PDF I, dok. 409, 415, 433; IET I, dok. 164.

46 AMZV, PZ Budapešť 1920, č. 140. K otázke plánov a možností maďarskej armády v súvislosti so snahou obsadiť Slovensko: HL. VKF. mikrofilm B/158, 2818; DOMBRÁDY, L. – TÓTH, S.: *A magyar királyi honvédség 1919-1945*. Budapest : Zrínyi Katonai Kiadó, 1987, s. 22-24; BOROS, ref. 13, s. 218-238.

47 AMZV, PZ Belehrad 1920, č. 345; AMZV, PZ Budapešť 1920, č. 145; Slovenský denník, 19. 9. 1920, s. 2.

48 NN 1920-22, IV., 31. 7. 1920, 74. zasadnutie parlamentu.

49 AMZV, PZ Budapešť 1920, č. 130.

také zásadné územné požiadavky. Sám Teleki v tom čase považoval za najvýznamnejší strategický cieľ priame spojenie s Poľskom, v prvom rade na línii Užhorod – Mukačevo. Bol si však vedomý toho, že Maďarsko ešte nie je dostatočne (vojensky) silné. Preto za prvoradý cieľ vytýčil posilnenie krajiny a dokonca rokovania o územných zmenách v tom čase označil za nereálne.⁵⁰

HORNOZEMSKÝ KOMITÉT A PREVEDENIE POVSTANIA NA SLOVENSKU (JESEŇ/ZIMA 1920)

Od apríla 1920 nastali výrazné zmeny vo vzťahu maďarskej vlády a organizácií zaoberajúcich sa akciou proti ČSR. Založenie Hornozemskeho komitétu (Felvidéki Komité) bolo reakciou na dovtedajšie neúspechy, kritiku a roztrieštenosť tejto akcie. Na jej nedostatky poukázal aj Lajos Steier v memorande z 8. apríla 1920.⁵¹ Akcii na Slovensku pripísal veľký význam v snahách o obnovenie integrity: „Slovenskej otázke sa treba najintenzívnejšie venovať.“ Restitutio in integrum dával v prvom rade do úzkeho súvisu s rozbitím ČSR. Následne by sa podľa neho zaktivizovali aj Slovinci a Chorváti. Akciu voči Rumunsku označil za reálnu až pri vhodnej zahraničnopolitickej konštelácii. Podľa neho, aby plebiscit, alebo revolúcia boli na Slovensku úspešné, je nutné vytvoriť atmosféru dôvery. Posilniť ju malo zrušenie skompromitovaných organizácií, výmena exponovaných osôb a následná centralizácia celej akcie pod taktovkou komitétu. Práve v tomto duchu vznikol tajný orgán pod vedením vojenského (pplk. Tihamér Símenfalvy) a civilného koordinátora (barón Lajos Kürthy, bývalý komárňanský župan), ktorí prijímali direktívy od Dísz tér a maďarského generálneho štábu.⁵² V politickom ohľade mali jeho členovia postupovať aj v dohode s Ministerstvom pre národné menšiny, pričom riadením „slovenskej propagandy“ boli poverení Viktor Dvorčák a Michal Kmoško. Hlavou celej organizácie bol zástupca ministra zahraničia Kálmán Kánya. Napriek tomu, že pri vzniku komitétu mala dôležitú úlohu snaha o lepšiu kontrolu a koordináciu, tie sa nakoniec nepodarilo úplne dosiahnuť. Významnou zmenou bol aj oslabený vplyv „národnostných agitátorov“. V Budapešti ich už v tomto čase nepovažovali za dostatočne dôveryhodných, k čomu okrem rôznych neúspechov prispel aj Jehličkov pobyt v Poľsku.⁵³

Jehlička vo februári 1920 spolu s Kmoškom odcestovali do Poľska s úlohou zjednotiť slovenskú emigráciu na prouhorskej platforme. To bolo dôležité najmä z hľadiska príprav na vojenskú akciu na Slovensku. Po neúspechu týchto rokovaní sa však Jehlička nevrátil späť do Budapešti, ale prehodnotil svoje dovtedajšie postoje a už v apríli začal kritizovať maďarskú vládu a orientovať sa na Poľsko. Maďarskej strane vytýkal, že neberie otázku slovenskej autonómie vážne, keďže neboli ochotní dať žiadne garancie a postavili sa aj proti zverejneniu konkrétnych dohôd v tejto veci. Dňa 17. apríla 1920 dokonca bola v Krakove proklamovaná Slovenská národná rada, ktorá mala byť provizórnym orgánom spravujúcim územie Slovenska oslobodeného od „Čechov“. Rada sa hlásila k myšlienke slovenskej svojbytnosti,

50 MOL. ME. Miniszertanácsi jegyzőkönyvek (K 27 Mtj.) 21. 7. 1920-Biz.

51 MOL. Küm. K 64 1922-7/II-Lajos Steier z poverenia Slovenskej centrálnej kancelárie, 8. 4. 1920. K činnosti pozri tiež: KRAMER, ref. 1; BELLÉR, ref. 1.

52 MOL. Küm. K 64 1922-7/II-90.

53 MOL. ME. K 26 1920-XL-3389.

pričom vyjadrili nutnosť spolupráce s Maďarskom a s Poľskom. Na čele tejto organizácie stál Jehlička, ktorý si takto snažil upevniť pozíciu v slovenskom exile.⁵⁴

V Maďarsku s nevoľou sledovali Jehličkovo koketovanie s Poliakmi. Obávali sa, že môže spôsobiť väčší záujem Varšavy o niektoré územia Slovenska, čím by sa mohli narušiť aj ich plány na obnovenie integrity s poľskou pomocou. Vplyvom zaneprázdnenosti na východe (bolševické Rusko), však poľská politika prepustila aktivity týkajúce sa Slovenska Maďarsku a v tomto smere inštruovali aj slovenskú emigráciu. Z tohto dôvodu pricestoval v máji do Varšavy Dvorčák a obnovili sa porady slovenských emigrantov. Jehlička sa však stále do Budapešti odmietal vrátiť a odmietol aj poslanecký mandát v nedávno obnovenom maďarskom parlamente. Naproti tomu, spolu so spoločníkom Františkom Ungerom, po porade s poľskými kruhmi, doplnil starší plán autonómie a novú verziu zaslal na odsúhlasenie maďarskej vláde. Odpoveď však dlho neprišla, čo v podstate znamenalo zamietnutie tohto návrhu.⁵⁵ O návrhu autonómie bol upovedomený aj Msgr. Andrej Hlinka, ktorý sa však v tejto otázke pravdepodobne odmietol angažovať.⁵⁶ Ako to už vyplynulo z diskusií na zasadnutí Ministerskej rady z 30. apríla 1920, maďarská vláda nepovažovala za prospešné rozšíriť svoje koncesie v otázke slovenskej autonómie, práve naopak.⁵⁷

V tomto čase Hornouhorský komitét, okrem koordinácie a ústredného riadenia činnosti smerujúcej na Slovensko, komunikoval s maďarskou vládou, distribuoval finančné prostriedky, vyvíjal propagandistickú činnosť a nadviazal spoluprácu s inými, podobne orientovanými organizáciami v ČSR a Poľsku. Významnou súčasťou jeho činnosti bolo budovanie vojenskej organizácie na Slovensku. Samotnú „revolúciu“ mala naštartovať akcia vedená z Poľska, o ktorej sa rokovalo vo Varšave aj v Budapešti. Organizovanie vojenských príprav na Slovensku mal na starosti Gyula Mészáros, exponent tzv. Bulissovej skupiny. Po úspechu plánovanej „revolúcie“ mal komitét prevziať aj dočasnú správu a podieľať sa na konsolidácii pomerov na Slovensku.⁵⁸ Najmä v lete 1920 práve sovietsko-poľský vojenský konflikt zvýšil význam tejto organizácie v politike Maďarska.

Začiatkom augusta 1920 sa stala otázka eventuálnej akcie na Slovensku veľmi akútnou. K záväznému rozhodnutiu urgoval aj generálny štáb, s tým, že vplyvom rýchleho postupu bolševikov sa zvyšuje riziko posilnenia bolševizmu v ČSR. Práve to malo poslúžiť ako zámienka pre zásah Maďarska. Pôvodný plán útoku, známy pod krycím menom Ębredés, bol zmenený iba o toľko, že by nedošlo k útoku cez Dunaj, ale naopak k opevneniu týchto pozícií. Plán Ębredés II bol tiež založený na myšlienke povstania a spolupráci so slovenskými separatistami, pričom veľký dôraz sa v ňom kládol na využitie železnice.⁵⁹ Napriek tomu, že maďarskej diplomacii sa k svojim plánom nakoniec nepodarilo získať jednoznačnú podporu Poľska ani Francúzska, v auguste vznikol ešte jeden plán nazvaný Pirkadás (Sviatanie), ktorý do veľkej miery nadväzoval na Ębredés II, s tým rozdielom, že vplyvom úspe-

54 K tejto SNR pozri: LETZ, R.: Slovenská národná rada v Krakove a Varšave (1920) a Slovenská rada v Ženeve (1933). In: *Národná rada v kontexte slovenských dejín*. Ed. J. Žatkuliak. Bratislava : NR SR-SHS, 1999, s. 77-82; Slovák, 20. 6. 1920, s. 2.

55 MOL. Küm. K 64 1920-7-103; AMZV, III. sekce, šk. 647, Doplnok ku správe o činnosti slovenskej emigrácie vychádzajúcej z výpovedí Gejzu Ďuranu.

56 Národní archiv České republiky, f. Presidium ministerské rady, šk. 568, 22339/22.

57 MOL. ME. K 27 Mtj. 30. 4. 1920-3.

58 MOL. Küm. K 64 1922-7/II-60, 61.

59 HL. VKF. mikrofilm B/158, 2815-2820; GODÓ, ref. 1, s. 132-133.

chov ruských bolševikov by sa posilnila operačná skupina, ktorej cieľom bolo obsadiť Podkarpatskú Rus.⁶⁰

Avšak okrem argumentov podporujúcich promptné prevedenie akcie sa objavili aj vážne obavy plynúce z vlastnej nepripravenosti a nevypočítateľnosti situácie. Vyjadrenie náčelníka generálneho štábu Bélu Berzeviczyho o tom, že by bolo dobré naraz napadnúť oboch nepriateľov, keďže terajšie Maďarsko aj tak nemá čo stratiť, iba poukazuje na dobrodružný charakter celej akcie.⁶¹ Na tajnej porade, ktorá sa uskutočnila 9. augusta 1920, sa nakoniec prevedenie akcie odložilo. Teleki si bol vedomý nebezpečenstva, aké so sebou prinášajú podobné dobrodružstvá. Obával sa najmä zahraničnopolitických dôsledkov. Odkladanie akcie a rozporuplné inštrukcie od najvyšších predstaviteľov vzbudili na druhej strane nevôľu priamych organizátorov akcie. Mészáros argumentoval, že ľudia zúčastnení na schôdzke z 9. augusta 1920 (Szímenfalvy, Kürthy) nie sú podrobne informovaní o reálnom stave vecí. Upozornil, že všetky organizácie sú už na akciu pripravené a z rôznych vnútropolitických, psychologických aj hospodárskych dôvodov žiadajú ju vykonať najneskôr do prvých septembrových dní. Dlhé čakanie podľa jeho názoru zneisťovalo a demoralizovalo ľudí, čo ohrozovalo aj dovedajšie úspechy. Jeho slovami povedané: „*Keď prešvihneme potrebné štádium vyzretia, všetkému je koniec, lebo revolúcia nečaká*“. Zároveň upozornil na to, že „*Česi horúčkovo pracujú na autonómii Slovenska*“, ktorú sú ochotní dať Slovákom niekedy v polovičke budúceho mesiaca. Zástupcovia tajných organizácií sa dokonca – podľa neho – vyjadрили, že ak sa do daného termínu nič neudeje, prestanú vyvíjať činnosť.⁶² Vyjadrenia Mészárosa sú cenným materiálom, keďže bol významne zaangažovaný na celej akcii a mal na starosti vybudovanie vojenskej organizácie na Slovensku. Na druhej strane fakt, že nebol prizvaný na dôverné rokovania o budúcnosti celej akcie, poukazuje na určité zmeny v politike Dísz tér. Pravdepodobne svedčí o strate dôvery a o obavách zo zahraničnopolitických komplikácií. Ďalším významným faktorom, ktorý mal na politiku Telekiho zásadný vplyv, boli rozporuplné informácie, ktoré prichádzali zo Slovenska. Spomínané tajné organizácie dodávali pomerne optimistické hlásenia, ktorých cieľom bolo čo najskôr spustiť akciu. Avšak niektoré informácie, ktoré prichádzali na maďarský generálny štáb, boli oveľa menej optimistické a z hľadiska celej akcie aj realistickejšie. Upozorňovali napríklad na to, že na Slovensku nastali vojenské presuny kvôli situácii v Těšínsku a očakávanému maďarskému útoku. Podobne dôležité boli aj správy o tom, že slovenské obyvateľstvo nie je promaďarské a iba Maďari na Slovensku očakávajú zmeny.⁶³ V ČSR boli informovaní o agresívnych plánoch Budapešti a v tomto smere vykonali aj protiopatrenia.⁶⁴ Najvýznamnejšou udalosťou v tomto smere bolo podpísanie československo-juhoslovanskej obrannej zmluvy medzi ČSR a Kráľovstvom Srbov, Chorvátov a Slovincov dňa 14. augusta 1920, ktorá obom krajinám garantovala pomoc po napadnutí zo strany Maďarska.

Aj maďarský premiér Teleki, ktorý bol v tom čase poverený aj vedením MZV, upozornil 12. augusta 1920 na Ministerskej rade na aktivity čs. ministra zahraničných vecí Edvarda Beneša, ktoré spôsobujú maďarskej diplomacii veľké ťažkosti. V tomto čase už bolo jasné aj to, že snaha presvedčiť mocnosti o potrebe vojenského posilnenia Maďarska, nepadla na

60 Tamže; ref. 1, s. 134-135.

61 MOL. Küm. K 64 1920-41-245.

62 MOL. Küm. K 64 1920-7-298.

63 HL. VKF. mikrofilm B/161, 3027.

64 AMZV, PZ Belehrad, č. 303, 306, 318; AMZV, PZ Budapešť 1920, č. 135, 140, 151; FERENČUHOVÁ, B.: *Sovietske Rusko a Malá dohoda. K problematike medzinárodných vzťahov v rokoch 1917-1924*. Bratislava: Veda, 1988, s. 45.

úrodnú pôdu, že maďarská vláda nemôže očakávať ani podporu svojich územných požiadaviek. Z týchto dôvodov označil gróf Teleki vojenskú akciu na Slovensku za nemožnú, pričom k nabúraníu pôvodných plánov prispela aj dohoda ČSR s Kráľovstvom Srbov, Chorvátov a Slovincov. Zároveň sa však vyjadril proti skoršej ratifikácii mierovej zmluvy, čo by vplyvom v nej obsiahnutých vojenských klauzúl znížilo akcieschopnosť Maďarska do budúcnosti.⁶⁵ Porážka a vytlačenie Červenej armády z územia Poľska v auguste 1920 zásadne zmenili situáciu. Úplne však neznížili význam „slovenskej akcie“, keďže už na jar 1921 sa všeobecne predpokladal ďalší konflikt s bolševickým Ruskom.

V Budapešti si uvedomovali komplikácie v zahraničí, ktoré by im prípadný konflikt s ČSR priniesol. Premiér Teleki preto predstaviteľom Hornozemského komitétu odkázal, že celú organizáciu majú rozpustiť. Oni to však nerešpektovali.⁶⁶ O tom, že v Budapešti eventualitu získania Slovenska – aj keď v danej situácii pomerne nereálnu, úplne nezmietli zo stola, svedčí návrh Lajosa Kürthyho (datovaný na 19. augusta 1920), venovaný budúcej administratívnej organizácii tohto územia. Pripojenie Slovenska Kürthy chápal ako status quo ante, čo z právneho hľadiska znamenalo možnosť dosadenia predchádzajúcich administratívnych orgánov a ľudí. Nereálnosť takejto cesty si však uvedomoval aj on a poukázal na zvýšenie „národného citu“ obyvateľstva v poslednom období. Prípadný konflikt v tomto smere by potom ohrozoval existenciu spoločného štátu na trvalejších základoch. Tie videl v poskytnutí národnostných práv na základe zákona z roku 1868. Ako je známe išlo o práva v oblasti jazykovej, kultúrnej, sociálnej, cirkevnej, administratívnej a v jurisdikcii. Podľa Kürthyho by na platforme tohto zákona maďarská strana zároveň potvrdila svoju tézu, že národnostný útlak ani v minulosti nebol takým zásadným problémom, že sa vyskytli len malé chyby – aj keď vo veľkom počte, ktoré potom využili nepriatelia Uhorska, aby živili nedôveru vo vnútri krajiny. Jeho Plán konečnej administratívy počítal s určitým prechodným obdobím, počas ktorého by na Slovensku pôsobilo Hornouhorské zastupiteľstvo (Felvidéki delegáció).⁶⁷ Počas samotnej akcie by vládni zmocnenci v spolupráci s vojenským velením pripravovali pôdu pre občiansku administratívu na Slovensku. Po tom, ako by delegácia vytvorila a predostrela pred vládu konečný plán organizácie, a ten by bol prijatý, delegácia by zanikla a vládu nad územím Slovenska by prevzala maďarská vláda.⁶⁸

Akciu na Slovensku naďalej urgovali okrem Mészárosa aj ostatné vplyvné organizácie ako Hornozemská liga, či Slovenské hlavné oddelenie. Z toho dôvodu prebehlo 10. septembra 1920 stretnutie, na ktorom „nespokojenci“ za účasti významných predstaviteľov armády

65 AMZV, PZ Budapešť 1920, č. 154; MOL. ME. K 27 Mtj. 12.8.1920-1.

66 MOL. Küm. K 64 1922-7/II-258. K otázke poľsko-ruského konfliktu, jeho vojenských aj zahraničnopolitických dimenziách: GAJAN, K.: Poľsko-ruská vojna a vznik Malé dohody ve světle diplomatických dokumentů. In: *České země a Československo v Evropě XIX. a XX. století*. In: *Sborník prací k 65. narozeninám prof. dr. Roberta Kvačka*. Eds. J. Dejmek – J. Hanzal, HŮ AV ČR: Praha, 1997, s. 191-207; SOMOGYI, E.: Magyarország részvétele az 1920-as lengyel-szovjet-orosz háborúban. In: *Történelmi Szemle*, 1986, č. 2, s. 313-324.

67 Hornouhorské zastupiteľstvo/delegácia sa mala skladať z predsedu, 2 podpredsedov, 2 poverencov maďarskej vlády, 10 ľudí povelaných predsedom a 33 ľudí delegovaných z hornouhorských strán (na základe práva na sebaurčenie). Vychádzajúc zo štatistiky z roku 1910 by potom pomer zvoliteľných národností bol 17 Slovákov, 11 Maďarov, 4 Rusíni, 2 Nemci, ktorí by tvorili poradný orgán, zameraný na hľadanie možností trvalého spoložitia. Predsedu delegácie mal vymenovať regent, ktorý by mal aj právo odvolať ho z funkcie. Predseda by stál na čele všetkého (okrem vecí zákonodarstva a armády) a mal mať dostatok právomocí. Z toho dôvodu to mal byť človek nadstranícky, vyhovujúci zainteresovaným stranám. Administráciou by boli poverení jemu podriadení vládni zmocnenci. Oblastní hlavní vládni zmocnenci by pôsobili na územiach, na ktorých by operovali aj dané vojenské jednotky (totožné územné celky). Na ich čele mal stáť vládny zmocnenec menovaný maďarskou vládou, ktorého úlohou by bolo venovať sa veciam súvisiacim s administratívou, zodpovedný by bol predsedovi delegácie, spolupracoval by s ministerstvami. MOL. Küm. K 64 1920-7-274.

68 Tamže.

rokovali o možnostiach prevedenia akcie. Žiadali splnenie príslubu, ktorý dostali od vlády a premiéra ešte v júli, že akcia bude uskutočnená do začiatku októbra 1920.⁶⁹ Vojenské kruhy spojené s Mészárosovou skupinou si neprípúšťali, že by k akcii vôbec nedošlo. Danú dobu považovali za nanajväčš aktuálnu, pričom sa obávali, že odloženie akcie by mohlo znamenať úplný koniec plánov získania Slovenska. To by zapríčinilo aj zmenu atmosféry na Slovensku, či už vplyvom aktivít československej strany, konsolidácie krajiny, alebo stratou motivácie verných skupín. Opätovne zdôrazňovali nebezpečenstvo straty dôvery, a tým aj celej konšpiračnej siete. V tejto atmosfére vznikol v septembri 1920 ďalší vojenský plán nazvaný Árpád, ktorý vychádzal s menšími obmenami z premis definovaných už aj v predchádzajúcich plánoch. Podľa neho mali previesť útok z poľskej strany tam sídliace „szabadcsapatok“ (tzv. slobodné oddiely, išlo vlastne o polovojenské jednotky) a z juhu by postupovala Maďarská kráľovská armáda.⁷⁰ Napriek očividnej nereálnosti tejto akcie, silný tlak z vlastných radov prinútil vládu ešte raz prehodnotiť situáciu a jasne zdefinovať svoju budúcu líniu. Z tohto dôvodu bola významná misia plukovníka Gézu Dormándyho v Poľsku na prelome septembra a októbra 1920. Cieľom jeho tajnej cesty bolo zistiť, do akej miery by Poliaci aktívne spolupracovali, a čo by boli ochotní ponúknuť pre akciu na Slovensku. Dormándy mal zistiť rozsah poľských požiadaviek voči Maďarsku, čo súviselo s obavou Maďarov, že Poľsko má na Slovensku (alebo na jeho časti) určité záujmy.⁷¹ Z inštrukcií, ktoré Dormándy dostal, vyplýva, že maďarský generálny štáb mal v pláne ako prvý krok prerušiť vlakové spojenie na trati Košice – Bohumín v smere na Žilinu a východ Slovenska. Za obzvlášť významný považovali košický smer pre odrezanie Podkarpatskej Rusi a žilinský kvôli východu Slovenska. Ďalším významným momentom bolo zabezpečenie francúzskeho súhlasu na distribúciu vojenských materiálov cez Rumunsko a odvolanie francúzskych dôstojníkov z ČSR. Zároveň sa však chceli vyhnúť akejkoľvek konfliktnej situácii s Nemeckom. Dormándy mal maďarské predstavy predniesť len vo všeobecnejšej forme. Poliakov mal informovať aj o tom, že všetkých plánovaných 7 + 1 divízií na jeseň (1920) ešte nebude postavených a o obavách z možného zapojenia sa Kráľovstva Srbov, Chorvátov a Slovincov do konfliktu. Vojenským cieľom Maďarska bolo obnovenie „historických hraníc“ bez územia, ktoré požadovalo Poľsko. Hlavné smery útoku boli Bratislava, Zvolen – Žilina, Košice – Prešov. S poľskou armádou sa mali stretnúť v línii Žilina – Poprad – Prešov. Spolupráca vojenských útvarov mala byť skordinovaná na základe presného plánu, ale bez spoločného velenia, čo poukazuje na nedôveru maďarskej strane. Za najlepší termín útoku považoval maďarský generálny štáb jeseň 1921, pričom významnú úlohu v celom plánovaní stále hral hroziaci konflikt s bolševickým Ruskom.⁷² Maďarská vláda pristupovala k plánom akcie veľmi opatrne, keďže nechcela riskovať zásadnejší, otvorený konflikt s viacerými susedmi, ani s veľmocami. Vojenské kruhy a najmä iredentistickí organizátori vychádzali vo veľkej miere z názoru, že maďarské vojsko sa na Slovensku nestretne s väčším odporom a verili v úspech bleskovej akcie, ktorá by oddelila Slovensko od českých krajín. Reálne však ani z hospodárskeho, ani z vojenského, či diplomatického, nebolo Maďarsko na konflikt pripravené. Jediné know how, aké mali, bol entuziazmus ľudí podieľajúcich sa na organizovaní akcie na Slovensku.

69 MOL. Küm. K 64 1920-7-342.

70 GODÓ, ref. 1, s. 135-136.

71 Tieto záujmy umocňovala najmä činnosť Mnoheľa a najnovšie aj Jehličku a Ungera, ktorí sa oficiálne začali orientovať na Poľsko. Dňa 8. 9. 1920 uverejnil Ungerov Slovák nový program Národnej rady slovenskej, v ktorom sa medzi iným píše: „Slovensko bude samostatný slobodný štát a ponevác sami nie sme dost mocní, Národná Rada Slovenská chce, aby sme sa opreli o milý, mocný, 40-miliónový národ poľský“. KRAMER, ref. 1, s. 78.

72 MOL. Küm. K 64 1920-7-Smernice od Berzevizyho pre Dormándyho 23. 9. 1920.

Avšak ten negarantoval potrebnú podporu v „deň D“ na Slovensku ani v zahraničí. V tomto smere je významná napr. aj deklarácia predstaviteľov SLS proti kresťanským socialistom na Slovensku, datovaná na 28. septembra 1920.⁷³

Vplyvom zmeny politickej situácie v Poľsku, čo sa odrazilo aj na podpísaní poľsko-ruského príméria v októbri 1920, aj výsledok Dormándyho misie vyznel pomerne jednoznačne. Garancie poľskej vlády sa mu nepodarilo získať, napriek tomu, že vysoké vojenské kruhy, s ktorými rokoval, prejavovali náklonnosť promaďarskému riešeniu. Maršal Piłsudski prisľúbil, že po uzavretí poľsko-ruského mieru (18. marca 1921 v Rige) bude môcť podporiť maďarskú akciu na Slovensku. Náčelník poľského generálneho štábu gen. Tadeusz Rozwadowsky odporučil, aby Maďari riešili „českú otázku“ otvorenou cestou (pravdepodobne na medzinárodnej úrovni – pozn. M. M), pričom odtrhnutie Slovenska od ČSR malo byť prevedené skôr neoficiálnou cestou. Podľa plánu malo povstanie vypuknúť na východe Slovenska, kde by sa koncentrovala česká armáda. Následne by zo severu vtrhlo na Slovensko 2 – 3-tisíc ľudí. Na juhu by sa zase zaktivizovali Maďari. Týmto manévrom by odstavili čs. armádu a pravdepodobne aj získali územie Slovenska po riekú Váh. Jeseň 1921 označil za vhodný termín. Smerom k Rumunsku zdôraznil, že rumunský minister zahraničia Take Jonescu bol ochotný dohodnúť sa s Maďarmi aj za cenu územných ústupkov.⁷⁴ Okrem takýchto správ, však z Poľska prichádzali aj varovania, že počas povstania na Slovensku sa nemôže maďarská vláda kompromitovať, lebo to by mohlo zaktivizovať Malú dohodu, ktorá sa v tom čase už formovala. Povstanie preto musí uskutočniť obyvateľstvo Slovenska, alebo je nutné zabezpečiť neutralitu Rumunska.⁷⁵ Po týchto neúspešných rokovaniach sa koncom októbra 1920 Teleki opätovne vyjadril proti akejkoľvek akcii a jej prevedenie bolo odložené na neurčito.⁷⁶ Maďarskej vláde jednoducho nevyhovovalo, ak by v tom čase na Slovensku vypuklo nekoordinované povstanie, zorganizované iredentistickými organizáciami, a odmietla sa v ňom angažovať. Aktivity Mészárosa a jeho spoločníkov vnímali ako nátlak, ktorý by mohol mať pre celú krajinu len katastrofálne následky. Z tohto dôvodu akcentovali na pasívnu rezistenciu a upozornili na nereálnosť úspechu akcie bez silnej podpory Poľska. Avšak ani politika pasívnej rezistencie sa v tomto čase neosvedčila a Maďari hľadali iné, aktívne riešenia.⁷⁷

Napriek zákazu vlády, existovala v Maďarsku organizovaná skupina, ktorá sa rozhodla zrealizovať ozbrojenú akciu proti ČSR za každú cenu. Na jej čele stál bývalý župan Géza Battlay a poslanec maďarského parlamentu György Hir. V prvej fáze svojho plánu počítali s 15-tisíc ľuďmi, ale nakoniec sa na stanovené miesta dostavilo len niekoľko sto ľudí, z ktorých polícia zaistila 450.⁷⁸ Tak sa na poslednú chvíľu rozbehnutiu väčšej akcie podarilo zabrániť. O tomto „Vianočnom pokuse“ boli včas upovedomené aj československé orgány, ktoré rýchlo vykonali protiopatrenia. Konanie maďarskej vlády z tohto dôvodu vnímali v ČSR aj napriek menším výhradám ako korektné, čo malo pozitívny vplyv aj na následný

73 *Slovák*, 1. 10. 1920, s. 1; *Slovenský denník*, 2. 10. 1920, s. 2.

74 MOL. Küm. K 64 1920-7-39l.

75 MOL. Küm. K 64 1920-7-423.

76 Už 10. októbra sa Teleki opätovne verejne vyjadril, že Maďarsko musí prijať Trianon (lebo prehrali vojnu). *Slovenský denník*, 12. 10. 1920, s. 2.

77 MOL. Küm. K 64 1921-48/II-412; Tamže, Inštrukcie z 23. 10. 1920. K otázke politiky maďarskej menšiny na Slovensku v tomto období pozri: ZELENÁK, P.: Maďarská menšina v geopolitických reláciách Slovenska. In: *Pohľady na slovenskú politiku*. (Ed. M. Pekník), Bratislava : Veda, 2000, s. 199-227; ANGYAL, B.: *Érdekvédelem és önszerveződéés*. Galanta-Dunajská Streda : Lilium Aurum-Forum Institute, 2002, 348 s.

78 MOL. ME. K 27 Mtj. 23. 12. 1920-54.

pokus o zblíženie.⁷⁹ Spôsob ani podmienky uskutočnenia „Vianočnej akcie“ neboli v danom momente v záujme Maďarska, ktoré nemalo potrebnú zahraničnopolitickú ani materiálnu podporu. Z tohto dôvodu bolo nutné zabrániť konfliktu a potlačiť tieto revolučne ladené skupiny, pôvodne podporované maďarskou vládou. Napriek uvedenej snahe, však vinou zlej komunikácie medzi povstalcami, sa malá prestrelka na poľsko-československých hraniciach odohrala. Krakovská tlač dokonca uverejnila informáciu, že na Slovensku vypuklo povstanie a zažehala mu veľa úspechov. Avšak ako sa onedlho ukázalo, aj poľské najvyššie velenie vnímalo celú akciu ako nevhodnú a zle načasovanú, ktorá by iba komplikovala situáciu.⁸⁰

NEÚSPECH VOJENSKÝCH PLÁNOV

Ukončenie poľsko-sovietskeho konfliktu a ukončenie francúzsko-maďarských rokovaní (november 1920) mali zásadný vplyv na formovanie ďalších priorít maďarskej zahraničnej politiky. Nástup Philippe Berthelota do čela Quai d'Orsay (október 1920), postupné preorientovanie sa Poľska na spoluprácu s Malou dohodou, podpísanie dohody o menšinách medzi Poľskom a ČSR v novembri 1920, neschopnosť dohodnúť sa s Rumunskom, ktoré tiež zlepšovalo svoje vzťahy s ČSR, či vyriešenie taliansko-juhoslovanského konfliktu a podpísanie tzv. Rappalskej zmluvy (november 1920), ktorá potvrdzovala mierové zmluvy a bola zacielená proti reštaurácii moci Habsburgovcov v strednej Európe, vážne zatriasli maďarskými predstavami o budúcom (pre)usporiadaní regiónu. Spomenuté zmeny zároveň zvyšovali zahraničnú izoláciu Maďarska. Zahraničie tlačilo na to, aby budapeštianska vláda čím skôr ratifikovala mierovú zmluvu, čo sa stalo dňa 15. novembra 1920. Týmto aktom maďarský parlament oficiálne uznal aj ostatné nástupnícke štáty monarchie.

Na prelome rokov 1920 a 1921 Maďarsko nemalo veľa možností na vystúpenie z izolácie. Po neúspešných rokovaníach s Francúzskom sa nečrtala ani podpora zo strany ostatných veľmocí. Nástupnícke štáty postupne pracovali na súlade vzájomných vzťahov, čím odpaďovala možnosť využiť ich rivalitu proti sebe. Nemecko v danom čase nemalo dostatočný vplyv a v takejto situácii sa nedala očakávať výraznejšia podpora ani z tejto strany. Nová Telekiho vláda (od 16. decembra 1920) preto medzi svoje zahraničnopolitické priority zahrnula konsolidáciu hospodárskych pomerov a dohodu so susedmi.⁸¹ V tomto smere vyzneli aj novoročné prejavy premiéra Telekiho a regenta Horthyho. Zabránenie útoku voči ČSR, zdôrazňovanie nutnosti dohody so susedmi a najmä neoficiálne rokovania, ktoré viedol gróf László Szapáry v Prahe s viacerými významnými predstaviteľmi čs. politiky, poukazyvali na ochotu Maďarska dohodnúť sa s ČSR. Významným predstaviteľom takejto koncepcie bol nový minister zahraničia Gustáv Gratz (vo funkcii od 17. januára 1921), ktorý presadzoval nutnosť dohody so susedmi (aspoň s jedným z nich). Za primárne považoval doriešenie základných „životne dôležitých“ otázok, najmä hospodárskeho charakteru. Situáciu vzniknutú zánikom monarchie vnímal ako škodlivú, keď ako dôsledok vzájomných nedorozumení nástupníckych štátov môže vplyv v regióne získať niekto cudzí. Zmenu hraníc bolo podľa neho možné dosiahnuť len po vzájomnej dohode, pričom predpokladal, že prá-

79 AMZV, PZ Budapešť 1920, č. 241, 242, 243. Na nebezpečie, ktoré podobná akcia pre Maďarsko predstavuje, upozornil Telekiho aj vedúci francúzskej vojenskej misie v Budapešti, gen. Maurice Hamelin. Teleki sa vyjadril, že informácie o „Vianočnej akcii“ mu poskytol nemenovaný poslanec parlamentu 22. decembra 1920 a následne vláda prijala aj protiopatrenia. Naproti tomu čs. strana tvrdila, že Teleki začal konať až po Hamelinovom zákroku. SNA, f. V. Šrobár, šk. 15, inv. č. 803.)

80 MOL. Küm. K 64 1925-7/b-17, 43; Slovenský denník, 29. 11. 1920, s. 2.

81 NN 1920-22, VII., 17. 12. 1920, 137. zasadnutie parlamentu.

ve na čs. strane je možné docieľiť v tomto smere isté ústupky. Ani Gratz sa však úplne ne vzdal myšlienky revízie a dohodu so susedmi považoval za nutnú aj z hľadiska osudu maďarských menšín.⁸²

Popri týchto snahách aj začiatkom roku 1921 pokračovali vojenské rokovania so zástupcami Poľska a maďarská diplomacia sa pokúsila aj o obnovenie rokovaní s Francúzskom.⁸³ V januári 1921 vznikol tajný plán, na základe ktorého mali z Maďarska cez ČSR prechádzať do Poľska utečenci v počte viacerých peších divízií, ktorých by spoločnými silami vycvičili a vyzbrojili. Počítalo sa s ich využitím ako neregulárnej armády (tzv. szabadcsapatok) pri podpore maďarského vojska na Slovensku a v Podkarpatskej Rusi. Poľský generálny štáb dokonca vydal rozkaz na vytvorenie samostatnej kancelárie, ktorej úlohou bola starostlivosť o tieto osoby. Organizátori (Ágoszton Stefán, Tadeusz Rozwadowski) požiadali aj o oficiálnu podporu poľskej vlády a s pomocou diplomacie sa naďalej pokúšali podporovať vznik bloku Poľska, Rumunska a Maďarska.⁸⁴ Začiatkom februára 1921 sa však ukázalo, že v daných podmienkach je poľsko-maďarská spolupráca na anti-boľševickej platforme s podporou Francúzska nereálna.⁸⁵ Pod vplyvom francúzskeho tlaku, smerom k zlepšeniu vzťahov s ČSR, sa poľská politika začala zblížovať s Malou dohodou. Začiatkom marca 1921 došlo k podpísaniu rumunsko-poľskej obrannej zmluvy a minister zahraničia Eustachy Sapieha otvorene oznámil maďarskému vyslancovi Istvánovi Csekonicsovi, že v danej politickej situácii nie je možné robiť spoločnú politiku. Zároveň tiež vyjadril Maďarsku svoje sympatie a vieru, že čas zmeny ešte len príde. Vo vzťahu k ČSR zdôraznil, že každý predsa vie, že táto efemérna štátnosť sa sama od seba zosype.⁸⁶ Ešte väčším neúspechom pre Maďarsko sa skončila sondáž v Rumunsku.⁸⁷ Tak hospodárske, ale aj politické determinanty zapríčinili, že na jar 1921 sa v maďarskej zahraničnej politike presadili sily, ktoré sa pokúšali o zblíženie s ČSR.⁸⁸

Následkom neúspešných pokusov bývalého panovníka Karola Habsburského o návrat na maďarský/uhorský trón, na jar a jeseň roku 1921, sa ďalej zhoršovala medzinárodná aj hospodárska situácia Maďarska. V tomto čase, nová maďarská vláda, vedená grófom Istvánom Bethlenom (od 14. apríla 1921), oveľa jasnejšie ako jej predchodcovia, pretláčala konsolidačný kurz. Postupne tak došlo k vnútornej konsolidácii, k čomu napomohlo aj získanie veľkej medzinárodnej pôžičky v roku 1924. Boli potlačené ozbrojené polovojenské skupiny a zrušené viaceré iredentistické organizácie a spolky. Od prelomu rokov 1920/1921 sa obnovil starý kurz menšinovej politiky, ktorú striktne definoval menšinový zákon č. XLIV z roku 1868. Jej konkrétna podoba ostala vplyvom jej zahraničnopolitického významu otvorená, ale oproti sľúbeným garanciam v rokoch 1919 – 1920 išlo o krok späť. V nasledujúcom období sa zásadne pretransformovali a centralizovali inštitúcie zaoberajúce sa touto problematikou. Maďarská vláda sa snažila aktívne zapojiť do európskych štruktúr, aby tak navodila zlepšenie vnútorných aj zahraničných pozícií krajiny. V takejto situácii sa prípadné plány vojenských akcií dostali na perifériu maďarskej vládnej politiky. Pritom rozvoj armá-

82 GRATZ, G.: *Magyarország a két világháború között*. Budapest : Osiris, 2001, s. 39-41.

83 PDF II, dok. 28, 29.

84 MOL. Küm. K 64 1925-7/b-17, 43.

85 PDF II, dok. 97.

86 MOL. Küm. K 64 1921-7/b-70; PDF II, dok. 100; K zahraničnej politike Poľska v tomto období: ESSEN, A.: *Polska a Mała Ententa 1920-1934*. Warszawa-Kraków : Wydawnictwo naukowe PWN, 1992, s. 49-52.

87 MOL. Küm. K 64 1921-41-123; PDF II, dok. 101, 115. Porovnaj tiež s: AMZV, PZ Budapešť 1920, č. 255, 259.

88 TÓTH, A.: První bilaterální jednání mezi Československem a Maďarskem (1921) – Bruck an der Leitha. In: *Moderní dějiny 9*, 2001, s. 118-157.

dy bol do roku 1927 ovplyvnený aj prítomnosťou spojeneckej vojenskej kontrolnej komisie. Taktiež zahraničnopolitické determinanty (čiastočná izolácia krajiny) zásadne vplývali na možnosti Maďarska. V skúmanom období maďarská armáda ani početnosťou ani výzbrojou nemohla súperiť s ozbrojenými silami susednými štátov.⁸⁹ Napriek týmto faktom, aj naďalej v tajnosti prebiehali rôzne konšpiračné snahy, koordinované najmä Dísz tér a Úradom ministerského predsedu, ktorých cieľom bola destabilizácia susedných krajín.

M. MICHELA: DIE UNGARISCHE POLITIK UND PLÄNE DER BEWAFFNETEN AKTION
IN DER SLOWAKEI IN DEN JAHREN 1919-1920

Die Studie widmet sich den militärischen Plänen der ehemaligen ungarischen Eliten, die zur Wiederbeifügung der Slowakei zum Ungarn führen sollten. In den Jahren 1919-1920 entstanden gleich einige, wobei gerade die „slowakische Frage“ zur primär lösbaren Aufgabe auf dem Weg zur Erneuerung der Integrität von Ungarn zählte. Diese Tatsache widerspiegelte sich auch in den Aktivitäten der Regierungskreise in Budapest, die ihre eigenen iredentistischen Organisationen aufbauten und Bewegungen unterstützten, derer Tätigkeit die Idee der tschechoslowakischen Staatlichkeit unterwühlten. In dieser Richtung engagierten sich markanter vor allem Gruppen von Emigranten, die freiwillig oder zwangsweise das Gebiet der entstehenden Republik verliessen.

Die Studie verweist auf die konkreten militärischen Pläne und aussenpolitischen Konzeptionen, die in Ungarn im Herbst 1919, also in der Zeit des Eintritts vom kontrarevolutionellen Regime, und folglich auch in 1920 an der Zeitnähe gewannen. In der Folge von verschiedenen aussenpolitischen, innenpolitischen, aber auch anderen Determinanten, kam es zur fortlaufenden Überarbeitung dieser Pläne. An ihrer Zusammenstellung und an der organisatorischen Tätigkeit nahmen ausser Generalstab auch mehrere zivile Institutionen und Ämte teil, wobei die Schlüsselrolle die schon erwähnten Emigrantengruppen spielten. Diese unterhielten die Beziehungen mit den „abgerissenen“ Gebieten, übten weitreichende propagandistische Tätigkeit aus und nahmen auch an dem Aufbau der untertägigen Strukturen teil, die im Fall eines bewaffneten Konfliktes zu Gunsten der ungarischen Partei aktiviert werden sollten.

Bis zur Unterzeichnung des Friedensvertrages von Trianon am 4. Juni 1920 waren die Aktivitäten der pro-ungarischen Kräfte am intensivsten. Der polnisch – sowjetische militärische Konflikt gab folglich der Änderung von status quo eine neue Hoffnung. Neben den diplomatischen Verhandlungen über militärische Hilfe für Polen verlief weiter auch die geheime Organisierung mit dem Ziel in der Slowakei Aufstand auszulösen, der zur Erreichung einer gemeinsamen ungarisch – polnischen Grenze auf Kosten der Tschechoslowakei führen sollte. Ungarn gewann für seine Pläne nicht genug Unterstützung im Ausland und dieser Zustand komplizierte auch die Beendigung des polnisch – sowjetischen militärischen Konfliktes. Die Tschechoslowakei stärkte dabei ihre Position und schloss Bündnisvertrag mit dem Königreich von Serben, Kroaten und Slowenen ab. Ausser aussenpolitischer Unterstützung mangelte Ungarn in der gegebenen Situation an militärische und wirtschaftliche Potential. In dieser Situation schienen alle Revisionspläne höchstens riskant. Aus diesen Gründen stellte der Regierungschef Teleki die ganze Aktion ein und verschob sie auf den Nimmestag.

89 K početnému stavu maďarskej armády pozri: DOMBRÁDY, TÓTH, ref. 46, s. 18-25.

BEZPEČNOSTNÁ SITUÁCIA V POHRANIČNÝCH OBLASTIACH ORAVY A SPIŠA V ROKOCH 1945 – 1947

JAN ŠTAIGL

ŠTAIGL, J.: Security situation in the border regions of Orava and Spiš in the years 1945 – 1947. *Vojenská história*, 2, 12, 2008, pp. 84 – 107, Bratislava.

The author of the published study deals with a specific security situation in the northern regions of Orava as a consequence of re-allocating some of the parts to Polish authority. He follows the development of the incorporated regions as well as Slovak site of the frontiers from the liberation of these regions by Red Army up to the year 1947. Due to signing Czechoslovak-Polish Treaty on friendship, cooperation and solidarity the year should have been a breakthrough in the relations between the two states. The author mainly reflects the activities of a Polish military troop- Blyskawica. The members of the troop had a real influence on the persecutions of Slovaks in Poland; moreover they were organizing robberies of Slovak villages. As far as this aspect is concerned, the study reads on the actions of Czechoslovak Army and Slovak Armed Forces against the troops, as well as on the issues of cooperation with Polish Security Forces in the search of their liquidation.

Military History. Slovakia. Security situation in the borders of Slovakia and Poland. 1945 – 1947.

Medzi základné úlohy spojené s obnovou československej štátnosti a jej suverenity po skončení druhej svetovej vojny patrilo zabezpečenie ochrany hraníc a kontroly pohraničných území. Okrem pretrvávajúceho vojnového stavu s Nemeckom, Rakúskom a Maďarskom si to vyžadovala aj napätá situácia, ktorá v pohraničí existovala v dôsledku činnosti rôznych ozbrojených skupín a hraničných sporov ČSR so susednými štátmi. Na oslobodenom území sa postupne obnovovala sieť pohraničných orgánov Finančnej stráže a do stráženia hraníc a kontroly pohraničia sa zapájali príslušníci pohraničných oddelení novovytvorených bezpečnostných zborov – Zboru národnej bezpečnosti (ZNB) v Čechách a na Morave a Národnej bezpečnosti na Slovensku.

Nízke početné stavy zložiek poverených ochranou hranice – ešte v lete 1946 mala Finančná stráž na Slovensku niečo vyše 2 000 osôb a v pohraničných staniciach Národnej bezpečnosti slúžilo okolo 500 jej príslušníkov¹ – však na plnenie bezpečnostných úloh nestačili, a zasiahnuť museli vojenské jednotky. Na základe operačného rozkazu veliteľa 1. čs. armády arm. gen. K. Klapálka č. 127 z 23. mája 1945 boli v pohraničných oblastiach ČSR, s výnimkou slovenského úseku čs.-poľskej hranice a pri novovytvorenej čs.-sovietskej hrani-

1 ŠTAIGL, J. – ŠTEFANSKÝ, M.: *Vojenské dejiny Slovenska 1945-1968. VI. zväzok*. Bratislava : Magnet Press Slovakia 2007, s. 79.

ci, rozmiestnené útvary existujúcich i novoformovaných divízií. V pridelených priestoroch mali vykonávať prieskumnú a hliadkovú činnosť, brániť pokusom o ilegálne prekračovanie štátnej hranice či neoprávnené vyvážanie majetku a poskytovať ozbrojenú asistenciu orgánom štátnej správy, respektíve príslušníkom Finančnej stráže, ZNB a Národnej bezpečnosti pri ich zásahoch.²

Za hlavné príčiny, prečo sa nerealizovali vojenské bezpečnostné opatrenia aj v slovensko-poľskom pohraničí, možno pokladať tieto faktory: 1) vojenské jednotky boli vyslané predovšetkým do oblastí susediacich so štátmi, s ktorými bola ČSR vo vojnovom stave, vrátane pohraničného územia pri úseku čs.-nemeckej hranice na severe Čiech, ktorý sa neskôr, po posunutí poľsko-nemeckej hranice na západ, stal súčasťou čs.-poľskej hranice, 2) v súlade s ustanoveniami čs.-sovietskej spojeneckej zmluvy z decembra 1943, ktoré sa premietli aj do formulácií Košického vládneho programu o zahranično-politickej orientácii obnoveného Československa, sa očakával vývoj priateľských vzťahov s Poľskom a ich skoré vyústenie do pripojenia sa tejto krajiny k vojensko-politickej spolupráci ČSR a ZSSR, 3) značná členitosť a nepriechodnosť horského terénu na severe Slovenska a 4) nedostatok vojenských síl a prostriedkov. Predpoklad relatívneho „pokoja“ na slovensko-poľskej hranici a v tunajších prihraničných oblastiach sa však v krátkom čase ukázal ako chybný. Nepokojnú atmosféru, ktorá tu doznievala z konca vojny, začala „oživovať“ a prehľbovať činnosť rôznych ozbrojených skupín, predovšetkým oddielov Ukrajinskej povstaleckej armády (UPA, tzv. banderovcov)³, sprevádzaná prudkým rozšírením sa pašeráctva a ilegálnym prílivom ukrajinkorusínskeho obyvateľstva z juhovýchodného Poľska, ktoré utekalo pred prenasledovaním zo strany poľských úradov.⁴

Špecifická bezpečnostná situácia sa vytvárala v severných oblastiach Oravy a Spiša, a to hlavne v dôsledku opätovného odovzdania niektorých častí do poľskej správy. Išlo o tzv. inkorporované územie, ktoré bolo po vzniku samostatného Československa v roku 1918, na základe rozhodnutia Konferencie veľvyslancov v belgickom meste Spa z 28. júla 1920, pripojené k Poľsku. Malo rozlohu 583 km² (413 km² na Orave a 170 km² na Spiši) a nachádzalo sa na ňom 13 oravských a 13 spišských obcí s viac ako 20 000 obyvateľmi.⁵ Po pretrvávajúcich územných sporoch medzi ČSR a Poľskom sa oba štáty na Konferencii Ligy národov 12. marca 1924 dohodli, že ČSR si ponechá územie Ždiaru a Javoriny a s Poľskom vymení niektoré obce na hornej Orave.⁶ Nové hranice boli potvrdené čs.-poľskou zmluvou z 24. apríla 1925 a neskôr, 1. decembra 1938, boli ešte čiastočne korigované.⁷ V rámci účasti slovenskej armády na nemeckej agresii proti Poľsku v septembri 1939 bolo inkorporované úze-

2 Vojenský ústřední archiv-Vojenský historický archiv (VÚA-VHA) Praha, f. MNO-hl. št., čj. 245/Taj.oper. 1. odd. 1945.

3 Pozri napr. FIALA, J.: *Zpráva o akci B*. Praha : Vyšehrad 1994 a ŠMIGEL, M.: *Banderovci na Slovensku (1945-1947)*. Banská Bystrica : Katedra histórie FHV UMB a ÚVV UMB 2007.

4 Bližšie ŠMIGEL, M. – MIČKO, P.: K problematike utečeneckých vlín na Slovensko v rokoch 1944-1946. In: *Acta Historica Neosoliensia*, 9, 2006, s. 175-184.

5 Oravské obce: Srnie, Podvlk, Harbakúz, Vyšná Zubrova, Nižná Zubrova, Oravka, Bukovina-Podsklie, Pekelník, Jablonka, Chyžné, Vyšná Lipnica, Hladovka a Suchá Hora; spišské obce: Nová Belá, Fridman, Krempachy, Tribš, Durštín, Čierna Hora, Jurgov, Repiská, Vyšné Lapše, Nižné Lapše, Nedeca, Kalvín a Lapšanka. SYRNÝ, M.: K problematike Hornej Oravy a severného Spiša po druhej svetovej vojne. In: *Acta Historica Neosoliensia*, 8, 2005, s. 137.

6 Išlo o výmenu územia okolo Nižnej Lipnice za dediny Suchá Hora a Hladovka. Pozri *Poľský Spiš*. In: http://sk.wikipedia.org/wiki/Spi%C5%A1_%8regi%C3%B3n%29.

7 BAKA, I.: *Slovenská republika a nacistická agresia proti Poľsku*. Bratislava : VHÚ 2006, s. 11 a BORÁK, M.: Československo-poľská „malá válka“ u Čadce 25. listopadu 1938. In: *Historie a vojenství*, 1998, č. 4, s. 65-90.

mie anektované späť k Slovensku.⁸ Po skončení druhej svetovej vojny nebolo jasné, komu toto sporné územie, na ktoré si robili nárok tak Poľsko ako Československo, pripadne. Rokovania zástupcov oboch krajín o otázke štátnej hranice na Orave a Spiši však nakoniec vyústili do záveru vrátiť ich líniu do predvojnového stavu.

Preberanie inkorporovaného územia do poľskej správy nebolo jednoduchou záležitosťou. Bolo spojené s protestmi slovenského obyvateľstva, ktoré žiadalo návrat do štátneho zväzku ČSR, ale tiež s politickou, hospodárskou a kultúrnou perzekúciou Slovákov v obciach pripojených k Poľsku. V jej dôsledku utieklo okolo 6 000 občanov slovenskej národnosti na územie Slovenska.⁹ Ich rozhodnutie vo veľkej miere ovplyvnili aj nebezpečné pomery, vyvolané pôsobením rôznych ozbrojených skupín – lupičských a pašeráckych bánd, banderovcov, vojenských a miličných jednotiek, ako aj oddielov poľského ozbrojeného protikomunistického odboja. Vo viacerých prípadoch prenikali aj na slovenské územie.

V tomto zmysle cieľom našej štúdie je ukázať vývoj bezpečnostnej situácie, tak na inkorporovanom území ako na slovenskej strane hranice, a to v časovom úseku od oslobodenia týchto oblastí Červenou armádou do roku 1947, ktorý mal byť, v dôsledku podpísania čs.-poľskej zmluvy o priateľstve, spolupráci a vzájomnej pomoci, prelomom vo vzťahoch medzi oboma štátmi. Štúdiu ponímame ako príspevok k diskusii, ktorá v súčasnosti prebieha v slovenskej a poľskej historiografii a v komunite „poľských“ Slovákov na hornej Orave a hornom Spiši, o niektorých aspektoch povojnového vývoja na tomto území.

Severné oblasti Oravy a Spiša obsadili vojská Červenej armády na konci januára 1945. Okrem vytvorenia vlastnej vojenskej správy ponechali v činnosti národné výbory s miestnymi ozbrojenými milíciami, ktoré tu vznikli po vypuknutí Slovenského národného povstania. Postupne sem začali prichádzať aj poľskí úradníci s ozbrojeným sprievodom. Napríklad v obci Jablonka už 3. februára 1945 žiadal veliteľ poľskej milície (Milicja Obywatelska – MO)¹⁰ z Nowego Targu odovzdať miestnej správy do rúk Poliakom.¹¹ Činnosť poľských úradníkov sa stretávala s odporom obyvateľstva, ktoré preferovalo prinavrátenie týchto oblastí Československu a uznávalo iba tunajšie československé orgány. So súhlasom velenia 4. ukrajinského frontu Červenej armády sa tu uskutočnil plebiscit, v ktorom sa 98 percent obyvateľstva Hornej Oravy a Spiša prihlásilo k slovenskej národnosti, a naprostá väčšina sa vyslovila za pripojenie ich obcí k ČSR.¹² Výsledky plebiscitu prispeli k tomu, že velenie 4. ukrajinského frontu 28. apríla 1945 rozhodlo, aby „sporné“ územie bolo až do rozhodnutia mierovej konferencie ponechané v československej správe.¹³

Československá vláda však už 5. mája 1945 na zasadnutí v Košiciach odsúhlasila vrátenie týchto krajov Poľsku.¹⁴ Súčasne sa začali čs.-poľské rokovania, ktoré otázku hraníc na Orave a Spiši riešili v súvislosti so snahou Poľska o pričlenenie Těšínska. Vyústili 20. mája 1945

8 BAKA, ref. 7, s. 71-131.

9 Ref. 5, s. 138.

10 Oficiálny názov poľskej polície v rokoch 1944-1990 ako ekvivalentu československej Vnútornej bezpečnosti. Pozri *Milicja Obywatelska*. In: http://pl.wikipedia.org/wiki/Milicja_Obywatelska.

11 Archiv Ministerstva zahraničních věcí České republiky (AMZV ČR) Praha, f. Teritoriální odbory –obyčejné 1945-1959, Poľsko, šk. 16, č. 80930/II-2/47.

12 ANDRÁŠ, M.: *Polská menšina na Slovensku*. In: <http://www.kultura-fb.sk/new/old/stare/poliaci-8.htm>

13 Národný archív (NA) Praha, f. 1075 (Hraničné spisy 1918-1953), šk. 37, H-1131.

14 Ref. 12.

do podpísania tzv. pražských protokolov, podľa ktorých sa mal priebeh hraníc v uvedených oblastiach vrátiť na čiaru stanovenú v roku 1920.¹⁵

O podmienkach preberania inkorporovaného územia do poľskej správy rokovala ešte v ten istý deň v Trstenej delegácia SNR so zástupcami okresného národného výboru (Powiatowej rady narodowej) v Nowom Targu. Slovenská delegácia predložila, okrem iného, požiadavku na dobrovoľné premiestnenie slovenského obyvateľstva na Slovensko. Vyplývala najmä z obavy niektorých Slovákov z odvetných opatrení Poliakov alebo poľských orgánov za ich proslovenskú či pročeskoslovenskú angažovanosť. Poľská strana nakoniec súhlasila iba s možnosťou dobrovoľného vystahovania sa členov slovenských úradných orgánov, štátnych zamestnancov a kňazov, a to aj s majetkom. Súčasne bolo dohodnuté, že existujúce obecné milície budú ponechané, ale dostanú poľských veliteľov. Rovnako mohli naďalej pôsobiť – ako súčasť poľskej administratívy – aj dovtedajšie národné výbory. Na záver rokovaní bol prijatý dohovor o spolupráci poľských orgánov s Okresným národným výborom v Trstenej pri stíhaní fašistických živlov v prihraničných obciach.¹⁶

Prvé jednotky poľskej armády (Wojska Polskiego – WP) prišli na severné územie Oravy a Spiša už v polovici mája 1945.¹⁷ Ďalšie na základe rozkazu generálneho štábu WP z 29. júna 1945 o obsadení južnej hranice Poľska, ktoré mali strážiť spolu s vojakmi Červenej armády. Išlo o jednotky 6. a 8. pešej divízie 1. armády WP¹⁸, spolu s časťou 10. pluku zboru vnútornej bezpečnosti (Korpus Bezpieczeństwa Wewnętrzznego – KBW).¹⁹ Spolu s nimi prichádzali aj ďalšie oddiely poľskej milície, ktoré pomáhali, často použitím násillia, ustanovovať orgány poľskej správy. Dochádzalo k prvým stretom a incidentom medzi miestnymi Slovákami a formujúcou sa poľskou štátnou mocou.

Veliteľ VII. armádneho zboru čs. armády (veliteľstvo Trenčín) plk. pech. Michal Širica v hlásení o situácii v severnom pohraničí, ktoré spracoval podľa informácií prednostu 2. oddelenia (spravodajského) štábu, získaných v dňoch 9. – 10. júla 1945 od miestnych orgánov Národnej bezpečnosti a Finančnej stráže, okrem iného, uviedol: „*Priestor Trstena-Jablonka: V Podvlku, Pekelníku, Srnia a Harkabúz došlo k zrážke medzi miestnou milíciou a poľskou milíciou, ktorá prišla obsadiť tieto kraje. V Pekelníku na strane poľskej boli 4 mŕtví a 1 mŕtvý z miestnej polície (uvedený ozbrojený incident sa uskutočnil 4. júla 1945 a prestrelka trvala 8 hodín – pozn. J. Š.²⁰). Obyvateľstvo 13 obcí, ktoré za bývalej Slovenskej republiky pripadli k Slovensku, chce byť pripojené k Československej republike.*“ V súvislosti s nízkymi počtami príslušníkov Finančnej stráže (7 – 8 osôb v jednej stanici) a obavou, že v krátkom čase „*môže dôjsť k incidentom medzi poľským vojskom, prípadne milíciou a našimi pohraničnými orgánmi*“, navrhoval vyslať do pohraničia vojenské jednotky.²¹ Podobne aj veliteľ 10. pešej di-

15 Ref. 5, s. 138.

16 Tamže.

17 Pozri hlásenie veliteľa 4. vojenskej oblasti Úradu štátneho tajomníka MNO o obsadení územia Oravy a Spiša poľským vojskom. VÚA – VHA Praha, f. MNO-štát. taj. expozitúra Bratislava 1945, šk. 11, č. 169.

18 PROCHWICZ, J.: *Wojsko Polskie w ochronie granic Polski (w pięćdziesiątą rocznicę objęcia ochroną granic przez jednostki 2 Armii WWP)*. In: <http://www.ketrzyn.ordinariat.opoka.org.pl/documents/HISTORIA/wpoc.htm>

19 Vojenská formácia v podriadenosti poľského ministerstva vnútornej bezpečnosti (Ministerstwo Bezpieczeństwa Publicznego-MBP), určená na likvidovanie protipoľského a protikomunistického ozbrojeného hnutia a na ochranu dôležitých štátnych, hospodárskych a dopravných objektov. Pozri *Korpus Bezpieczeństwa Wewnętrzznego*. In: <http://pl.wikipedia.org/wiki/KBW> a *Ministerstwo Bezpieczeństwa Publicznego*. In: http://pl.wikipedia.org/Ministerstwo_Bezpiecze%C5%84stwa_Publicznego

20 Ref. 11, č. 80930/II-2/47 (Správa Povereníctva vnútra SNR Ministerstvu vnútra v Prahe o pomeroch na Orave a Spiši z 8. apríla 1947).

21 Vojenský historický archív (VHA) Bratislava, f. VO-4, šk. 1, inv. č. 11, č. 80093 Taj./oper. 1945.

vízie (veliteľstvo Košice) pplk. del. Emil Perko na základe telefonickej správy od Okresného národného výboru v Spišskej Starej Vsi dňa 20. júla 1945 informoval nadriadené veliteľské orgány o tom, že „*Polské vojská vťahly 19. t. m. na sporné územie 13 spišských obcí. Zavierajú našich ľudí. Občania sú ozbrojení a chcú započat' odboj. Hrozí krvipreliatie...Sú obavy, že Okresný národný výbor nebude môcť tomu zabrániť. Oznamujem Vám to s tým, aby ste podnikli všetko, čo je vo Vašej moci na zabránenie preliatie krvi.*“²²

Na základe takýchto správ veliteľ 4. vojenskej oblasti (4. VO – veliteľstvo Bratislava) brig. gen. Mikuláš Markus vydal 14. júla 1945 rozkaz o zaistení severných hraníc Slovenska. Okrem spomenutých incidentov medzi „československou a poľskou milíciou“ dané opatrenia odôvodňoval aj tým, že „*podľa došlých hlásení prekračujú ilegálne skupiny zo strany poľskej severné hranice slovenské*“. Rozkaz ukladal posádkovému veliteľstvu v Žiline (t. j. veliteľstvu 4. pešej divízie, v tom čase v Šali) postaviť dve strážne jednotky, prvú v sile 300 – 400 mužov s veliteľstvom v Čadci a druhú v sile 500 – 600 mužov s veliteľstvom v Dolnom Kubíne. Obe jednotky mali byť organizované ako prápory s tromi pešími rotami a jednou guľometnou rotou. Zostavu im nariadil zaujať takto: strážny prápor v Čadci mal vyslať jednu rotu do Skalitého a jednu do Novej Bystrice, strážny prápor z Dolného Kubína mal vysunúť jednu pešiu rotu do Trstenej a jednu do Oravskej Polhory. Úlohou jednotiek bolo obsadiť a strážiť vojenské objekty, obsadiť a zaistiť hraničné prechody, vykonávať hliadkovú činnosť na hranici, zamedziť ilegálnym skupinám vstup na územie ČSR a podľa potreby „*vypomáhať Finančnej stráži a jednotkám Národnej bezpečnosti v dohode s miestnymi národnými výbormi*“. Veliteľstvo 4. VO súčasne zdôraznilo, že je potrebné „*aby bolo na hraniciach zabránené akýmkoľvek incidentom a krviprelievaniu z našej strany*“.²³

Prekračovanie hraníc „ilegálnymi skupinami“, sa spomínalo v rozkaze veliteľa 4. VO a vychádzalo z hlásení orgánov vojenského obranného i výzvedného spravodajstva²⁴ a národných výborov. Okrem bánd, zgrupujúcich osoby rôznych národností – vojenských zbehov poľskej, československej a Červenej armády, zvyškov nemeckých a maďarských jednotiek, ich príslušníkov, ktorí utiekli zo zajatia a podobne – tieto spomínali aj formácie poľskej Armie Krajowej (AK – Zemská armáda)²⁵, ktoré sa po jej rozpustení v januári 1945 pohybovali v južnom pohraničí Poľska. Podľa hlásenia 2. oddelenia Hlavného veliteľstva Národnej bezpečnosti v Bratislave, najväčšie skupiny AK pri poľsko-slovenskej hranici boli zistené v priestore horského masívu Barania (26 km na severovýchod od Čadce), v okolí mesta Bielsko a v lesoch Babie Hory (24 km na severozápad od Trstenej). V hlásení sa upozorňovalo, že „*Na našom území nebola dosiaľ činnosť A.K. zistená, je však pravdepodobné, že jakmile poľské jednotky zahájajú akciu proti A.K. na Babej Hore, pokúsia sa tieto bandy o presun na naše územie cez horský masív Beskýd.*“²⁶

Do času, kým mali byť strážne prápory 4. pešej divízie sformované a rozmiestnené v se-

22 Tamže, č. 10075/Taj. 1. oddel. 1945.

23 Ref. 21.

24 Pozri napr. VÚA-VHA Praha, f. MNO-hl.št. 1. odd. 1945, č. j. 392/Taj. a AMZV ČR Praha, f. Teritoriální odbory – obyčejné 1945-1959, Poľsko, šk. 29, č. 22211/II.

25 Najsilnejšia a najlepšie organizovaná „podzemná“ armáda v Európe v čase 2. svetovej vojny viedla boj za oslobodenie Poľska tak spod nemeckej, ako aj sovietskej okupácie, a za jeho obnovu v hraniciach pred 1. septembrom 1939. Politicky bola pod vplyvom poľskej emigračnej vlády v Londýne. Po rozpustení AK rozkazom jej posledného veliteľa gen. Leopolda Okulickeho z 19. 1. 1945 sa časť jej štruktúr zapojila do protikomunistického a protisovietskeho odboja. Pozri *Armija Krajowa*. In: http://pl.wikipedia.org/wiki/Armia_Krajowa, a KAMIŃSKI, Ł.: *Ozbrojený odpor proti komunizmu v Poľsku*. In: *Moc versus občan. Úloha represie a politického násillia v komunizme*. Zborník z medzinárodného seminára. Bratislava : Ústav pamäti národa 2005, s. 60-61.

26 Slovenský národný archív (SNA) Bratislava, f. PV-bezp. III. dôv. 1945, šk. 484, č. 1335 sprav./1945.

vernom pohraničí, nariadilo veliteľstvo 4. VO vyslať na Oravu a Spiš pohotovostné jednotky. Do Dolného Kubína bol presunutý motorizovaný oddiel, zložený z príslušníkov pešieho pluku 17 z Bratislavy, so strážnou rotou a motorizovaným oddielom 4. divízie a do Kežmaruku sa premiestnil motorizovaný oddiel 2. divízie (veliteľstvo Banská Bystrica). Jedna pešia rota bola rozmiestnená aj v priestore Javorina²⁷ Po príchode strážneho práporu 4. divízie do Dolného Kubína dňa 31. júla 1945 sa oddiel pešieho pluku 17 vrátil do Bratislavy. Veliteľ pluku na základe informácií veliteľa oddielu kpt. pech. Bartolomeja Kreheľa v hlásení o situácii na Orave z 13. augusta 1945 uviedol: „*Na hraniciach klud. Poliaci vnikli do obcí obsadených za Slov. štátu a prenikli až po predmnichovské hranice. Tieto vôbec neprekročili. Poliaci údajne majú záujem ešte na obciach Hladovka a Suchá Hora, ktoré po mnichovskom diktáte sa dostali do rúk Poľska. Do týchto obcí však nevšak nevkročili. Od prvého dňa pobytu som zistil veľký príliv utečencov z Poliakmi obsadených krajov. Hromadný počet činí po ukončení evakuačnej akcie, ktorú vykonávalo ONV podľa nariadení nadriadených úradov, asi 4.500 osôb... K incidentom na hraniciach nikde nedošlo, okrem prestreliek, ktoré mali miestni milicisti ešte pred mojim príchodom s poľským vojskom.*“²⁸

Podobný charakter mali aj hlásenia veliteľa strážneho práporu v Dolnom Kubíne kpt. pech. Rudolfa Plachého. V informácii o slovenských utečencoch z Poľska spomenul, že sú medzi nimi aj príslušníci milície, ktorých nariadil odzbrojiť. Vydal tiež rozkaz na odobratie zbraní miestnemu obyvateľstvu, pretože Národná bezpečnosť ich nelegálne držanie v podstate tolerovala.²⁹ Zaujímavý bol však obsah hlásenia z 20. augusta 1945. Veliteľ práporu v ňom predovšetkým informoval, na základe správ utečencov, o prebiehajúcich presunoch a zvyšovaní počtu jednotiek poľskej armády na území pripojenom k Poľsku. Súčasne uviedol, že jedna občianka z obce Oravka oznámila, že „*v okolí Babieje Hory je viac vojakov, oblečených v anglickej uniforme, označení sú opaskami, sponkami na nohaviciach bielej farby. Ozbrojení sú automatickými zbraňami. Menovaná má s nimi styky, donáša im potraviny a vyhlásili pred ňou, že sú za ČSR a poľskú londýnsku vládu. Sama pred nimi vraj tvrdila, že je slovenskej národnosti a keď sa ich pýtala, prečo obsadila poľská armáda toto územie, odpovedali, že to aj tak nezostane a ani zostať nemôže, že toto obsadené územie aj tak prípadne naspäť k ČSR a že nesúhlasia s terajšou poľskou vládou.*“ Hlásenie ďalej reflektovalo prebiehajúce presuny vojenských jednotiek v južnom pohraničí Poľska, ako aj o prípady, keď „*Poľskí vojaci prechádzajú na čsl. štátne územie, pri čom vyzvedajú u civilného obyvateľstva.*“³⁰

Presuny poľských jednotiek súviseli s reorganizáciou a redislokáciou WP, ktorá sa začala v júli a vyvrcholila v auguste 1945 vznikom siedmich vojenských okruhov (okręgow wojskowych – OW).³¹ V novej zostave WP ochranu slovensko-poľských hraníc a ich pohraničných oblastí preberali jednotky 6. a 8. pešej divízie krakovského OW.³² Od novembra 1945 začali tieto úlohy plniť jednotky novovytváraných vojsk ochrany pohraničia (Wojska Ochrony Pogranicza – WOP). Z vyčlenených jednotiek 6., 8. a čiastočne aj 17. pešej divízie WP vzni-

27 VHA Bratislava, f. VO-4, šk. 1, inv. č. 11, č. 80176/taj. oper. 1945 a č. 80190/taj. oper. 1945.

28 VHA Bratislava, f. VO-4, šk. 1, inv. č. 11, č. 96/Taj.1945. Aj prehľad správ 2. oddelenia (spravodajského) Hlavného štábu MNO z augusta 1945 uvádzal, že „*Poľské jednotky, ktoré obsadily poľské území získané Slovenskom po porážke Poľska 1939, nikde predmnichovské hranice neprekročily. Chování těchto jednotek jak v čs. armádě tak k čs. obyvateľstvu, je korektní. Propustky, které slovenské obyvateľstvo vyžaduje, při stěhování do ČSR, jsou benevolentně vydávány.*“ AMZV ČR Praha, Teritoriální spisy – obyčejné 1945-1959, Poľsko, šk. 29, č. 22211/II.

29 VHA Bratislava, f. VO-4, šk. 1, inv. č. 11, č. 6/Taj.1945.

30 Tamže, č. 71 Taj./1945.

31 Ref. 18.

32 Tamže.

kol 9. oddiel WOP s veliteľstvom v Nowym Sączu a veliteľstvami troch pohraničných úsekov – č. 41 v Nowym Targu, č. 42 v Jablonke a č. 43 v Rajcze.³³ Na začiatku roka 1946 sa jednotky WOP reorganizovali a redислоkovali. Úsek poľsko-slovenskej hranice strážil 9. korpus (zbor) WOP, ktorého veliteľstvu v Nowym Sączu boli podriadené štyri prápory so štrnástimi pohraničnými rotami. Tie boli, okrem iného, umiestnené aj v obciach Jurgov a Nedeca.³⁴

Zvýšená koncentrácia poľských vojsk na hraniciach vyvolala značné znepokojenie obyvateľstva Oravy a Spiša. Informácie čs. bezpečnostných orgánov súčasne potvrdzovali zmeny v správaní sa poľských vojakov, ktoré naznačilo už spomenuté hlásenie veliteľa strážneho práporu z Dolného Kubína. Spomínali, okrem iného, rozširovanie správ, že na oravskom území, odovzdanom do poľskej správy, „začali Poliaci s vymeriavacími prácami v priestore hradskej Polhora-Korbielow-Javorina. Poliaci tam kopú zákopy. Príslušníci poľskej armády hovorili, že v krátkom čase prekračia hranice...“³⁵, respektíve, že „poľské vojsko obsadí väčšiu časť krajov okolo Hornej Oravy“³⁶, a že východná časť Slovenska až po Poprad bude pripojená k Poľsku.³⁷ Hlásené boli aj konkrétne prípady, keď poľskí vojaci provokovali občanov na slovenskom území otázkami, že „nerozumí, proč se Slovensko nepřipojí k Polsku, že by se jim lépe žilo“³⁸, vyhláseniami o odvete za ponechanie Těšínska v čs. správe³⁹, ako aj strelbou z ručných zbraní v ich blízkosti.⁴⁰

Situáciu komplikovala, ako ďalej upozorňovali orgány Finančnej stráže a Národnej bezpečnosti, aj narastajúca aktivita neidentifikovaných ozbrojených skupín, ktoré prichádzali z Poľska a dopúšťali sa lúpeží a násilných činov na obyvateľstve.⁴¹ Takáto banda napríklad 1. novembra 1945 prepadla jedného roľníka v obci Hladovka, okr. Trstená, ktorému zobrala tri kone, rôzne šatstvo a obuv v celkovej hodnote 160 000,- Kčs. Ďalšie skupiny v dňoch 11. – 13. novembra odcudzili dva kone v Spišskej Starej Vsi s povozom a postrojom a odviekli ich smerom na Nowy Targ, dva kone z osady Potôk pri Matišovciach, ktoré boli neskôr zistené v Poľsku medzi Vyšnými a Nižnými Lapšami⁴², a 15. novembra 1945 odviekli na poľské územie päť kráv zo samoty Kohutiare v katastri obce Sihelné, okr. Námestovo. Dňa 2. novembra 1945 skupina štyroch ozbrojených osôb, ktoré medzi sebou hovorili po poľsky, dokonca napadla strelbou z pištoľí hliadku Finančnej stráže v blízkosti obce Vitanová.⁴³

Za jednu z hlavných príčin „takéhoto dosť častého prechodu týchto poľských ozbrojených

33 PROCHWITZ, J.: *Powstanie Wojsk Ochrony Pogranicza (w pięćdziesiątą rocznicę powstania)*.

In: <http://www.ketrzyn.ordinariat.opoka.org.pl/documents/historia/powstanie.htm>

34 VHA Bratislava, f. Operácia „Banderovci“, šk. 83, č. 3232/Taj.sprav.1946. Poľské pohraničie – správy výzv. sprav.

35 SNA Bratislava, f. PV-bezp., inv. č. 1, šk. 1, č. 155 dôv./45. Situačná správa Hlavného veliteľstva Národnej bezpečnosti z územia Slovenska od 1. 7. – 15. 8. 1945.

36 Tamže, č. 20 sprav./1945. Situačná správa Hlavného veliteľstva NB o pomeroch na území Slovenska od 15. 9. – 15. 10. 1945.

37 Tamže, č. 1321-I-Taj.sprav. 1945. Hlásenie Oblastnej správy veliteľstva 4. VO z 28. 7. 1945.

38 AMZV ČR Praha, Teritoriální spisy – obyčejné 1945-1959, Polsko, šk. 29, č. 22211/II.

39 SNA Bratislava, f. PV-bezp., inv. č. 1, šk. 1, č. 62-7/45. Hlásenie Okresného veliteľstva Národnej bezpečnosti v Starej Lubovni o bezpečnostných pomeroch v okrese z 13. 11. 1945.

40 Napríklad 14. augusta 1945 boli strelbou poľských vojakov z pušky a samopalu napadnutí občania z Mníšku pod Popradom pri rieke Poprad v blízkosti obce Káče. Tamže, č. 62-2. dôv./45. Hlásenie Okresného veliteľstva Národnej bezpečnosti v Starej Lubovni z 31. 8. 1945.

41 Ref. 35.

42 SNA Bratislava, f. PV-bezp., inv. č. 1, šk. 1, č. 83-6 dôv./1945. Situačná správa Okresného veliteľstva Národnej bezpečnosti v Spišskej Starej Vsi z 15. 11. 1945.

43 Tamže, č. 66-4 dôv./46. Situačná správa Okresného veliteľstva Národnej bezpečnosti v Ružomberku z 1. 12. 1945.

bánd“ sa v hlásení uvádzali, okrem nízkeho početného stavu čs. pohraničných orgánov, zmeny v rozmiestnení vojenských jednotiek, ich počtu a činnosti.⁴⁴ Boli spojené s prebiehajúcou výstavbou a reorganizáciou armády, postupným zaujímaním mierovej dislokačnej zostavy a vyčlenením časti jednotiek na tzv. zabezpečenie pohraničného územia (ZPÚ) v rámci obnovy mierového systému ochrany hranice podľa predvojnového modelu.⁴⁵ Úlohy v ZPÚ začal plniť aj motorizovaný prápor 45 z organizácie 2. pešej brigády 4. rýchlej divízie (veliteľstvo Žilina), ktorý bol umiestnený v Dolnom Kubíne, namiesto dovtedajšieho strážneho práporu.⁴⁶

Na podstatu existujúcich problémov na slovensko-poľskej hranici však zrejme upozornila situačná správa Hlavného veliteľstva Národnej bezpečnosti (HVNB) z 5. marca 1946, keď konštatovala, že „*zlepšenie pomerov v československo-poľskom pohraničí...je ťažko previesť do tých čias, dokiaľ nebudú v samom Poľsku skonsolidované pomery*“.⁴⁷ Túto skutočnosť potvrdzoval aj narastajúci počet občanov, ktorí prechádzali z Poľska na Slovensko, pretože sa obávali o svoju bezpečnosť. Veľkú skupinu tvorili, ako udávajú archívne pramene, poľskí Židia. Nariadenie HVNB o bezpečnostných opatreniach v súvislosti s nedovoleným prekračovaním štátnej hranice z 18. decembra 1945 uvádzalo, že títo „*húfne prechádzajú na československé územie, kde sa trvale usadzujú...udávajú, že sú v Poľsku prenasledovaní bezpečnostnými orgánmi a tiež zo strany obyvateľstva*“. Z tohto dôvodu HVNB nariadilo „*všetkým podriadeným útvarom NB, aby za spolupráce NV pátrali vo svojich obvodoch po takýchto osobách a všetkých prebehlych alebo hranicu neoprávnene prešlych cudzincov, ak sa nejedná o Čechov a Slovákov, zaistili a dodali do najbližšieho sústredovacieho strediska*...“ Takéto strediská boli vytvorené v Dolnom Kubíne, Kežmarku a Kysuckom Novom Meste.⁴⁸

Nariadenie HVNB nadväzovalo na prípis Povereníctva SNR pre veci vnútorné zo 14. septembra 1945 o sprísnení podmienok pre legálny prechod slovensko-poľskej hranice. Týkali sa predovšetkým vydávania priepustiek pre tzv. malý pohraničný styk⁴⁹ a vykonávania pasovej kontroly, pri ktorej mali pohraničné orgány „*bez výnimky odoprieť vstup na slovenské územie poľským príslušníkom, ktorých cestovné pasy nie sú opatrené riadnym čs. vízom. V tejto súvislosti sa podotýka, že vízová povinnosť s Poľskom nebola nikdy zrušená*“.⁵⁰ Súčasne bol nariadený súpis všetkých občanov poľskej štátnej príslušnosti, ktorí sa zdržiavajú na území Slovenska.⁵¹

Podobné opatrenia prijímali aj poľské orgány. V novembri 1945 v regióne Spiša dokonca „*boli zo strany Poľska uzavreté hranice a poľské orgány nevydávali žiadne priepustky pre ma-*

44 Tamže.

45 Po rokovaníach zástupcov MNO, ministerstva vnútra a ministerstva financií nariadilo 31.8.1945 ministerstvo národnej obrany vytvorenie štvorsledovej zostavy ochrany hranice. Prvý sled predstavovala Finančná stráž uzatvárajúca predovšetkým hraničné prechody, druhý pohraničné stanice ZNB a Národnej bezpečnosti, tretí asistenčné oddiely vojenských jednotiek dislokovaných v blízkosti hranice a štvrtý, ako záloha, rýchle divízie jednotlivých vojenských oblastí. Organizačné opatrenia, ktoré nesmerovali k priamej ochrane hranice, ale sledovali zabezpečenie pokoja a poriadku v pohraničí, sa nazývali „Zabezpečenie pohraničného územia“ (ZPÚ). Pozri ŠTAIGL, J.: Ochrana štátnej hranice Slovenska po druhej svetovej vojne (1945-1950). In: *Vojenská história*, roč. 4, 2000, č. 1, s. 58.

46 VHA Bratislava, f. VO-4, šk. 1, inv. č. 1, č. 80990/Taj. oper. 1945.

47 SNA Bratislava, f. PV-bezp., inv. č. 1, šk. 1, č. 1-24 sprav./1946.

48 SNA Bratislava, f. PV-bezp. III/3, šk. 452, č. 224 sprav./1945.

49 Zásady povoľovania malého pohraničného styku medzi ČSR a Poľskom, ktoré boli obnovené bezprostredne po skončení vojny, vychádzali z čs.-poľskej zmluvy o pohraničnom styku z 30. 5. 1925 (č. 238/1925 Zb.).

50 Ref. 48, č. 6022/4-1945-III/3.

51 SNA Bratislava, f. PV-bezp. III/3, šk. 454, č. 9750-2/1946-III/4. Správy o činnosti odboru III. za september 1946.

lý pohraničný styk a tiež poľské orgány neprepúšťali obyvateľstvo do Poľska ani na platné priepustky. Toto odôvodňovali tým, že sa jedná o prinavrátanie, prípadne ponechanie spomenutého územia tej-ktorej republike.⁵² Opatrenie postihlo predovšetkým občanov slovenskej národnosti z obcí na poľskej strane hranice „dochádzajúcich do Spišskej Starej Vsi za účelom vybavovania vyživovacích príspevkov, nevyplatených im ešte za čas konania služby v československej armáde.“ Pri pokusoch o prekročenie hranice po nich poľské hliadky strieľali, pričom jedného muža z obce Nedeca ťažko zranili.⁵³

Podľa hlásení pohraničných orgánov Národnej bezpečnosti prechádzalo cez hranice na Orave a Spiši denne okolo dvadsať občanov slovenskej národnosti z inkorporovaného územia, z ktorých viacerí sa chceli usadiť na Slovensku, prípadne v Čechách.⁵⁴ Ako hlavný dôvod uvádzali, že „sú vystavení veľkému tlaku zo strany poľských úradov...a prechádzajú na Slovensko dúfajúc, že čl. úrady sa ich zastanú a poskytnú im azyl a podporu“⁵⁵ Prenasledovaní mali byť najmä „pre ich národné a politické upovedomenie ako aj pre náklonnosť k ČSR“.⁵⁶ Podľa ich vyjadrení malo slovenské obyvateľstvo v obciach pripojených k Poľsku vo veľkej väčšine prejavovať nádej, že tieto budú opäť patriť do Československa.⁵⁷ V súvislosti s pre-

52 SNA Bratislava, f. PV-bezp., inv. j. 1, šk. 1, č. 83-6 dôv./1945. Hlásenie Okresného veliteľstva Národnej bezpečnosti v Spišskej Starej Vsi z 15. 11. 1945.

53 SNA Bratislava, f. PV-bezp., inv. č. 43, šk. 2, č. 133 dôv./46. Situačná správa Oblastného veliteľstva Národnej bezpečnosti v Levoči zo 4. 4. 1946.

54 Tamže, č. 57-3-dôv./46. Situačná správa Oblastného veliteľstva Národnej bezpečnosti v Ružomberku z 3. 5. 1946 a AMZV ČR Praha, f. Teritoriální odbory-obyčejné 1945-1949, Poľsko, šk. 16, č. 222243/46. List Povereníctva vnútra SNR z 13.7.1946 adresovaný Ministerstvu zahraničných vecí ČSR.

55 SNA Bratislava, f. PV-bezp., inv. č. 43, šk. 2, č. 95-39-VI-II/1-1946. Celková situačná správa odboru „Z“ Povereníctva vnútra SNR za november 1946.

56 Tamže, č. 57-2 dôv./46. Situačná správa oblastného veliteľstva Národnej bezpečnosti v Ružomberku za marec 1946. Ako konkrétny prípad je možné uviesť výpoveď desiatich občanov, ktorí v januári 1946 ilegálne prekročili štátnu hranicu v oravskom regióne a boli zaistení čs. colnými orgánmi. Uviedli v nej:

„Štátnu hranicu ...sme prekročili preto, lebo bývame v Chyžnom a v Jablonke, ktoré obce pred tým patrili trsten-skému okresu a máme tu vybaviť rôzne veci, jako usporiadanie vkladov v bankách a podobné rodinné a majetkové záležitosti. Bol isme v Nowom Targu na starostowe powiatowe (okresnom úrade – pozn. J.Š.) a žiadali sme si vystavenie prepustiek na malý pohraničný styk avšak tieto priepustky nám chceli vydať iba vtedy, ak sa tam podpíšeme, že sme národnosti poľskej. Poliaci totižto vykonávajú na nás Slováckoch nátlak, aby sme sa hlásili k národnosti Poľskej, lebo ináč nedostaneme nijaké výhody. Ako roduverní Slováci sme sa odopreli podpísať k národnosti Poľskej a priepustky sme preto v Nowom Targu neobdržali a prešli sme bez priepustiek terajšiu štátnu hranicu a dobrovoľne sme sa prihlásili na Colnom úrade v Trstenej...“

Poznamenávame, že v poslednom čase na inkorporovanom území hornej Oravy, ktorá sa t. č. nachádza pod správou Poľska, je v behu najostrejšia perzekúcia všetkých Slovákov. Napríklad pred viac ako týždňom v Jablonke poľskí vojaci zavreli asi 150 Slovákov z tejto obce do pivnice býv. notárskeho úradu, pretože u nás bolo rozchýrené, že 4. januára má prísť československé vojsko obsadiť inkorporované územie a obyvateľstvo na znak radosti toho pripravovalo vence a zástavy na privítanie. Keď po tom ženy nosili jedlo uvedeným uväzneným, poľskí vojaci zavreli aj tieto ženy. Z týchto uväznených zväčša odvliekli do Nowého Targu a iba niektorých starších prepustili...Teraz už väčšina sa vrátila domov, avšak dosť značná časť bola údajne odvlčená do Osvienčína a pokrva sa, že majú byť nasadení na nútené práce pri znovuvýstavbe Varšavy. Okrem toho poznamenávame, že skoro všetkých zavretých veľmi bili a u nás je zakázané o tom ešte aj vyprávať, lebo ihneď každého zavrú a zbijú, kto sa o tom zmieni...

Náše mena prosíme uchovať v tajnosti, aby sme neboli pre naše výpovede prenasledovaní od Poliakov.“

SNA Bratislava, f. PV-bezp.-III/3, šk. 452, č. 4736/1-III/3 odd. 1946. Zápisnica napísaná na Okresnom národnom výbore v Trstenej dňa 14. januára 1946.

57 SNA Bratislava, f. PV-bezp., inv. č. 43, šk. 2, č. 88-dôv./46. Situačná správa Oblastného veliteľstva Národnej bezpečnosti v Levoči za február 1946.

Poznámka: Na pomoc utečencom z inkorporovaného územia a za jeho prinavrátanie k Slovensku sa angažovali, okrem iného, Slováci žijúci v USA. Vytvorili tzv. Oslobodzovací výbor pre Spiš a Oravu, ktorý mal sídlo v Pittsburgu a neskôr aj v ďalších mestách. Združenie s názvom „Oslobodzovací výbor pre Oravu a Spiš“ vzniklo aj na Slovensku, kde malo odbočky (referáty) v Trstenej a Spišskej Starej Vsi. S „tichým súhlasom“ štátnych orgánov, vrátane Ministerstva zahraničných vecí (MZV) ČSR, pôsobilo do jari 1946. Po protestnej mó-

biehajúcimi čs.-poľskými rokovaniami o vzájomných územných požiadavkách⁵⁸ a na podnet ústredných slovenských orgánov Ministerstvo zahraničných vecí ČSR požiadalo Povereníctvo vnútra SNR o nariadenie súpisu utečencov z Hornej Oravy a Spiša s tým, že „*Títo budú vypočutí, za akých okolností opustili svoje pôvodné bydlisko a aký majetok tam nechali.*“⁵⁹

Výpovede týchto osôb ukázali, že na prenasledovaní a perzekvovaní slovenského obyvateľstva na inkorporovanom území, sa okrem poľských orgánov podieľajú aj príslušníci ozbrojeného protikomunistického odboja. Tým sa, okrem iného, potvrdzovali informácie vojenského a tzv. politického spravodajstva, ako aj čs. pohraničných orgánov o narastajúcej aktivite organizácií a skupín orientovaných proti oficiálnej vláde v Poľsku a silnejúcemu sovietskemu vplyvu v krajine.⁶⁰ Postupne sa darilo identifikovať tiež organizačnú príslušnosť jednotlivých skupín tzv. bielych partizánov, ktoré pôsobili v pohraničí. Okrem oddielov už spomenutej Armije Krajowej a UPA tu bola zistená aj činnosť príslušníkov Narodowych Sił Zbrojnych (NSZ – Národné ozbrojené sily)⁶¹ a oddielov označených ako „Ogien“ (Oheň) alebo „Błyskawica“ (Blesk).

Neskôr bolo spresnené, že v prípade „Ognia“ ide o pseudonym mjr. Józefa Kuraša, ktorý v máji 1945 v lesoch pri Nowom Targu vytvoril partizánsky oddiel „Błyskawica“⁶² a stal sa jeho veliteľom.⁶³ Hlavným cieľom oddielu bol „boj za Poľsko bez komunistov.“⁶⁴ Pod vele-

te poľskej vlády MZV nariadilo premenovať združenie na „Komitét utečencov z Hornej Oravy a Spiša“ s tým, jeho činnosť „*úradne neberie sa na vedomie, ale bude to trpené.*“ SNA Bratislava, f. PV-bezp.-III/4, šk. 454, č. 6556/1946. List Oblastného veliteľstva Národnej bezpečnosti v Ružomberku zo 7. 9. 1946, adresovaný Povereníctvu vnútra SNR.

58 Bližšie KAPLAN, K.: *Pravda o Československu 1945 – 1948*. Praha : Panorama 1990, s. 43-76.

59 SNA Bratislava, f. PV-bezp.-III/4, šk. 454, č. 9750-1/1946-III/4. Správy o činnosti odboru III. za august 1946

60 Pozri napr. AMZV ČR Praha, f. Teritoriální spisy – obyčejné 1945-1959, Poľsko, šk. 16, č. 240761/46. Správa odboru „Z“ Povereníctva vnútra Ministerstvu zahraničných vecí ČSR z 2. 12. 1946.

61 Poľská ilegálna politicko-vojenská organizácia národného a pravicového charakteru. V čase druhej svetovej vojny predstavovala po Armiji Krajowej a tzv. Batalionoch Chłopskich (BCh – ozbrojené oddiely roľníkov, ktoré v rokoch 1940 – 1945 chránili poľské dediny pred terorom a vykorisťovaním zo strany nemeckých a sovietskych okupantov – pozri http://pl.wikipedia.org/wiki/Bataliony_Ch%C5%82pskie) najväčšiu ozbrojenú formáciu hnutia odporu. Pozri http://pl.wikipedia.org/wiki/Narodowe_Si%C5%82y_Zbrojne

62 Názov „Błyskawica“ mal aj partizánsky oddiel, ktorý vyvíjal protikomunistickú činnosť v okrese Wadowice. Pozri Mjr. Józef Kuraś „Ogien“ /1915-1947/-czesc 2. In: <http://podziemiezbrojne.blox.pl/2006/05/Mjr.Jozef-Kuras-Ogien-1915-1947-czesc-2.html>

63 **Józef Kuraś** (1915) pred druhou svetovou vojnou absolvoval poddůstojnícku školu Zboru ochrany pohraničia. Po napadnutí Poľska nemeckou armádou proti nej bojoval v hodnosti desiatnika ako príslušník 1. pluku Podhalanských strelcov a neskôr sa neúspešne pokúsil o prechod do Maďarska. V novembri 1939 sa pod pseudonymom „Orzeł“ (Orol) zapojil do ozbrojeného odboja proti okupantom ako vojak ilegálneho Związku Walki Zbrojnej, od roku 1941 ako člen Konfederacji Tatrzańskiej. Na konci júna 1943 mu nemeckí vojaci vypálili dom a zabili otca, ženu a 2,5-ročného syna. Vtedy prijal aj pseudonym „Ogien“. Po rozbití organizácie Konfederacja Tatrzańska sa podriadiť Armiji Krajowej, z ktorej v máji 1944 v hodnosti poručíka prešiel do Batalionów Chłopskich. Od jesene 1944 spolupracoval s jednotkami prosovietskej Armije Ludowej a oddielmi sovietskych partizánov. Po oslobodení Podhalia jednotkami Červenej armády sa tu podieľal na organizovaní bezpečnostných štruktúr. V máji 1945 sa stal vedúcim okresného úradu vnútornej bezpečnosti (Powiatowy Urząd Bezpieczeństwa Publicznego) v Nowym Targu. Ešte v tom istom mesiaci však spolu so sedemástimi podriadenými dezertoval, vytvoril spomenutý partizánsky oddiel „Błyskawica“, pričom sa „povýšil“ do hodnosti majora a vyhlásil vojnu komunistom a ZSSR. Zomrel 22. februára 1947 na následky strelného poranenia po pokuse o sebevraždu v obklúčení bezpečnostnými orgánmi v obci Ostrowsko.

Bližšie pozri **Józef Kuraś**. In: http://pl.wikipedia.org/wiki/J%C3%B3zef_Kura%C5%9B, Mjr. Józef Kuraś „Ogien“ /1915-1947/-czesc 1. In: <http://podziemiezbrojne.blox.pl/2006/05/Mjr.Jozef-Kuras-Ogien-1915-1947-czesc-1.html>, MAJERCZYK, Ł.: *Wizerunek Józefa Kurasia (ps. „Orzeł“, „Ogien“ 1915-1947) w literaturze historycznej*. In: <http://www.historycy.pl/Strony/Artykuly/2002%2002/Kuras.html> a **SMOLEŃSKI, P.**: *Koszmar był, odszedł i go nie ma? Sylwetka „Ognia“*. In: <http://serwis.gazeta.pl/df/1,34471,544662.html>

64 V príhovore k príslušníkom oddielu po zložení prisahy mal Kuraś, podľa spomienok jedného z jeho prvých

nie Kuraša postupne prechádzali aj iné protikomunisticky orientované ozbrojené skupiny, čím sa pôvodný oddiel rozrástol na partizánske zoskupenie „Błyskawica“, ktoré na prelome rokov 1945/1946 malo okolo 500 – 700 dobre vyzbrojených osôb a širokú sieť spolupracovníkov. Zoskupenie bolo organizované ako vojenská jednotka a každá jeho súčasť pôsobila v pomerne presne vymedzenom regióne krakovského vojvodstva, od poľsko-slovenského pohraničia na juhu, po Krakow a Miechów na západe. Vo východnej časti okresu Nowy Targ, na Spiši a v západnej časti okresu Nowy Sąd operovala 1. rota s počtom asi 60 osôb. Prvým veliteľom roty bol Eugeniusz Melnyczuk – „Lis“ (Líška), po jeho zatknutí prevzal vedenie Marin Kubiak – „Roman“ a po ňom Jan Batkiewicz – „Śmigły“ (Rýchly). Pozdĺž poľsko-slovenskej hranice, od západnej časti Vysokých Tatier po rieku Čierny Dunajec, vyvíjala činnosť 2. rota, ktorej veliteľom bol Stefan Ostaszewski – „Rysiek“, od októbra 1946 potom Jan Kolasa – „Powicher“. Rota mala asi 120 osôb.⁶⁵

Príslušníci zoskupenia „Błyskawica“, u miestnych orgánov a občanov známi tiež pod názvom „ogniowci“, v krátkom čase ovládli v priestoroch svojho pôsobenia všetky zložky života. Ich činnosť bola namierená hlavne proti členom Poľskej robotníckej strany⁶⁶ a bezpečnostným orgánom ovládaných komunistami, osobitne orgánom a agentom tajnej polície (Urząd Bezpieczeństwa Publicznego – UBP, poľská obdoba československej Štátnej bezpečnosti), ako aj proti veliteľstvám (komandatúram) a jednotkám Červenej armády a oddielom NKVD.⁶⁷ Podieľali sa aj na prenasledovaní poľských Židov.⁶⁸

Špecifickú stránku činnosti členov oddielov „Błyskawica“ tvorila ich účasť na perzekúcii občanov slovenskej národnosti na inkorporovanom území.⁶⁹ Bola súčasťou boja „ogniowców“ za obnovu Poľska v hraniciach z roku 1938 a súčasne aj výrazom povojnových snáh Poľska o budovanie jednoliateho národného štátu spojených s polonizáciou, a to aj násilnou, obyvateľstva iných národností.⁷⁰

O prípadoch prenasledovania Slovákov „ogniowcami“ podávajú svedectvá viaceré materiály slovenských i českých archívov. Napríklad hlásenie veliteľa jedného z oddielov čs. armády v slovensko-poľskom pohraničí zo 16. augusta 1946 uvádza, že títo *„Na príľahlej poľskej strane dopúšťajú sa väčšinou násilnosťami proti tunajším Slovákom. Vykrádajú ich, alebo hrubo nabijú, vyhrožujú im a dokonca pod trestom smrti vyhadzujú ich z vlastných domovov.“*⁷¹ Iný veliteľ vojenskej jednotky bol v svojom hlásení podstatne konkrétnejší: *„Dňa 28. júla 1946 ozbrojená, uniformovaná skupina Poliakov zobrala občanom obce Jurgov (t. č. Poľsko) z pasienok 29 kráv. Jednu však vrátili späť, lebo jej majiteľ hlásil sa za Poliaka. Obce No-*

podriadených, uviesť: *„walkę musimy zacząć od początku i teraz będziemy się bić za Polskę bez komunistów“.* *Zgrupowanie Błyskawica.* In: http://wilk.vpk.p.lodz.pl/~whatfor/zw_zgr_ogien.html

65 Mjr. Józef Kuraś „Ogień“ /1915-1947)-część 2, 3. In: <http://podziemiezbrojne.blox.pl/2006/05/Mjr.Jozef-Kuras-Ogjen-1915-1947-czesc-2,3.html>

66 Strana poľských komunistov sa v decembri 1948 zlúčila s Poľskou socialistickou stranou do Poľskej zjednotenej robotníckej strany.

67 Pozri Józef Kuraś. In: http://pl.wikipedia.org/wiki/J%C3%B3zef_Kura%C5%9B, Mjr. Józef Kuraś „Ogień“ /1915-1947)-część 1, 2, 3. In: <http://podziemiezbrojne.blox.pl/2006/05/Mjr.Jozef-Kuras-Ogjen-1915-1947-czesc-1,2,3.html>,

68 Bližšie Józef Kuraś. In: http://pl.wikipedia.org/wiki/J%C3%B3zef_Kura%C5%9B

69 Túto skutočnosť poľská historiografia síce priznáva, ale spomína ju len okrajovo, ako fakt, bez uvedenia širších súvislostí a konkrétnejších údajov. Príkladom môže byť konštatovanie, že „Ogień“ potlačal „proslowacke dążenia mieszkanców przygranicznych terenów. Nakładał kontrybucje na tych, którzy chcieli je oderwać od Polski. Nawet w PRL przyznawano, że przyczynił się do przywrócenia przedwojennej granicy“. In: *Słowacy: „Ogień“ to bandyta, a nie bohater.* <http://serwisy.gazeta.pl/kraj/1,34308,3603035.html>

70 Ref. 5, s. 139.

71 VHA Bratislava, f. VO-4, šk. 2. inv. č. 20, č. 77/Taj.46.

vá Belá, Krempachy a Fridman boli už viackrát vydrancované. Hmotné škody doterajších lúpeží odhadujú sa na niekoľko miliónov. Koncom júla t. r. bolo od tamojších ozbrojencov nariadené obciam zložiť tieto sumy: Jurgov 400 000 zl., druhý raz Jurgov 200 000 zl., Krempachy 300 000 zl., Repiská 110 000 zl., Čierna Hora 200 000 zl., Tribš 300 000 zl., Nová Belá 200 000 zl.; okrem týchto bolo požadované šatstvo, dobytok, masť, slanina a iné požívatiny. V prípise sa zdôrazňuje, že ak do stanoveného termínu uvedené obce nezložia tieto obnosy, budú vydrancované.⁷² Peniaze ako „výkupné“ však neboli vymáhané len od obcí, ale aj od jednotlivých osôb. Napríklad v obci Lapšanka dostalo 18. augusta 1946 deväť občanov slovenskej národnosti výzvu na „dobrovoľné“ odovzdanie peňažných čiastok v hodnote 500 dolárov, respektíve 100 – 300-tisíc zlotých.⁷³ Uvedené skutočnosti potvrdzuje situačná správa Povereníctva vnútra SNR z poľského pohraničia z 12. decembra 1946. Konštatuje, že ozbrojené skupiny nútia slovenské obyvateľstvo „odovzdávať peniaze, potravné články a pod. V danom prípade ide konkrétne o tlupu, ktorú vedie istý Kuráza vystupujúci pod pseudonymom mjr. Ogien.“⁷⁴

Podobne aj správa povereníka vnútra M. Ferjenčíka z apríla 1947 o situácii na Orave a Spiši informuje, že tu dochádza k týraniu slovenského obyvateľstva a rozkrádaniu ich majetku. Dokladá, že len do októbra 1946 bolo ťažko stýraných niekoľko stovák Slovákov a 14 občanov slovenskej národnosti bolo zavraždených, na čom sa okrem poľskej milície, armády a jednotiek ilegálnej Armiji Krajowej podieľala aj partizánska skupina „Błyskawica“.⁷⁵ Zabitie štyroch Slovákov napokon nepriamo potvrdzuje tiež denník J. Kuraša, do ktorého si „Ogień“ 15. októbra 1945 zapísal: „Czeterech Słowaków, nie dali okupu (výkupné – pozn. J. Š.)“⁷⁶ Ďalší štyria občania boli surovo zavraždení, ako doteraz s hrôzou spomínajú očití svedkovia a príbuzní obetí, v noci z 15. na 16. apríla 1947 v obci Nová Belá.⁷⁷ Podľa súčasných údajov mali „ogniowci“ na území Spiša, Oravy a Podhalia⁷⁸ zavraždiť spolu 46 občanov slovenskej národnosti.⁷⁹

Medzi „špeciality“ príslušníkov oddielov „Błyskawica“ patrili rozsudky tzv. čaty smrti (Komisja Szybko-Wykonawcza), ktorej veliteľom bol Henryk Głowiński („Groźny“ – Hrozný)⁸⁰, zasielané občanom slovenskej národnosti. Obviňovali ich zo zradcovskej činnosti v prospech „nepriateľského“ Slovenska a vyhrážali sa im trestom či likvidáciou v prípade, ak nezaplatia „pokutu“ alebo urýchlene neopustia Poľsko. Rozsudky boli posielané poštou alebo poslom a boli opatrené pečiatkou s poľskou orlicou a s korunkou, iniciálami A. K. (Armija Krajowa), nápisom Oddział Partyzancki „Błyskawica“ a podpisom „Ogień“ (pozri prílohy). O týchto prípadoch informovali aj hlásenia veliteľov čs. vojenských jednotiek a bezpečnostných orgánov zo slovensko-poľského pohraničia, ako napríklad „Asi 10. 8. 1946 dostali v obci Jurgov piati ľudia výzvy, aby pod trestom smrti ihneď opustili poľské územie. Z toho boli dve ženy, ktoré museli nechať doma drobné deti. Akô dôvod udáva Partizánsky oddiel

72 Tamže, č. 88/taj.46.

73 Tamže.

74 SNA Bratislava, f. Povereníctvo vnútra – sekretariát PV, inv. č. 31, šk. 5.

75 AMZV ČR Praha, f. Teritoriální odbory – obyčejné 1945-1953, Poľsko, šk. 16, č. 80930/II-2/47.

76 *Ogień w górach. Z notatnika „Ognia“*. In: http://borowski_rodzina.w.interia.pl/ogien_19.htm

77 GREŠ, J.: *Na rukách má slovenskú krv*. In: <http://www.slovenska.sk/index.php?id=blog&no=2591>

78 Kraj susediaci s Oravou na poľskej strane hraníc. Podhalie sa tiahne od Beskýd po Tatry, od Babej hory cez Nowy Targ až po Bukovinu Tatrzansku.

79 List Ludomira Molitorisa, generálneho tajomníka Spolku Slovákov v Poľsku, rodákom, krajanom a spolupracovníkom z 2. 8. 2007, v ktorom ich informuje o návrhu Inštitútu pamäti národa v Krakove na výstavbu pamätníka pre Henryka Głowińskiego. In: <http://beo.sk/vyzvy/58-d/432-vazeni-rodaci-krajanania-spolupracovnici?tmpl=componen...>

80 Tamže.

*Blyskawica, ktorý tieto výzvy rozposlal, spoluprácu zo Slovenskom. Jedná sa však všetko len o jednoduchých ľudí, ktorí s politikou sotva majú čo spoločného, len sa otvorene hlásia za Slovákov.*⁸¹

Pôsobenie „ogniowców“ sa však neobmedzovalo len na územie Poľska. Podľa archívnych a iných materiálov sa podieľali aj na už spomenutých lúpežných „výpadoch“ na Slovensko, pri ktorých dokonca napádali čs. pohraničné orgány. Dokumentujú to, okrem iného, aj zápisy v denníku J. Kuraša: „1945 – 18. grudnia (decembra) – Konie ze Słowacji.....; 1946 – 1. lutego (februára) – Słowacja...Rozbity posterunek (strážne stanovište – policajná stanica-J. Š.) słowacki....“⁸² Podobné svedectvá podávajú hlásenia čs. pohraničných orgánov. Podľa nich mala napríklad skupina príslušníkov oddielov AK, NSZ a „Ognia“ v nočných hodinách 24. júla 1946 v katastri obce Suchá Hora odcudziť päť kráv a „Pravdepodobne tá istá ozbrojená jednotka v sile asi 150 mužov obsadila dňa 5. augusta 1946 o 21. hod. obec Hladovku...“, kde obyvateľom zobrala potraviny a náčinie „ktoré hodlá tlupa použiť pri svojom táborení v pohraničí.“⁸³ Rovnakým „autorom“ boli pripisované aj lúpeže uskutočnené v novembri 1946 v obci Liesek, okr. Trstená.⁸⁴ Oblastné veliteľstvo Národnej bezpečnosti v Levoči udávalo, že krádeži dobytka, ošípaných a šatstva sa dopúšťajú tlupy, ktoré „prichádzajú na naše územie vo väčších 40 – 60 mužových skupinách, vyzbrojení sú automatickými zbraňami, oblečení poväčšine v uniformách poľských vojakov...“⁸⁵ Súhrnný prehľad orgánov vojenského obranného spravodajstva jednotiek v slovensko-poľskom pohraničí o „bandách“ v Poľsku k 1. septembru 1946 ich činnosť zovšeobecňoval takto: „...zdá sa, že okrem koristných výprav nemajú dôvodu a záujem prejsť na územie ČSR. Ich postoj proti ČSR je však v zásade nepriateľský, najmä pokiaľ ide o eventuálne prepady menších pohraničných obcí, alebo obydli v blízkosti št. hraníc, ktoré pri prepade vydrancujú a prípadne i zapália.“⁸⁶ Poľské materiály síce uvádzajú, že na rozdiel od poľského územia sa „ogniowci“ na Slovensku nedopúšťali vražd⁸⁷, no podľa spomienok pamätníkov minimálne k jednej takej udalosti došlo v roku 1946 pri obci Zábiedova.⁸⁸

Akcie jednotiek poľskej armády a bezpečnostných síl proti ozbrojeným skupinám AK, NSZ, zoskupenia „Blyskawica“ a iným v poľsko-slovenskom pohraničí prebiehali až do leta 1946 len v obmedzenom rozsahu a neprinášali ani väčšie výsledky. Pozornosť bola orientovaná predovšetkým na likvidovanie „bánd“ v priestoroch ďalej od hranice.⁸⁹ Menšie jednotky WP a WOP sa stretnutiam s bielymi partizánmi, najmä „ogniowcami“, radšej vyhýbali a niektorí vojaci s nimi dokonca spolupracovali.⁹⁰ Pomerne početné boli tiež prípady dezert-

81 Ref. 72.

82 Ref. 76.

83 SNA Bratislava, f. PV-bez., inv. č. 43. šjk. 2, č. 57-7 dôv./46. Situačná správa Okresného veliteľstva Národnej bezpečnosti v Ružomberku za júl-august 1946.

84 Tamže, č. 601-dôv.1946. Situačná správa Okresného veliteľstva Národnej bezpečnosti v Ružomberku za november 1946.

85 Tamže, č. 508 dôv./1946. Situačná správa Oblastného veliteľstva Národnej bezpečnosti v Levoči za november 1946.

86 VHA Bratislava, f. Operácia „Banderovci“, šk. 71, inv. č., 171, č. 645/Taj.46 ZPÚ.

87 *Ogień w górach. Wspomnienia Ludwiga Borowskiego-byłego komandanta powiatowego MO w Nowym Targu z lat 1945 – 1947.* In: http://borowski_rodzina.w.interia.pl/ogien_19.htm

88 Ref. 77.

89 VHA Bratislava, f. Operácia „Banderovci“, šk. 1. č. 3333/Taj.2.odd.1946. Prehľad správ o bandách UPA od 15. mája 1946.

90 Pozri ref. 72 a VHA Bratislava, f. VO-4, šk. 19, inv. č. 77, č. 12-23 dôv./1946. Hlásenie Okresného veliteľstva Národnej bezpečnosti z Trstenej zo 4. júna 1946.

cií príslušníkov vojenských jednotiek, ako aj brancov a záložníkov pred nástupom vojenskej služby vo WP, k týmto skupinám.⁹¹

Zložité bezpečnostné pomery na poľskej aj slovenskej strane štátnej hranice viedli k prijatiu ešte prísnejších opatrení proti jej ilegálnemu prekračovaniu. Poverenictvo vnútra svojou vyhláškou zo 14. júna 1946 zakázalo až do odvolania malý pohraničný styk v okresoch Stará Ľubovňa a Spišská Stará Ves⁹² a postupne zvyšovalo počty príslušníkov oddelení Národnej bezpečnosti. Do Námestova, Podbiela a Lúčok boli umiestnené motorizované pohotovostné oddiely tejto bezpečnostnej zložky.⁹³

Posilňovali a reorganizovali sa aj vojenské asistenčné oddiely, ktoré sa podieľali na strážení hranice a ochrane obyvateľstva v pohraničných oblastiach. V januári 1946 bola rozhodnutím veliteľa 4. pešej divízie spresnená dislokačná zostava asistenčného oddielu motorizovaného práporu 45 s veliteľstvom v Dolnom Kubíne, a to tak, aby sa priestor jeho operačnej činnosti mohol rozšíriť aj o obce Vitanová a Suchá Hora.⁹⁴ Časť práporu však bola v máji 1946 z pohraničia Oravy stiahnutá a odoslaná na východné Slovensko. Úlohou zosilneného stráženia hranice a hliadkovania v pohraničných oblastiach tohto regiónu bol zo začiatku poverený kombinovaný prápor 4 (krycie označenie „Váh“) zo 4. rýchlej divízie, ktorého veliteľstvo sa nachádzalo v Námestove. Úsek pohraničia vľavo od priestoru činnosti tejto jednotky zabezpečoval prápor s krycím označením „Hron“ (veliteľstvo v obci Mútne – bližšie údaje nemáme k dispozícii).⁹⁵ Ďalej na západ, v priestore Kysúc, bol rozmiestnený motorizovaný prápor 41 s veliteľstvom v Čadci⁹⁶, ktorý sa ale na konci leta 1946 presunul na Oravu, kde vystriedal prápor „Váh“. Priestor severného Spiša na východ od Štrbského Plesa vo Vysokých Tatrách po Starú Ľubovňu v tom istom čase začal strážiť kombinovaný prápor 14 (krycie označenie „Vltava“) zložený z príslušníkov peších plukov 12 (veliteľstvo Levice), 14 (Prešov), 25 (Zvolen) a 26 (Jeľšava), ako aj delostreleckých plukov 208 (Ružomberok), 308 (Košice a 358 (Kežmarok). Veliteľstvo práporu, ktorý mal štyri pešie rotý a jednu samopálnu rotu, sa nachádzalo v Spišskej Starej Vsi, neskôr v Spišských Hanušovciach, respektíve v Ždiari. Jedna pešia rota bola umiestnená v obciach Podspády („Cidlina“) a Javorina („Morava“), druhá v obciach Ždiar („Vlára“) a Osturňa („Orlica 1“), tretia v obciach Veľká Franková („Orlica“) a Spišské Hanušovce („Orlica 2“), štvrtá v obciach Veľký Lipník („Morava 1“), Heligovce („Morava 3“) a Littmanová („Morava 2“) a samopálna rota bola dislokovaná v Spišskej Starej Vsi („Topľa“).⁹⁷ Veliteľstvo celého zoskupenia malo krycie označenie „Jánošík“ a jeho veliteľom bol pplk. gšt. Ján Stanek, veliteľ 4. rýchlej divízie.

Operačná zostava jednotiek v ZH (zabezpečenie hranice) sa členila na tzv. spravodaj-

91 „Úsek severne od Hladovky – Suchá Hora – Chocholka – Pekelník je zhušťovaný ozbrojenými tlupami, ktorých pribýva zo záložníkov, povolávaných k nástupu ďalšej činnnej služby v Poľsku. Horejšej jednotke velí W o g e ň, správne priezvisko Jozef Kuraš...“ VHA Bratislava, f. VO-4, šk. 19, inv. Č. 77, č. 12-23 dôv./1946. Hlásenie Okresného veliteľstva Národnej bezpečnosti z Trstenej zo 4. júna 1946.

92 SNA Bratislava, f. PV-bezp., inv. č. 43, šk. 3, č. 3-1 dôv./1947. Situačná správa Oblastného oddelenia Národnej bezpečnosti v Levoči za január 1947.

93 SNA Bratislava, f. PV-bezp., inv. č. 43, šk. 2, č. 57-3-dôv./46. Situačná správa Oblastného veliteľstva Národnej bezpečnosti v Ružomberku z 3. 5. 1946.

94 VHA Bratislava, f. VO-4, šk. 2, inv. č. 20, č. 11192 Taj./1.odd.1946. Zaistenie pohraničného územia – opatrenie.

95 SNA Bratislava, f. PV-bezp., inv. č. 43, šk. 2, č. 57-7 dôv./46. Situačná správa Oblastného veliteľstva Národnej bezpečnosti v Ružomberku za júl 1946.

96 Ref. 93.

97 VHA Bratislava, f. Operácia „Banderovci“, šk. 91, inv. č. 477, č. 1/Taj. 46. Rozkaz pre zaistenie hraníc jednotkami „Vltava“ a č. 151/Taj. 46. Rozkaz na reorganizáciu jednotky „Vltava“.

ský sled, ktorý tvorila sústava vojenských strážnic. Úlohou tu vyčlenených vojakov predovšetkým bolo získavať správy a informácie, hliadkovať na hranici a strážiť pridelený pohraničný priestor a v prípade napadnutia ozbrojenou skupinou klásť jej odpor až do príchodu posíl. Za spravodajským sledom nasledoval tzv. bojový sled. Tvorili ho rotné zálohy, ktoré mali za úlohu najmä zaistiť bezpečnosť priestoru medzi vojenskými strážnicami a na dôležitých smeroch likvidovať zistené ilegálne skupiny a vykonávať výcvik podľa osobitých výcvikových smerníc. Hĺbku zostavy uzatvárali zálohy veliteľov práporov. Boli určené hlavne na posilnenie jednotiek bojového sledu v prípade ich ozbrojeného stretnutia s bandami. Okrem toho vykonávali hliadkovú činnosť podľa pokynov veliteľa práporu a výcvik podľa mierových výcvikových smerníc.⁹⁸

Podstatne sa zintenzívnila spravodajská činnosť čs. vojenských i bezpečnostných orgánov, a to z hľadiska plnenia tak tzv. ofenzívnych, ako aj tzv. obranných úloh. Aktívne vojenské výzvedné spravodajstvo proti Poľsku riadilo 2. oddelenie štábu veliteľstva 4. VO prostredníctvom podriadených zložiek a predsunutej spravodajskej ústredne, respektíve predsunutej agentúrnej ústredne v Žiline.⁹⁹ Charakter výzvedných úloh v podstate zodpovedal orientácii „ofenzívneho“ spravodajstva pohraničných staníc Národnej bezpečnosti, spresnenej výnosom VI. odboru Povereníctva vnútra SNR z 10. augusta 1946. Ukladal veliteľom staníc, aby „*upravili činnosť svojich orgánov hlavne na získavanie správ z pohraničia a tiež z vnútrozemia...do hĺbky 30 km od vlastných hraníc*“. Objektom záujmu mala byť nielen činnosť ilegálnych ozbrojených skupín, ale aj dislokácia, organizácia, výzbroj a činnosť armády a polície, zmýšľanie a politické postoje ich príslušníkov, nálada obyvateľstva, politická, hospodárska a náboženská situácia v jednotlivých oblastiach a pod.¹⁰⁰ Správy a informácie vojenské spravodajské i bezpečnostné orgány získavali najmä prostredníctvom vytváratej spravodajskej siete, ktorej základom boli dôvernici a informátori z radov miestneho obyvateľstva. Z hľadiska utajenia boli označení číslom alebo krycím menom.¹⁰¹ Väčšinou išlo o pašerákov, z ktorých mnohí súčasne pracovali pre poľskú spravodajskú službu.¹⁰²

Táto možná „dvojtvárnosť“ agentov, ako aj podozrievanie časti občanov z pohraničných obcí a utečencov z inkorporovaného územia zo spolupráce s ilegálnymi skupinami v Poľsku, ktorým mali poskytovať informácie o čs. vojenských jednotkách a bezpečnostných orgánoch¹⁰³, sa stali centrom záujmu vojenského obranného spravodajstva. Veľká pozornosť bola venovaná tiež príslušníkom vlastných jednotiek rozmiestnených v slovensko-poľskom pohraničí. Veliteľské a spravodajské orgány upozorňovali na skutočnosť, že mužstvo niektorých jednotiek, ako napríklad motorizovaného práporu 45 na Orave, pochádza väčšinou z tohto regiónu a „*je príbuzného zmýšľania ako tunajšie obyvateľstvo a niektorí spolupracova-*

98 Tamže.

99 Bližšie ŠTAIGL, J.: Organizácia a hlavné smery činnosti čs. vojenského výzvedného spravodajstva (rozvedky) v rokoch 1945 – 1967. In: *Historie a vojenství*, 2001, č. 2, s. 410–421.

100 Archív Ministerstva vnútra Nitrianska Streda, f. P-2, šk. 4, inv. j. 118.

101 VHA Bratislava, f. VO-4, šk. 51, inv. č. 262. Čs. agenti proti Poľsku – spravodajská sieť.

102 Hlavné obsahové zameranie poľského spravodajstva proti ČSR pozri AMZV ČR Praha, f. Teritoriální odbory – obyčejné 1945-1959, Poľsko, šk. 29, č. 31722/46. Poľské vyzvědačství proti ČSR – opis rozkazu Ministerstva vojenství ve Varšavě z 19. 9. 1945.

103 Napríklad v situačnom spravodajskom hlásení veliteľa jednej z vojenských jednotiek na slovensko-poľskej hranici zo 16. augusta 1946 sa uvádzalo, že poľské ilegálne ozbrojené skupiny „*dostávajú dosť dobré správy o činnosti nášho vojska, orgánov N. B. alebo F. S. od ľudí, ktorí dosavád prechádzali štátne hranice na povolenie vydané z poľskej strany pre malý pohraničný styk...Mnohí jednotlivci pracujú na našom území, nielen v pohraničí, ale i v hlbokom zázemí, bez povolenia pobytu a pracovného povolenia. Väčšinou tieto osoby vydávajú sa za Slovákov utečencov, nie je však vylúčené, že nie sú medzi nimi ľudia, ktorí spolupracujú s poľskými ilegálnymi organizáciami.*“ VHA Bratislava, f. VO-4, šk. 2, inv. č. 20, č. 77/Taj.46.

li s bandami“. Navrhovali vystriedanie týchto jednotiek „jednotkami, ktorých príslušníci nie sú regrutovaní z krajov, v ktorých majú pôsobiť.“¹⁰⁴ Ďalej išlo o sledovanie správania sa vojakov a veliteľského zboru k príslušníkom poľských jednotiek z hľadiska možného prezrádania utajovaných skutočností. V tomto zmysle bola veliteľmi zdôrazňovaná nutnosť „aby i pred poľskými jednotkami, ako jednotkami spriatelenejšími, boli utajené opatrenia, konané vlastným vojskom. Dôvod je ten, že nemôže nám byť dobre známe, ako ďaleko je spravodajská služba voči poľskému vojsku účinná a mohlo by sa ľahko stať, že poľské vojsko bolo by mimo vôle dodávateľom správ o našich jednotkách pre bandy...“¹⁰⁵

Od polovice mája 1946 sa činnosť poľských bezpečnostných zložiek a WP sústreďovala na likvidovanie ilegálnych ozbrojených formácií v poľsko-slovenskom pohraničí. V prvej etape sa predpokladalo „vyčistenie“ pohraničných úsekov krakovského a rzeszowského vojvodstva s tým, že „Po pravdepodobnom úspešnom vykonaní týchto akcií...prikročí poľské vojsko ku generálnej akcii proti bandám UPA v juhovýchodnom pohraničí Poľska, hraničiacim s ČSR a ZSSR.“¹⁰⁶ Výsledky bezpečnostných akcií v poľsko-slovenskom pohraničí dosiahnuté do 11. júla 1946 hodnotil zástupca veliteľa 4. VO plk. gšt. Jan Heřman takto: „V druhej polovici mája 1946 boli úspešne zakončené akcie proti bandám v priestoroch západne a východne VYS. TATIER a bandy v tomto priestore sa vyskytujú, treba považovať za zlikvidované. Teraz prebiehajú akcie menšieho rozsahu proti bandám NSZ v priestore ZWARDOŃ – BABIA GORA, ktoré skončia v krátkom čase...V najbližšom čase (za niekoľko dní) prikročí poľské vojsko s dostatkem pripravených síl k akciám proti bandám...všeobecne v priestore NOWY SĄCZ.“¹⁰⁷

V súvislosti so snahou zlikvidovať ozbrojené skupiny, ktoré pôsobili na poľskej aj slovenskej strane štátnej hranice, sa podstatne rozšírila spolupráca poľských a československých bezpečnostných orgánov a vojenských jednotiek. Napríklad v októbri 1946 sa uskutočnilo stretnutie okresného veliteľa MO v Nowom Targu s okresným veliteľom Národnej bezpečnosti v Ružomberku, na ktorom sa zaoberali otázkami spoločného postupu im podriadených zložiek proti „bandám“, osobitne proti oddielom „Ognia“. Súčasne riešili aj možnosti spolupráce pri vyšetrovaní ich činnosti na poľskom i slovenskom území a pri pomoci postihnutým občanom.¹⁰⁸ Podľa dohody príslušných ministerstiev boli československé a poľské bezpečnostné orgány navyše „oprávnené vo veciach bezpečnostní služby dopisovať si priamo a bezprostredne“, s výnimkou prípadov súvisiacich s činmi vojenského alebo politického charakteru.¹⁰⁹

Zásadný význam pre rozvoj spolupráce jednotiek československej a poľskej armády v západnej časti severného pohraničia Slovenska mala iniciatíva veliteľa OW v Krakove brig.

104 VHA Bratislava, f. VO-4, šk. 2, inv. č. 20, č. 3177/taj. 1. odd. 1946. Poznanky a návrhy pre ZH na Orave.

105 VHA Bratislava, f. Operácia „Banderovci“, šk. 39, č. 676/Taj.1946. Styk a spolupráca s poľskou armádou – smernice.

Poznámka: Niektoré spravodajské informácie o poľskej armáde (WP) upozorňovali, že jej príslušníkom nie je možné celkom dôverovať. Väčšina dôstojníkov mala údajne sympatizovať s generálom Andersom „a to najviac preto, lebo skoro všetky dôležitejšie miesta v armáde sú obsadené dôstojníkmi Červenej armády“. Podobné javy nálady sa vyskytovali aj medzi mužstvom, pričom: „Dokonca mnoho členov poľskej armády má legitímácie Armije Krajowej.“ Jednotky mali byť nedostatočne vycvičené, s nízkou morálkou a ich príslušníci mali návädiť „svojich politických referentov, ktorí majú za úkol na poli politickom prevýchovu armády“. AMZV ČR Praha, f. Teritoriální odbory-obyčejné 1945-1949, Poľsko, šk. 16, č. 91330/46. Správa Povereníctva vnútra SNR Ministerstvu zahraničných vecí ČSR v Prahe z 10. 5. 1946.

106 Ref. 89.

107 Tamže.

108 *Ogień w górach. Współpraca s Czechosłowakami*. In: http://borowski_rodzina.w.interia.pl/ogien_37.htm

109 AMZV ČR Praha, f. Teritoriální odbory-obyčejné 1945-1949, Poľsko, šk. 27, č. 27594/1946.

gen. Mikolaja Prus-Więckowského, ktorý v októbri 1946 prostredníctvom čs. styčného dôstojníka pplk. gšt. Musila navrhol, aby sa na strážnici WOP v Chyžnom uskutočnila porada vyšších československých a poľských veliteľov s cieľom skoordinať akcie proti ilegálnym ozbrojeným skupinám. V telegrame veliteľstvu 4. vojenskej oblasti a MNO o priebehu stretnutia plk. Musil uviedol: „*Velitel OW prosi cs. voj. spravu, aby spolupracovala na likvidácii bandy „Ogien“, ktera sa pripravuje na zimne ubytovani na cs. hranici medzi Suchou Horou k 7 km vych. Trstena a trigonometrem Volovec 2.065/16 km sev. vychodne Lipt. Sv. Mikulas. Tato banda cita asi 60 dobre ozbrojenych clenu...Pro likvidaci bandy...treba znati presne umistneni bunkru, skladu a dilen. Pozemnym preskumom byla by banda upozornena na hrozici nebezpeci a proto prosi velitel OW Krakow ministerstvo nar. obrany hl. st. o povoleni preletavanim hranic polskymi letouny za ucelom provedeni leteckeho preskumu. Porizene snimky budou dany tez ceskoslovenskej strane. Pro vlastnu likvidaci bandy Ogien prosi velitel OW o spolupraci ceskoslovenske voj. jednotky v sile praporu. Cela akcia musi byti pripravena v najvacsi tajnosti a proto jednotky pohranicnej strazi = WOP ani ceskoslovenske pohranicne stanice nesmi byti do akcie zasveteny.*“¹¹⁰

Podľa rozhodnutia náčelníka Hlavného štábu MNO arm. gen. Bohumila Bočka sa porady v Chyžnom mal zúčastniť zástupca veliteľa 4. vojenskej oblasti plk. gšt. J. Heřman s prednostom oblastného oddelenia vojenského obranného spravodajstva mjr. Pavlem Marcelym, plk. gšt. J. Stanek, a pplk. gšt. Musil. Náčelník HŠ MNO ďalej určil, že akcie proti „ogniowcom“ sa zúčastní „41. nebo 39. prapor od Teplice. Jeho přesun připravte do prostoru Dol. Kubína“ a ďalej „všechny jednotky ZH (zabezpečenia hraníc – pozn. J. Š.), které se již nyní nalézají v prostoru Oravy a Spiše...“ Veliteľstvo 4. VO súčasne informoval, že na prelety hraníc poľským letectvom v úseku Suchá Hora – trig. 2065 Volovec vyžiadal súhlas Ministerstva vnútra ČSR, a že „*Eventuální použití našeho letectva (vojenského – pozn. J. Š.) bude nařízeno zvlášť.*“¹¹¹

Na schôdzke v Chyžnom, ktorá sa uskutočnila na začiatku novembra 1946, bol termín spoločnej akcie stanovený na 20. novembra. Z jednotiek čs. armády sa jej zúčastnil motorizovaný prápor 41. Jeho roty zaujali „*prehradné postavenie od kóty 1097 – západne kóty 1230 Magura – južne pozdĺž hraníc až na čl. štátnu hranicu juhozápadne Cichá (styčný bod).*“ Nasadení boli aj príslušníci dvoch škôl Národnej bezpečnosti a pohotovostného oddielu Národnej bezpečnosti z Lúčok, ktorí tvorili zabezpečovací kordón na čiare Vitanová – Tichá dolina – štátna hranica. V priebehu akcie ale československí a poľskí vojaci zadržali len niekoľko pašerákov a osôb, ktoré prekročili hranice bez povolenia, ale žiadneho „ogniowca“. Veliteľ 4. divízie pplk. gšt. J. Stanek, ktorý riadil akciu na slovenskej strane, za hlavnú príčinu jej neúspechu pokladal to, že zrejme „*banda bola upozornená krátko po schôdzke v Chyžnom a presunula sa do iného priestoru.*“ Isté výhrady mal aj k „neprofesionálnemu“ postupu poľských vojakov a navrhol, že v prípade zistenia ilegálnych ozbrojencov v priestore jemu podriadených jednotiek pripraví „*samostatnú akciu na zlikvidovanie bandy bez spolupráce s Poliakmi.*“¹¹²

Avizovanú akciu uskutočnili v dňoch 26. – 27. novembra 1946 tri roty práporu 41 s časťou iných vojenských jednotiek a príslušníkmi Národnej bezpečnosti v dolinách Západných Tatier – Jamnickej, Smrečianskej a Račkovej doline. Mala podobný výsledok ako predchá-

110 NA Praha, f. 850/1, šk. 4, inv. č. 18, sign. T1031. Opatření proti banderovcům.

111 Tamže.

112 VHA Bratislava, f. VO-4, šk. 2, inv. č. 20, č. 50881/Taj. 1. odd. 1946. Akcia proti bande Ogien v priestore Magura – relácia.

dzajúca. Okrem nájdených stôp po táboreni „bánd“ potvrdila, že „na území ČSR sa lúpežné bandy nenachádzajú. Tieto sa nachádzajú na území Poľska, a to v priestore Chocholówka (asi 250 mužov) a v priestore juh. – záp. Zakopané (asi 300 mužov Andersovcov).“¹¹³ V súvislosti so zistenými nedostatkami v správaní sa vojakov k obyvateľstvu a najmä preukázanými prípadmi spolupráce niektorých z nich s pašerákmi ppl. gšt. Stanek však navrhol veliteľstvu 4. VO uskutočniť výmenu a redislokáciu jednotiek v severozápadnom pohraničí Slovenska. Odporúčal, že najvýhodnejšie by bolo „zosilniť ZH od Štrba až po moravskú hranicu jedným až dvoma prápormi z histor. zemí. Jedným kompletným práporom by sa previedlo ZH na Orave, od Hút po Erdútku (Oravská Lesná – pozn. J. Š.)...“¹¹⁴ Veliteľ 4. VO uvedené návrhy podporil, pričom ako dôvod, okrem rozľahlosti úseku, obtiažnosti terénu a malého počtu nasadených jednotiek, uviedol aj skutočnosť, že „Oddiely NB museli byť v dôsledku vnútorných bezpečnostných opatrení stiahnuté a veliteľstvo Uhel (krycí názov veliteľstva 4. VO – pozn. J. Š.) nemá k dispozícii žiadnu jednotku, ktorú by mohlo použiť k žiadúcemu zosilneniu ZH.“¹¹⁵

V nasledujúcich dňoch skutočne došlo k čiastočnému preskupeniu a výmene vojenských jednotiek v pohraničnom priestore od zemskej slovensko-moravskej hranice po Spiš. Ich novú dislokačnú a operačnú zostavu sa doterajším archívnym výskumom nepodarilo celkom zrekonštruovať. Z otvorených a krycích názvov jednotiek použitých v dokumentoch¹¹⁶ je však možné vyvodiť nasledujúce zmeny: motorizovaný peší prápor 45, ako aj prápor „Hron“, boli z plnenia úloh ZH stiahnuté a v priestore Kysúc, s hlavným dôrazom na smere Skalité – Zwardoń, bol rozmiestnený peší prápor „Adam“ (predtým „Anna“) a severné oblasti Oravy zabezpečoval motorizovaný peší prápor 39 (krycí názov „Ivan“) s hlavnou orientáciou na smery Oravská Polhora – Korbielów, Trstená – Chyžne a Suchá Hora – Chocholów. Vystriedal tu peší motorizovaný prápor 41, ktorý prešiel do zálohy veliteľstva „Jánošík“, pričom bol súčasne poverený úlohou kryť vstupy do juhozápadných a južných dolín Západných Tatier a na Liptov. V priestore od moravsko-slovenskej zemskej hranice po Štrbu mali pôsobiť ešte pešie prápory „Belo“ a „Jano“. Pohraničie regiónu Spiš naďalej zabezpečoval prápor „Vltava“.

Za účelom „aby bol vyjasnený priebeh spoločnej akcie dňa 20. XI. 1946, aby boli vymenené informácie a ujednaná event. ďalšia spoločná akcia“ navrhol veliteľ 4. VO brig. gen. Michal Širica nové stretnutie vyšších veliteľov československej a poľskej armády v Chyžnom. Zdôraznil pritom, že podľa informácií osôb, ktoré čs. jednotky zadržali, sa základňa „ogniowcov“ nachádza „V priestore Chocholówka – Dolina Koscieliska, tedy juhozápadne Zakopané. Tam sa vrátila tiež banda, ktorá 28. XI. večer prepadla osadu Pribylina a bola tesne prenasledovaná vlastnou jednotkou až asi 1 km na poľské územie.“¹¹⁷

Či sa spomenuté stretnutie čs. a poľských veliteľov v Chyžnom uskutočnilo, sme v archívnych materiáloch zatiaľ nenašli. Dňa 6. decembra 1946 však jednotky poľskej bezpečnosti a WP, sústredené v tzv. Grupe operacyjnej v Podhale, uskutočnili samostatnú akciu v priestore Chocholówka, ktorou sa im podarilo väčšinu tu utáborenej skupiny „ogniowcov“

113 VHA Bratislava, f. VO-4, šk. 2, inv. č. 20, č. 3177/taj. 1. odd. 1946. Poznatky a návrhy pre ZH na Orave.

114 Tamže.

115 Tamže.

116 VHA Bratislava, f. VO-4, šk. 2, inv. č. 20, č. 3177/taj. 1. odd. 1946. Poznatky a návrhy pre ZH na Orave a č. 3303 Taj. 1. odd. 1946. Protokol o pohraničnom stretnutí – štvrtá schôdzka, ďalej šk. 4, inv. 37, č. 75785 Taj. 1. odd. 1947. Správy z priestoru sev. Spiša a č. 2427/taj. 1. odd. 1947. Súhrn správ o bandách UPA – predloženie.

117 Ref. 113.

zlikvidovať. Podľa poľských materiálov išlo o 2. rotu zoskupenia „Błyskawica“, od polovice októbra 1946 doplnenú o zvyšky 4. roty aj s jej veliteľom „Dzielnym“ (Udatným). Veliteľovi 2. roty „Powichrowi“ sa podarilo uniknúť a vrátil sa späť do štábu „Błyskawica“. Velenie nad zvyškom skupiny prevzal Jan Zdybalski („Tom“), dovtedajší zástupca „Powichra“.¹¹⁸

Priebehom a výsledkami akcie, ako aj koordináciou ďalších opatrení, sa zaoberala schôdzka veliteľov z čs. skupiny „Jánošík“ a poľskej Grupy operacyjnej v Podhale, ktorá sa uskutočnila 13. decembra 1946 v Trstenej.¹¹⁹ Na stretnutí sa konštatovalo, že „výsledkom úplnej spolupráce vojakov ČSR a poľských bolo umožnené rozbiť nebezpečnú bandu „Ogien“ pod velením „Powichra“, ktorý pôsobil na území poľskom i ČSR.“ Zástupcovia oboch vojenských zoskupení sa ďalej dohodli, že na ďalšiu likvidáciu bánd, ktoré pôsobia v priestore Štrbské Pleso – Zwardoń „musia byť hranice z oboch strán hermeticky uzavreté a po dobu zimy prerušený i malý pohraničný styk pre obyvateľstvo...“ Na zlepšenie vzájomnej spolupráce čs. a poľských vojenských jednotiek sa mali určiť na oboch stranách niekoľkí styční dôstojníci, oprávnení prekračovať hranice v určených miestach. Okrem toho bolo dohovorené, že: „V prípade, ak by jedna strana z oboch zistila, že bandy unikajú z vlastného teritória na teritórium suseda, upovedomí ihneď suseda za účelom prevedenia akcie na jeho území. Správa sa odovzdá na linke Trstená – Chyžné.“ V tomto zmysle sa na porade rokovalo aj o uskutočnení menšej spoločnej akcie v priestore od trig. 2065 Volovec po Oravskú Lesnú. Na záver zástupcovia Grupy operacyjnej v Podhale odovzdali čs. strane časť zbraní ukoristených „ogniowcom“, ktorá pochádzala z ich výpadov na územie ČSR.¹²⁰

Začiatok roka 1947 v poľsko-slovenskom pohraničí charakterizovala zvýšená aktivita zvyškov ilegálnych ozbrojených skupín¹²¹, ktorá súvisela s blížiacim sa termínom volieb v Poľsku¹²², ako aj snaha poľských bezpečnostných síl a WP o dokončenie ich likvidácie. S pomocou agentov UBP, ktorí prenikli do skupín, sa vojenským jednotkám darilo sledovať ich pohyb a miesta zimného ubytovania. Na základe správy jedného z týchto informátorov bol zistený aj pobyt štábu zoskupenia „Błyskawica“ na čele s „Ogniom“ v obci Ostrowska. Na 400 príslušníkov Grupy operacyjnej v Podhale obec 21. februára 1947 obkľúčilo. V nasledujúcom boji bola väčšina „ogniowcov“ zastrelená, viacerí sa dostali do zajatia a len malý počet z nich unikol. Samotný „Ogień“, ako už bolo spomenuté, sa pri pokuse o sebevraždu ťažko zranil a nasledujúci deň v nemocnici v Nowym Targu zomrel.¹²³

Po smrti „Ognia“ a rozbití jemu podriadených a ďalších ozbrojených oddielov protikomunistického odboja v západnej a strednej časti poľsko-slovenského pohraničia, ako aj v dô-

118 Ref. 65, część 2.

119 Za čs. stranu sa rokovania zúčastnili pplk. gšt. Ján Stanek (veliteľ 4. rýchlej divízie a skupiny „Jánošík“), pplk. pech. Vojtech Janoušek (veliteľ pešieho práporu 39), kpt. pech. Alfred Kubíček (náčelník štábu pešieho práporu 39), mjr. gšt. František Holík, škpt. pech. Ladislav Demjen (prednosta 5. oddelenia – vojenského obranného spravodajstva štábu skupiny „Jánošík“), škpt. spoj. Pavel Žarnay a kpt. pech. Ján Hora. Ich partnermi z poľskej strany boli pplk. Ján Dragin, mjr. Tadeusz Szymański, kpt. Boleslaw Szejgiert, kpt. Edward Suchy a por. Ernest Wisniewski.

VHA Bratislava, f. VO-4, šk. 2, inv. č. 20, č. 3303 Taj. 1. odd. 1946. Protokol o pohraničnom stretnutí – štvrtá schôdzka.

120 Tamže.

121 Pozri napr. ref. 92 a VHA Bratislava, f. VO-4, šk. 3, inv. č. 34, č. 75026/Taj. 1947. Správy z pohraničia – január 1947.

122 Pred voľbami prebiehal ostrý zápas medzi tzv. Demokratickým blokom riadeným komunistami a opozíciou orientovanou na poľský exil v Londýne. V jeho priebehu boli kandidáti opozície zavražďovaní a zatýkaní za údajnú spoluprácu s ozbrojeným podzemím, ktoré naopak likvidovalo komunistov a ich stúpenčov.

123 Ref. 65, część 2.

sledku vyhlásenej amnestie pre ich príslušníkov vo februári 1947¹²⁴, sa situácia v severných oblastiach Oravy a Spiša čiastočne upokojila. Situačná správa Oblasťného veliteľstva Národnej bezpečnosti v Ružomberku za marec 1947 uvádzala, že na bezpečnostnú atmosféru v kraji majú už „málo citelný vplyv bezpečnostné pomery v susednom Poľsku“. Súčasne však upozorňovala, že „Podľa zachytených správ hodnoverných ozbrojené tlupy neboli úplne zlikvidované a prevádzajú ešte v Poľsku v dosť silných skupinách prepádanie a okrádanie obyvateľstva.“¹²⁵ Napriek tomu bezpečnostné aj miestne orgány na Spiši navrhovali zrušiť zákaz malého pohraničného styku, ktorý spôsoboval slovenskému obyvateľstvu, predovšetkým z obcí na inkorporovanom území, veľké problémy.¹²⁶

Upokojenie situácie umožnilo pristúpiť novým spôsobom k otázke udržiavania relatívne početných vojenských jednotiek v oravskom a spišskom pohraničí. Napríklad situačná správa ONV v Spišskej Starej Vsi za marec 1947 konštatovala, že: „Vzhľadom na uvedené pomery bolo by žiaduce uvažovať teraz o odvolaní vojenských jednotiek z tunajšieho okresu, potažne o podstatnom znížení ich počtu na takú mieru, že by ony tvorili iba menšie posily pre stanice NB v okrese.“¹²⁷ Po vyriešení niektorých organizačných a dislokačných otázok nariadilo veliteľstvo 4. VO uskutočniť podstatné zmeny v počte a rozmiestnení jednotiek. V regióne Spiša „Dňom 30. apríla 1947 bolo...vojsko z pohraničných obcí odvolané a zostala v tunajšej oblasti v obci Podolínec jedna rota vojska, ktorá má jednu čatu v Spišskej Starej Vsi a Ždiari – takže od toho času výkon služby a kontrolu hraníc štátnych väčšinou prevzala finančná pohraničná stráž a stanice NB v pohraničí.“¹²⁸ Z priestoru Oravy bol stiahnutý prápor „Ivan“ a namiesto neho do Trstenej prišla rota „Fialka“, ktorá sa na začiatku mája 1947 presunula do Oravskej Polhory.¹²⁹ Po odvelení ďalšej jednotky z Tvrdošína rozhodlo veliteľstvo 4. VO dislokovať do Dolného Kubína asistenčnú rotu v počte 100 osôb s úlohou „byť v pohotovosti pre zákrok na severnej Orave“.¹³⁰ S procesom zmien v organizácii a dislokácii vojenských jednotiek úzko súviselo postupné obmedzovanie intenzity ich súčinnosti s poľskými bezpečnostnými silami a vojenskými útvarmi.¹³¹

Znižovanie počtu a sily vojenských jednotiek v pohraničí Oravy a Spiša však vyvolávalo obavy tunajších orgánov Národnej bezpečnosti o ďalší vývoj bezpečnostnej situácie. Upozorňovali, že ak „miesto odchádzajúceho vojska nebudú sem vyslané dostatočne silné a pohotovú oddiely NB, ktoré by aj disponovali potrebným počtom motorových vozidiel, treba sa obávať podstatného zhoršenia bezpečnostnej situácie...lebo hoci je pravda, že niekoľko teroristických tlúp v susednom pohraničí poľskom bolo zneškodnených, predsa len s určitou možnosťou

124 KAMIŇSKI, Ł.: Ozbrojený odpor proti komunizmu v Poľsku. In: *Moc versus občan. Úloha represie a politického násillia v komunizme*. Zborník z medzinárodného seminára. Bratislava : Ústav pamäti národa 2005, s. 66.

125 SNA Bratislava, f. PV-bezp., šk. 3, č. 9-3 dôv./1947. Tiež situačná správa ONV v Námestove uvádzala, že „z poľskej strany lúpežné bandy už neprichádzajú“. Tamže, šk. 4, inv. č. 44, č. 240/1947 prez.

126 SNA Bratislava, f. PV-bezp., šk. 3, č. 3-3 dôv./1947. Situačná správa Oblasťného veliteľstva Národnej bezpečnosti v Levoči za marec 1947 a šk. 4, inv. č. 44, č. 272/1947 prez.. Situačná správa ONV v Spišskej Starej Vsi za apríl 1947, ktorá upozorňovala, že: „Zastavenie pohraničného styku je už úplne bezpredmetné a treba ho uvoľniť, kým nie je neskoro.“

127 SNA Bratislava, f. PV-bezp., šk. 4, inv. č. 44, č. 70/1947 prez..

128 SNA Bratislava, f. PV-bezp., šk. 3, č. 3-4 dôv./1947. Situačná správa Oblasťného veliteľstva Národnej bezpečnosti za apríl 1947.

129 Tamže, č. 9-5 dôv./47. Situačná správa Oblasťného veliteľstva Národnej bezpečnosti v Ružomberku za máj 1947.

130 SNA Bratislava, f. PV-bezp. III/3, šk. 452, č. 703 sprav./1947. Bezpečnostné správy-závady. Hlásenie Hlavného veliteľstva Národnej bezpečnosti V. odboru Povereníctva vnútra z 15. 5. 1947.

131 Pozri VHA Bratislava, f. VO-4, šk. 3, inv. č. 34, č. 75062. Situačné hlásenie zo 16. 1. 1947 a šk. 4, inv. č. 37, č. 2427/Taj. 1. odd. 1947. Súhrn správ o bandách UPA – predloženie.

očakávať novšie prípady ozbrojených poľských tlúp, lebo...bezpečnostné pomery v Poľsku sú ešte ďaleko za tým, čo možno nazvať konsolidovanými.“¹³² V nasledujúcich mesiacoch sa ale ukázalo, že slabšie stráženie hranice, a to tak z československej, ako poľskej strany (tu najmä v dôsledku čiastočnej demobilizácie WP od 5. marca 1947), využívali predovšetkým pašeráči¹³³ a na Spiši aj príslušníci Ukrajinskej povstaleckej armády.¹³⁴

Po podpísaní čs.-poľskej spojeneckej zmluvy 10. marca 1947 z hlásení vojenských, bezpečnostných a iných orgánov v podstate zmizli informácie o vplyve činnosti existujúcich zvyškov skupín poľského protikomunistického odboja na bezpečnostnú situáciu v regióne Oravy a Spiša, ako aj o možnom pokračovaní perzekúcie Slovákov na inkorporovanom území. Existujú ale dôkazy, že v dôsledku pretrvávajúcej polonizácie zo strany miestnych úradov sa situácia slovenského obyvateľstva v obciach pripojených k Poľsku príliš nezlepšila. Potvrďuje to aj správa jedného z odborov Ministerstva zahraničných vecí ČSR z jesene 1947, ktorá uvádza, že tu „podľa zhodného konštatovania činiteľov z komitétu utečencov a československých bezpečnostných orgánov došlo od podpísania zmluvy k zhoršeniu atmosféry“.¹³⁵ Súčasne je skutočnosťou, že isté ustálenie bezpečnostných i politických pomerov v Poľsku časť slovenských utečencov z poľsko-slovenského pohraničia využila na návrat do svojich domovov. Podľa známych údajov do konca roka 1947 malo ísť asi o 500 osôb.¹³⁶ Tento proces sa však postupne zastavil a, naopak, začal narastať počet žiadostí Slovákov z inkorporovaného územia o reemigráciu do ČSR.¹³⁷

132 Tamže, č. 282-2 dôv./1947-V/1. Bezpečnostné správy – závady. Informácia Povereníctva vnútra Hlavnému veliteľstvu Národnej bezpečnosti z 8. 5. 1947.

133 Pozri napr. ref. 125.

134 AMZV ČR Praha, f. Teritoriální spisy – obyčejné 1945-1959, Polsko, šk. 8, zl. 2. Správa o situácii slovenskej menšiny v Poľsku z mája 1947.

135 Tamže, šk. 27, Poměry na Oravě a Spiši po podepsání smlouvy (bez č. j.).

136 Ref. 5, s. 139.

137 Napríklad správa čs. konzulátu v Katowiciach Ministerstvu zahraničných vecí ČSR o pomeroch na hornej Orave a Spiši z novembra 1950 uvádza, že „udalosti sa vyvíjajú tým nežiadúcim smerom, totiž, dochádza k beznádejnosti a k rozhodnutiam emigrovať“. Spomína aj prípady, keď sa príslušníci poľských bezpečnostných orgánov a WP k tunajším Slovákom správali urážlivým až nepriateľským spôsobom, ako napríklad v Zubrici, kde 12. novembra 1950 „vojsko hľadalo pašerákov, ale so zbraňami zaobchádzalo sa tak, ako na nejakom nepriateľskom, obsadenom území. Rozhodne každý jeden vojak sa tu chová, ako keby bol niekde na nebezpečnom povstaleckom území.“ AMZV ČR Praha, f. Teritoriální spisy – obyčejné 1945-1959, Polsko, šk. 29, č. 156650/1950.

- 276 -
Odpis

Armia Krajowa.

Komisja szybko wykonawcza.

Nr.p.71.

Do Pana Sołtysa Józefa i żony Marii

v Lapszance.

Na podstawie wywiadu i dowodów P.O.P. przedkłada się Panu i Pani-
skiej żonie wyrok skazujący Pana i żonę na grzywnę na konto Oddziału Partyz-
ckiego w wysokości 500 dolarów/ słownie: pięćset dolarów/za buntownictwo prze-
ci: do Polsce. W razie nie wykonania poleconych czynności zostanie Pan i Pani
żona pociągnięta do karnej odpowiedzialności przez komisję szybko wykonawczą.
Termin złożenia pieniędzy do dnia 20 sierpnia 1946 roku do godziny 14-tej po-
południu w Ostrowsku na moście.

dnia 8. sierpnia 1946.

/-/ Ogień

Ogień v.r.

Okrętna pieczęć: Oddział Partyzancki "Błyskawica"

Polský orol

A.K.

Kombrapor 14-3.rota

Kč. 155/46

Veľká Franková, 19.8.1946.

Za správnosť odpisu
mpor. J. J. J.

Príloha 1: Odpis nariadenia „Ognia“ slovenským občanom v Lašance, aby zaplatili „výkupné“ za „poburovanie“ proti Poľsku.

VHA Bratislava, f. VO-4, šk. 2, inv. č. 20, príloha k čj. 155/Taj. 46

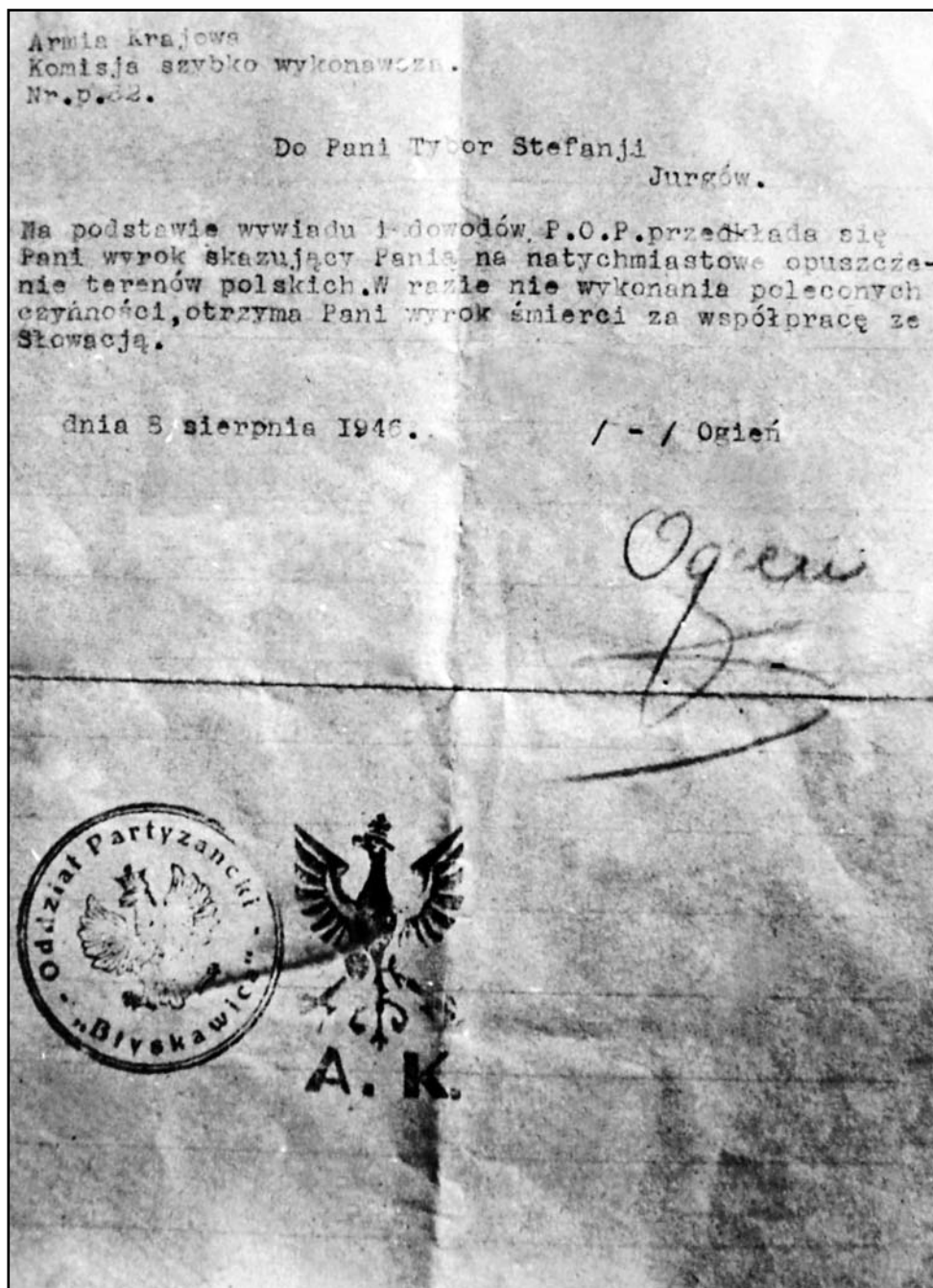

Nariadenie s vlastnoručným podpisom „Ognia“, ktoré slovenskej obyvateľke Jurgova pod hrozbou trestu smrti prikazuje okamžité opustiť poľské územie. VHA Bratislava, f. VO-4, šk. 2, inv. č. 20, príloha k č. j. 77/Taj. 46

J. ŠTAIGL: DIE SICHERHEITSSITUATION IN DEN GRENZGEBIETEN VON ORAVA UND ZIPSEN IN DEN JAHREN 1945 – 1947

Nach der Beendigung des Zweiten Weltkrieges erstand an der nördlichen Grenze der Slowakei eine äusserst komplizierte Situation. Die Tätigkeit von verschiedenen bewaffneten Gruppen, vor allem der Truppen der Ukrainischen Aufstandsarmee (die sog. Banderas) „verlebendigten“ und vertieften die unruhige Atmosphäre, die hier noch von der Zeit des Kriegsabschlusses abklang. Eine spezifische Sicherheitssituation entstand in den nördlichen Gebieten von Orava und Zipsen, und zwar vor allem infolge der wiederholten Verwaltungsabgabe einiger Gebietsteile an Polen. Diese Ereignisse begleiteten sowohl Proteste der slowakischen Bevölkerung, die die Rückkehr in den tschechoslowakischen Staatenbund forderte, als auch politische, wirtschaftliche und kulturelle Persekution der Slowaken in den Ortschaften, die von Polen verwaltet wurden. Infolge dieser Situation flüchteten 6000 Bürger slowakischer Nationalität auf das Gebiet der Slowakei. Ihre Entscheidung beeinflussten zum grossen Teil auch die gefährlichen Verhältnisse, die die Tätigkeit von verschiedenen bewaffneten Gruppen hervorriefte. Es handelte sich um Räuber- und Schmugglerbanden, um die Banderas, um militärische und Polizeieinheiten, als auch um Truppen des polnischen bewaffneten antikommunistischen Widerstandes. In mehreren Fällen drangen sie sogar auf das slowakische Gebiet durch. In diesem Sinne dokumentiert die Studie die Entwicklung der Sicherheitssituation sowohl auf dem inkorporierten Gebiet, als auch auf der slowakischen Seite der Grenze, und zwar in dem Zeitabschnitt von der Befreiung dieser Gebiete durch Rote Armee bis zum Jahre 1947. Im Folge der Unterschreibung des Vertrages zwischen Tschechoslowakei und Polen über Freundschaft, Zusammenarbeit und gegenseitige Hilfe, sollte dieser Zeitabschnitt ein Durchbruch in den gegenseitigen Beziehungen zwischen beiden Staaten sein. Der Autor schenkt vor allem der Tätigkeit der polnischen bewaffneten Gruppierung „Błyskawica“ Beachtung, deren Befehlshaber Józef Kuraś (Pseudonym „Ogień“) war. Die Angehörigen dieser Gruppierung hatten einen grossen Anteil an der Persekution der Slowaken in Polen und realisierten sogar Raubüberfälle von slowakischen Ortschaften. Aus dieser Sicht verfolgt die Studie sowohl die Aktionen der tschechoslowakischen Armee und der Sicherheitskräfte gegen die „Ogniows“, als auch die Fragen der Zusammenarbeit mit den polnischen Sicherheitseinheiten bei ihrer Beseitigung. Im Nachwort sind kurz auch die Sicherheitsverhältnisse an dem inkorporierten Gebiet in Polen und im Grenzgebiet in der Nordslowakei nach der Unterschreibung des Bündnisvertrages zwischen Tschechoslowakei und Polen im März 1947 erwähnt.

DOKUMENTY A MATERIÁLY

Z DENNÍKA 2. BATÉRIE HIPOMOBILNÉHO DELOSTRELECKÉHO ODDIELU 2/I „JÓZSEFA BEMA“

PETER CHORVÁT

CHORVAT, P.: From the diary of the 2nd battery of hip mobile artillery troop 2/I „József Bem“. *Vojenská história*, 2, 12, 2008, pp. 108 – 112, Bratislava.

The author presents in his short article a Hungarian document from the time of Hungarian – Slovak war conflict in March 1939. The material is supplemented by a short introduction, explanatory and additional notes. Although, the document is very short; it is interesting as it brings contemporary evidence with a colourful picture of the conflict from the point of view of a member of a small Hungarian troop .
Military history. Slovakia. Hungarian- Slovak conflict in March 1939.

V budapeštianskom Vojenskom historickom archíve, vo fonde Tanulmánygyűjtemény (Zbierka štúdií), je v zložke obsahujúcej materiál týkajúci sa maďarského hipomobilného delostrelectva z rokov 1937 – 1944 archivovaný i dokument pod názvom *Z denníka 2. batérie hipomobilného delostreleckého oddielu 2/I „Józsefa Bema“*.¹

Dokument fyzicky tvoria len tri strojom písané strany. Obsahovo sa tento materiál týka ozbrojeného vojenského konfliktu medzi Slovenskom a Maďarskom v marci 1939, ktorý je medzi historikmi i medzi odbornou verejnosťou známy ako tzv. malá vojna.

Konkrétne ide o deskripciu vojenských udalostí z 24. a 25. marca 1939 v regióne Pavlovce nad Uhom s hlavným dôrazom na leteckú činnosť oboch znepriatelených strán.² Tieto udalosti sú percipientovi predstavené z pohľadu maďarského dôstojníka delostrelectva a zároveň zapisovateľa denníka poručíka Dr. Lóránta Szentgyörgyiho.³

Na prvej strane dokumentu je uvedená organizačná štruktúra a podriadenosť útvaru spolu s menami dôstojníkov 2. delostreleckej batérie. Na zostávajúcich dvoch stranách sú záznamy o vojenských udalostiach v spomenutých dňoch. Väčšia pozornosť sa pritom ve-

1 Hadtörténelmi Levéltár Budapest, A magyar kir. 2. honvéd lovas dandár, 2/I „Bem József“ lovas tüzér osztály 2. ütegeének naplójából. f. Tanulmánygyűjtemény, sign. 3174.

2 K maďarským vzdušným operáciám v uvedenom ozbrojenom konflikte v kontexte ich predchádzajúcich i nasledujúcich „osudov“ bližšie pozri, napr.: PATAKY, I. – ROZSOS, L. – SÁRHIDAI, Gy.: *Légi háború Magyarországon felett*, Első kötet. Debrecen 1991, s. 19-32.

3 Zapisovateľ denníka Dr. Lóránt Szentgyörgyi bol pravdepodobne záložný dôstojník, nakoľko jeho priezvisko sa v schématickoch maďarského kráľovského honvédsťva nevyskytuje.

nuje 24. marca 1939, ktorý bol na udalosti vojenského charakteru spomínaného konfliktu všeobecne najbohatší.

Zo štylistického hľadiska je text napísaný pomerne pútavo a hodnoverne, pričom predpokladáme, že jeho autor zrejme nadobudol humanitné vzdelanie.

Text uvedeného dokumentu sme preložili do slovenského jazyka, pričom sme ho doplnili relevantnými poznámkami. Vety, ktoré nedávajú jednoznačný význam, sme označili výkričníkom (!).

Záznam Dr. L. Szentgyörgyiho, okrem iného, nepriamo potvrdzuje hrdinstvo slovenských letcov v marcových bojoch s agresormi.

Domnievame sa, že budúci syntetický pohľad na priebeh ozbrojených operácií tohto konfliktu bude nutné „vyskladať“ aj z takýchto detailov, ktoré doposiaľ neboli spracované.

Náš príspevok takisto má ambície dopĺňať viaceré dokumenty, ktoré boli o tzv. malej vojne v nedávnej dobe publikované v časopise *Vojenská história*⁴, vrátane materiálu o činnosti slovenského letectva v ňom.⁵

MAĎARSKÁ KRÁLOVSKÁ 2. HONVÉDSKA JAZDECKÁ BRIGÁDA

Z denníka 2. batérie jazdeckého delostreleckého oddielu 2/I „Józsefa Bema“

Veliteľ oddielu:

vitéz⁶ pplk. Ervin Bártfay

Veliteľ batérie:

npor. Lajos Hávor

Dôstojnícky zbor batérie:

Prvý dôstojník: poručík Géza Simonyi

Vozatajský dôstojník: poručík Dr. György Koós

Dôstojník zameriavania: poručík Daniel Rapaics

Prieskumný dôstojník: práporčík Lehel Schneider

Veliteľ I. čaty: poručík Dr. Lóránt Szentgyörgyi

Veliteľ II. čaty: práporčík Dr. Sándor Vértessy

Zapisovateľ denníka:

Poručík Dr. Lóránt Szentgyörgyi

Velké Slemence 24. marca 1939

4 Napr.: KATREBA, Z.: Neznámy dokument o maďarsko-slovenskom konflikte v marci 1939 (prvá časť). In: *Vojenská história*, roč. 7, 2003, č. 2, s. 96-114; druhá časť, č. 3, s. 86-103; tretia časť, č. 4, s. 78-95.

5 Bližšie pozri: ŠUMICHRAS, P. – BAKA, I.: Dokumenty o činnosti slovenského letectva v maďarsko-slovenskom konflikte. In: *Vojenská história*, roč. 7, 2003, č. 1, s. 74-91.

6 O ráde (organizácii) vitezov bližšie pozri: Magyarorszáგ az első világháborúban, Lexikon A – Zs. Budapest 2000, s. 720.

Podľa ranného rozkazu bude dnes odpočinkový deň, avšak na ulici nesmie byť pohyb, nakoľko sa očakáva činnosť slovenského letectva. Sme naplnení pochopiteľným vzrušením z frontu a udalostí, ale toto vzrušenie zakrátko dokonale utlmil pokoj.

V poludňajších hodinách prišiel nový rozkaz, ktorý nás znova zelektrizoval. Podľa neho má batéria pokračovať vo svojej ceste a ešte v priebehu popoludnia ísť do palebného postavenia pri obci Pavlovce,⁷ kde je vážny boj. O situácii sme boli informovaní v tom zmysle, že naše oddiely v priebehu včerajšieho dňa bez akéhokoľvek odporu obsadili nám prislúbené územie v celom jeho rozsahu. V dnešný deň ale slovenské jednotky nastúpili do útoku a pokračujú aj v živej leteckej činnosti. Pri Pavlovciach sú naši husári v prudkom boji s nepriateľom a my musíme na ich podporu súrne ísť k Pavlovciam.

Rýchlo sa začala príprava a skoro /o 13 – tej/ sme sa pohli. Všetci sme vedeli, že ešte dnes, sotva o hodinu budeme v prvej línii a v skutočnom boji.

Náš pochodový prúd, pripravený na prípadný letecký útok v polčatách vo vzdialenosti po 25 metrov, postupoval v plnej rýchlosti, nakoľko podľa informácií je potrebný náš súrny zásah.

Na ďalšom úseku cesty sa potom potvrdilo, nakoľko vážne treba počítať s leteckým útokom. Pred Pavlovcami, približne 2 km pred ortovským lesom zasiahol batériu prvý nepriateľský letecký útok.

Z obidvoch strán, z troch a troch strojov pozostávajúci roj zaútočil na batériu.⁸ Stroj nás vo veľkom oblúku obleteli, takže na konci ich letového oblúku sa ich smer letu už zhodoval s našim smerom postupu. Keď sme sa pozreli dozadu, v smere nášho postupu, za sebou sme videli šesť slovenských strojov, ktorým stačilo už len vykonať šturm, aby sa na nás v stopách ich guľometov vyvalila smrť a skaza. Boli to kritické a mučivé sekundy. Medzi strojmi sme vtedy už videli stopu projektilov automatických protiletadlových kanónov páliacich za lesom. Pred nami postupujúci štáb oddielu už dosiahol les, ale z našej batérie sa k nemu blížil len jej hrot. Bolo božím zázrakom, že sa ešte nič zlé nestalo. Slovenské stroje mohlo niečo vyrušiť,⁹ pretože smer zmenili a po krátkej guľometnej palbe, ktorá nám ale nespôsobila škodu, sponad nás sa vzdialili. Kam mali namierené, to sme už z toho lesa, ktorý sme medzitým dosiahli, nevideli. Ako keby sa nič nebolo stalo, sme pokračovali v našej ceste v takom tempe, v akom sme išli doposiaľ. Potrebujú nás! Vtedy sme už počuli od Pavloviec zvuky boja; výstrely, guľomet, kanón, výbuchy. Takmer ani nevieme, ako sme sa dostali z ortovského lesa pod Pavlovce, taká rušná a vzrušujúca to bola cesta. Vedľa nás hrmotili tam a späť autá. V jednom aute vidíme prvého zraneného s obviazaným ramenom – maďarský husár. Situácia je teda vážna. Kde je zranený a znejú zbrane, tam je vojna, takže sme vo vojne. Inak toto môžeme za pár sekúnd skúsiť aj my.

Ledva dosahujeme vstup do Pavloviec, keď naša veliteľská čata odbočí z cesty, aby precválala do palebného postavenia nachádzajúceho sa vpravo na 200 m a pripraveného nadporučikom Hávorom, keď sa opäť zjavuje šesť slovenských lietadiel a napáda našu batériu

7 Dnes Pavlovce nad Uhom.

8 Skupinu tvoril trojčlenný roj stíhacích lietadiel Avia B-534 stíhacej letky 45 a trojčlenný roj pozorovacích a ľahkých bombardovacích lietadiel Letov Š-328 pozorovacej letky 12. Stíhači štartovali v zostave: rtm J. Hergott (veliteľ roja), čat. F. Hanovec a des. M. Danihel. Roj lietadiel typu Letov Š-328 mal splniť bojovú úlohu v nasledujúcom zložení: slob. J. Maco, por. let. M. Guljanič (veliteľský stroj), slob. G. Pažický, por. let. Ferdinand Švento a slob. J. Drlička, ppor. let. J. Šronk. Bližšie pozri: RAJNINEC, J.: *Slovenské letectvo 1939/1944*, 1. Bratislava 1997, s. 25.

9 Je pravdepodobné, že slovenské lietadlá nezaútočili z toho dôvodu, že ich posádky nedokázali jednoznačne identifikovať nepriateľa.

nachádzajúcu sa v kritickej situácii. Boli to ťažké okamihy. Paľba guľometov nepriateľských strojov ako šľahy biča rezala zem vedľa nás, guľky nám s prenikavým pišťaním svišťali okolo uší. Na útočiacie stroje odpovedali naše kanóny ťažkou paľbou. Naše kone sa splašili, bolo ťažké s nimi vydržať. Ťažko bolo zistiť, že či ich viac vystrašilo hučanie motorov, guľometná paľba alebo zvuk našich kanónov. Prvý šesť-záprah bol práve vedľa automatických protiletadlových kanónov, keď tie začali páliť. Nadporučík Hávor tam sám skáče k vedúcemu koňovi, aby chytiac ho za uzdu, pomohol vedúcemu jazdcovi. Nedúfali sme, že bez veľkých strát prejdeme cez túto pekelnú drámu. Dobrý Boh a svätá Barbora na nás ale dávali pozor a súčasne s útokom slovenských strojov sa objavila maďarská stíhacia letka pozostávajúca z deviatich strojov.¹⁰ Boli sme pyšní na maďarských pilotov! Ako stepné orly na korisť, tak udreli naši skvelí stíhači na slovenské stroje, ktorých bojovú zostavu v priebehu niekoľkých sekúnd úplne narušili. Delá sa, samozrejme, odmlčali, žeby nespôsobili škodu na našich vlastných strojoch a začal sa nádherný vzdušný súboj patriaci k výnimočným zážitkom. Zneli guľomety, hučali, stonali motory a onedlho sa z prvého slovenského lietadla vyvalí hustý dym, objavia sa dvaja piloti na padákoch¹¹ a stroj robiac kotrmelce mizne za pavlovskými domami. Súboj netrvá dlhšie ako päť minút a stroj bez troch strojov (!) bezhlavo uniká smerom k vrchom. Deväť maďarských strojov nerušene prehrmí nad nami a kde-tu ich odprevádza naša ďakovná modlitbička. Uchránili nás, maďarskí spolubojovníci maďarských spolubojovníkov.

Po tomto sme už hladko obsadili palebné postavenie, ale ešte dlho sme boli pod vplyvom nášho prvého bojového dobrodružstva, ktoré ľahko mohlo byť osudné.

S napätím sme čakali na prvý príkaz na paľbu, na čo už neprišiel rad, hoci pred nami neprestajne zneli zbrane. Na ceste v dlhých kolónach lomozili autá, medzi ktorými, bohužiaľ, dosť často húkali aj sirény sanitiek.

Večer sme zistili, že v priebehu popoludňajšieho leteckého útoku Slováci zvrhli tri bomby, ktoré sa zavrútili do zeme asi 80 – 100 metrov od nás. Čo by sa bolo bývalo stalo, kebyže trafia? Takto sú naše celkové straty len tri zranené kone. Boží zázrak!

Pavlovce 25. marca 1939

Úplné ticho a pokoj. Nezaregistrovali sme žiadny pohyb. Nepokoj ale neutícha, cítime, že ešte nie je všetko ukončené. Celý deň sledujeme nebo, či neprídu nepriateľské stroje, hoci cítime, že tým celkovo mohla prejsť chuť na útok. Ako počúvame, ich straty sú nielen tie tri stroje, ktoré sme včera videli spadnúť, ale celkovo už sedem strojov je na ich listine strát. U nás ale strata nie je.

Striehname, čakáme aj na správy z rádia a z vyššieho veliteľstva: „Čo bude?“

Veľmi, veľmi zriedka počujeme krátku dávku z ľahkého alebo ťažkého guľometu, tu a tam vzdialený výbuch, výstrel z pušky, ale okrem toho ticho.

10 Bola to stíhacia letka 1/1 „Íjász“, ktorej velil npor. Béla Csekme (v slovenských prácach chybné označovaný ako Csemke – pozn. P. Ch.)

11 Išlo o pilota slob. Gustáva Pažického a pozorovateľa por. let. Ferdinanda Šventa; Podľa popredného slovenského vojenského publicistu J. Rajninca zo zasiahnutého lietadla vyskočil padákom len F. Švento. Svedectvo L. Szentgyörgyiho naopak uvádza dvoch pilotov, ktorí sa pokúsili zachrániť výskokom na padáku. Bez ohľadu na túto disproporciu treba zdôrazniť, že obaja slovenskí letci zahynuli, pričom príčiny ich smrti nie sú doposiaľ celkom objasnené. Bližšie pozri: RAJNINEC, ref. 8, s. 25.

Občas sa objaví maďarské lietadlo, urobí pokojný veľký kruhový oblúk, potom ide späť k Užhorodu.

Videli sme aj lietadlo, ktoré núdzovo pristálo a ktoré naši odvážajú nákladným autom. Neskôr sme počuli, že tento stroj sa stal našim majetkom:

Nadporučík Hávor, veliteľ batérie, zbadal zo svojej pozorovateľne, že pred našou líniou pri Prepoštskej samote¹² stojí jedno lietadlo.¹³ Oboznámil s tým aj svojho prieskumníka práp. Schneidera. Práp. Schneider s cyklistami, spomedzi nich s jedným práporčikom cyklistov a dvoma delostrelcami, odišiel, aby lietadlo získal. Stroj strážilo niekoľko slovenských vojakov. Schneiderovci sa plazením usilovali priblížiť k stroju. Slováci ich pokus privítali palbou. Začala sa prestrelka medzi schneiderovcami a Slováckmi strážiacimi stroj, ktorej výsledok bol ten, že Slováci ustúpili, utiekli a schneiderovcom sa bez strát podarilo stroj získať a postrážiť až po odtransportovanie. Hoci je stroj trochu poškodený palbou, je v používateľnom stave.

12 Prepoštská samota (Prépostsági tanya) lokalita pri rieke Uh, západne od osady Bező (dnes: Bežovce, okr. Sobrance) a severovýchodne od osady Magasrév (dnes Vysoká nad Uhom, okr. Michalovce). Za identifikáciu tejto lokality úprimne vďačíme PhDr. Františkovi Cséfalvaymu, CSc.

13 Išlo o stíhacie lietadlo Avia B-534, pilotované slob. J. Zacharom, ktorý bol nútený núdzovo pristáť už 23. marca 1939. Pilot po opustení lietadla padol do zajatia. Bližšie pozri: RAJNINEC, ref. 8, s. 24; Takisto: PATAKY, ROZSOS, SÁRHIDAI, ref. 2, s. 22.

LETECKÉ JEDNOTKY A PROTILIETADLOVÉ DELOSTRELECTVO SLOVENSKEJ ARMÁDY V POĽSKEJ VOJNE (SEPTEMBER 1939)

PETER ŠUMICHRAST

ŠUMICHRAST, P.: Slovak aviation in Polish War (September 1939). *Vojenská história*, 2, 12, 2008, pp. 113 – 149, Bratislava.

The participation of the Slovak Aviation in fights against Poland in September 1939 is one of the less known and less-covered chapters of our Military history despite the fact that it was the first operational participation of Slovak Air Forces in the period of World War II. Based on preserved historical documents the author describes a real contribution of Slovak Aviation activities as well as anti-aircraft artillery in the period of so called Polish crusade.

Military History. Slovakia. Second World War. The Participation of Slovak Aviation in Second World War. The Year 1939.

Účasť leteckých jednotiek a protilietadlového delostrelectva slovenskej armády v boji proti Poľsku v septembri 1939 patrí doposiaľ k menej známym a historicky zdokumentovaným kapitolám vojenských dejín Slovenska, a to napriek skutočnosti, že išlo o ich prvé operačné nasadenie v období druhej svetovej vojny.

Je na mieste hneď na začiatku zdôrazniť, že výsledky krátkočasového bojového nasadenia neboli nijak ohromujúce a de facto zodpovedali stavu vývoja slovenských Vzdušných zbraní, ako aj ich úlohe v poľskej vojne.

Túto skutočnosť v publikácii *Slovenské letectvo 1939-1944*, 1. zväzok konštatoval aj Juraj Rajninec, jeden z prvých slovenských leteckých historikov, ktorý sa podrobnejšie venoval histórii slovenského letectva v období druhej svetovej vojny.

Vo vyššie citovanom diele medzi iným napísal: „*Slovenské letectvo zohralo v poľskej vojne nevelkú úlohu, ale v podstate zodpovedala jeho obmedzeným materiálno-technickým možnostiam. Hoci táto úloha naozaj nebola veľká a v celkových dejinách poľskej vojny sa jej vojenský význam takmer stráca, slovenskí letci v nej, tak ako v marcových bojoch s maďarskými jednotkami, získali vojenské skúsenosti, ktoré sa v ďalších rokoch ukázali také potrebné pri dozrievaní slovenskej armády, pri výstavbe Vzdušných zbraní a ich ďalšom nasadení.*“¹

Publikované výsledky jeho výskumu v oblasti účasti slovenského letectva v boji proti Poľsku kvalitatívne prekonal Igor Baka, pracovník bratislavského Vojenského historického ústavu, v monografii *Slovenská republika a nacistická agresia proti Poľsku*.²

1 RAJNINEC, J.: *Slovenské letectvo 1939-1944*. 1. zväzok. Bratislava : Magnet Press Slovakia. 1997, s. 49.

2 BAKA, I.: *Slovenská republika a nacistická agresia proti Poľsku*. Bratislava : Vojenský historický ústav. 2006, s. 192.

Na základe niekoľkoročného výskumu v domácich, ale predovšetkým v zahraničných archívoch v Spolkovej republike Nemecko a v Poľskej republike, rozšíril doterajšie poznatky o dôležité fakty viažuce sa k činnosti slovenského letectva v poľskom ťažení, ako aj o nemeckých jednotkách, ktoré svoju činnosť proti Poľsku viedli z územia Slovenskej republiky, a to aj za priamej podpory slovenského letectva.

Túto historickú skutočnosť dokumentujú aj pasáže z dobovej publikácie *Armáda v obrane a pri práci*:... „Naše stíhacie letky mali za úlohu sprevádzať nemecké lietadlá „Štuka“ pri ich bombardovaní. Tieto letky dobre splnili svoju úlohu. O tom svedčí skutočnosť, že nemecké letky „Štuka“ mali slovenských letcov vo veľkej obľube. Rýchlosť „Štúk“ a našich stíhacích lietadiel bola harmonická, preto nemeckí letci dávali radšej prednosť sprievodu našich stíhačov pred svojimi.“³

Príslušníci slovenských stíhacích letiek, okrem ochrany nemeckých strmhlav útočiacich lietadiel typu Junkers 87, plnili aj úlohy spojené s ochranou vzdušného priestoru Slovenskej republiky. Pri zabezpečovaní vlastného vzdušného priestoru trojčlenný roj od letky 12 vedený rtk. let. Františkom Hanovcom zostrelil poľské pozorovacie lietadlo typu Lublin R-XIIID, ktoré sa aj so svojou dvojčlennou posádkou zrútilo v plameňoch pri obci Ostravany, neďaleko od poľného letiska Ňaršany.

Rtk.let. František Hanovec (v úradnom zázname uvedený v hodnosti čat. dšl. poľný pilot – pozn. P. Š.) túto udalosť v úradnom zázname zo 7. septembra 1939 opísal takto: ... „6. IX.1939 dostal som rozkaz od veliteľa letky por. let. Páleníčka, aby som s trojčlenným rojom pristál na letisku Ňaršany, držal tam pohotovosť a stíhal nepriateľské lietadlá na dohľad alebo podľa rozkazu hlásnej služby. Na Ňaršanskom letisku pristál som o 1/2 5.00 hod. a zaujal som hotovostné postavenie. Asi o 1/4 8. 00 hod. spozoroval som poľské pozorovacie lietadlo zo smeru Solivar – Prešov. Nariadil som štart. Spočiatku chceli sme ho prinútiť k pristániu. Neuposlúchli však a pozorovateľ robil prípravy k obrane. Zahájil som preto útok zo spodu a zo zadu a zasiahol som ho hneď prvou dávkou. Lietadlo začalo horeť, pozorovateľ odhodil pumy, ktoré zapálili stodolu u Ostrovian. Po krátkej dobe sa lietadlo stočilo, spadlo do vývrtky a zrútilo sa asi 200 m severne Ostrovian. Posádka desiatnik pilot shorel (.) totožnosť nezistená, pozorovateľ Edvard Porada poručík, mŕtvy. Ďalší členovia roja desiatnik Žiaran Martin, ako čís. 1 a desiatnik Jaloviar Viliam ako čís. 3, ktorý sa zabil pri výkone služby dňa 9. sept. t. r., na letisku Prešov.“⁴

Činnosť pozorovacích letiek slovenského letectva počas poľskej vojny však doposiaľ nebola podrobnejšie zdokumentovaná. Z dobovej tlače sa dozvedáme len toľko, že pozorovacia letka prinášala z úlohových letov dôležité správy a fotografie pre hlavné veliteľstvo slovenskej operujúcej armády.⁵

Viac svetla nám prinášajú dochované dobové dokumenty opisujúce bojovú činnosť niektorých príslušníkov letky 2. Tak napr. por. let. Ladislav Šottník ako pozorovateľ vykonal v dňoch 8. 9. – 9. 9. 1939 dva lety výzvednej činnosti v priestore: Dukla – Besko – Rymanow – Jaslička. Prinesené správy prispeli k ďalšiemu rozhodnutiu vyššieho veliteľa. Jeho kolega, por. let. Rudolf Koreň absolvoval jeden bojový let nad frontom dňa 9. 9. 1939 v čase 4.45 – 6.45 hod. v priestore: Lisko – Zaporsk – Sanok – Besko. Z bojového letu priniesol cenné správy, ktoré tvorili podklad k rozhodnutiu vyššieho veliteľstva. Ďalšie lety obdobného charakteru vykonal aj ďalší letecký pozorovateľ: por. let. Jozef Gurský (9. 9. – 10. 9.

3 Kol.: *Armáda v obrane a pri práci*. Bratislava : MNO SR, 1944, s. 60.

4 VHA Bratislava, f. HVV, spisy dôverné, č. j. 209.909/let.1939, šk. 71.

5 Ref. 3, s. 60.

1939), por. let. Miloš Chrapčiak (9. 9. 1939). Pri týchto letoch stroje pilotovali aj nasledovní piloti: čat. dšl. Bohuš Mikota (9. 9. 1939), des. dšl. Vojtech Kotrán (10. 9. 1939), slob. Jozef Drlička (8. 9. – 9. 9. 1939), slob. Ľudevít Zaľko (8. 9. – 9. 9. 1939).⁶

Na záver nie je možné nespomenúť príslušníkov protiletadlového delostrelectva a jednotiek V.G.P.L. ⁷ Tí, navzdory tomu, že nezostrelili žiadne nepriateľské lietadlo, rovnako ako ich kolegovia letci, získavali neoceniteľné bojové skúsenosti, zručnosti a návyky, ktoré neskôr zúročili či už pri poľnom ťažení proti ZSSR, obrane Slovenska pred spojeneckým letectvom a v neposlednom rade aj počas Slovenského národného povstania, ako príslušníci 1. československej armády na Slovensku. ⁸

O tom, že problematika slovenského letectva počas poľského ťaženia má svojich priaznivcov nielen doma, ale aj v zahraničí, vypovedajú práce Jiřího Rajlichy, českého leteckého historika a Andrzeja Olejka, poľského leteckého historika.⁹

* * *

Vo Vojenskom historickom archíve Bratislava sa v archívnom fonde Hlavné vojenské veliteľstvo, spisy dôverné, nachádza aj súbor doposiaľ nepublikovaných dobových dokumentov, ktorých obsah sa viaže k výsledkom vojny v Poľsku – konkrétne rieši ocenenie zásluh príslušníkov letectva a protiletadlového delostrelectva. ¹⁰

Spracovateľmi dokumentov boli pplk. del. Ladislav Požeský, veliteľ delostreleckého pluku 153 a mjr. let. Justín Ďurana, veliteľ skupiny OPL „Lalia“. Najcennejšie z týchto dobových archiválií sú návrhy na vyznamenanie, ktoré obsahujú opis hrdinského činu, vynikajúce-

6 VHA Bratislava, f. HVV, spisy dôverné, č. j. 209.909/let.1939, šk. 71.

7 V.G.P.L. – veľkorážne guľomety proti lietadlám.

8 Konkrétne výsledky bojovej činnosti slovenských protiletadlovcov v období poľskej vojny možno zdokumentovať na základe dochovaných návrhov na vyznamenanie. Napr. v návrhu na vyznamenanie por. del. Juraja Hinterbuchnera sa uvádzalo, že ako veliteľ batérie iniciatívne zasiahol do boja tým, že dňa 3. 9. 1939 zasiahol úspešne vlastnou paľbou a prinútil nepriateľské lietadlo k odletu a tým znemožnil vykonanie úlohy. Ďalší dôstojník protiletadlového delostrelectva, stot. del. Vojtech Lakatoš, v rovnaký deň dobre riadenou paľbou znemožnil nepriateľský prieskum v priestore Spišská Nová Ves a donútil nepriateľské lietadlo k návratu. VHA Bratislava, f. HVV, spisy dôverné, č. j. 209.909/let.1939, šk. 71.

9 Napr. RAJLICH, J.: *Tatranští orlí nad Kubání*. Praha : Deus. 2002; taktiež RAJLICH, J.: *Za Boha a národ*. Cheb : Svět křídél.2006; taktiež OLEJKO, A. – PETRÍK, J.: *Karpacie nebo 1939*. Debica : Biuro Usług Komputerowych Stanisław Smaga, 2001.

10 Za letecké jednotky, ktoré sa zúčastnili bojov proti Poľsku, boli 15. 10. 1939 v Piešťanoch, ocenení nasledovní dôstojníci, rotmajstri a mužstvo: rtk. let. František Hanovec, rtk. let. Viliam Grúň, des. let. Martin Žiaran, des. let. Viliam Jaloviar in memoriam, mjr. let. Justín Ďurana, npor. let. Vladimír Kačka, npor. let. Ondrej Ďumbala, por. let. Gejza Kyselý, por. let. Štefan Csákányi, por. let. Jozef Páleníček, por. let. Jozef Grič, por. let. Ján Róža, por. let. Ján Hergott, zvk. let. Štefan Píža, rtk. let. Július Goralík, rtk. let. Ladislav Hodro, rtk. let. Ľudvik Jasík, čat. let. Cyril Martiš, čat. let. František Cyprich, čat. let. Ján Setvák, čat. let. Jozef Bobrovčan, des. let. Ján Šári, des. let. Emil Trchala, des. let. Michal Karas, des. let. Michal Hill, slob. let. Rudolf Mrákava, slob. let. Michal Danáč, slob. let. Ľudevít Čapka, slob. let. Jozef Kocka, slob. let. František Brezina, slob. let. Bedrich Fekete, voj. let. Anton Matúšek a voj. let. Ladislav Fitz.

Za jednotky delostreleckého pluku 153, ako aj za jednotky leteckého pluku – OPOPL, ktoré sa zúčastnili bojov proti Poľsku, boli 15. 10. 1939 v Piešťanoch ocenení nasledovní dôstojníci a rotmajstri: pplk. del. Ladislav Požeský, mjr. del. František Travenec, mjr. pech. Karol Polóni, stot. del. Vladimír Kočmerževský, stot. del. Vojtech Lakatoš, stot. pech. Ondrej Hreblay, stot. pech. Karol Weber, stot. pech. Štefan Spišiak, npor. del. Jozef Tereba, npor. pech. Ľudevít Junas, por. del. v z. Štefan Kýška, por. del. v z. Ján Nosko, por. del. Emil Klimko, por. del. Juraj Macko, por. del. Vincenc Lacko, por. del. Juraj Hintenbuchner, por. del. v z. Dr. Jozef Barar, por. del. Imrich Tomaškovič, por. del. v z. Štefan Ježko, por. del. Štefan Martinisko, por. del. Eugen Čajda, por. pech. Vojtech König, por. pech. Emil Wieszner, por. pech. Jozef Kemeš, por. v z. Arnold Zárecký, por. pech. Silvester Schubert, por. pech. Pavel Slančo, zvk. del. Cyprián Bohunický, zvk. del. Štefan Černý, zvk. del. Bohdan Rellig, zvk. účt. Pavel Krajčovič, rtk. del. Viliam Gregorovič, rtk. del. Karol Šimun a rtk. pech. Ján Pramník.

ho výkonu, resp. mimoriadnej zásluhy, za ktorý veliteľ skupiny OPL „*Lalia*“ navrhol oceniť konkrétneho príslušníka skupiny OPL.¹¹

Prepis dochovaných dobových dokumentov uverejňujeme v úplnom znení, v súlade s edičnými zásadami. Jednotlivé záznamy sú radené chronologicky, v pôvodnej jazykovej a gramatickej úprave. Slová alebo ich časti, ktoré nedávajú zmysel, alebo sú skomolené, sme označili (!). Slová alebo ich časti, ktoré pri ich prepise zjavne vypadli, dávame do hranatých zátvoriek [...].

11 Súčasťou archívneho spisu č. j. 209.909/let.1939 je osemnásť návrhov na vyznamenanie nasledovných príslušníkov skupiny OPL „*Lalia*“: rtk. let. František Hanovec, des. Martin Žiaran, des. Viliam Jaloviar, por. let. Štefan Csákányi, por. let. Jozef Páleníček, por. let. Gejza Kyselý, por. let. Ladislav Šottník, por. let. Rudolf Koreň, por. let. Jozef Gurský, por. let. Miloš Chrapčiak, por. del. Vincenc Lacko, por. del. Juraj Hinterbuchner, stot. del. Vojtech Lakatoš, stot. pech. Ondrej Hreblay, čat. dsl. p.p.l. Bohuš Mikota, des. dsl. ppl. Vojtech Kotrán, slob. Jozef Drlička, slob. Ludevít Zafko.

Dokument č. 1

Delostrelecký pluk 153.

Č. j. 60/Dôv. 1939

HVV Bratislava
1939
(pečiatka)

Vec: Pochvaly a návrhy
na vyznamenania –
predloha.

Prílohy: 28

209 905

Bratislava dňa 10.X.1939

DÔVERNÉ

Ministerstvu národnej obrany,

vel. letectva

v Bratislave.

Podľa Vášho č. j. 15.331/1.odd.1939 predkladám návrhy na vyznamenanie dôstojníkov a rotmajstrov.

Navrhujem veliteľov skupín na víťazný kríž 1. stupňa¹ a to preto, že:

1. Z trosiek bývalej armády zostavili bojaschopné oddiely.
2. Že tieto oddiely boli veľmi dobre vybavené všetkým materiálom tak, že mohli splniť všetky úkoly na ne kladené, ktoré veľarázy vyžadovali veľké napätie síl a sebazaprenia, zvlášte keď jednotlivým batériám velili mladí a neskúsení dôstojníci.
3. Oddiely zasahovali do bojov vždy úspešne. Zmarili úkoly nepriateľského letectva a aj keď priamo zostrelený nebol, ale bolo mu zabránené úkol splniť.
4. Všetka služba bola veľmi svedomite vykonávaná tak po stránke kázne, chodu služby v pal. post. (rozumej v palebnom postavení – pozn. P. Š.) ako aj po stránke materiálnej a zásobovacej. Nevyskytol sa ani jediný prípad porušenia kázne a sťažnosti mužstva na stravu.

Okrem toho navrhujem veliteľov batérií na vyznamenanie Víťazným krížom 3. stupňa a subalterných dôstojníkov a rotmajstrov na vyznamenanie pamätnou medailou².

Ďalej predkladám návrhy na udelenie pochvalného uznania jednotlivým batériám.

Súčasne podotýkam, že skupina „Klinček“³ (správne „Klinček“ – pozn. P. Š.) a „Tulipán“⁴ podliehala priamo veliteľstvu „Lalia“⁵.

Hlásenia predkladám neskoro preto, že jednotliví velitelia skupín [,] ako aj ja boli do 29.IX. v kurze.

Veliteľ pluku
pplk. del. Ladislav Požeský⁶

Vec: Pochvaly a vyznamenania – predloha
/4/10-39
prerad.let.

(nečitateľný podpis)

Dôverné

Ministerstvo národnej obrany

Došlo: 10. OKT. 1939

č. j. 209905/let. ✓

osob. zväzok ✓

(pečiatka)

1. osob. oddelenie HVV, tu.

Postupujem a doporučujem.

Príloha: Zväzok.

16/10 1939

Za veliteľa letectva:

vz. mjr. Šmarda

(podpis)

Prílohy: 1. ✓

Založiť

22/VII 1940

Prednosta H-skupiny
mjr. pech. Michal Lokšík
(nečitateľný podpis)

9. AUG. 1940

(pečiatka)

Ministerstvo národnej obrany
Hlavné vojenské veliteľstvo
22.835 Dôv.1939

VOJENSKÁ HISTÓRIA

Zoznam dôstojníkov a rotmajstrov navrhnutých na vyznamenanie:

Bež. Čís.	Hodnosť:	Meno a priezvisko :	Druh vyznamenania :
1.√	pplk.del.	Ladislav Požeský	víťazný kríž 1. stupňa
2 2.√	mjr.pech.	Karol Polóni	- " - " - " - "
3.√	mjr.del.	František Travenec	- " - " - " - "
4.√	stot.del.	Vladimír Kočmeževský	- " - " - " - "
		<i>dostane V odovzdaný Čech, nedostane V</i>	
5.√	npor.del.	Jozef Tereba V	víťazný kríž 3. stupňa
6.√	por.pech.	Vojtech König V	- " - " - " - "
7.√	por.pech.	Emil Vizner V	- " - " - " - "
8.√	npor.del. v z.	Štefan Kyška V	- " - " - " - "
9.√	por.del.v z.	Dr. Jozef Baar	- " - " - " - " nedostane
10.√	por.del.	Imrich Tomaškovič V	- " - " - " - " - nič
11.√	por.del. v z.	Štefa Ježko V	- " - " - " - " - z rozhodnutia
12.√	zvk.	Štefan Černý V	- " - " - " - " - p. gen. Č.
13.	rtk.	Viliam Gregorovič ✓	pamätaná medaila
14.	por.pech..	Emil Klimko ✓	- " - " - " - "
15.	por.pech. v z.	Arnold Zárecký ✓	- " - " - " - "
16.	por.pech.	SylvesterSchubert ✓	- " - " - " - "
17.	por.pech. v z.	Ján Nosko ✓	- " - " - " - "
18.	por.pech. v z.	Juraj Macko ✓	- " - " - " - "
19.	d.zást. hosp.	Eduard Schwarz ✓	- " - " - " - "
20.	d.zást. poč.	Ján Sulo ✓	- " - " - " - "
21.	zvk.del.	Cyprián Bohunický	- " - " - " - "
22.	zvk.úč.	Pavel Krajčovič	- " - " - " - "
23.	zvk.del.	Bohdan Rellig	- " - " - " - "
24.	rtk.pech.	Ján Pramník	- " - " - " - "
25.	rtk.del.	Karol Šimún	- " - " - " - "

Za veliteľa letectva:
vz. mjr. Šmarda
(podpis)

Zdroj: VHA Bratislava, f. HVV, spisy dôverné 1939, č. j. 209.905, šk. 71

Dokument č. 2

Delostrelecký pluk 153.
Č. j. 60/Dôv. 1939

209 909
DÔVERNÉ

HVV Bratislava
1939
(pečiatka)

Soznam dôstojníkov a rotmajstrov navrhnutých na vyznamenanie :

Bež. čís.	Hodnosť:	Meno a priezvisko :	Druh vyznamenania :	
1.	pplk.del.	Ladislav Požeský	víťazný kríž 1. stupňa - " - - " - - " - - " - - " - - " -	
2.	mjr.pech.	Karol P o l ó n i		
3.	mjr.del. stot.del.	František Travenec Vladimír Kočmerževský		
4.	npor.del.	Jozef T e r e b a	víťazný kríž 3. stupňa - " - - " - - " - - " - - " - - " - - " - - " - - " -	
5.	por.pech.	Vojtech K ö n i g		
6.	por.pech.	Emil V í z n e r		
7.	npor.del. v z.	Štefan K y š k a		
8.	por.del. v z.	Dr. Jozef B a a r		
9.	por.del.	Imrich Tomaškovič		
10.	por.del. v z.	Štefan J e ž k o		
11.	zvz.	Štefan Č e r n ý		
12.	rtk.	Viliam Gregorovič		vyznamenanie nečitateľné na pamätnú med. <i>opravil nečitateľný podpis</i>
13.	por.pech..	Emil K l i m k o		pamätná medaila
14.	por.pech. v z.	Arnold Zárecký		
15.	por.pech.	Sylvester Schubert		
16.	por.pech. v z.	Ján N o s k o		
17.	por.pech. v z.	Juraj M a c k o		
18.	d.zást. hosp.	Eduard Schwarz		
19.	d.zást. poč.	Ján S u l o		
20.	zvz.del.	Cyprián Bohunický		
21.	zvz.úč.	Pavel Krajčovič		
22.	zvz.del.	Bohdan R e l l i g		
23.	rtk.pech.	Ján P r a m n í k		
24.	rtk.del.	Karol Š i m u n		

Ministerstvu národnej obrany, vel. let.

Predkladám.

9. X. 1939

Veliteľ pluku
pplk. del. Ladislav Požeský
(nečitateľný podpis)

Dôverné

Ministerstvo národnej obrany

Došlo: 10. OKT. 1939

č. j. 209909/let.22√

(pečiatka)

Vzaté na vedomosť

10. 10. 1939

Zal.

√
nečitateľný podpis

Zdroj: VHA Bratislava, f. HVV, spisy dôverné 1939, č. j. 209.909/let.1939, šk. 71

Dokument č. 3

L A L I A

Čís. 400 Dov. 1939

Vec: Pochvaly a návrhy na
vyznamenania – predloženie

S.V., 31. september 1939

Dôverné

Prílohy: 18

Veliteľstvo Bernolák

1. oddelenie

Poľná pošta 16

Na č. 22.806 Dov.let. 1939 Bernolák, v prílohe predkladám návrhy na vyznamenanie do-
st. a mužstva skupiny OPL Lalia.

Veliteľ „Lalia“
mjr.let. Ďurana Justin:
(vlastnoručný podpis)

S o z n a m

príslušníkov letectva, ktorí budú dňa 15. t. m. vyznamenaní a podelení pamätnou medailou:

rtk. let.	Hanovec František, vyznamenaním za hrdinstvo II. stupňa ⁸ (strieborné)		
rtk. let.	Grún Viliam, vyznamenaním za hrdinstvo III. stupňa (bronzové) ⁹		
des. let.	Žiaran Martin, vyznamenaním za hrdinstvo III. stupňa (bronzové) ¹⁰		
<i>in memoriam</i> des. let.	Jaloviar Viliam,	“	“ “ “ ¹¹
mjr. let.	Đurana Justín	pamätnou medailou	¹²
npor. let.	Kačka Vladimír	–”–	–”– ¹³
npor. let.	Đumbala Ondrej	–”–	–”– ¹⁴
por. let.	Kyselý Gejza	–”–	–”–
por. let.	Csakányi Štefan	–”–	–”–
por. let.	Páleníček Jozef	–”–	–”–
por. let.	Grič Jozef	–”–	–”–
por. let.	Hergott Ján	–”–	–”–
zvč. let.	Píža Štefan	–”–	–”–
rtk. let.	Goralík Július	–”–	–”–
rtk. let.	Hodro Ladislav	–”–	–”–
rtk. let.	Jasík Ludvik	–”–	–”–
čat. let.	Martyš Cyril	–”–	–”– ¹⁵
čat. let.	Cyprich František	–”–	–”–
čat. let.	Setvák Ján	–”–	–”–
čat. let.	Bobrovčan Jozef	–”–	–”–
des. let.	Šári Jozef	–”–	–”–
des. let.	Trchala Emil	–”–	–”–
slob. let.	Mrákava Rudolf	–”–	–”–
slob. let.	Fekete Bedrich	–”–	–”–
slob. let.	Danác Michal	–”–	–”–
des. let.	Michal Karas	–”–	–”–
slob. let.	Čapka Ľudevít	–”–	–”–
slob. let.	Kocka Jozef	–”–	–”–
slob. let.	Brezina František	–”–	–”–
voj. let.	Matušek Anton	–”–	–”–
voj. let.	Fitz Ladislav	–”–	–”–

VOJENSKÁ HISTÓRIA

√ por. let.	Ladislav Š o t n í k	pamätnou medailou
√ por. let.	Rudolf K o r e ň	–”– –”–
√ por. let.	Jozef G u r s k ý	–”– –”–
√ por. let.	Miloš C h r a p č i a k	–”– –”–
√ čat. ď. sl.	Bohuslav M i k o t a	√ –”– –”–
√ des.	Vojtech K o t r á ň	√ –”– –”–
√ slob.	Jozef D r l i č k a	√ –”– –”–
√ slob.	Ľudevít Z a ě k o	√ –”– –”–
por. let.	Gurský Jozef	

L A L I A
Čís. 400 Dôv. 1939
Prílohy:

Číslo knihy vyznamenaných

N á v r h

na vyznamenanie vyznamenanie 1. stupňa za hrdinstvo

1. Hodnosť, meno a priezvisko :	rtk. let. Hanovec František
2. Deň a rok narodenia:	10. III. 1916
3. Miesto narodenia :	Bánová okr. Žilina
4. Domovská obec :	Bánová okr. Žilina
5. Bydlisko pred nástupením voj. služby:	Bánová okr. Žilina
6. Rok odvodu :	1936
7. Kmeňové teleso :	let. pluk „G. L. M. R. Š“
8. Voj. útvar :	II. peruť, letka 12
9. V akej funkcii :	p. p. let. stiháč – vel. roja
10. Tresty :	%
11. Doterajšie pochvaly, vyznamenania :	Pamätaná medaila z marcových bojov na východnom fronte.
12. Na podnet koho sa návrh podáva :	vel. skupiny OPL Lalia
13. Popis hrdinského činu, vynikajúceho výkonu, mimoriadnej zásluhy :	Viedol manéver proti nepr. lietadlu a za spolupráci svojich čísiel des. Jaloviara a des. Žiarana, dostal sa za ocas nepr. lietadla, súc tak ohrozovaný paľbou z kulometu. Po krátkej dávke sostrelil lietadlo [,] ktoré spadlo u Ňaršan.
14. Dátum hrdinského činu :	6. september 1939
15. Zvláštne dôkazy, spoluúčastníci činu:	zostrelený poľský pozorovací letúň spoluúčastníci: des. Jaloviar V. a des. Žiaran M.
16. Mienka bezprostredného veliteľa :	veľmi šikovným manévrom za spolupráce s druhými členmi roja zostrelil poľské lietadlo. Doporučujem.
17. Dáta o prípadnej smrti navrhovaného :	%
18. Presná adresa príbuzných, ktorým sa má vyznamenanie doručiť :	%
19. Poznámka :	

Spišská Nová Ves dňa 31. septembra 1939

mjr. Đurana
veliteľ
(podpis)

B e r n o l á kÚ r a d n ý z á z n a m

dňa 7. septembra 1939.

spísaný s čat. dsl. poľným pilotom, letcom Františkom H a n o v c o m, od 12 [.] letky v záležitosti zostrelenia poľského pozorovacieho lietadla PZL 194 No 56 v priestore Ostrovian u Prešova dňa 6. sept. 1939.

6. IX.1939 dostal som rozkaz od veliteľa letky por. let. Páleníčka, aby som s trojčleným rojom pristál na letisku Ňaršany, držal tam pohotovosť a stíhal nepriateľské lietadlá na dohľad alebo podľa rozkazu hlásnej služby. Na Ňaršanskom letisku pristál som o 1/2 5.00 hod. a zaujal som hotovostné postavenie. Asi o 1/4 8. 00 hod. spozoroval som poľské pozorovacie lietadlo zo smeru Solivar – Prešov. Nariadil som štart. Spočiatku chceli sme ho prinútiť k pristániu. Neuposlúchli však a pozorovateľ robil prípravy k obrane. Zahájil som preto útok zo spodu a zo zadu a zasiahol som ho hneď prvou dávkou. Lietadlo začalo horeť, pozorovateľ odhodil pumy, ktoré zapálili stodolu u Ostrovian. Po krátkej dobe sa lietadlo stočilo, spadlo do vývrvky a zrútilo sa asi 200 m severne Ostrovian. Posádka desiatnik pilot shorel [.] totožnosť nezistená, pozorovateľ Edvard Porada poručík, mŕtvy.

Ďalší členovia roja desiatnik Žiaran Martin, ako čís. 1 a desiatnik Jaloviar Viliam ako čís. 3, ktorý sa zabil pri výkone služby dňa 9. sept. t. r., na letisku Prešov

Za správnosť:

L A L I A
Čís. 400. Dôv. 1939
 Prílohy:

Číslo knihy vyznamenaných

N á v r h

na vyznamenanie vyznamenaním 1. stupňa za
 hrdinstvo

1. Hodnosť, meno a priezvisko :	des. Žiaran Martin
2. Deň a rok narodenia :	16. 6. 1915
3. Miesto narodenia :	Ilianovo, okr. Lipt. Sv. Mikuláš
4. Domovská obec :	Ilianovo, okr. Lipt. Sv. Mikuláš
5. Bydlisko pred nástupením voj. služby:	Ilianovo, okr. Lipt. Sv. Mikuláš
6. Rok odvodu :	1937
7. Kmeňové teleso :	Let. pluk,, G. M. R. Š.“
8. Voj. útvar :	II. peruť, letka 12
9. V akej funkcii :	pilot letec, stíhač
10. Tresty :	%
11. Doterajšie pochvaly, vyznamenania :	%
12. Na podnet koho sa návrh podáva :	vel. skupiny OPL Lalia
13. Popis hrdinského činu, vynikajúceho výkonu, mimoriadnej zásluhy :	S nasadením vlast. života, zautočil ako číslo s vedúcim rtk. Hanovcom a druhým číslom des. Jaloviarom na nepriateľsky letúň, ktorý po krátkom manévri sostrelil vedúci roja.
14. Dátum hrdinského činu :	6. september 1939
15. Zvláštne dôkazy, spoluúčastníci činu:	vedúci roja rtk. let. Hanovec Fr. a des. Jaloviar Viliam ako číslo.
16. Mienka bezprostredného veliteľa :	Nadaný a ukáznený pilot.
17. Dáta o prípadnej smrti navrhovaného :	%
18. Presná adresa príbuzných, ktorým sa má vyznamenanie doručiť :	%
19. Poznámka :	

Spišská Nová Ves dňa 31. septembra 1939

mjr. Đurana
 veliteľ
 (podpis)

L A L I A
Čís. 400 Dôv. 1939
 Prílohy:

Číslo knihy vyznamenaných

N á v r h

na vyznamenanie vyznamenaním 1. stupňa za hrdinstvo

1. Hodnosť, meno a priezvisko:	des. Jaloviar Viliam
2. Deň a rok narodenia :	22. 6. 1916
3. Miesto narodenia :	Vigláš okr. Zvolen
4. Domovská obec :	Vigláš okr. Zvolen
5. Bydlisko pred nástupením voj. služby:	Vigláš okr. Zvolen
6. Rok odvodu:	1937
7. Kmeňové teleso :	Let. pluk „G. M. R. Š“
8. Voj. útvar :	II. peruť, letka 12
9. V akej funkcii :	pilot. letec, stiahač
10. Tresty :	%
11. Doterajšie pochvaly, vyznamenania :	%
12. Na podnet koho sa návrh podáva :	vel. skupiny OPL Lalia
13. Popis hrdinského činu, vynikajúceho výkonu, mimoriadnej zásluhy :	S nasadením vlast. života útočil na nepriateľské lietadlo, s vedúcim rtk. Hanovcom a druhým číslom tak [,] že po krátkom manévri, rtk. let. Hanovec nepr. lietadlo zostrelil.
14. Dátum hrdinského činu :	6. september 1939
15. Zvláštne dôkazy, spoluúčastníci činu:	veliteľ roja rtk. Hanovec Fr. a číslo des. Žiaran Martin
16. Mienka bezprostredného veliteľa :	Veľmi nadaný a poctivý pilot. Padol pri výkone leteckej služby.
17. Dáta o prípadnej smrti navrhovaného :	9. septembra 1939 v 09. ⁰⁵ hod. nad pol. letišťom Sebeš u Prešova
18. Presná adresa príbuzných, ktorým sa má vyznamenanie doručiť :	Ján Nemeč, Vigláš 127 okres Zvolen
19. Poznámka :	

Spišská Nová Ves dňa 31. septembra 1939

mjr. Đurana
 veliteľ
 (podpis)

L A L I A
Čís. 400 Dôv. 1939
 Prílohy:

Číslo knihy vyznamenaných

N á v r h

na vyznamenanie vyznamenanie za hrdinstvo
 3. stupňa

1. Hodnosť, meno a priezvisko :	por. let. Csákányi Štefan
2. Deň a rok narodenia :	17. III. 1912
3. Miesto narodenia :	Žilina
4. Domovská obec :	Žilina
5. Bydlisko pred nástupením voj. služby:	Žilina
6. Rok odvodu :	1933
7. Kmeňové teleso :	Let. pluk „G. M. R. Š.“
8. Voj. útvar :	II. peruť, letka 12
9. V akej funkcii :	techn. dôst. perute
10. Tresty :	%
11. Doterajšie pochvaly, vyznamenania :	Pochvalné uznanie v akadémií za vzorné chovanie voči kamarátom a za pilnosť v učení.
12. Na podnet koho sa návrh podáva :	vel. skupiny OPL Lalia
13. Popis hrdinského činu, vynikajúceho výkonu, mimoriadnej zásluhy :	Ako vedúci 3-člen. stíhacieho roja umožnil násilný priezok vlast. pozor. lietadlám nad nepr. územím, ktoré priniesli dôležité správy pre vedenie vlast. boj. akcií.
14. Dátum hrdinského činu :	4. septembra 1939
15. Zvláštne dôkazy, spoluúčastníci činu:	Veliteľstvo Lalia
16. Mienka bezprostredného veliteľa :	Navrhované vyznamenanie si plne zaslúži.
17. Dáta o prípadnej smrti navrhovaného :	
18. Presná adresa príbuzných, ktorým sa má vyznamenanie doručiť :	
19. Poznámka :	

Spišská Nová Ves dňa 31. septembra 1939

mjr. Đurana
 veliteľ
 (podpis)

L. A L I A
Čís. 400 Dôv. 1939
 Prílohy:

Číslo knihy vyznamenaných

N á v r h

na vyznamenanie *vyznamenanie za hrdinstvo*
 3. stupňa

1. Hodnosť, meno a priezvisko :	por. let. Páleníček Jozef
2. Deň a rok narodenia :	2. 4. 1912
3. Miesto narodenia :	Moravský Sv. Ján
4. Domovská obec :	Moravský Sv. Ján
5. Bydlisko pred nástupením voj. služby:	Moravský Sv. Ján
6. Rok odvodu :	1934
7. Kmeňové teleso :	Let. pluk „G. M. R. Š.“
8. Voj. útvar :	II. peruť, letka 12
9. V akej funkcii :	veliteľ letky 12
10. Tresty :	%
11. Doterajšie pochvaly, vyznamenania :	%
12. Na podnet koho sa návrh podáva :	vel. skupiny OPL Lalia
13. Popis hrdinského činu, vynikajúceho výkonu, mimoriadnej zásluhy :	Ako veliteľ letky vzdor značnej OPL na nepr. území, previedol násilný priezokum a umožnil tak pozorovateľom získať zprávy o nepriateľovi.
14. Dátum hrdinského činu :	Od 28. augusta do 1. septembra
15. Zvláštne dôkazy, spoluúčastníci činu:	Veliteľstvo Lalia
16. Mienka bezprostredného veliteľa :	Vyznamenanie si plne zaslúži.
17. Dáta o prípadnej smrti navrhovaného :	
18. Presná adresa príbuzných, ktorým sa má vyznamenanie doručiť :	
19. Poznámka :	

Spišská Nová Ves dňa 31. septembra 1939

mjr. Đurana
 veliteľ
 (podpis)

L A L I A
 Čís. 400. Dôv. 1939
 Prílohy:

Číslo knihy vyznamenaných

N á v r h

na vyznamenanie *pamätnou medailou*

1. Hodnosť, meno a priezvisko :	por. let. Kyselý Gejza
2. Deň a rok narodenia :	29. XII. 1916
3. Miesto narodenia :	Spišské podhradie okr. Levoča
4. Domovská obec :	Prešov
5. Bydlisko pred nástupením voj. služby:	Prešov
6. Rok odvodu :	1936
7. Kmeňové teleso :	Let. pluk „G. M. R. Š.“
8. Voj. útvar :	II. peruť, 2. letka
9. V akej funkcii :	pol. poz. letec a pobočník vel. skupiny OPL Lalia
10. Tresty :	%
11. Doterajšie pochvaly, vyznamenania :	%
12. Na podnet koho sa návrh podáva :	vel. skupiny OPL Lalia
13. Popis hrdinského činu, vynikajúceho výkonu, mimoriadnej zásluhy :	Počas celej doby staral sa o bezvadný chod služby a vydávanie rozkazov. A za vzorné a bezvadné voj. vystupovanie.
14. Dátum hrdinského činu :	Od 28. augusta do 1. septembra
15. Zvláštne dôkazy, spoluúčastníci činu:	Celá agenda a rozkazy jak skupiny OPL Lalia, tak II. perute. Válečný denník.
16. Mienka bezprostredného veliteľa :	Vyznamenanie si menovaný plne zaslúži.
17. Dáta o prípadnej smrti navrhovaného :	%
18. Presná adresa príbuzných, ktorým sa má vyznamenanie doručiť :	%
19. Poznámka :	

Spišská Nová Ves dňa 31. septembra 1939

mjr. Đurana
 veliteľ
 (podpis)

L A L I A
Čís. 400 Dôv. 1939
 Prílohy:

Číslo knihy vyznamenaných

N á v r h

na vyznamenanie *pamätnou medailou*

1. Hodnosť, meno a priezvisko :	por. let. Šottník Ladislav
2. Deň a rok narodenia :	8. apríla 1919
3. Miesto narodenia :	Lipt. Sv. Mikuláš
4. Domovská obec :	.-"
5. Bydlisko pred nástupením voj. služby:	.-"
6. Rok odvodu :	1937
7. Kmeňové teleso :	Letecký pluk, letka 2
8. Voj. útvar :	letka 2, Spišská Nová Ves. <i>II. peruť</i>
9. V akej funkcii :	pozorovateľ letectva
10. Tresty :	%
11. Doterajšie pochvaly, vyznamenania :	%
12. Na podnet koho sa návrh podáva :	vel. skupiny OPL Lalia
13. Popis hrdinského činu, vynikajúceho výkonu, mimoriadnej zásluhy :	Previedol celkom 2 lety výzvednej činnosti v priestore: Dukla - Besko - Rimanów - Jaslička. Doniesol cenné zprávy [,] ktoré prispeli k ďalšiemu rozhodnutiu vyš. veliteľa.
14. Dátum hrdinského činu :	9/. IX. 39 a 8/ IX. 39 04 - 06 hod. 14 ⁰⁰ - 16 ⁰⁰ .
15. Zvláštne dôkazy, spoluúčastníci činu:	Druhý člen posádky: slob. Drlička des. Kotráň
16. Mienka bezprostredného veliteľa :	Let bol vykonaný dľa daných rozkazov.
17. Dáta o prípadnej smrti navrhovaného :	%
18. Presná adresa príbuzných, ktorým sa má vyznamenanie doručiť :	%
19. Poznámka :	

Spišská Nová Ves dňa 31. septembra 1939

mjr. Đurana
 veliteľ
 (podpis)

L A L I A
Čís. 400 Dôv. 1939
 Prílohy:

Číslo knihy vyznamenaných

N á v r h

na vyznamenanie *pamätnou medailou*

1. Hodnosť, meno a priezvisko :	poručík letectva Koreň Rudolf
2. Deň a rok narodenia :	23. augusta 1918.
3. Miesto narodenia :	Vrútky
4. Domovská obec :	Turčiansky Sv. Martin
5. Bydlisko pred nástupením voj. služby:	Košice, Jozefova ul. 71.
6. Rok odvodu :	1937
7. Kmeňové teleso :	Letecký pluk
8. Voj. útvar :	letka 2, II. peruť
9. V akej funkcii :	pozorovateľ letec
10. Tresty :	%
11. Doterajšie pochvaly, vyznamenania :	pochvalu za dobré umiestnenie ako 5 v závode (v) rádiokorešpondencii u let. pluku 1.
12. Na podnet koho sa návrh podáva :	vel. skupiny OPL Lalia
13. Popis hrdinského činu, vynikajúceho výkonu, mimoriadnej zásluhy :	Previedol jeden výzvedný let nad frontov v priestore: Lisko – Zaporsk – Sanok – Besko [.] Z letu priniesol cenné zprávy [.] ktoré tvorili podklad k rozhodnutiu vyš. veliteľstva.
14. Dátum hrdinského činu :	9. IX. 1939- medzi 4 ⁴⁵ 6 ⁴⁵ hod.
15. Zvláštne dôkazy, spoluúčastníci činu:	fotografie a druhý člen posádky čat. pilot Mikota
16. Mienka bezprostredného veliteľa :	úlohu previedol veľmi úspešne.
17. Dáta o prípadnej smrti navrhovaného :	%
18. Presná adresa príbuzných, ktorým sa má vyznamenanie doručiť :	%
19. Poznámka :	

Spišská Nová Ves dňa 31. septembra 1939

mjr. Đurana
 veliteľ
 (podpis)

L A L I A
Čís. 400 Dôv. 1939
 Prílohy:

Číslo knihy vyznamenaných

N á v r h

na vyznamenanie *pamätnou medailou*

1. Hodnosť, meno a priezvisko :	por. let. Gurský Jozef
2. Deň a rok narodenia :	30. augusta 1917
3. Miesto narodenia :	Rychvald pol. okres Bardejov
4. Domovská obec :	Rychvald
5. Bydlisko pred nástupením voj. služby:	Košice, Moravská ul. č. 74.
6. Rok odvodu:	1937
7. Kmeňové teleso :	Letecký pluk
8. Voj. útvar :	2 letka, II. peruť.
9. V akej funkcii :	pozorovateľ letec
10. Tresty :	%
11. Doterajšie pochvaly, vyznamenania :	Za núdzové pristanie letúňa B.71-38.
12. Na podnet koho sa návrh podáva :	vel. skupiny OPL Lalia
13. Popis hrdinského činu, vynikajúceho výkonu, mimoriadnej zásluhy :	Dvakrát previedol výzvedný let v priestore [:] Zagorsk – Lisko-Ustrzyki Dl.- Solina – Ustrzyki – Supkov – Krosno – Jaslo – Dukla. Priniesol zprávy pre ďalšie rozhodnutie vyššieho veliteľa.
14. Dátum hrdinského činu :	9/IX., 15 ^{oo} , 10/ IX. v 10 ^{oo}
15. Zvláštne dôkazy, spoluúčastníci činu:	Druhý člen posádky, des. Kotráň slob. Zaľko nečitateľné i poriadené fotosnímk
16. Mienka bezprostredného veliteľa :	úkol bol prevedený podľa daných rozkazov- úspešne
17. Dáta o prípadnej smrti navrhovaného :	%
18. Presná adresa príbuzných, ktorým sa má vyznamenanie doručiť :	%
19. Poznámka :	

Spišská Nová Ves dňa 31. septembra 1939

mjr. Đurana
 veliteľ
 (podpis)

L A L I A
 Čís. 400. Dôv. 1939
 Prílohy:

Číslo knihy vyznamenaných

N á v r h

na vyznamenanie *pamätnou medailou*

1. Hodnosť, meno a priezvisko :	poručík letectva Chrapčiak Miloš
2. Deň a rok narodenia :	23. decembra 1917.
3. Miesto narodenia :	Lipt. Sv. Mikuláš
4. Domovská obec :	Lipt. Sv. Mikuláš
5. Bydlisko pred nástupením voj. služby:	Lipt. Sv. Mikuláš Vrbická 230
6. Rok odvodu:	1937
7. Kmeňové teleso :	Letecký pluk
8. Voj. útvar :	letka 2, II. peruť.
9. V akej funkcii :	pozorovateľ letec
10. Tresty:	%
11. Doterajšie pochvaly, vyznamenania :	%
12. Na podnet koho sa návrh podáva :	vel. skupiny OPL Lalia
13. Popis hrdinského činu, vynikajúceho výkonu, mimoriadnej zásluhy :	Jedenkrát sa zúčastnil na výzvednom letu v priestore: Krosno – Jaslo – Dukla [.] Priniesol cenné zprávy [.] ktoré tvorili podklad k ďalšiemu rozhodnutiu vyššieho veliteľa.
14. Dátum hrdinského činu :	9. IX. 39 10 ⁰⁰ 11 ⁰⁰
15. Zvláštne dôkazy, spoluúčastníci činu:	Druhý člen posádky: slob. Drlička a fotosnímky, ktoré boli pri letu poriadené.
16. Mienka bezprostredného veliteľa :	Tento pozorovateľ potvrdil hlásenia por. Gurského a doplnil ich ešte ďalším pozorovaním.
17. Dáta o prípadnej smrti navrhovaného :	%
18. Presná adresa príbuzných, ktorým sa má vyznamenanie doručiť :	%
19. Poznámka :	

Spišská Nová Ves dňa 31. septembra 1939

mjr. Đurana
 veliteľ
 (podpis)

L A L I A
 Čís. 400 Dôv. 1939
 Prílohy:

Číslo knihy vyznamenaných

N á v r h

na vyznamenanie vyznamenaním za hrdinstvo
 2. stupňa

1. Hodnosť, meno a priezvisko :	stot. del. Lakatoš Vojtech
2. Deň a rok narodenia :	3. IV. 1906
3. Miesto narodenia :	Prešov
4. Domovská obec :	Prešov
5. Bydlisko pred nástupením voj. služby:	Prešov
6. Rok odvodu:	1924
7. Kmeňové teleso :	Del. pluku 153
8. Voj. útvar :	Del. pluku 153
9. V akej funkcii :	Veliteľ oddielu
10. Tresty :	%
11. Doterajšie pochvaly, vyznamenania :	%
12. Na podnet koho sa návrh podáva :	vel. skupiny OPL Lalia
13. Popis hrdinského činu, vynikajúceho výkonu, mimoriadnej zásluhy :	Dňa 3.9.1939 dobre riadenou paľbou znemožnil nepriateľský priezkm v priestore Sp. N. V. a donútil nepr. lietadlo k návratu.
14. Dátum hrdinského činu :	3. september 1939
15. Zvláštne dôkazy, spoluúčastníci činu:	Veliteľstvo,,Lalia"
16. Mienka bezprostredného veliteľa :	Navrhované vyznamenanie plne si zasluhuje.
17. Dáta o prípadnej smrti navrhovaného :	%
18. Presná adresa príbuzných, ktorým sa má vyznamenanie doručiť :	%
19. Poznámka :	

Spišská Nová Ves dňa 31. septembra 1939

mjr. Đurana
 veliteľ
 (podpis)

L A L I A
Čís. 400 Dôv. 1939
 Prílohy:

Číslo knihy vyznamenaných

N á v r h

na vyznamenanie vyznamenaním za hrdinstvo
 3. stupňa

1. Hodnosť, meno a priezvisko :	por. del. Lacko Vincenc
2. Deň a rok narodenia :	11. VII. 1912
3. Miesto narodenia :	Staré Hory
4. Domovská obec :	Staré Hory
5. Bydlisko pred nástupením voj. služby:	Staré Hory
6. Rok odvodu:	1934
7. Kmeňové teleso :	Del. pluk 153
8. Voj. útvar :	Svetlometný oddiel 3 9. bat.
9. V akej funkcii :	veliteľ oddielu
10. Tresty:	%
11. Doterajšie pochvaly, vyznamenania :	%
12. Na podnet koho sa návrh podáva :	veliteľstvo skupiny OPL Lalia
13. Popis hrdinského činu, vynikajúceho výkonu, mimoriadnej zásluhy :	Ako veliteľ svetlomet. oddielu v dobe od 1. 9. do dnešného dňa odborne umiestnil svoje boj. prostriedky, a tým zdvihol bezpečnosť celého obranného obvodu [.]
14. Dátum hrdinského činu :	1-ho 9- do 1-ho 10.
15. Zvláštne dôkazy, spoluúčastníci činu:	Veliteľstvo Lalia
16. Mienka bezprostredného veliteľa :	Vyznamenanie si menovaný plne zaslúží.
17. Dáta o prípadnej smrti navrhovaného :	%
18. Presná adresa príbuzných, ktorým sa má vyznamenanie doručiť :	%
19. Poznámka :	

Spišská Nová Ves dňa 31. septembra 1939

mjr. Đurana
 veliteľ
 (podpis)

L A L I A
Čís. 400 Dôv. 1939
 Prílohy:

Číslo knihy vyznamenaných

N á v r h

na vyznamenanie *Vyznamenaním za hrdinstvo*
 3. stupňa

1. Hodnosť, meno a priezvisko :	por. del. Hinterbuchner Juraj
2. Deň a rok narodenia :	23. XI. 1910
3. Miesto narodenia :	Maďarovce
4. Domovská obec :	Malacky
5. Bydlisko pred nástupením voj. služby:	Holič pri Morave
6. Rok odvodu:	1931
7. Kmeňové teleso :	Del. pluku 153 I. bateria
8. Voj. útvar :	I. oddiel I. bateria
9. V akej funkcii :	Veliteľ baterie
10. Tresty:	%
11. Doterajšie pochvaly, vyznamenania :	%
12. Na podnet koho sa návrh podáva :	vel. skupiny OPL Lalia
13. Popis hrdinského činu, vynikajúceho výkonu, mimoriadnej zásluhy:	Ako veliteľ baterie iniciatívne zasiahol do boja tým, že zasiahol úspešne vlast. palbou a prinútil nepr. lietadlo k odletu a tým znemožnil vykonanie úkolu.
14. Dátum hrdinského činu :	3. septembra 1939
15. Zvláštne dôkazy, spoluúčastníci činu:	Veliteľstvo Lalia
16. Mienka bezprostredného veliteľa :	Navrhované vyznamenanie si menovaný plne zaslúži.
17. Dáta o prípadnej smrti navrhovaného :	%
18. Presná adresa príbuzných, ktorým sa má vyznamenanie doručiť:	%
19. Poznámka :	

Spišská Nová Ves dňa 31. septembra 1939

mjr. Đurana
 veliteľ
 (podpis)

L A L I A
 Čís. 400 Dôv. 1939
 Prílohy:

Číslo knihy vyznamenaných

N á v r h

na vyznamenanie *pamätnou medailou*

1. Hodnosť, meno a priezvisko :	stot. pech. Hreblay Ondrej
2. Deň a rok narodenia :	24. X. 1908
3. Miesto narodenia :	Kluž
4. Domovská obec :	Spišská Nová Ves
5. Bydlisko pred nástupením voj. služby:	Trnava
6. Rok odvodu:	1926
7. Kmeňové teleso :	Let. pluk, OPOPL
8. Voj. útvar :	OPOPL 7. rota V. G. P. L
9. V akej funkcii :	Veliteľ 7 roty V. G. P. L
10. Tresty:	%
11. Doterajšie pochvaly, vyznamenania :	1 divizná pochvala v roku 1930 za výcvik čaty
12. Na podnet koho sa návrh podáva :	vel. skupiny OPL Lalia
13. Popis hrdinského činu, vynikajúceho výkonu, mimoriadnej zásluhy :	Iniciatívne viedol svoju jednotku v boj. hotovosti, pečoval o udržiavanie bojaskopnosti a prispel svojou ostražitostou k hlas. boj. náletu nepriateľa.
14. Dátum hrdinského činu :	Od 28. augusta do 1. septembra
15. Zvláštne dôkazy, spoluúčastníci činu:	Veliteľstvo Lalia
16. Mienka bezprostredného veliteľa :	Navrhované vyznamenanie si plne zaslúži.
17. Dáta o prípadnej smrti navrhovaného :	%
18. Presná adresa príbuzných, ktorým sa má vyznamenanie doručiť :	%
19. Poznámka :	

Spišská Nová Ves dňa 31. septembra 1939

mjr. Đurana
 veliteľ
 (podpis)

L A L I A
Čís. 400 Dôv. 1939
 Prílohy:

Číslo knihy vyznamenaných

N á v r h

na vyznamenanie *pamätnou medailou*

1. Hodnosť, meno a priezvisko :	čat. dsl. p.p.I. Mikota Bohuš
2. Deň a rok narodenia :	29. 3. 1915
3. Miesto narodenia :	Strážnica
4. Domovská obec :	Nové mesto n/Váh.
5. Bydlisko pred nástupením voj. služby:	Nové mesto n/Váh.
6. Rok odvodu:	1934/36
7. Kmeňové teleso :	Let. pluk, II. peruť.
8. Voj. útvar :	Letka 2
9. V akej funkcii :	polného pilota
10. Tresty:	žiadne
11. Doterajšie pochvaly, vyznamenania :	-"-
12. Na podnet koho sa návrh podáva :	vel. skupiny OPL Lalia
13. Popis hrdinského činu, vynikajúceho výkonu, mimoriadnej zásluhy :	Pilotoval letúň – s pozorovateľom por. Koreňom. dňa 9/ IX. Previedol násilný priezok vzdor silnej nepr. O.P.L.
14. Dátum hrdinského činu :	9. IX. -39 4 ⁴⁵ ; 6 ⁴⁵ hod.
15. Zvláštne dôkazy, spoluúčastníci činu:	pozorovateľ por. Koreň.
16. Mienka bezprostredného veliteľa :	Pozorovateľskú prácu pozorovateľa veľmi usnaďňoval.
17. Dáta o prípadnej smrti navrhovaného :	%
18. Presná adresa príbuzných, ktorým sa má vyznamenanie doručiť :	%
19. Poznámka :	

Spišská Nová Ves dňa 31. septembra 1939

mjr. Đurana
 veliteľ
 (podpis)

L A L I A
Čís. 400 Dôv. 1939
 Prílohy:

Číslo knihy vyznamenaných

N á v r h

na vyznamenanie *pamätnou medailou*

1. Hodnosť, meno a priezvisko :	des. dsl. ppl. Kotrán Vojtech
2. Deň a rok narodenia :	25. 12. 1914.
3. Miesto narodenia :	Sečovská Polianka
4. Domovská obec :	Sačurov
5. Bydlisko pred nástupením voj. služby:	Vranov /Topľou
6. Rok odvodu:	1934/ 36
7. Kmeňové teleso :	Let. pluk II. peruť.
8. Voj. útvar :	Letka 2
9. V akej funkcii :	poľného pilota
10. Tresty:	žiadne
11. Doterajšie pochvaly, vyznamenania :	-"-
12. Na podnet koho sa návrh podáva :	vel. skupiny OPL Lalia
13. Popis hrdinského činu, vynikajúceho výkonu, mimoriadnej zásluhy :	Pilotoval letúň – s pozorovateľom por. Gurským dňa 10. IX.. 39. Previedol násilný priezokm vzdor silnej nepr. O.P.L.
14. Dátum hrdinského činu :	10. IX. 39 13 ⁰⁰ 15 ⁰⁰ hod.
15. Zvláštne dôkazy, spoluúčastníci činu:	pozorovateľ: por. Gurský
16. Mienka bezprostredného veliteľa :	Pri práci v pracovnom priestore veľmi úspešne napomáhal pozorovateľovi.
17. Dáta o prípadnej smrti navrhovaného :	%
18. Presná adresa príbuzných, ktorým sa má vyznamenanie doručiť :	%
19. Poznámka :	

Spišská Nová Ves dňa 31. septembra 1939

mjr. Đurana
 veliteľ
 (podpis)

L A L I A
Čís. 400 Dôv. 1939
 Prílohy:

Číslo knihy vyznamenaných

N á v r h

na vyznamenanie *pamätnou medailou*

1. Hodnosť, meno a priezvisko:	slob. Drlička Jozef
2. Deň a rok narodenia :	16. februára 1939 ¹⁶
3. Miesto narodenia :	Piešťany.
4. Domovská obec :	Piešťany.
5. Bydlisko pred nástupením voj. služby:	Piešťany.
6. Rok odvodu:	1937
7. Kmeňové teleso :	Letecký pluk.
8. Voj. útvar :	2 letka. II. peruč
9. V akej funkcii :	pilot letec.
10. Tresty:	Ø
11. Doterajšie pochvaly, vyznamenania :	Za núdzové pristátie letadla Š 328. 24. marca pri východoslovenských bojoch.
12. Na podnet koho sa návrh podáva :	vel. skupiny OPL Lalia
13. Popis hrdinského činu, vynikajúceho výkonu, mimoriadnej zásluhy :	Dva krát pilotoval letúň s pozorovateľom s por. Gurským s por. Koreňom dňa 9/ IX. a 8/ 9. Previedol násilný prieskum vzdor silnej nepriateľskej O.P.L.
14. Dátum hrdinského činu :	8 a 9. IX. 1939 v 9 ⁰⁰ – 10 ³⁰ 14 ⁰⁰ – 16 ⁴⁵ .
15. Zvláštne dôkazy, spoluúčastníci činu:	pozorovatelia: por. Koreň a por. Gurský
16. Mienka bezprostredného veliteľa :	úspešne usnaďňoval prácu pozorovateľom
17. Dáta o prípadnej smrti navrhovaného :	%
18. Presná adresa príbuzných, ktorým sa má vyznamenanie doručiť :	%
19. Poznámka :	

Spišská Nová Ves dňa 31. septembra 1939

mjr. Ďurana
 veliteľ
 (podpis)

L A L I A
Čís. 400 Dôv. 1939
 Prílohy:

Číslo knihy vyznamenaných

N á v r h

na vyznamenanie *pamätnou medailou*

1. Hodnosť, meno a priezvisko :	slobodník Zaťko Ludevít
2. Deň a rok narodenia :	19. augusta 1916
3. Miesto narodenia :	Veľčice okr. Trenčín
4. Domovská obec :	Veľčice
5. Bydlisko pred nástupením voj. služby:	Žilina
6. Rok odvodu:	1937
7. Kmeňové teleso :	Letecký pluk
8. Voj. útvar :	2 letka, II. peruť.
9. V akej funkcii :	pilot letec
10. Tresty:	žiadne
11. Doterajšie pochvaly, vyznamenania :	žiadne
12. Na podnet koho sa návrh podáva :	vel. skupiny OPL Lalia
13. Popis hrdinského činu, vynikajúceho výkonu, mimoriadnej zásluhy :	Pilotoval 2x letúň s por. Šottníkom a s por. Chrapčiakom dňa 8/ 9 a 9/ IX. Previedol násilný prieskum vzdor silnej nepriateľskej OPL.
14. Dátum hrdinského činu :	8 a 9./ IX. 1939 v 14 ⁰⁰ - 16 ⁰⁰ hod 9 ⁰⁰ . 11 ³⁰ -,,-
15. Zvláštne dôkazy, spoluúčastníci činu:	pozorovateľ por. Šottník a por. Chrapčiak
16. Mienka bezprostredného veliteľa :	V obidvoch prípadoch veľmi usnaďňoval prácu pozorovateľa.
17. Dáta o prípadnej smrti navrhovaného :	%
18. Presná adresa príbuzných, ktorým sa má vyznamenanie doručiť :	%
19. Poznámka :	

Spišská Nová Ves dňa 31. septembra 1939

mjr. Đurana
 veliteľ
 (podpis)

Soznam dôstojníkov, rotmajstrov a mužstva navrhnutých na vyznamenanie;
ktorí budú dňa 15. t. m. vyznamenaní a podelení pamätnou medailou.

Bež. čís.	Hodnosť :	Meno a priezvisko:	Druh vyznamenania:
1.	rtk. let.	H a n o v e c František	vyznamenaním za hrdinstvo II. stupňa (strieborné)
2.	rtk. let.	G r ú n Viliam	vyznamenaním za hrdinstvo III. stupňa (bronzové)
3.	des. let.	Ž i r a n ¹⁷ Martin	vyznamenaním za hrdinstvo III. stupňa (bronzové)
4.	des. let.	Jaloviar Viliam in memoriam	vyznamenaním za hrdinstvo III. stupňa (bronzové)
5.	mjr. let.	Ď u r a n a Justín	pamätnou medailou
6.	npor. let.	K a č k a Vladimír	“-”
7.	npor. let.	Ď u b a l a Ondrej	“-”
8.	por. let.	K y s e l ý Gejza	“-”
9.	por. let.	C s a k á n y i Štefan	“-”
10.	por. let.	P á l e n í č e k Jozef	“-”
11.	por. let.	G r i č Jozef	“-”
12.	por. let.	R o ž a Ján	“-”
13.	por. let.	H e r g o t t Ján	“-”
14.	zvk. let.	P í ž a Štefan	“-”
15.	rtk. let.	G o r a l í k Július	“-”
16.	rtk. let.	H o d r o Ladislav	“-”
17.	rtk. let.	J a s í k Ludvík	“-”
18.	čat. let.	M a r t y š Cyril	“-”
19.	čat. let.	C y p r i c h František	“-”
20.	čat. let.	S e t v á k Ján	“-”
21.	čat. let.	B o b r o v č a n Jozef	“-”
22.	des. let.	Š á r i Ján	“-”
23.	des. let.	T r c h a l a Emil	“-”
24.	des. let.	K a r a s Michal	“-”
25.	des. let.	H i l l Michal	“-”
26.	slob. let.	M r á k a v a Rudolf	“-”
27.	slob. let.	D a n á c Michal	“-”
28.	slob. let.	Č a p k a Ludevít	“-”
29.	slob. let.	K o c k a Jozef	“-”
30.	slob. let.	B r e z i n a František	“-”
31.	voj. let.	M a t ú š e k Anton	“-”
32.	voj. let.	F i t z Ladislav	“-”
33.	slob. let.	F e k e t e Bedrich	“-”

Zdroj: VHA Bratislava, f. HVV, spisy dôverné 1939, č. j. 209.909/let.1939, šk. 71

Dokument č. 4

Ministerstvo národnej obrany
Hlavné vojenské veliteľstvo
Vec: Dôstojníci a rotmajstri
DPL a VGPI – vyznamenania.
Č. j. : 210.119/dóv.let.1939.

Bratislava, 13. októbra 1939.

DÔVERNÉ

Delostrelecký pluk 153,

B r a t i s l a v a

Dňa 15. t. m. bude sa konať v Piešťanoch o 14, 30 hod. na námestí pred okresným úradom slávnostné vyznamenanie slovenských a nemeckých dôstojníkov letectva za účasti p. ministra národnej obrany. K tomuto slávnostnému aktu dostavia sa od vášho pluku títo dôstojníci a rotmajstri:

Pplk. del. Požeský Ladislav
Mjr. del. Travenec František
Stot. del. Kočmerževský Vladimír
Stot. del. Lakatoš Vojtech
Npor. del. Tereba Jozef
Por. del. v z. Kýška Štefan
Por. del. v z. Dr. Baar Jozef
Por. del. Tomaškovič Imrich
Por. del. v z. Ježko Štefan
Zvk. del. Černý Štefan
Zvk. del. Rellig Bohdan

Rtk. del Gregorovič Viliam
Por. del. v z. Nosko Ján
Por. del. Klimko Emil
Por. del. Macko Juraj
Por. del. Lacko Vincenc
Por. del. Hinterbuchner Juraj
Por. del. Martinisko Štefan
Por. del. Čajda Eugen
Zvk. del. Bohunický Cyprián
Zvk. účt. Krajčovič Pavel
Rtk. del. Šimun Karol

Menovaných gážiztov odošlite vlakom na cestovný príkaz platný až do nevyhnutelne nutnej doby (rozumej nevyhnutnej doby – pozn. P. Š.) k návratu do posádky. Výstroj vychádzková [,] plášť, šabľa a hnedé rukavice.

Za správnosť:
mjr. del. Raymund Šmarda,
podpis

Z rozkazu:
náčelník gšt. E. Novotný v. r.

Zostáva v koncepte.
Nečitateľný podpis

Ministerstvo národnej obrany
Hlavné vojenské veliteľstvo
Vec: Dôstojníci a rotmajstri
DPL a VGPL – vyznamenania.
Č. j. : 210.119/dôv.let.1939.

Bratislava, 13. októbra 1939.

Dôverné

Veliteľstvo oddielu POPL,

V a j n o r y.

Dňa 15. t. m. bude sa konať v Piešťanoch o 14, 30 hod. na námestí pred okresným úradom slávnostné vyznamenanie slovenských a nemeckých dôstojníkov letectva za účasti p. ministra národnej obrany. K tomuto slávnostnému aktu dostavia sa od vášho pluku títo dôstojníci a rotmajstri:

Mjr. pech. Polóni Karol

Stot. pech. Hreblay Ondrej

Por. pech. König Vojtech

Por. pech. Wieszner Emil

Por. v z. Zárecký Arnold

Por. pech. Schubert Silvester

Rtk. pech. Pramník Ján

Stot. pech. Weber Karol

Stot. pech. Spišiak Štefan

Por. pech. Kemeš Jozef

Npor. pech. Junas Ľudevít

Por. pech. Slančo Pavel

Menovaných gázistov odošlite vlakom na cestovný príkaz platný až do nevyhnutelne nutnej doby (rozumej nevyhnutnej doby – P. Š.) k návratu do posádky. Výstroj vychádzková [,] plášť, šablá a hnedé rukavice.

Za správnosť:
mjr. del. Raymund Šmarda,
podpis

Z rozkazu:
náčelník gštb. E. Novotný v. r.



Mjr. let. Karol Sojček podáva hlásenie Msgr. Jozefovi Tisovi, prezidentovi Slovenskej republiky. Po Sojčekovej pravici stojí gen. II. Triedy Anton Pulanich.

Piešťany, 15. 10. 1939



Msgr. Jozef Tiso, prezident Slovenskej republiky, pri rozhovore s generálom protiletadlového delostrelectva Fritsom Hirschaerom, veliteľom XVII. leteckej župy vo Viedni.

Piešťany, 15. 10. 1939



Gen. I. triedy Ferdinand Čatloš, minister národnej obrany Slovenskej republiky, dekoruje slovenských a nemeckých vojakov – účastníkov vojny proti Poľsku.

Piešťany, 15. 10. 1939

Poznámky

- 1 Vyznamenanie „Slovenský vojenný víťazný kríž“ zriadili vládnym nariadením č. 221 z 11. septembra 1939 „na vyznamenanie osôb, ktoré na bojišti preukážu osobnú chrabrosť, obetavosť, duchapritomnosť, alebo vykonávajú so zverenou im vojenskou jednotkou čin, majúci význam pre priaznivý výsledok vojenej operácie, a tiež na vyznamenávanie osôb, ktoré sa inak vynikajúcim spôsobom zaslúžili o republiku“. Vojenný víťazný kríž mal tri triedy: I. trieda (najvyššia), II. a III. trieda. Vyznamenanie udeľoval prezident Slovenskej republiky. Autorom medaily bol Fraňo Štefunka. Podrobnejšie pozri: Slovenský zákonník, vládne nariadenie č. 221 z 11. 9. 1939, s. 489-490; taktiež Vyznamenania slovenskej armády. In: Slovenské vojsko, 1940, roč. I., čís. 3, s. 39.
- 2 Pamätnú medailu zriadili vládnym nariadením č. 95 z 8. mája 1939 za účelom ocenenia zásluh vojenských a občianskych osôb a členov Hlinkovej gardy, ktoré sa zaslúžili o vydobytie slovenskej samostatnosti a pri obranných opatreniach na zabezpečenie štátu. Medailu udeľovali minister národnej obrany a hlavný veliteľ Hlinkovej gardy. Vládne nariadenie č. 220 z 2. septembra 1942 upresňovalo druhy pamätných medailí takto: a) Pamätná medaila s nápisom na rube „Za obranu Slovenska v marci 1939“ a na stuhe s bronzovým štítkom „III.1939“; b) Pamätná medaila s nápisom na rube „Javorina – Orava“ a na stuhe s bronzovým štítkom „IX.1939“, resp. „Javoriná“. Autorom medaily bol Fraňo Štefunka. Podrobnejšie pozri: Slovenský zákonník, vládne nariadenie č. 95 z 8. 5. 1939, s. 127-128; taktiež Slovenský zákonník, vládne nariadenie č. 220 z 2. 9. 1939, s. 882; tiež Vyznamenania slovenskej armády. In: Slovenské vojsko, 1940, roč. I., čís. 3, s. 39. Porovnaj: MARCINKO, J. – JIROUŠEK, A.: Slovenské rady, vyznamenania, čestné odznaky. Košice : Agentúra Saša, 2002, 51-52.
- 3 „Klinček“ – krycí názov delostreleckého oddielu I/153. VHA Bratislava, f. Veliteľstvo Bernolák, spisy tajné, šk. 2.
- 4 „Tulipán“ – krycí názov svetlometnej roty. VHA Bratislava, f. Veliteľstvo Bernolák, spisy tajné, šk. 2.
- 5 „Lalia“ – krycí názov veliteľstva skupiny OPL. VHA Bratislava, f. Veliteľstvo Bernolák, spisy tajné, šk. 2.
- 6 pplk. del. Ladislav Požeský, zomrel 26. 4. 1940. VHA Bratislava, f. MNO SR 1939-1945, spisy dôverné 1940, č. j. 155.939/VI.1940
- 7 Správne „Kočmerževský“. Tragicky zahynul pri cvičnom lete spoločne s d.zást.rtm.let. Jánom Chupekom, príslušníkom leteckého pluku dňa 10. apríla 1942. VHA Bratislava, f. VVZ, rozkaz VÚ a VVZ č. 17 z 23. 4. 1942, čl. 66.
- 8 Vyznamenanie „Za hrdinstvo“ bolo zriadené vládnym nariadením č. 95/1939 Sl. z. Vládne nariadenie č. 221 z 11. septembra 1939 spresňovalo zriadenie jeho stupňov, ako aj podmienky na udeľovanie vyznamenania. Prvý stupeň vyznamenania „Za hrdinstvo“ bol jeho najvyšším stupňom a medaila bolo vyhotovená v zlate. Medaila druhého stupňa vyznamenania „Za hrdinstvo“ bola vyhotovená v striebornom prevedení. Tretí stupeň vyznamenania bol jeho najnižším stupňom. Medaila vyznamenania bola bronzová a udeľovala sa už na základe vládneho nariadenia č. 95/1939 Sl. z. Udeľovanie jednotlivých stupňov vyznamenania bolo rozpracované v ustanovení § 6 ods. 3 vládneho nariadenia č. 221/1939 Sl. z., kde sa uvádzalo: „Jedna osoba môže podľa stupňa vykonaného hrdinského činu dostať postupne, počínajúc najnižším stupňom, aj všetky tri stupne vyznamenania alebo, ak je hrdinský čin tak zásluhný, hneď pri prvom vyznemenaní najvyšší stupeň.“
František Hanovec, nar. 10. 3. 1916 v Bánovej. Zúčastnil sa na všetkých bojových nasadeniach slovenského letectva v rokoch druhej svetovej vojny. Bojoval proti maďarským vojskám na východe Slovenska v marci 1939; proti Poľsku v septembri 1939, proti ZSSR v r. 1941-1943; podieľal sa na ochrane vzdušného priestoru Slovenskej republiky v roku 1944. V auguste 1944 sa stal príslušníkom skupiny Vzdušných zbraní pri Východoslovenskej armáde. 31. 8. 1944 preletel na stranu Červenej armády. 6. 9. 1944, spoločne s R. Božíkom, sa vrátil na Slovensko, kde sa zúčastnil bojov v Slovenskom národnom povstaní. Od 17. 11. 1944 do konca apríla 1945 nemecký vojnový zajatec. Počas druhej svetovej vojny vybojoval sedem potvrdených víťazstiev (1 poľské so spoločnosťou; 5 sovietskych a 1 nemecké lietadlo). Podrobnejšie pozri napr.: BYSTRICKÝ, J. – ŠUMICHRASŤ, P.:

- Letka 13* v dokumentoch a obrazoch. Bratislava : Magnet Press Slovakia, 2004, s. 23; taktiež STANISLAV, J. – KLABNÍK, V.: *Slovenské letectvo 1944-1945*. 3. zväzok. Bratislava : Magnet Press Slovakia, 2003, s. 78.
- 9 Viliam Grúň, nar. 26. 5. 1912 v Bobrovci. Absolvent vojenskej akadémie (1941). V poľskom ťažení musel počas bojového letu pristáť pre poruchu so svojím stíhacím lietadlom na území nepriateľa. Po troch dňoch útrap a putovania sa dostal na územie obsadené slovenskou armádou. Okrem vyznamenania „*Za hrdinstvo*“ III. stupňa, dostal ako prvý slovenský letec nemecký Železný kríž II. triedy. KOL.: *Armáda v obrane a pri práci*. Bratislava : MNO SR, 1944, s. 60.
 - 10 Martin Žiaran, nar. 16. 6. 1915 v Ilianove.
 - 11 Viliam Jaloviar, nar. 22. 6. 1916 vo Víglaši. Zahynul 9. 9. 1939 o 09. 05 h pri poľnom letisku Nižný Sebeš.
 - 12 Justín Ďurana, nar. 1. 5. 1905 v Allegheny (USA), absolvent Vojenskej akadémie (1924). V slovenskom letectve zastával funkcie veliteľa letky, veliteľa perute, veliteľa leteckého pluku, prednostu leteckej skupiny VVZ, prednostu skupiny Vzdušných zbraní pri ZD, referenta na VVZ, veliteľa vojenského letiska Vajnory. Účastník Slovenského národného povstania. Podrobnejšie pozri napr. ŠUMICHRASŤ, P.: *Slovenské letectvo na východní frontě 1941-1943*. Cheb : Svět křídél, 2006, s. 26.
 - 13 Vladimír Kačka, nar. 4. 2. 1908 v Likavke, absolvent Vojenskej akadémie (1933). V slovenskom letectve zastával funkcie veliteľa stíhacej letky, veliteľa perute (stíhacej), veliteľa letiska Piešťany, dočasného veliteľa technickej perute, prednostu osobného oddelenia VVZ. Svoju vojenskú službu v slovenskej armáde ukončil ako prednosta osobného oddelenia MNO SR, v hodnosti pplk. let. ŠUMICHRASŤ, P.: *Slovenské letectvo na východní frontě 1941-1943*. Cheb – Svět křídél, 2006, s. 27, taktiež KAČKA, V.: *Curriculum vitae*. Piešťany, 1992 (kópia rukopisu v zbierke autora).
 - 14 Ondrej Ďumbala, nar. 25. 11. 1912 v Hybiach, absolvent Vojenskej akadémie (1934). V slovenskom letectve zastával funkcie veliteľa letky a dočasného veliteľa Leteckej školy. Legendárny veliteľ letky 13 na východnom fronte v rokoch 1941; 1942-1943. Účastník Slovenského národného povstania – príslušník 1. čs. armády na Slovensku, zástupca veliteľa leteckej skupiny. Po návrate z hôr zatknutý nemeckým Gestapom, väznený v Liptovskom Mikuláši, Ružomberku a v Bratislave. Úradne vyhlásený za mŕtveho dňom 28. 3. 1945. Počas druhej svetovej vojny zostrelil 1 sovietske lietadlo. Podrobnejšie pozri napr. BYSTRICKÝ, J. – ŠUMICHRASŤ, P.: *Letka 13 v dokumentoch a obrazoch*. Bratislava : Magnet Press Slovakia, 2004, s. 18; ŠUMICHRASŤ, P.: *Slovenské letectvo na východní frontě 1941-1943*. Cheb : Svět křídél, 2006, s. 26.
 - 15 Správne – Martiš. Čat. Cyril Martiš, podľa záznamov v zápisníku letov, vykonal v období od 4. 9. 1939 do 15. 9. 1939 spolu štyri operačné lety. Všetky lety vykonal v kabíne stíhacieho lietadla B-534.324. Prvý let vykonal dňa 4. 9. 1939. Let za účelom hliadkovania pri hlásení nepriateľského letu trval 24 minút. Druhý let vykonal o deň neskôr a v kabíne svojho stroja pri hliadkovaní strávil 28 minút. Predposledný let v období poľskej vojny vykonal 9. 9. 1939. Po návrate z operačného letu si do svojho zápisníku letov zaznamenal 70 minút trvajúci let. Na posledný let v rámci poľského ťaženia odštartoval 15. 9. 1939. Tento let bol najkratší a trval 11 minút. Zápisník letov Cyrila Martiša vydaný dňa 1. 2. 1937, s. 127, por. č. letu 900- 903, kópia v zbierke autora.
 - 16 Správne –16. 2. 1919. Podrobnejšie pozri napr. BYSTRICKÝ, J. – ŠUMICHRASŤ, P.: *Letka 13 v dokumentoch a obrazoch*. Bratislava : Magnet Press Slovakia, 2004, s. 19.
 - 17 Správne – Žiaran.

ČESKOSLOVENSKÉ PEVNOSTNÍ KANÓNY V OBDOBÍ PO DRUHÉ SVĚTOVÉ VÁLCE

MARTIN DUBÁNEK

DUBÁNEK, M.: On Czechoslovak frontier cannons after the WWII. *Vojenská história*, 2, 12, 2008, pp. 150 – 159, Bratislava.

The author describes the artillery of fortification constructions built in the 30s of the 20s century as a part of Czechoslovak boundary fortifications reactivated after the end of the World War II. Meanwhile he reacts to the article by Š. Zupka- 44/59 85mm fort cannon published in the *Military History* in the previous edition. He comes up with some important additional details, makes it more exact and pictures it all out in the Picture attachments. The work is a confirmation of the knowledge of the topic, as well as Czechoslovak front fortifications, equipping with armaments of the Czechoslovak Army from the point of its development, production, and usage of individual types and sorts.

Military History. Czechoslovakia. Military equipment after World War II.

V časopise *Vojenská história*, 2008, č. 1 byl uveřejněný článek Štefana Zupka s názvem „Pevnostný kanón vz. 44/59 kalibru 85 mm“. Autor v něm čtenářům představil z hlediska zachovaného počtu výtisků málo známý předpis Děl-21-11 z roku 1960 s technickým popisem uvedené zbraně. Na škodu věci se však autor předmětnou problematikou zabýval bez uvedení širších souvislostí, zejména historie kanónu a jeho použití. Dopustil se i několika omylů a nepřipojil ani obrazovou přílohu, což je u technického popisu zbraně – podle našeho názoru – žádoucí.

Uvedené skutečnosti nás motivovali k tomu, abychom se pokusili článek Š. Zupka doplnit a poznatky o řešené problematice rozšířit. Domníváme se, že ze slovenského pohledu jsou zajímavé především otázky spojené s výrobou pevnostních kanónů v Dubnici nad Váhom, respektive v Konštruktě Trenčín a jejich využití při reaktivaci pevnostních objektů na tzv. bratislavském předmostí.

* * *

Standardní protitankovou výzbroj československého těžkého opevnění v období první republiky tvořil 4cm kanon vz. 36 ráže 47 mm (firemní označení A6), který byl používán v sólo provedení (tzv. zbraň Q)¹ a nebo spřažený s těžkým kulometem vz. 37 (tzv. zbraň L1). Přestože valná většina vyrobených zbraní za druhé světové války opustila území republiky, válku na teritoriu obnovené ČSR přečkalo minimálně 36 různě zachovalých kanónů, které byly nyní

1 Pouze pro část pěchotních srubů ve stavebním úseku Moravská Ostrava a v pěchotním srubu K-S 9 „Mezi lesíky“.

označovány jako 47mm pevnostní kanóny vz. 36 (zkráceně 47mm PvK vz. 36) a 49 komplet-ních střílen.² V roce 1947 se ve skladech nacházelo i značné množství munice, celkem 39 610 nábojů, tj. 2 200 nábojů na dělo.³ Z tohoto množství připadalo 30 172 kusů (76 %) na ostré pancéřové granáty vz. 36 a zbytek 9 438 kusů na ostré nárazové granáty vz. 36. Munice byla odeslána do Zbrojnice 3 v Plzni.⁴ V roce 1948 se MNO rozhodlo opravit 18 těchto zbraní, které armáda převzala v roce 1949. Spolu s opravou kanónů byla zadána také výroba chladících zařízení jejich hlavní⁵, která zřejmě v období první republiky nebyla realizována.⁶

Šest zbraní bylo na přelomu listopadu a prosince 1949 zkušebně namontováno do bratislavských objektů. V letech 1950 – 1951 bylo zabudováno chybějících 12 rámmů střílen i do šesti pěchotních srubů na jižní Moravě. Zbytek nepotřebného materiálu byl na základě rozhodnutí z roku 1950 sešrotován.⁷ Zbraň však z hlediska rostoucí síly pancéře tanků ztrácela potřebnou průbojnost a právě z tohoto důvodu již nebyl do objektů na Slovensku a Jižní Moravě prakticky osazen a naopak byla na počátku 50. let hledána jeho náhrada. Přesto se ve stavu výzbroje nacházelo k 25. červenci 1950 celkem 15 opravitelných zbraní bez střílen uložených ve Vojenském železničním skladu 1 v Pardubicích, 14 opravitelných a dvě neopravitelné zbraně v Základně 6 v Olomouci a dalších 5 opravitelných zbraní v Základně 15.⁸ V roce 1952 byl v souvislosti s budoucím vývojem nového pevnostního kanonu přezkoušen jeden 47mm PvK vz. 36 v zkušebním a cvičném objektu CE v Jincích. Jednalo se zejména o snahu získat podklady o potřebné ventilaci pro nově vyvíjený kanon.⁹ Vývoj nové zbraně se však prodlužoval a rozhodnutím MNO z 18. prosince 1953 bylo Velitelství 2. vojenského okruhu nařízeno provést v Bratislavě ještě další zkušební zamontování jednoho nebo dvou 47mm PvK vz. 36, což měla být generálka pro montáž 12 zbraní na jižní Moravu. Kanon pak byl zkušebně osazen v pěchotním srubu B-S 13 na předmostí Bratislavy v době od 3. do 9. května 1954 a na jižní Moravě se pro případnou montáž podařilo upravit střílny.¹⁰ Na základě přípisu z 25. října 1954 však již žádné další osazení zbraní neproběhlo.¹¹ Při výše uvedené zkušební montáži se alespoň podařilo přezkoušet kulometnou výzbroj a lafetaci. 47mm

2 DUBÁNEK, M. – LAKOSIL, J. – MINAŘÍK, P.: *Utajená obrana železné opony, Československé opevnění 1945–1964*. Praha : Mladá fronta 2008.

3 Spotřeba se příliš nesnížila a v roce 1952 bylo stále ještě k dispozici 38 000 nábojů, z toho 29 000 průbojných. VÚA-VHA, f. MNO-VŽV 1952, karton 93, sign. 89/1/16/1, čj. 002532 VŽV 1952 z 2. 4. 1952.

4 VÚA-VHA, f. MNO-GŠ-ŘOP 1947, karton 325, čj. 51764/taj.hl.št.žen.3/1947, karton zatopen v roce 2002.

5 Jednalo se o trubku s vodní sprchou, která se zasouvala do hlavně. Doposud se nepodařilo prokázat splnění poválečné objednávky.

6 VÚA-VHA Praha, f. MNO-VD 1949, čj. 12505/taj.VD1949, karton zaplaven při povodních v roce 2002, materiál vysušen, ale staré číslo kartonu nezjištěno.

7 V červenci 1950, kdy se rušil předválečný pevnostní materiál, mělo být zachováno 18 bojových, 3 záložní a 2 neopravitelné zbraně. Z 47 kusů střílen uložených v železničním skladu v Pardubicích bylo pro tuto zbraň ponecháno 12 střílen, které byly pravděpodobně v roce 1951 zabudovány do objektů na jižní Moravě (další tři ponechány jako záloha).

8 Údaj přináší několik otazníků. Do roku 1948 se Zbrojnice 15 nacházela v Bratislavě, od roku 1949 v Bánské Bystrici, kde byla v témže roce zrušena. Pravděpodobně fungovala dál jako Dělostřelecká základna 15, nebo byl název základny v dokumentu zapsán ze setrvačnosti a zbraně se mohly nacházet v Bratislavě.

9 Archivní podklady pak uvádějí, že pro představitele ZKJV byla na 8.5.1952 naplánována ukázka osazení zbraně L1 do objektu CE v Jincích. VÚA-VHA, f. MNO-VŽV 1952, karton 104, sign. 99/4/6.

10 DUBÁNEK, M.: Pěchotní srub B-S 13 na bratislavském předmostí a jeho poškození sovětskými vojáky v srpnu 1968. In: *Vojenská história*, 12, 2008, č. 1 s. 120.

11 Vojenská správa kalkulovala pro osazení jednoho 47mm PvK vz. 36 pět pracovních dní při 9-členné pracovní skupině. To bylo značně nadhodnocené, neboť např. na pěchotním srubu K-S 5 „U potoka“ v roce 2006 se partě nevyvíčených nadšenců podařilo zbraň osadit za pouhý jeden den. Osazení by vojenskou správou přišlo na zanedbatelných 3150 Kčs.

PvK vz. 36 se pak minimálně do roku 1956 v potřebném množství nacházely ve skladech.¹² Konkrétně se jednalo o 12 zbraní pro jižní Moravu, které byly uloženy u Dělostřelecké základny Brno a 6 kusů pro bratislavské objekty u 6. dělostřelecké základny v Olomouci.

V roce 1950 bylo Vojenskému technickému ústavu (dále VTÚ) uloženo zahrnout do svého výhledového plánu vývoj nového pevnostního kanonu.¹³ Zbraň byla určena k ničení tanků a jiných motorových vozidel, umlčování a ničení nepřátelského dělostřelectva a ničení pěchotních palebných prostředků a živé síly nepřítele. Na poměrně klíčové poradě zainteresovaných složek 9. ledna 1952, byla znovu řešena otázka zda ponechat ve výzbroji 47mm PvK vz. 36 nebo adaptovat protitankové kanony ráží 57 mm, 76 mm a 100 mm. Jako vhodný se jevil sovětský 76,2mm divizní kanón vz. 42, přičemž náklady na jeho adaptaci byly odhadovány na 5 mil. Kčs za vývoj a cca 3-5 mil. Kčs za sériový kus.¹⁴ Toto řešení navrhoval zejména plk Ladislav Mach z I. odboru VTÚ, který navrhoval prodloužit kolébku hlavně, přičemž odhadoval, že prototyp by mohl být dokončen již na konci roku 1952.

V odborné literatuře v Česku lze najít dosud ničím nepodložené informace o úmyslu osadit do střílen objektů německý kořistní kanón ráže 88mm, což ovšem nepokládáme za pravděpodobné a dochované archiválie to také dosud nepotvrdily.¹⁵

Nakonec byl jako nejperspektivnější vybrán 85mm tankový kanón vz. 44 z tanku T-34/85 (firemně ZIS-S 53), jehož licenční výroba probíhala v ZKJV v Dubnici nad Váhom. VTÚ pověřil vypracováním předběžného projektu závod K.J.Vorošilova v Trenčíně, což byla pobočka zbrojovky Dubnici nad Váhom, součást závodu K. J. Vorošilova. Oficiálně však požadavek na vývoj zbraně vydalo Velitelství ženijního vojska (dále VŽV), přičemž příkaz k vývoji byl dán náměstkem ministra pro věci materiální gen. por. Václavem Thořem 2. září 1952. Záležitost byla definitivně schválena 22. září 1952 výnosem náčelníka Generálního štábu gen. plk. Václavem Kratochvílem.

Obdobnou cestou se ostatně vydali i v SSSR, kde na bázi ZIS-S 53 již v roce 1947 vyvinuli 85mm kasematní kanón (Ustanovka ZIF-26) o dostřelu 9 000 m, který bylo možno instalovat do původních střílen sovětských objektů. To ovšem v Československu nebylo proveditelné a konstruktéři z Trenčína konstatovali, že montáž upraveného 85 mm tankového kanónu vz. 44 bude možná pouze za předpokladu, že zbraň bude osazena do objektu zvenčí. Přitom musela být vybourána původní ocelolitínová střílna s částí zdíva a zkonstruována nová střílna. S tím úzce souvisela otázka ukotvení kanonu, neboť oproti 47mm PvK vz. 36 měla nová zbraň desetinásobně větší zákluzovou sílu (cca 20 000 kg). Samotný tankový kanon měl být doplněn přidáním nového náměrového a odměrového oblouku (stupnice) a měl být vypuštěn koaxiální kulomet DT (DTM). Zbraň musela být opatřena pancéřovou clonou a uložena v nově zkonstruované lafetě.

Střílnu, lafetu a postup pro adaptaci zbraně vyvinula Konštrukta Trenčín¹⁶, pravděpodobně za účasti Ing. Václava Korduleho a Rudolfa Klivara.¹⁷ V rámci utajování byly práce na zbraní vedeny tak říkajíc v sovětském kódu, kdy byla továrně označována jako objekt 885. Od počátku bylo zřejmé, že vyšší výkon zbraně se nepříznivě promítne i do nedostateč-

12 VÚA-VHA, f. MNO 1956, karton 215, sin. 51/4/1/1, čj. 00932/VŽV z 31. 3. 1956.

13 DUBÁNEK, M.: 85mm pevnostní kanón – zbraň za „železnou oponou“. Střelecký magazín 10 a 11/2004.

14 VÚA-VHA, f. MNO-VŽV 1952, karton 93, sig. 89/1/16/1, čj. 002532 VŽV 1952 z 2. 4. 1952.

15 Kol. autorů: *Utajené pevnosti – Československé opevnění z let 1936–1937 na jižní Moravě*. Brno 2003. Též na internetu např. www.bunkry.cz

16 VÚA-VHA, f. MNO-VŽV 1952, karton 104, sin. 99/4/6, čj. 0025054 OS 1952, návrh úpravy střílny.

17 Rudolf Klivar na přelomu 50. a 60. let participoval v Konštruktě Trenčín např. při vývoji 152,4mm granátometu KLOKAN nebo 240 mm granátometu KOMINÍK.

né ventilace střelecké místnosti a tak se výhledově plánovala její rekonstrukce, která nebyla nikdy uspokojivě vyřešena a vojáci museli používat ochranné masky napojené na tzv. kolektorové vedení.¹⁸ Pro zlepšení odvodu spalin z hlavně a ze závěru zbraně, bylo navíc požadováno tzv. vyplachovací zařízení hlavně.¹⁹ Vzhledem k zdánlivě jednoduchým úpravám kanonu, měly být projekční práce ukončeny již v první polovině roku 1952 a již na konci roku 1953 mělo dojít k úplnému vybavení objektů, přičemž adaptovaná střelna měla být vyzkoušena v květnu 1953. Tento časový harmonogram se ukázal naprosto zcestný a kontrolní zkoušky se uskutečnily až v květnu 1954.

Na konci dubna 1954 se podařilo za použití minima těžké techniky²⁰ osadit střelnu do cvičného objektu CE v Jincích a od 7. do 12. kětna 1954 se uskutečnily vlastní kontrolní zkoušky, jejichž průběh se vzhledem ke špatnému počasí poněkud opozdil.²¹ Zbraň se podařilo osadit do připravené střelny za 2 hodiny a další hodinu trvala montáž ostatních zařízení uvnitř objektu. Komise si stěžovala na chybně zazděnou střelnu, kdy zbraň místo z 1230 mm působila z palné výšky 1 200 mm. Při střelbách bylo spotřebováno 235 tříštivotrhavých střel z toho 35 se zesílenou náplní. Z kanonu se střelilo normální kadencí šesti ran za minutu, pomalou kadencí tří ran v minutě v sérii 55 ran a rychlopalbou s použitím vyplachovacího zařízení.

Zbraň fungovala bez výraznějších závad a v podstatě splnila požadavky na ní kladené. Bylo poukázáno na větší zranitelnost hlavně a střelny z hlediska balistické ochrany. Odstranitelný nedostatek představoval pouze odvod vystřelených nábojnic mimo objekt, kdy při krajních odměrech zřejmě docházelo ke vzpříčení nábojnic. Dále bylo doporučeno zhotovení panoramatického pomocného zaměřovače. Nejvíce vadila nemožnost vyměnit poškozenou hlaveň v interiéru objektu. Uvažovalo se o probourání stěny střelecké místnosti do chodby objektu, ale nakonec bylo toto jistě pracné řešení opuštěno a vojenská správa na výměnu hlavně v bojových podmínkách rezignovala.

I když byl nový pevnostní kanon v podstatě úspěšně vyvinut, neznamenalo to jeho okamžité zavedení do výzbroje a výroby. Naopak, zbraň nebyla zahrnuta do plánu materiálně technického zabezpečení na rok 1955 a vývoj byl z rozhodnutí náčelníka Generálního štábu v roce 1955 přerušen a odsunut na neurčito. Právě z tohoto důvodu byly minimálně do roku 1956 skladovány 47mm PvK vz. 36. Velitelství ženijního vojska bylo o zastavení prací informováno ústně, přičemž oficiální ukončení je datováno k 17. 4. 1956. Zároveň byly zastaveny i rekonstrukční práce na vybavení objektu CE a jak je z dokumentů patrné, postihl tento trend v období let 1955 – 1957 i jiné vývojové úkoly týkající se opevnění.

V srpnu 1957 se otázka opevnění stala opět poněkud aktuálnější a zainteresované složky armády začaly znovu uvažovat o dokončení vývojových prací na pevnostním kanonu. Ráž 85 mm se jim již zdála nedostatečná, a proto se hledaly cesty jak v opevnění využít 122mm houfnici vz. 38.²² Její použití naštěstí odmítli velitel dělostřelectva gen. plk. Josef Malec a re-

18 Vzduch byl filtrován pouze pro ubikace a do střeleckých místností byl přiváděn páteřním rozvodem vzducho-techniky s napojením na ochranné masky pružnými hadicemi.

19 Název je poněkud matoucí, neboť již u 4cm kanonu vz. 36 byla zkonstruována vodní sprcha, kterou bylo možné ochladit hlaveň po vystřelení určitého počtu ran. U 85mm PvK vz. 44/59 toto vyplachovací zařízení pracovalo na principu vhnání stlačeného vzduchu do nábojové komory a sloužilo k odvodu zplodin při výstřelu.

20 Vzduchokompresorová sbíječka, kyslíková svářečka, elektrická vrtačka, VÚA-VHA, f. MNO 1954, karton 255, sign. 89/1/4/3, čj. 06319 z 15. 7. 1954.

21 Viditelnost pouhých 50 m, a proto byla z počátku prováděna nepřímá střelba, VÚA-VHA, f. MNO 1954, karton 255, sign. 89/1/4/3, čj. 06319 z 15. 7. 1954.

22 Dokonce se uvažovala umístit jí v celkem 14 objektech, tj. v šesti objektech na jižní Moravě a osmi v Petřalce. Zde však je nutné konstatovat, že by to znamenalo radikální změnu výzbroje například pro objekty B-S 2,

ferent VŽV plk. Jaroslav Horák s tím, že houfnice nevyhovuje jak balisticky, tak i konstrukčně a finančně.²³ Jmenovaní navrhli v roce 1958 dokončit vývoj 85mm kanonu, neboť původně plánovaný harmonogram vývoje byl splněn na 80 %, přičemž zbývalo provést vojenské zkoušky a rozkreslit výkresy pro adaptaci. To by i s výrobou zbraní a vybavením objektů představovalo částku asi 15 000 000 Kčs.

Na základě výnosu Operační správy Generálního štábu z 31. srpna 1958 bylo tedy schváleno dokončení vývoje 85mm kanonu pro pozdější vyzbrojení objektů. Dále byly rozkazem NGŠ arm. gen. Otakara Rytíře nařizeny na období 24. listopadu – 4. prosince 1958 vojenské zkoušky. Ty zabezpečovaly jednotky 4. motostřelecké divize ve zkušebním objektu CE Jordán ve VVP Jince, při kterých bylo vypáleno 120 ran. Vzhledem k tomu, že se nevyskytly závažnější závady, komise doporučila zavést zbraň do výzbroje. Návrh na zavedení zbraně byl 19. prosince 1959 projednán technickou radou MNO a dne 11. dubna 1959 předložen kolegiu ministra národní obrany, které ho 21. dubna 1959 schválilo.²⁴ Zbraň byla zavedena pod názvem 85mm pevnostní kanón vz. 44/59 nebo zkráceně 85 mm PvK vz. 44/59. Dne 14. dubna 1960 byl schválen služební předpis Dě1-21-11.²⁵ Kanón byl určen výhradně jako výzbroj reaktivovaných pěchotních srubů na jižní Moravě a v Bratislavě, případně pro cvičné objekty v Brdech (CE) a nově postaveného cvičného objektu v Libavě.²⁶ Z tohoto důvodu bylo v letech 1959-1960 adaptováno pouhých 19 kusů. Využíván byl i prototyp, který tak tvořil 20 kus.

Kanony nepocházely z novovyroby, nýbrž je vojenská správa i s příslušnými záložními součástmi a výstrojí dodala ze skladů národnímu podniku Konštrukta Trenčín, který prováděl příslušné úpravy. Do konce roku 1959 mělo být adaptováno 12 kusů a zbývajících 7 zbraní do konce prvního čtvrtletí 1960. Náklady na úpravu jednoho kusu byly odhadnuty asi na 156 000 Kčs včetně dopravy a montáže do objektu. Mimo to se počítalo s nákladem 600 000 Kčs na úpravy vnitřního zařízení objektů. Termíny se však nepodařilo splnit, ale zpoždění nebylo protentokrát nijak katastrofální.

Od 30. května do 21. června 1959 probíhaly práce na instalaci střilen v pěchotních srubech JM-S 2-4 v Šatově, které prováděly jednotky z 9. motostřeleckého pluku Znojmo.²⁷ Tato činnost proběhla v období od 21. června -5. července 1959 i u pěchotních srubů MJ-S 15 a 16 v Hevlíně. Od 12. července do 23. srpna pracovní jednotka z 5. motostřeleckého pluku Mikulov zvládla rekonstruovat střilnu i u posledního pěchotního srubu MJ-S 29 u Mikulova. Dodané kanony byly na konci roku nejprve osazeny do objektů u Šatova. V ostatních jihomoravských objektech se zbraně objevily v prvním čtvrtletí 1960 a do poloviny roku 1960 došlo k osazení 4 kusů i v Bratislavě. V roce 1963 došlo k montáži ještě jednoho kanonu do Bratislavy, ale konkrétní objekt se nepodařilo zjistit.²⁸ Paradoxní je, že nepřilíhí výkon-

3 a zejména B-S IV, které měly pouze dvojčata těžkých kulometů a zřejmě by chyběl potřebný prostor. VÚA-VHA, f. MNO-VŽV 1957, karton 301, sig. 49/8/2/1, čj. 5824 VŽV z 3. 9. 1957.

23 Nevyhovovala balisticky, neboť zpravidla střílela horní skupinou úhlů. Tím by nebyla vhodná jako protitanková zbraň. Navíc by měla ve střilně jen malý dostřel. Jednalo se o klasickou polní houfnici, která by se velice těžko adaptovala pro stálé těžké opevnění. Maximálně se dala použít hlaveň, pro kterou by se musela vyvinout nová lafeta, což bylo pochopitelně pro malý počet objektů neekonomické. VÚA-VHA, f. MNO-VŽV 1957, karton 301, sig. 49/8/2/1, čj. 5824 VŽV z 3. 9. 1957.

24 VÚA-VHA, f. MNO-KM 1959, karton 22, sign. 1/8/16.

25 Předpis je archivován ve VÚA-SA Olomouc, f. Sbirka čs. služebních předpisů, Dě1-21-11/1960

26 DUBÁNEK, M.: *Fortecna armata kalibru 85 mm wz. 44/59*. Przasnysz 2004, Forteca 2-3/2004, s. 95-102.

27 MINAŘÍK, P.: *Osudy československého opevnění po roce 1945*. Brno 2002, Fortsborník 7/II.

28 Pouze pěchotní srub B-S 15, který byl často zaplavován při povodních, nebyl touto zbraní vybaven a tak mu zůstala původní střilna pro 4cm kanon vz. 36.

ná vzduchotechnika nezbytná pro boj v opevnění byla do prvního objektu MJ-S 4 zamontována až v dubnu 1961. Neuspěla a zkoušky byly opakovány v prosinci téhož roku. Teprve v červnu 1962 byla uznána za vyhovující, přičemž objekt mohl rovněž sloužit k výcviku osádek. Do zbylých objektů měla být tato technická nezbytnost zavedena teprve v roce 1964.²⁹

Výcvik z objektu CE v Jincích byl přenesen do cvičného objektu ve vojenském výcvikové prostoru Libavá.³⁰ Ten byl oficiálně nazván „provizorní objekt TO“ a sloužil k provádění ostrých školních střelb. Vznikl na základě nařízení Operační správy Generálního štábu z 13. října 1959 v součinnosti VŽV s Velitelstvím 2. vojenského okruhu. Jeho ideový plán pocházel z 4. listopadu 1959, přičemž byl schválen 21. listopadu 1959. Podle dokumentu z 13. února 1960 se pro jeho stavbu počítalo s tříměsíční lhůtou. Pracovní sílu mělo představovat 30 vojáků základní služby pracujících ve stavebnictví. Stěna se střílnou, diamantový příkop a strop byly postaveny ze železobetonu podle civilních norem. Ostatní stěny a přístupová chodba byly realizovány z cihel. Objekt měl být vybaven vzduchotechnikou.³¹ V kasárnách v Mikulově a Znojmě byly pravděpodobně ve stejném období postaveny tzv. „cvičné gorodky“. Jednalo se rovněž o imitace střeleckých místností, přičemž došlo k využití neosazených zbraní. Tyto cvičné objekty byly po roce 1989 zrušeny a odstraněny.

Na rozdíl od praxe první republiky, neměly reaktivované pěchotní sruby stálého těžkého opevnění stabilní osádky, neboť měly být obsazeny až v případě zvýšeného ohrožení z vyčleněného mužstva jednotek v dané lokalitě. V letech 1952 – 1955 mohly objekty na jižní Moravě i Bratislavě v případě potřeby obsadit příslušníci 8. pevnostní brigády. Na konci roku 1958 bylo navrženo, aby objekty MJ-S 2 až 4 u Šatova obsadilo 87 vojáků z 9. motostřeleckého pluku Znojmo (náležel do rámce 4. motostřelecké divize 4. armády), objekty MJ-S 15, 16 a 29 celkem 87 vojáků od 5. motostřeleckého pluku Mikulov (náležel do rámce 3. motostřelecké divize 2. vojenského okruhu). Pro posádky bratislavských objektů bylo vyčleněno 161 vojáků.³² Tyto jednotky v míru prováděly výcvik a běžnou údržbu včetně maskování a zastírání. Za mobilizace měly obsadit objekt i v tom případě, že jejich mateřský útvar byl odvolán na jiný úsek.

Velitelem srubu se měl stát vždy nižší důstojník dělostřelectva nebo pěchoty. Obsluhu kanónu i dvojkulometu by prováděl poddůstojník a dva vojáci. Obsluha kanónu byla posléze navýšena na 5 mužů. Původně se počítalo se srubovou posádkou 14 mužů, která se u jihomoravských objektů nakonec ustálila na 28 vojácích. Dotace munice plánovaná v roce 1958

29 Zde je nutné vysvětlit, že při testech prováděných v roce 1961 stoupla nebezpečná koncentrace CO na hodnotu 0,1 % již po vystřelení 2000 kulometných nábojů.

30 V souvislosti s předpokládaným výcvikem pevnostních jednotek, zejména ostrých střelb vznikl v roce 1953 ještě návrh cvičného objektu, který byl přímou kopií předválečného cvičného objektu CE v Brdech. Vzhledem k nesouhlasu Velitelství dělostřelectva s prováděním střelb z objektu CE v Jincích byly hledány možnosti adaptace vhodných objektů v jiných vojenských výcvikových prostorech. Požadavkům Velitelství ženijního vojska vyhovoval VVP Dědice u Vyškova, bylo rozhodnuto o postavení nového cvičného objektu, který byl blíže dislokaci 8. střelecké (pevnostní) brigády, se kterou se počítalo pro obsazování reaktivovaných objektů těžkého opevnění. Nový objekt měl být z počátku vybudován pouze z cihel a kamene s tím, že výcvik v ostré střelbě se měl provádět za stejných podmínek jaké budou v boji ve skutečném objektu těžkého opevnění. Střelecká místnost stejně jako ostatní prostory makety objektu měly svou úpravu a výstrojí odpovídat objektu skutečnému. Ukázalo se, že vzhledem k zákluzové síle 85mm kanónu bylo nutné střeleckou místnost konstruovat ze železobetonu a zbylé části z cihel. Z úsporných důvodů měla být radikálně snížena i tloušťka stropu. Z materiálních a finančních důvodů daly zainteresované složky armády nakonec přednost adaptaci cvičného objektu CE v Jincích, kde se podařilo skloubit výcvik dělostřelectva s předpokládaným pobytem osádky. DUBÁNEK, M.: Zkušební objekt pro PvK ráže 85 mm. In: *Novodobé fortifikace* 11/2003, s. 61-62.

31 DUBÁNEK, M.: *Fortecna armata kalibru 85 mm wz. 44/59*. Przasnysz 2004, Forteca 2-3/2004, s. 95-102.

32 DUBÁNEK, M. – LAKOSIL, J. – MINAŘÍK, P.: *Utajená obrana železné opony, Československé opevnění 1945-1964*. Praha : Mladá fronta 2008.

byla nízká, pouhých 224 ran pro 85mm kanon a 25 000 ran pro kulometry a 50 ručních granátů. Dotace munice se údajně zvýšila na 600 nábojů pro kanon a 200 000 nábojů pro kulometry. Posádky objektů v Bratislavě (pravděpodobně od 92. pontonového praporu) tvořilo 13 vojáků u nejmenšího pěchotního srubu B-S IV, 14 vojáků u srubu B-S 15, po 18 mužích ve srubech B-S 2, 3 a 13. Pěchotní srub měl posádku 24 vojáků a největší objekt B-S 8 zůstal na standardu jihomoravských srubů s posádkou 28 mužů.

Vzhledem k reorganizaci ČSLA a postupnému snižování počtů armády, byl v Česku pevnostní útvar slangově označován jako ROTO (Rota osádek těžkého opevnění) udržován posléze jen u 5. motostřeleckého pluku v Mikulově. Zde byl zrušen v roce 1997 (uváděno i v roce 1999) a v roce 1999 Armáda České republiky objekty definitivně opustila. Tehdy byly z jihomoravských objektů na konci roku kanony odvezeny. Na Slovensku se však v objektech nacházejí torza zbraní.

V současnosti se dochovala nekompletní cvičná zbraň se střílnou pocházející pravděpodobně z VVP Libavá, která se v roce 1995 dostala do sbírek Vojenského historického ústavu Praha ve Vojenském muzeu v Lešanech. Dle pracovníků VHÚ byly v roce 2003 získány další dva kusy, z nichž je jeden v současné době vystaven v expozici. Další zbraň je vystavena v muzeu československého opevnění v dělostřelecké tvrzi Bouda na Králicku ve východních Čechách. Technické muzeum v Brně získalo dva kanony, které jsou vystaveny v pěchotním srubu JM-3 v Šatově. Část zbraní získala firma CZ Hermex, která je dále odprodala. Dokonce byly některé kusy v Základně oprav Jaroměř přestavěny zpět na 85mm tankové kanony vz. 44 (ZIS-S 53), pro rekonstrukci tanků T-34/85.³³

Pro úplnost je třeba doplnit, že 85mm kanón vz.44/59 mohl používat i jinou municí než uvádí Š. Zupko, například originální sovětskou. Její parametry přibližuje tabulka. Autor se však dopustil omylu v případě 85mm protiletadlového kanónu vz. 44, neboť jeho munice je odlišná a nelze ji ve zbraní použít. Shodnou mohl používat kromě 85mm protitankového kanónu vz. 52 a mírně vylepšeného 85mm protitankový kanón 52/55 také méně výkonný 85mm protiletadlový kanón vz. 39 nebo sovětský 85mm divizní kanón D-44.

Munice Pvk vz. 44/59, 85mm kanón vz. 52 a 85mm tankový kanón vz. 44 (ZIS S-53)		
střela	počáteční rychlost (m/s)	hmotnost granátu (kg)
УБР -365 – protipancéřová střela se stopovkou s tupou špičkou a balistickou čepicí BP-365 (SSSR)	792	9,2
УБР -365K –protipancéřová střela se stopovkou (s ostrou špičkou BP-365 (SSSR)	792	9,2
УБР-365II-protipancéřová střela podkaliberní se stopovkou BR-365 (SSSR, čs. analogie JPPSv)	1040	4,99
УО-365K – tříštitivý granát – plná náplň (SSSR, čs. JO)	785	9,54
УО-367 – tříštitivý granát – zmenšená náplň (SSSR)	650	9,54

Mezi čs. pevnostní kanóny je nutné počítat i původní 85mm tankový kanón vz. 44 umístěný ve věži tanku T-34/85, který tvořil součást výzbroje palebného objektu KŽ-3 ses-

33 Rozhovor s pracovníky základny na výstavě Idet 2007.

taveného ze železobetonových prefabrikátů. Prozatím je doložena stavba 31 těchto pevnůstek.³⁴

Co dodat závěrem? Snad jen, že v poválečném období tvořil jinak legendární 47mm PvK vz. 36 spíše z nouze cnost, zatímco jeho nástupce 85mm PvK vz. 44/59 byl poměrně úspěšnou adaptací, která vydržela v objektech velmi dlouho a s tehdejší obrněnou technikou vojsk NATO by si zřejmě dokázala poradit, zejména při střelbě proti slaběji pancéřovaným bokům.

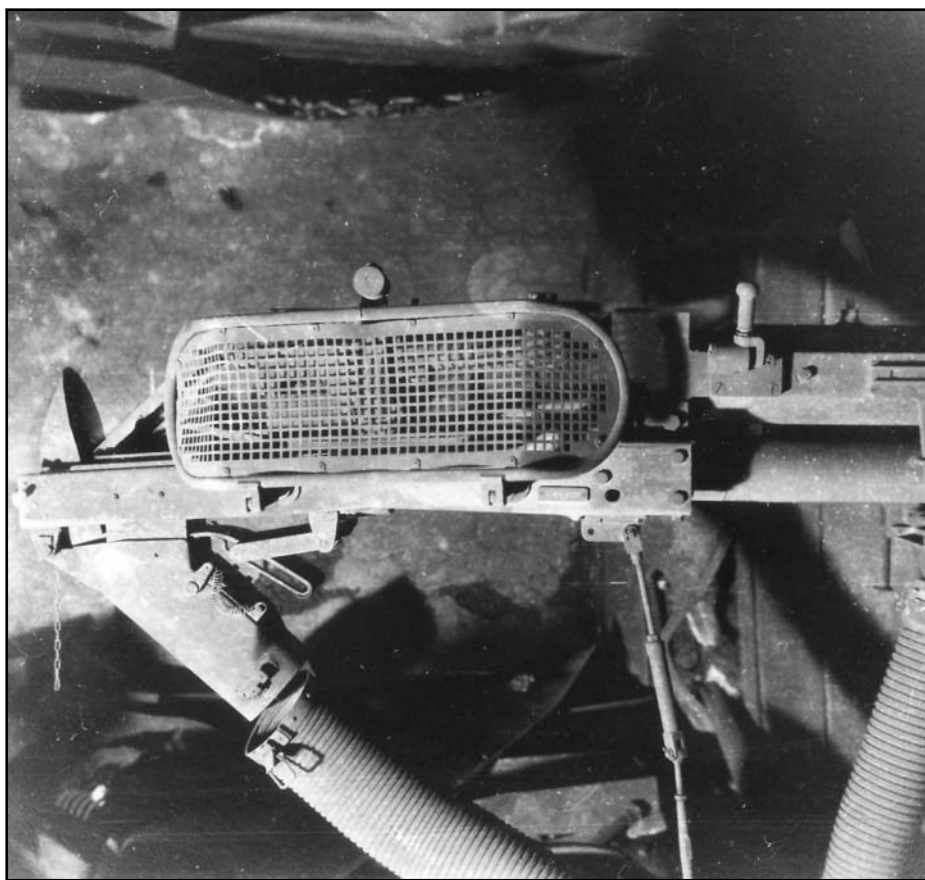

1) Torzo 4cm kanonu vz. 36 v pěchotním srubu OP-19 pravděpodobně v roce 1945 (VHA Praha)

34 DUBÁNEK, M.: *Pevnostní objekt KŽ-3 pro věž tanku T-34*. Pardubice 2002. *Novodobé fortifikace* 8/2001, DUBÁNEK, M.: *Obiekt ogniowy KŽ-3 z wieża czołgu T-34/85*. *Przasnysz* 2006, Forteca 20-21/2006, s. 83-91. DUBÁNEK, M.: *Palebný objekt KŽ-3 s věží s tanku T-34/85*. HPM 9/2006.

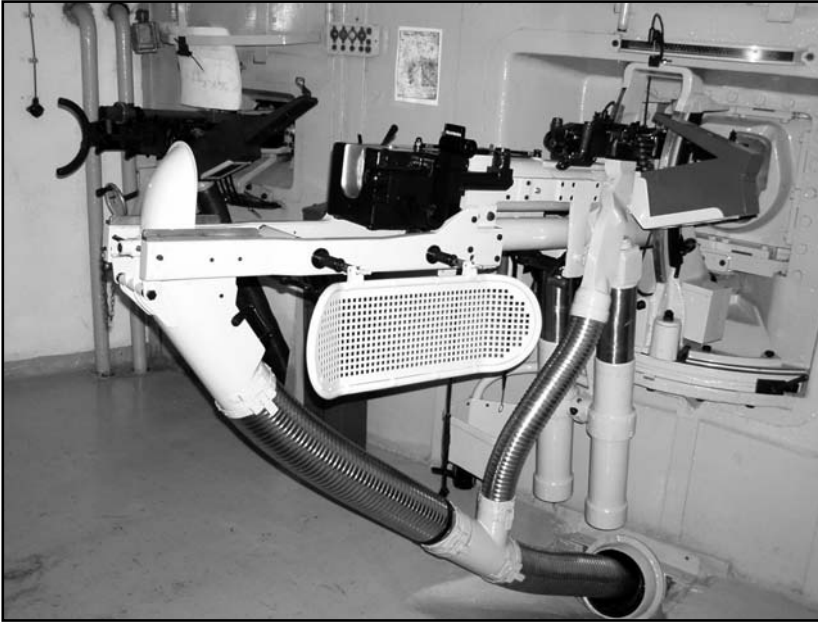

2) Takto by vypadala plně vybavené střelecká místnost v Bratislavě v roce 1949. Na snímku je však zachycen 4cm kanon vz. 36 v pěchotním srubu K-S 5 „U potoka“. Torzo zbraně bylo získáno z Muzea německé okupace na ostrově Guernsey (Normanské ostrovy). (Foto autor)

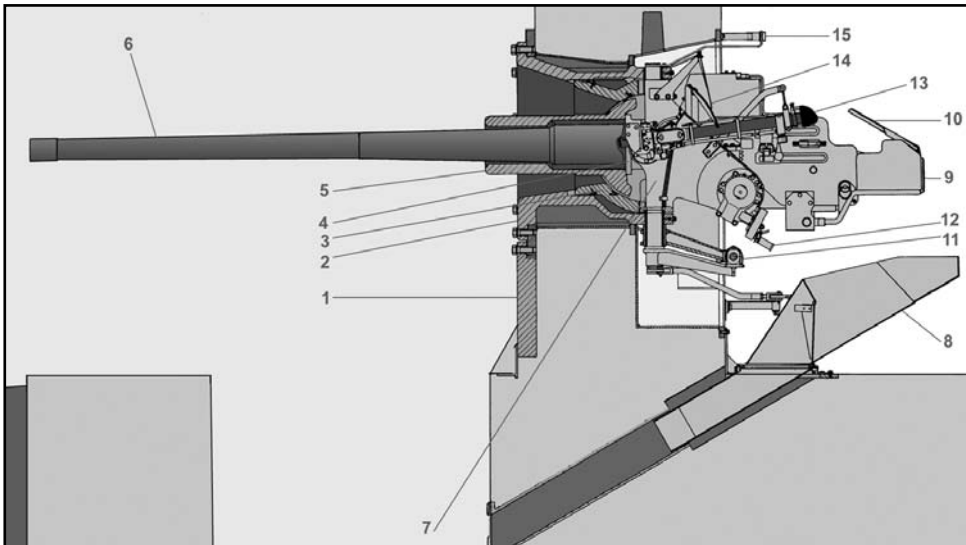

3) 85mm pevnostní kanón vz. 44/59:1 rám střelny, 2 rám (lafety), 3 clona, 4 kolébka, 5 pancíř kanónu, 6 hlaveň, 7 nosič kolébky, 8 odvod nábojnic, 9 lapač nábojnic, 10 nabíjecí žlab, 11odměrové řídicí, 12 náměrové řídicí, 13 záměrný dalekohled, 14 pomocný zaměřovač, 15 ukazatel odměru. (podle Dě1-21-11 upravil autor)

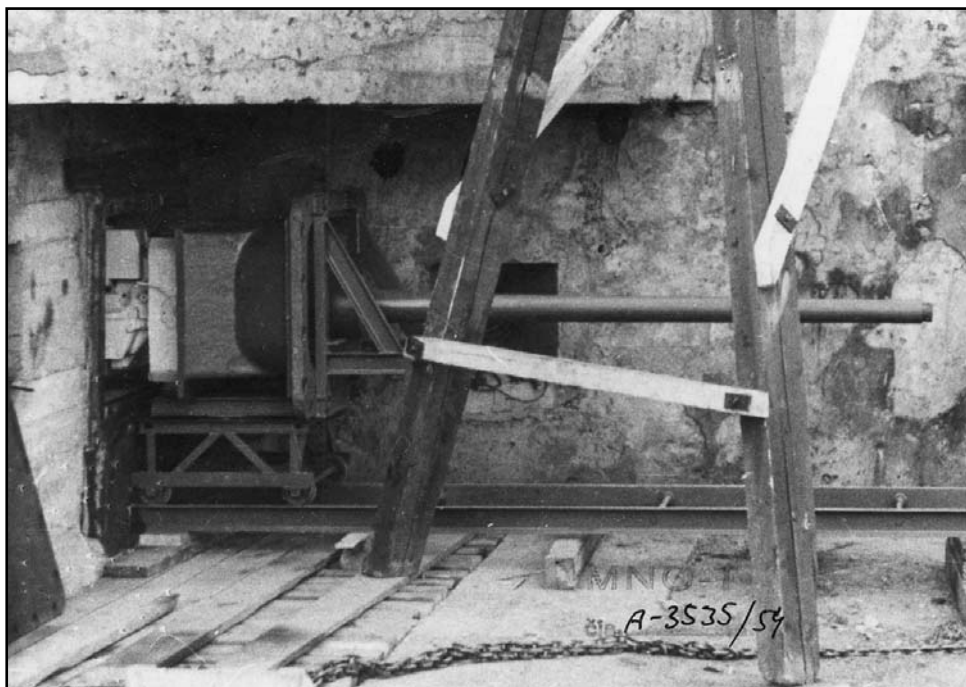

4) Instalace zbraně do zkušebního objektu CE v Jincích v roce 1954 (VHA Praha)

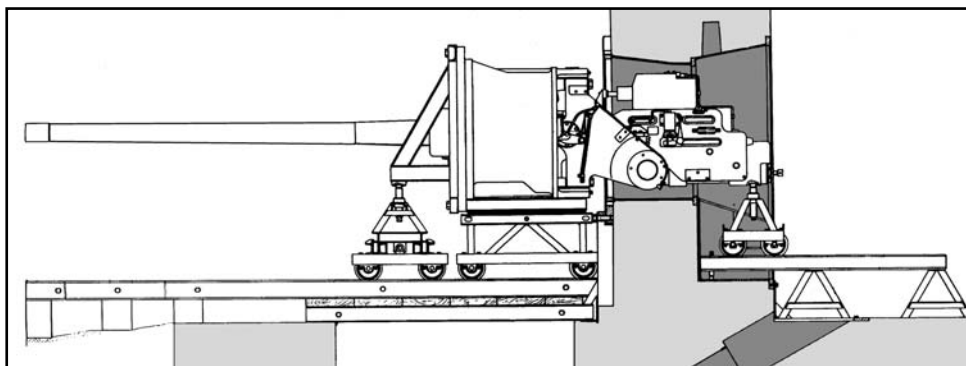

5) Schéma instalace 85mm kanónu vz. 44/59 do střelny pomocí tzv. přetahovacího zařízení. (podle Dě1-21-11 upravil autor)

RECENZIE

MAREK, V. – OLIVA, P. – CHARVÁT, P.: *ENCYKLOPEDIA DĚJIN STAROVĚKU*. Praha : Libri, 2008. 536 s.

Česká encyklopedická tvorba má už, možno povedať, stáročnú tradíciu. Či už to boli encyklopédie z 19. storočia (z nich predovšetkým *Ottův slovník naučný* a jeho *Doplňky*) alebo z 20. storočia (ako príklad môžeme uviesť veľmi kvalitnú *Encyklopedii antiky* – Praha : Academia 1973). Najmä po roku 1989 sa rozbehla produkcia encyklopedických prác do (kvantitatívne) obrovských rozmerov, pričom boli vydané niektoré encyklopédie, ktoré spĺňajú po obsahovej i typografickej stránke tie najvyššie požiadavky. Niektoré projekty mali len krátky „život“ (napr. zaujímavý projekt knižnej a digitálnej encyklopédie *Diderot*, ktorý stroskotal na vzájomných finančných sporoch vydavateľov), niektoré sa udržiavajú na trhu dlhodobo. Mimoriadnu zásluhu na tvorbe encyklopedickej literatúry má pražské vydavateľstvo LIBRI, ktoré vydalo už niekoľko desiatok encyklopédií regionálnych i nadregionálnych, všeobecných i špeciálnych. Niektoré diela z dielne vydavateľstva majú i nadregionálny dosah – spomenúť môžeme zase len výberovo napr. *Encyklopediiu starovekého Egypta* (Praha 2007) alebo *Encyklopediiu starovekého Predného východu* (Praha 1997). Medzi úspešné encyklopédie sa určite zaradi aj recenzovaná *Encyklopédia dejín staroveku*.

Geograficky je encyklopédia zameraná na územie starovekého Východu, starovekého Grécka a Ríma, teda zahŕňa všetky vyspelé civilizácie, ktoré sa vytvorili od Číny po Britániu, od Afriky po germánske civilizácie severnej Európy. Obsahovo vydavateľstvo a autori prijali určité obmedzenia. Heslá zahŕňajú predovšetkým politické dejiny, vývoj jednotlivých politických inštitúcií a predovšetkým problematiku vojenských konfliktov, vojenských inštitúcií a vojenských zariadení. Z celkového počtu 870 hesiel je viac než tretina hesiel venovaná heslám vojenskej problematiky, pričom približne ďalšiu tretinu tvoria heslá, ktoré sú síce všeobecnejšie zamerané, ale výklad o vojenskej problematike aj v týchto heslách tvorí hlavné jadro. Z tohto pohľadu môžeme recenzovanú encyklopediu označiť za akúsi „malú encyklopediiu vojenských dejín staroveku“. Toto vymedzenie je dosť dôležité, pretože takúto encyklopediu na českom (a nehovoriac už o slovenskom) trhu nemáme, a tak môže táto encyklopédia vyplniť vážnu medzeru.

Autormi hesiel sú traja naslovovzatí odborníci z odboru starovekých dejín. Heslá z dejín starovekého Východu spracoval Peter Charvát, dejín starovekého Grécka sa ujal Pavel Oliva, známy aj medzi slovenskými čitateľmi svojimi početnými prácami z dejín starovekého Grécka alebo prekladmi diel antických autorov (z posledných môžeme menovať napr. Démostenove reči alebo preklad textu Athénskej ústavy úriúisovanej Aristotelovi) a dejiny starovekého Ríma pripadli Václavovi Markovi, ktorý takisto preložil viaceré diela antických autorov (napr. *Ciceronova korešpodencia*) alebo napísal zaujímavé monografické práce (napr. spolu s R. Hošekom *Řím Marka Aurelia*). Všetci traja autori sú vyhranené osobnosti vo svojich odboroch, a preto im vydavateľstvo ponechalo „voľnú ruku“ pri tvorbe hesiel v tom, že sa text ich hesiel nesnažilo zjednotiť do jednotnej podoby, ale snažilo sa ukázať aj odlišnosť štýlu jednotlivých autorov (ako sa o tom píše aj v úvode k dielu).

Ako prvé obsahuje encyklopédia všeobecné pojmy z dejín (chrámové hospodárstvo, písmo, vojsko, zákony) a politického života (diplomacia, kráľ, kráľovské nápisy) či hospodár-

skeho života (obchodné osady, palácové hospodárstvo). Autori (predovšetkým Petr Charvát) sledujú vývoj týchto inštitúcií v čo najširšom chronologickom i geografickom zábere od Číny a Indie cez štáty Blízkeho východu až po Grécko a Rím.

Osobitnú kapitolu predstavujú heslá, venované najstarším právnym normám, v ktorých sa neodráža len snaha o kodifikáciu a úpravu vzájomných vzťahov, ale aj mnohé sociálne, hospodárske a vojenské problémy spoločnosti. Z tohto pohľadu boli spracované heslá, napr. o Chammurapiho zákonníku, ale aj grécke zákonníky (gortýnske zákony, Solónove zákony) a základná rímska kodifikačná norma (zákony XII tabúl).

Na tieto všeobecné pojmy nadväzujú významné obdobia vo vývoji ľudskej spoločnosti všeobecného charakteru (mezolit, neolit) i niektoré špecifické, ktoré sa týkajú napr. gréckych dejín (helladská kultúra, kykladská kultúra, minojská kultúra, mykénska kultúra) alebo rímskych dejín (villanovská kultúra).

Veľkú pozornosť venujú autori encyklopédie historicko-geografickým celkom (Afrika – dejiny, Arábia – dejiny, Asia, Fenícia, Malá Ázia, Mezopotámia, Veľké Grécko, Itália), archeologickým lokalitám (Čatal Hüyük, Mersin, Ninive,) a štátnym útvarom (mestským štátom – Ebla, Elam, Jericho, Jeruzalem, Kiš, Lagaš, Larsa, Ugarit, Ur, Uruk, Urartu) i teritoriálnym celkom (Asýrska ríša, Babylonská ríša, Chetitská ríša) na Blízkom východe.

Rozsahom najrozsiahlejšie sú články – heslá, venované najdôležitejším štátnym útvarom – Číne, Indii, Egyptu, Kartágu, Grécku a Rímu, pričom najmä v prípade Grécka a Ríma sa spomínajú aj významné dielčie štátne útvary (v Grécku napr. Athény, Sparta, Macedónia a helenistické štáty – ptolemajovská ríša, seleukovská ríša, baktrijská ríša, bosporské kráľovstvo), v súvislosti s Rómom aj jednotlivé územia, ktoré sa stali jeho súčasťou (Illýria, Kappadocia, Numídia, Palestína, palmýrske kráľovstvo) alebo ktoré tvorili jeho provincie (Británia, galské provincie, pričom samostatné heslá sú spracované pre Galiu ako celok, ale aj pre jej jednotlivé provincie – Narbonskú Galiu, Predalpskú Galiu a Zaalpskú Galiu, Hispániu, Mauretániu, Moesiu, Panóniu). Do pozornosti autorov sa dostali aj štáty a štátne útvary, ktoré sa do dejín „zapísali“ až v pomerne nedávnej dobe (Mari, Mitanni) alebo ktoré síce čitateľov môžu zaujímať, ale málokedy sa o nich dočíta v odbornej a popularizačnej literatúre (Sába).

Zoznam hesiel, venovaných jednotlivým štátnym útvarom, je však oveľa rozsiahlejší a už vymenované dopĺňajú ešte heslá napr. o guptovskej ríši, izraelskom a judskom kráľovstve, macedónskych republikách, ale našiel sa priateľ aj pre Vanniovo kráľovstvo ako prvý štátny útvar na území Slovenska alebo Marobudovia ríša, ktorá vznikla pod rímskym patronátom na území Čiech.

Takisto čo do počtu sú bohaté aj heslá o starovekých národoch a etnikách. Z orientálnych majú svoje heslá spracované Chanovci z Číny, Árjovia z Indie, Aramejci a Hyksósovia z Mezopotámie či Churriti a Chattijci, ale chýbajú napr. Chetiti, hoci Luvijci ako jedna zložka z indoeurópskych kmeňov, ktoré založili Chetitskú ríšu svoje heslo majú, zatiaľ čo Palijci a Něšiti nie. Z orientálnych národov môžeme ešte uviesť Kassitov, Pelištijcov, morské národy, indoeurópskych Partov, ale aj ázijských Skýtov, Kimmerijcov.

Z kmeňov usadených v Grécku sú uvedené základné grécke kmene Achájci, Ióni i Dóri, ako aj súhrnné pomenovanie Helléni. Z dejín starovekého Ríma sa spomínajú nielen základné kmene, usadené na území Itálie (Etruskovia, Veneti, Ligúri, Italikovia a Latini), ale aj početné kmene, ktoré vystupovali nepriateľsky voči Rímu – či už to boli germánske kmene Kimbrov a Teutónov, ako aj neskôr vystupujúce germánske kmene Longobardov, Frankov, Vandalov a Vizigótov (či Gótov vôbec), ale aj kmene Markomanov a Kvádov, ktoré sídlili na území Čiech a Slovenska.

Už tento výpočet ukazuje, že škála spracovaných hesiel je pomerne široká. Ešte bohatšia sa zdá encyklopédia, ak sa na jednotlivé heslá pozrieme z hľadiska vojenskej terminológie.

Najrozsiahljšiu skupinu hesiel predstavujú heslá o vojnách a jednotlivých bitkách. Hoci z dejín starovekého Východu je uvedená prakticky len jediná bitka – bitka pri Kádeši z roku 1285, vynahradzujú to heslá o vojnách a bitkách z dejín starovekého Grécka a Ríma. Sú zachytené prakticky všetky veľké vojenské udalosti i menšie, lokálne bitky, ktoré však mali dôsledky pre vývoj v Grécku alebo v Ríme. V niektorých prípadoch sú spracované konkrétne heslá, v iných prípadoch autori postupovali tak, že pod jedným heslom spracovali celý komplex alebo priebeh vojen, ktoré trvali alebo prebiehali v niekoľkých fázach. Všetky tri púnske vojny sú spracované pod jedným heslom, pričom odkazy nasmerujú čitateľa aj na jednotlivé konkrétne bitky (bitka pri myse Eknomos, Aigetských ostrovoch, Trebii, Ticine, Cannách či pri Zame), podobne kumulatívne sú spracované napr. vojny s Macedóniou, alebo grécko-perzské vojny, sýrske vojny, samnitské vojny a ďalšie konflikty. Dôležité je, že sú zachytené aj vojny a bitky zo záverečného obdobia rímskych dejín, hoci nie v plnom rozsahu (napr. bitka pri Naisse, bitka na Katalaunských poliach, bitka na Frigide). Českého i slovenského čitateľa určite bude zaujímať heslo o markomanských vojnách, ale v tomto prípade autor akoby šetril miestom a údaje o vojne sú pomerne skromné.

Osobitne by sme do tejto skupiny zaradili niektoré heslá, spojené s určitými významnými osobnosťami. Ide o heslá o Periklovom období, vojenských výpravách Alexandra Veľkého, Caesarovej diktatúre či o Augustovom období. Sú to prakticky takmer jediné heslá spájané s konkrétnymi historickými osobnosťami a uvedené pod ich menami, pretože, ako uvádzame nižšie, v encyklopédii úplne absentujú heslá o významných osobnostiach. V týchto uvedených prípadoch však autori hesiel využili príležitosť a v každom hesle spracovali vždy určitý zložitejší historický úsek či už gréckych alebo rímskych dejín.

Ďalšiu skupinu hesiel predstavujú vyvrcholenia jednotlivých vojen a bitiek, prípadne udalosti, ktoré vojnám a bitkám predchádzali. Uvedené sú totiž rôzne spolky, dohody, mierové zmluvy, ktoré či už viedli k nejakej vojenskej udalosti, alebo ju zakončovali. Medzi nimi sú uvedené napr. aj „súkromné“ dohody (prvý triumvirát).

Tretiu skupinu vojenských hesiel predstavujú údaje o rôznych povstaniach a vzburách. Autori sem zahrnuli rôzne formy odporu proti ústredným vládam: z orientálnych dejín, napr. bitku pri Kúnaxach, v ktorej bojovali grécki žoldnieri za záujmy vzbúreného Kýra proti legitímnemu panovníkovi a svojmu bratovi Artaxerxovi II., z gréckych dejín napr. iónske povstanie proti perzskej nadvláde. Najviac hesiel je venovaných z rímskych dejín povstaniam otrokov (sicílske povstania, Spartakovo povstanie), vzburám plebejcov proti patriciom (*secesie*) či spojeneckej vojne, alebo niektorým pokusom o uzurpáciu rímskeho trónu (napr. Avidius Cassius v r. 175, Magnentius v r. 350 – 353, Eugenius v r. 392 – 394).

Veľmi široký záber predstavujú heslá, ktoré sú venované názvom vojenských jednotiek (napr. v dejinách starovekého Ríma od najmensej jednotky manipulu cez kohortu až k légii, ale aj napr. pomocným jednotkám), vojenským titulom (diktátor, imperátor, tribún) a vojenským funkcionárom (*magister equitum*, *magister peditum*), prípadne niektorým ďalším politickým a náboženským inštitúciám, ktoré súviseli s vyhlasovaním a vedením vojen. Do tejto skupiny môžeme zaradiť aj heslá o sociálnych vrstvách občanov starovekého Grécka a Ríma, pretože sa tu prelínali občianske práva s občianskymi povinnosťami, sociálne postavenie sa odrážalo vo vojenských inštitúciách. Umožňujú pohľad nielen na vývoj jednotlivých inštitúcií, ale aj na zložité vzťahy medzi nimi, na zmeny, ku ktorým v priebehu času dochádzalo a ako sa vyvíjali základy aj niektorých neskorších vojenských inštitúcií. Najmä

Václav Marek, autor hesiel z dejín starovekého Ríma, na viacerých miestach poukazuje na veľmi úzke paralely medzi starovekým vývojom a vývojom v neskorších obdobiach.

Takisto môžeme do tejto skupiny zaradiť aj heslá o významných a dôležitých inštitúciách, ktoré súviseli s vyhlasovaním vojen alebo s ich uzatváraním. Dokazujú, že aj v čase, keď prepekali vojny, sa vytvárali určité pravidlá pre ich vedenie tak, aby ľudia cítili aspoň určitú istotu: môžeme sem zaradiť napr. heslá o *amfiktyóniách* (náboženských spolkoch na obranu dôležitých náboženských stredísk), o *fetiáloch* (kňazoch, ktorí v starovekom Ríme zodpovedali za „zákonnosť“ vyhlásenia vojny) či o zovšeobecnení vojenských vzťahov do určitých filozofických noriem (*bellum iustum*) a pod.

Napokon môžeme uviesť heslá, ktoré sú venované „neživým“ inštitúciám vojenských dejín staroveku. Sú to predovšetkým heslá napr. o rímskych táboroch (pre légiu *castra*, pre menšie jednotky *castellum*) a rímskej hranici (*limes Romanus*), o vojenských odznakoch (*labarum*, *signa militaria*) a vojenských symboloch (rímske *fascis*). Úplne chýbajú heslá o jednotlivých vojenských zbraniach a bojových prostriedkoch, ale v takom prípade by sa text encyklopédie neprimerane rozšíril.

Ako sme už uviedli vyššie, v celej encyklopédii chýbajú osobné heslá. Jedinou pomôckou je takmer 30-stranový (s. 504-532) „index“ osobností, ktoré sa spomínajú v jednotlivých heslách. Obsahuje viac ako 1 200 mien, pri ktorých sú uvedené najzákladnejšie biografické dáta (dátum narodenia, smrti, príp. dátum pôsobenia). V úvode sa neuvádza, prečo vydavateľstvo rezignovalo na uvedenie hesiel historických osobností, ale pokiaľ poznáme edičnú politiku vydavateľstva LIBRI, pravdepodobne pripravujú osobitný biografický slovník osobností staroveku, podobne ako boli vydané napr. encyklopédie *Kdo byl kdo v našich dejinách*, *Kdo byl kdo ve 20. století* a podobne. V takom prípade tento index, zaradený na záver zväzku, nám môže poskytnúť predstavu o tom, ktoré osobnosti by asi obsahoval.

Ak by sme mali na záver zhodnotiť prínos *Encyklopedie dějin starověku*, musíme ho hodnotiť jednoznačne pozitívne. Už sme napísali, že kvalitné encyklopédie z dejín starovekého Grécka a Ríma vyšli pred viac ako tridsiatimi rokmi a sú dnes takmer nedostupné. Encyklopédie z dejín starovekého Východu (Egypt, staroveký Predný východ) vyšli pred desiatimi rokmi a encyklopédia dejín starovekého Egypta vyšla minulý rok ako čiastočné prepracovanie staršej a veľmi kvalitnej *Ilustrovanej encyklopedie starověkého Egypta*. Nová encyklopédia ich vhodne dopĺňa a záujemcovia o uvedenú problematiku si doplnia svoju knižnicu o kvalitné a cenné encyklopedické dielo.

Od spomínaných encyklopédií sa recenzovaná encyklopédia odlišuje svojím jednoznačným dôrazom na politické, a ako sme sa snažili ukázať, aj na vojenské dejiny. Takéto dielo v českej ani slovenskej produkcii dodnes neexistuje, hoci je veľmi dôležité. Recenzovaná encyklopédia by sa mala stať každodennou príručkou pre masmediálnych pracovníkov, prípadne pre prekladateľov, pretože v ich príspevkoch sa stretávame každodenne s množstvom chýb pri používaní aj najzákladnejších pojmov. Zároveň by sa táto encyklopédia mohla stať určitým inšpiračným i materiálovým zdrojom pri práci na slovníku základných historických a vojenských pojmov, o ktorom sa v určitých odborných kruhoch už určitý čas uvažuje, ale zatiaľ sa nevykryštalizoval pracovný zámer, ani kolektív, ktorý by na slovníku pracoval, hoci jeho spracovanie je veľmi dôležité a žiaduce.

Pavol Valachovič

SEGEŠ, V. – ŠEĎOVÁ, B.: *MILES SEMPER HONESTUS*. Zborník štúdií vydaný pri príležitosti životného jubilea Vojtecha Dangla. Bratislava : Vojenský historický ústav, 2007, 296 s.

Recenzovaný zborník nesie názov *Miles Semper Honestus*. Tento titul je výstižný nie z hľadiska jeho obsahu, ale z hľadiska jeho adresáta. Zborník totiž vyšiel, ako prezradza jeho podnadbis, pri príležitosti životného jubilea PhDr. Vojtecha Dangla, CSc. Zástoj tohto historika v slovenskej historiografii, v rámci ktorej sa stal jedným z hlavných spoluzakladateľov jej špecializovanej disciplíny vojenskej dejiny, v úvode výstižne a empaticky priblížil jeden z dvoch editorov Vladimír Segeš. Mnohé z jeho tvrdení podčiarkuje personálna bibliografia jubilanta v závere diela, ktorú zostavila druhá editorka Božena Šeďová. Áno, Vojtech Dangel je predovšetkým vojenský historik, preto je v názve slovo miles. Slovenská historická obec, a nielen ona, ho však pozná nie iba ako „čestného rytiera“ (*miles honestus*), no rovnako ako slušného a galantného muža a veľkorysého, humánne založeného človeka, ktorý – bez preháňania – stelesňuje dnes už taký zriedkavo vidенý jav džentlmena.

Odborné záujmy Vojtecha Dangla charakterizuje široké časové vymedzenie. Vojenské dejiny v našom priestore študoval, rekonštruoval, približoval, spochybňoval od 16. storočia až po začiatok 20. storočia. Ešte širší časový záber má recenzovaný zborník: na 296 stranách obsahuje v chronologickom slede zoradené príspevky začínajúce sa prvými rokmi 10. storočia a končiacie sa takmer našou prítomnosťou. Vyšli z pera 28 autorov, z ktorých sú ôsmi, prevažne vojenský historici, zo susednej Maďarskej republiky. Pre všetkých autorov platí spoločný menovateľ – kolegialita a priateľstvo s jubilantom a úcta k jeho osobnostným vlastnostiam a profesionálnym výsledkom. Bezpochyby by boli príspevky radi spracovali aj ďalší autori, ktorým je Vojtech Dangel taktiež blízky, avšak pracovné okolnosti im to prekazili.

Veľká väčšina príspevkov zaradených do zborníka sa zaoberá niektorou stránkou vojenských dejín, alebo sa aspoň okrajovo dotýka vojenskej, ozbrojenej či bezpečnostnej oblasti spoločenského života. Popri širokom časovom rozpätí obsah zborníka vyniká aj tematickou, metodologickou i žánrovou pestrosťou.

Prvú skupinu prác predstavujú tie, ktoré majú širšie tematické, resp. časové rozpätie. Je pre ne typická syntetická prehľadnosť, resp. načrtnutie vybraných problémov. Sem možno zaradiť štúdiu Jána Steinhübla, ktorá sa podľa názvu venuje bitke pri Bratislave v roku 907, v skutočnosti však, ako je to už typické pre tohto autora, načrtáva široké geopolitické pomery, spojenectvá a nepriateľstvá v celom stredoeurópskom priestore na prelome 9. a 10. storočia a vymedzuje hlbšie diplomatické pozadie a okolnosti obsadzovania Nitrianska maďarskými bojovníkmi. Obdobie klasického uhorského stredoveku vyplňuje štúdia Vladimíra Segeša o rytierstve, presnejšie o charaktere, význame a o podobách rytierskych turnajov a hier, ako aj práca Lászlóa Veszprémyho, načrtávajúca podoby a zložky vojenskej výchovy v stredovekom Uhorsku. Prehľadný charakter majú taktiež príspevky Istvána Czígányho o stave a budovaní protitureckého pevnostného systému v 1. polovici 17. storočí, o typoch jeho stavieb a druhoch vojsk, Evy Kowalskej naznačujúci zasa ambície obnoviť náboženskú homogenitu spoločnosti a z toho vyplývajúce nové funkcie armády všeobecne počas náboženských bojov a zvlášť v rekatolizačných úsiliach v Uhorsku, taktiež Michala Štefanského o niektorých, predovšetkým ekonomických a sociálnych, viac-menej známych podobách slovenskej otázky a vývinu Slovenska medzi rokmi 1948 až 1989.

Druhá skupina príspevkov má typický regionálny charakter alebo sa venuje nejakej osobnosti. Sem možno zaradiť analytickú štúdiu Attilu Zsoldosa pátrajúcu po lokalite „tematín“ a relativizujúcu údaje o známej hradnej ruine Tematín v Považskom Inovci, text Tamása Csikányho o budovaní, prestavbách, funkciách a význame komárňanskej pevnostnej sústa-

vy, ktorá bola najväčšou a najdôležitejšou stavbou svojho druhu v Uhorsku, ako aj príspevok Igora Grausa, ktorý upresňuje nielen pozadie vzniku, hlavne autorstvo dodnes existujúceho Banického zvona v Banskej Bystrici (na isté obdobie najväčší zvon v celom Uhorsku), ale aj jeho dobrodružný osud. Ako zaujímavé pátranie vyznieva taktiež príspevok Norberta Tótha, ktorý sledoval osudy kastelána Jakuba, jeho bližšiu identifikáciu na základe jeho účasti vo vojenskej výprave cisára Žigmunda do Čiech, aby v závere vyslovil niekoľko pozoruhodných úsudkov o systéme familiárstva v Uhorsku v neskorom stredoveku. Úplne iný charakter má text Jaroslava Chovanca, ktorý sa pokúsil vymedziť chápanie štátu L. Štúrom a jeho štátoprávne názory hlavne pred rokom 1848. Štúdia Petra Macha nemá iba ambíciu analyzovať osobnostné faktory účasti mladého Branislava Varsika, ktorý sa stal čoskoro významným historikom, na nekultúrnom rúcaní sochy Márie Terézie v Bratislave, ale sa usiluje vykresliť istý kultúrny typ, ktorý sa formoval medzi Slovákmi tesne po roku 1918.

Tretiu skupinu príspevkov tvoria práce s vyslovene vojenskou problematikou. Spája ich faktografická bohatosť výpovedí a zdôrazňovanie technických parametrov, resp. procedurálnych aspektov na úkor spoločenských či psychologických súvislostí. Takáto metóda však má svoje opodstatnenie, prispieva k budovaniu väčšej informačnej bázy tematických okruhov vojenských dejín Slovenska, hlavne v 20. storočí. Takýmto spôsobom charakterizoval János Varga dunajskú flotilu v ranom novoveku a jej úlohu v protitureckej obrane, Miloslava Čaploviča zase zaujalo budovanie dunajskej flotily ako zložky československých ozbrojených síl v medzivonovom období, Peter Šumichrast načrtol utváranie vojenského letectva po vzniku prvej Slovenskej republiky, prekážky a výsledky tohto procesu. Príspevok Františka Cséfalvayho tvoria dva dokumenty, vydané velením slovenskej armády (1941, 1943), ktoré obsahujú požiadavky, resp. poskytujú návod na slušné vystupovanie a správanie dôstojníkov na verejnosti. V každom prípade by bolo zaujímavé porovnať podobné dokumenty z iných časových a politických období, čím by sa dalo poukázať na otázku dominancie či marginalizácie istých spoločenských konvencií a noriem vo vojenskom prostredí. Alexej Maskalík sa pokúsil zachytiť intenzitu a charakter sovietskeho vplyvu a vzoru pri výstavbe veliteľského zboru v československej armáde, pričom dospel k záveru, že v rokoch 1945 až 1948 sa komunistom podarilo iba položiť predpoklady pre proces soviétizácie tejto armády, nekritické preberanie sovietskej praxe a stereotypov sa naplno rozbehlo až po komunistickom prevrate roku 1948. Prudký nápor „soviétizácie“ potvrdzuje aj štúdia Jana Štaigla, ktorá na pozadí unifikácie výzbroje československej a sovietskej armády priblížila začiatky rozmachu zbrojárskej výroby na Slovensku na začiatku 50. rokov 20. storočia.

Medzi príspevky, sledujúce politické stránky dôležitých vojenských udalostí, možno zaradiť štúdiu Tibora Ballu o vojenskom ťažení maďarskej boľševickej armády na územie Slovenska v máji a júni roku 1919 a Jozefa Bystrického analyzujúcu pozadie a príčiny slabej vojenskej, hlavne materiálno-technickej pomoci zo strany Veľkej Británie a USA Slovenskému národnému povstaniu.

Piatu skupinu predstavujú faktograficky ladené príspevky týkajúce sa politického a diplomatického zákulisia a pozadia historického diania či medzinárodných vzťahov. Marián Hronský v rámci priblíženia známych sporov medzi Poľskom a Česko-Slovenskom, ktoré vyplývali z územných nárokov Poľska, podrobnejšie vykreslil obraz menej známych rokovanií zástupcov vlád oboch krajín v Krakove v júli 1919, ktoré však skončili bezvýsledne. Rozsahom najväčšia a obsahom podnetná štúdia Valeriána Bystrického sa zameriava na detailné priblíženie pokusov riešiť slovenskú otázku v kritických dňoch na prelome septembra a októbra 1938. Príspevok Dušana Segeša zase načrtáva rôzne podoby slovensko-poľských vzťahov a kontaktov v emigrácii a doma v rokoch 1939 a 1940, často na pozadí nevhode čes-

koslovenskej exilovej reprezentácie okolo E. Beneša. Štúdia Slavomíra Michálka predstavuje zasa sondu do krízy diplomatických vzťahov medzi Československom a USA, ktorá vznikla tesne po roku 1948, a ktorú ešte prehĺbil vykonštruovaný súdny proces s americkým publicistom W. N. Oatisom v Prahe roku 1951.

Poslednú, významovo však dôležitú časť zborníka tvoria práce, ktoré prekračujú rovinu právnych noriem, spoločenských elít, regionalizmus a pokúšajú sa naznačiť správanie, životné pocity a hodnoty anonymných ľudí, ich prežívanie veľkých udalostí, preto sú inšpiratívne najmä z metodologického hľadiska. Štúdia Enikő Csukovítsovej načrtla podoby obrazu nepriateľa, ako sa prezentoval v uhorských donačných listinách v 13. a 14. storočí. Práca Eleny Mannovej o spolkovom živote vojakov a ich rodín v Bratislave v období dualizmu, naznačila nové rodové roly tak, ako sa utvárali počas 19. storočia, formy zábav, príklady symbolického správania. Gabriela Dudeková zasa poukázala na analýze takého prameňa, akým je cenzurovaná korešpondencia z obdobia 1. svetovej vojny, na možnosti, ako presnejšie sledovať nálady obyvateľstva, jeho hodnotovú orientáciu, postoj k armáde či politike.

Recenzovaný zborník je starostlivo redigovaný, otázniky viac-menej môže vzbudiť iba nejednotný prepis šľachtických mien, veľké prvé písmená slov v jeho názve či podľa mňa zbytočné experimentovanie s výrazom Prešporok (s. 125). Taktiež z obsahovej a technickej stránky predstavuje štandardné kolektívne vedecké dielo, ktoré dôstojne pripomína 70. narodeniny PhDr. Vojtecha Dangla, CSc., a s nimi nepriamo aj pomerne mladú cestu vojenských dejín Slovenska.

Dušan Škvarna

PAYNE, S.: *40 PREGUNTAS FUNDAMENTALES SOBRE LA GUERRA CIVIL (40 základných otázok o občianskej vojne)*. Madrid 2006, 549 s.

Knihu, ako táto, mohli napísať mnohí, ambiciózni historici aj takí, ktorým by sa to takpovediac patrilo. Stanley Payne bez diskusie patrí medzi nich. Dnes už emeritný profesor Wisconsinkej univerzity, člen americkej akadémie vied je v našej súvislosti predovšetkým jedným z pilierov historiografie španielskej občianskej vojny a španielskych dejín 20. storočia.

40 otázok, 40 čiastkových tém na 500 stranách, v priemere niečo nad 10 strán na každú, to nie je priestor na podrobné štúdie, dostatočný však – ako sa ukázalo – na výklad problému a vyvodenie záverov. Payne nie je a vo svojej autorskej kariére ani nikdy nebol Pío Moa, aby rozčeril hladinu vyhranenými postojmi a kontroverznými hypotézami. So znalosťou veci, bez nadmerného polemizovania a s minimom poznámok (dohromady 128, v drvivej väčšine odkazov na pramene) 74-ročný profesor sumarizuje doterajší vedomostný úzus o problematike. Ako sám hovorí „naratívnych opisov týchto udalostí je viac ako dost“, jeho cieľom bolo zamerať sa na základné problémy a čo najjasnejšie ich analyzovať. Sú usporiadané tak, aby sa zachovala vývinová postupnosť, hoci explicitne po chronológii ani po akomkoľvek členení tu niet ani stopy. Neformálne je zachovaná základná logická schéma: faktory a predpoklady vzniku vojny, otázky súvisiace priebehom konfliktu a nakoniec dôsledky a hodnotenia. V najširšej, pomyselnej strednej časti sú jednotlivé problémy – otázky zoskupené pokiaľ možno do tematických blokov. Svoj zámer vyložiť problematiku čo najcelistvejšie a čo najväčšej skupine záujemcov, samozrejme, aj z radov historikov Payne podporil aj výberovou bibliografiou podľa neho základných prác ku každej z pojednávaných otázok.

Kniha nepotrebuje ani pre nášho alebo nezorientovaného čitateľa špeciálny úvod, nahrádza ho prvých osem otázok dotýkajúcich sa genézy konfliktu. Payne predstavil oba najfrek-

ventovanejšie prístupy k téme. Je to fakt, ktorý nemožno obísť – kto chce čo najplnšie vysvetliť občianske vojny v Španielsku (aj tú poslednú), začne od Napoleona, v tomto prípade od dôsledkov, ktoré mala francúzska revolúcia a intervencia na španielsky politický život (1. otázka – *Prečo bolo Španielsko v rokoch 1820 – 1936 kolískou občianskych vojen?*). Payne ale zďaleka nezostáva len na Pyrenejskom polostrove a v komparácii nás prevedie celým 19. storočím a prvou tretinou 20. storočia, keďže modelovo sa tu jedná aj o genézu občianskej vojny vo všeobecnosti. Druhá možnosť, ako pristúpiť k výkladu vzniku občianskej vojny, je vysvetliť nezládnutie vývoja od pádu monarchie a vzniku republiky v apríli 1931 (2. *Kto odmietol ústavnú a demokratickú republiku?*). Asi najznámejšia v tomto smere je Jacksonova Španielska republika a občianska vojna 1931 – 1939, vydaná prvýkrát v Princetone 1965. Payne sa tu zaoberá prvým, ľavicovým dvojročným pôsobením do roku 1933. Nesústreďuje sa na prevratné zákonodarstvo toho obdobia, ale na správanie krajnej ľavice a vtedajšej krajnej pravice. *Bolo v tomto kontexte socialistické povstanie 1934 prvým aktom občianskej vojny?* To je 3. otázka a téza vlastná predovšetkým neofrankistickým historikom v Španielsku (hoci Payne si tu pomohol práve Jacksonom). Manuály exportu revolúcie, ktoré sa do Španielska dostali z Tuchačevského stola poštou Kominterny, by tomu aj nasvedčovali, pravdu má však asi Payne, keď tvrdí, že napriek ašpiráciám dopad astúrskeho robotníckeho povstania nebol taký prevratný a občianska vojna po ňom nebola nevyhnutná. Trochu prekvapujúco dôvodí, že *represálie v Astúrsku neboli bezohľadné a kruté* (4. otázka), ale najmä v porovnaní s podobnými prípadmi v Európe dokonca mierne a adekvátne. V časti kapitoly sa autor zaoberá politikou strán z aspektu zachovania demokracie a venuje sa v tejto súvislosti vývoju vedúcemu k februárovým voľbám 1936.

Niektoré otázky v knihe okrem svojej opodstatnenosti zároveň reagujú na dobové názory alebo sú súčasťou argumentácie niektorej skupiny historikov. Okrem už zmienenej tretej otázky je to aj prípad pochybností o *platnosti a autentickosti volieb 1936*. Táto (5.) otázka má svoj pôvod tak v názoroch pravice v roku 1936 a našla odraz aj v časti španielskej historiografie. Napriek zjavným výhradám voči ľavici a známym čiastkovým nedostatkom, Payne odmieta generálne spochybnenia, hoci priznáva manipuláciu na úrovni štátnej komisie, ktorá sa odmietla zaoberať viacerými sťažnosťami.

Dve nasledujúce kapitoly (6. *Akú úlohu zohral komunizmus?* a 7. *Akú rolu hral fašizmus?*) sú postavené rovnako a sú venované vývoju a postaveniu politických aktérov, ktorí politiky počas vojny výrazne profitovali, hoci na jej začiatku mali príliš málo vplyvu, takže boli viac katalyzátormi, než smerodajnými činiteľmi. To sú vlastne aj závery autora, ktorý upozorňuje, že *„až do leta 1936 bol v Španielsku antifašizmus oveľa silnejší a dôležitejší než fašizmus“* (s. 74). Porovnania so situáciou s Nemeckom, Talianskom a Rumunskom slúžia na postihnutie rozdielov v prípade falangizmu. S. Payne sa súčasne na príklade KSS a Falangy pokúsil naznačiť klamivosť tradičného propagandistického obrazu, vytvoreného ešte v 30. rokoch, o španielskej občianskej vojne ako boji proti komunizmu, resp. z opačného zorného uhla proti fašizmu.

Výklad obdobia od apríla 1931 do júla 1936 končí klasickou, súčasne trochu problematickou otázkou (č. 8) či *bola občianska vojna nevyhnutná?* Často sa hovorí, že áno. Payne to celkom nevyvracia, ale vysvetľuje. Otázku zodpovedá otázkou, kto vlastne si ju želal. Tí, ktorí by ju uvítali, na to nemali možnosti, ďalší disciplinovane zmenili taktiku, alebo jedno-ducho ešte pre nich neprišla tá pravá chvíľa. Dokonca ani vojaci nerozmýšľali v dimenziách devastujúcej trojročnej spúšte. Takže pri slabosti stredových strán odpoveďou by mal byť nezládnutý vývoj. Konštrukcie typu „ako by sa veci vyvíjali, keby...“ sa mi v tejto dovtedy dobre spracovanej kapitole javia ako trochu samoúčelné a zbytočné.

Podobne vyznieva aj jedna z prvých kapitol venovaných priamo priebehu občianskej vojny – č. 10 – *Čo by sa bolo stalo, ak by sa vojaci nevzbúrili?* Otázka má len hypotetický význam, Payne predstavuje alternatívne konštrukcie, jednotlivé scenáre vychádzajú z predstáv politických kruhov. Dozvedieť sa o nich je vždy prínosné, no odhliadnuc od toho nepovažujem za najšťastnejšie, že táto otázka bola do súboru vôbec zaradená. Relevantnejšie úvodné otázky tejto časti (č. 9 a 11) sú položené (opäť) aj ako reakcia na dobovou propagandou pestovaný obraz konfliktu (*18. júl – fašistický prevrat? a Naozaj šlo v Španielsku o revolúciu a možno ju porovnať s inými veľkými revolúciami 20. storočia?*). Odpoveď na prvú otázku môže byť len záporná. Payne si pomohol prierezom vojenskej konšpirácie charakterizovanej aj absentujúcim detailnejším politickým programom. Za spiatočnícku autoritársku, ale nie fašistickú republiku – také boli predstavy.

Čo sa týka druhej otázky, apologéti frankizmu zvyknú tvrdiť, že vojenský prevrat mal zvrátiť revolúciu v Španielsku. V skutočnosti len urýchlil jej vypuknutie, začala sa až po vypuknutí občianskej vojny. Payne hovorí, ako k tomu prišlo, že vláda stratila kontrolu a ako sa ju snažila znovu získať. Dozvedáme sa o predstavách anarchistickej CNT a socialistickej UGT, o priebehu revolúcie v republikánskej zóne a odpoveď na otázku (najmä na jej druhú časť) nájdeme v dôvodoch, prečo je ťažké nájsť komparatívne štúdie zahŕňajúce španielsku revolúciu. Formálna stránka je naozaj invenčná, hoci inak pri niektorých dôvodoch možno vysloviť pochybnosť (napríklad, že história preferuje porazených – s. 126 – môže byť asi pravda, ale v tejto súvislosti ako argument neobstojí). Zaujímavý, osviežujúci a aj trochu prekvapujúci je v súvislosti s obrazom ľavice Paynov exkurz do dnešnej kuchyne Zapaterych tvorcov imidžu.

Nasledujúci menší blok je venovaný násiliu – 12. *Prečo boli také rozsiahle a bezohľadné represálie?* a 13. *Zabíjanie kléru a ničenie kostolov: najväčšie náboženské prenasledovanie v dejinách?* Ako poznamenáva Payne, masové popravy sa konali takmer okamžite, ľavica programovo hovorila o vykynození buržoázie, za precedens autor považuje astúrske povstanie 1934. Argument, že vo vládnej zóne sa popravy, ktoré tak poškodili renomé republiky, konali nekontrolovane a spontánne, považuje len za čiastočne pravdivý, pretože podľa neho „revolučné represálie nikdy neboli spontánne, ale... roky plánované a... v republikánskych mestách dosť organizované, ľavicové strany mali svoje eskadry smrti... v niektorých prípadoch mali priame schválenie od republikánskych autorít“ (s. 133), „neskoršie opatrenia vlády LF si nekládli za cieľ ukončiť represálie, ale len ich regulovať“ (s. 135). Upozorňuje tiež, že viniť falangistov za väčšinu poprav v nacionalistickej zóne je nesprávne, keďže konali pod velením vojenských orgánov, o programovom zabíjaní tu však explicitne už niet zmienky. Payne ponúka čísla a pre čitateľa dobre orientujúce generalizujúce poznatky (napr. že väčšina poprav sa konala vo veľkých mestách a v ich okolí – s. 135, že nacionalistické represálie boli efektívnejšie a „orientované viac proti politickým aktivistom ako proti symbolickým triednym nepriateľom“ – s. 134, keď cituje Wilkinsonovu revolučnú vojnu). Pravdou je však aj to, že na Payneho formát vyzerá výstavba kapitoly dosť nekorektne, keď sústreďuje pozornosť v týchto súvislostiach na ľavicu a frankistický tábor sa v tom akosi vezie. V tomto zmysle možno vnímať aj nasledujúcu, už horeuvedenú 13. otázku venovanú zabíjaniu kňazov. Samozrejme, táto skutočnosť je pre španielsku vojnu taká charakteristická, že ju v žiadnom prípade nemožno obísť, snáď by však stálo za to doplniť ju rovnako poučným *Prečo sa to stalo?* Síce nezbavuje zodpovednosti, ale aspoň by čitateľa uvádzala do kontextu. Takúto otázku už S. Payne nepoložil. Ďalšia otázka by mohla znieť opäť *prečo?*

Skôr než sa budeme venovať ďalším problémom, jednu poznámku na margo pracovného postupu. Pre potreby recenzie je výhodnejšie zoskupiť otázky týkajúce sa priebehu voj-

ny do blokov. Dodržiavanie časovej postupnosti však Payneho nútilo nedržať sa takéhoto kľúča a tak je obsah vo svojej následnosti tematicky rôznorodejší. Týka sa to predovšetkým veľkého balíka ôsmich otázok s problematikou zahraničnej účasti vo vojne a diplomacie s ňou spojenej, ktorý je prerušovaný časovo aktuálnymi témami z iných oblastí. Tak či onak, nasledujúca 14. otázka, ktorá uvádza kapitoly zahraničnopolitického bloku, nemohla znieť inak, než *ako začala zahraničná intervencia a aký mala význam?* Payne spomína všetky nedemokratické veľmoci, čiastočne Francúzsko a letmo Portugalsko. Z diktatúr Američana Payneho najviac priťahuje vklad a postoj Moskvy – najjednoduchšie by bolo povedať, že západný svet je tým postihnutý, ale bola by to len časť pravdy, lebo už vzhľadom na doterajšiu „nenasýtenosť trhu“ je to pochopiteľné. Sovietom spôsobilo vypuknutie vojny viac problémov než fašistickým mocnostiam – kvôli povesti a očakávaniam prameňiacim z dovtedajšieho exportu revolúcie a kvôli momentálnej kolízii vyplývajúcej zo záverov VII. kongresu KI, stále platnej zahraničnopolitickej doktríny kolektívnej bezpečnosti a konečne aj z toho titulu, že tam, kde namiesto kazačka znelo flamenco a pasodoble, boli nositeľmi revolúcie anarchisti, socialisti a (asi najhoršie zo všetkého) aj niekdajší trockisti (POUM v Katalánsku). Payne hovorí o kvadrature kruhu. Čo sa týka významu zahraničného zasahovania, je toho názoru, že (s. 161) „neurčilo samotný výsledok vojny, ale prispelo významným spôsobom k podmienkam, za akých sa bojovalo a zmenilo vojnu na dlhú a úmornejšiu“.

Akoby nemohol vydržať, skôr než sa osobitne venoval angažovaniu troch veľkých diktatúr, obrátil Payne pozornosť na interbrigády (17. *Aký bol význam medzinárodných brigád?*) Autor správne podotýka, že ide o asi najmýtizovanejšiu tému z reálií občianskej vojny. Čitateľovi dáva k dispozícii nielen prierez organizovaním celej akcie a rámcovú štatistiku straníckej príslušnosti dobrovoľníkov, ale aj ich nosné politické predstavy. Pri tejto príležitosti cituje podľa mojej mienky správny názor jedného z nich, že zoči-voči revolúcii, ktorú v Katalánsku robili anarchisti a POUM, boli interbrigadisti, srdcom väčšinou kombatanți proletárskej revolúcie, „zjavne viac lojálni komunistickej strane a Stalinovi, ako svojim ideálom“ (s. 193). Autor hovorí o úlohe Kominterny, propagandy a indoktrinácii nekomunistov v interbrigádach, o zložitých nacionálno-sociálnych vzťahoch v nich, tak vzdialených proklamovanému ideálu. V súvislosti s významom nasadenia medzinárodných brigád vyslovuje názor o ich morálnom vklade a zásluhách predovšetkým na jeseň a v zime 1936–1937, najmä v súvislosti s obranou hlavného mesta.

Nasledujú otázky venované talianskemu, nemeckému a sovietskemu zasahovaniu (18. *Aké boli ciele Mussoliniho intervencie?*, 19. *Akú úlohu zohrala španielska vojna v Hitlerovej stratégii?* a 20. *Aká bola skutočná sovietska politika v Španielsku?*) Autor venuje pozornosť rozdielnemu stupňu talianskej a nemeckej motivácie, keď vidí rozdiel v talianskom prístupe k západnej časti *mare nostrum* a geostrategickom spôsobovaní problémov Francúzsku (Nemci). Odlišnosť medzi nimi bola aj v akcentovaní hospodárskej problematiky, resp. využití Španielska vo vlastných hospodárskych vzťahoch, hoci na rozdiel od mnohých Payne výslovne neprikladá ekonomickým projektom Berlína prvoradý význam. Napokon, zásadný rozdiel bol aj v úlohe, akú zohrávala španielska občianska vojna (a zasahovanie v nej) v momentálnej zahraničnopolitickej koncepcii oboch diktátorov.

Soviety, upozorňuje Payne v 20. otázke, v oveľa väčšej miere ako Taliani a Nemci zasahovali do vnútornej politiky v Španielsku. Už predtým jasne naznačil kolíziu straníckopolitických cieľov s oficiálnou doktrínou zahraničnej politiky Moskvy a tu sa venuje spôsobom sovietskej pomoci, ako aj dôvodom klesajúceho zaangažovania sa od polovice roku 1937 (dopravné problémy súvisiace s činnosťou talianskych ponoriek pred nyonskou konferenciou a potom japonsko-čínsky konflikt, kde mala Moskva eminentný záujem udržať čínsky od-

por). Koho znechutilo, že o ďalšom vyrovnaní sa so zapletením do španielskej vojny v čase stredo európskych kríz (anšlus a Mníchov) tu nie je ani zmienka, musí si počkať na korešpondujúcu 32. otázku – *Opustil nakoniec Stalin republiku?* Podstatou odpovede na túto atraktívnu otázku je názor, že neopustil, len znižoval pomoc a – to zdôrazňuje – nedokázal nájsť žiadnu alternatívnu stratégiu odchodu. Autor uvádza, ako sa od leta 1937 množili (najmä na diplomatickej úrovni) náznaky sovietskeho pragmatizmu, keď zahraničnopolitický záujem prevažoval nad stranícky motivovanou víziou, a ukazuje, ako sa Stalinov prístup dosť podobal na Hitlerov.

Payne sa sovietskej téme čiastočne venuje aj pri hospodárskych aspektoch vojny (23. *Ako fungovali vojnové ekonomiky a čo sa stalo s „moskovským zlatom“?*). Ide de facto o dve spolu súvisiace otázky. V odpovedi na tú prvú ukazuje, ako politická roztrieštenosť v republikánskej zóne zhoršovala možnosti plne zapojiť ekonomiku zóny do vojny a koordinovať vládne úsilie (s výnimkou vydatenej militarizácie priemyslu v Katalánsku a v Levante). Vo frankistickej zóne politická unifikácia a silná štátna regulácia lepšie umožňovali rešpektovať imperatívy vojnového hospodárstva. Franco navyše dostal zahraničné úvery, čo sa republike (s výnimkou Moskvy) nepodarilo. V tejto nadväznosti potom Payne rozoberá okolnosti poslania obrovského množstva republikánskeho zlata na jeseň 1936 do ZSSR. Domnieva sa, že vzhľadom na hladký priebeh schvaľovania celej transakcie, bol presun dohodnutý neoficiálnymi cestami už vopred (Orlov za to ostatne dostal Leninov rad). Je zaujímavé, že v prisudzovaní otcovstva tejto politicky háklivej transakcie sa hlavní ruskí agenti angažovaní v španielskej záležitosti zásadne líšia. Krivický, hlavný rezident pre západnú Európu, ktorý mal na starosti praktickú stránku Operácie X (poskytovanie pomoci republike), tvrdí, že to boli Rusi, kým Orlov, šéf NKVD v Španielsku, sa domnieva, že šlo o myšlienku španielskeho ministra financií Negrína (s. 266). Autor sa zaoberá osudom tohto zlata a jeho využitím na nákupy zbraní od Sovietov, tiež prostredníctvom komisie v Paríži a nastročených bánk v Európe, ale aj použitím na likvidáciu výdavkov spojených s udržiavaním interbrigád. Pri Payneho občasných exkurzoch do „novoveku“ trochu prekvapí, že nič nehovorí o 70. rokoch, keď otázka vrátenia zlata (Rusi ešte počas vojny tvrdili, že sa všetko minulo v obchodných transakciách) rezonovala ako jedna z podmienok normalizácie sovietsko-španielskych vzťahov.

Čo sa týka zahraničných dimenzií španielskej vojny, autor nemohol obísť diplomatické účinkovanie západných demokracií (21. *Prečo západné demokracie nepomáhali republike?*). Podotýka, že na informovanej vládnej úrovni bola propaganda o boji demokracie proti fašizmu neúčinná, kapitalistické štáty nemali dôvod pomáhať revolucionárom a oveľa viac sa obávali, že sa veľmoci nakoniec navzájom zapletú do veľkej vojny. Zabrániť jej bolo pre ich reprezentácie najdôležitejšie (s. 234). Po tomto pravdivom úvode predkladá Payne stručnú históriu politiky nezasahovania, ani sa nezaťažuje exkurzmi do appeasementu, francúzsko-britského vzťahu alebo vnútropolitických zápasov v oboch štátoch. V tomto kontexte podotýka, že kto najlepšie pochopil (dodajme, že aj využil) skutočný medzinárodnopolitický význam španielskej vojny, bol Hitler.

Zahraničnopolitické témy uzatvára, už ako súčasť pomyselného záveru, *celková bilancia zahraničného zasahovania* (35. otázka). Payne určil fázy, v ktorých štáty do konfliktu zasahovali a kvantitatívne ich vymedzil. Všimol si aj efektivitu jednotlivých zásahov a jednotlivých druhov zbraní. Tým, že venoval pozornosť len najväčším interventom (dokonca ani Mexiku nie), urobil kapitolu veľmi prehľadnou, a z hľadiska čitateľa sú veľmi prínosné aj tabuľky, kde porovnáva údaje viacerých, v jednom prípade až 8 najreprezentatívnejších zdrojov.

Pri zodpovedaní otázky o hlavných črtách hospodárskeho vývoja v zónach (vyššie uvede- ná otázka č. 23) ostalo v súvislosti s vlastným priebehom vojny 11 ďalších tém, ktoré mož- no v zásade rozdeliť na tie, ktoré sa týkajú vývoja v nacionalistickej zóne a vývoja v republi- kánskej časti. Súčasne možno priradiť k sebe jednotlivé tematické pandanty v zónach, napr. týkajúce sa vojenstva, parciálnych politických otázok (napr. o úlohe etnicky nešpanielskych oblastí, o podstate politiky komunistickej strany atď.) alebo celkového hodnotenia režimu. Opäť sa tým síce naruší chronológia, ale celkovému pochopeniu problematiky to nijako ne- ublíži.

Takto sa možno „vyrovnať“ aj s vybranými kľúčovými osobnosťami, v tomto prípade však bez akéhokoľvek úmyslu alebo náznaku komparácie – 15. *Ako sa stal Franco generalísimom a diktátorom?* a 24. *Juan Negrín: španielsky vlastenec alebo „muž Moskvy“?*

V prvom prípade ide o časovo vymedzený úsek prvých mesiacov vojny, keď sa Franco presadil do čela junty. Autor hodnotí jeho profesionálne aj osobnostné danosti na pozadí politického profilovania povstania. Upozorňuje, že niet podkladov o žiadnej osobnej inicia- tive alebo konšpirácii Franca, aby bol menovaný za šéfa vzbúrencov, ale rozoberá činnosť skupiny dôstojníkov, ktorá to urobila za neho. O nemeckom vklade do tejto témy sa však nezmiňuje ani slovom.

V prípade Negrína ide o medailón venovaný celej politickej dráhe socialistického politi- ka, ministra a premiéra, so samozrejým ťažiskom na roky vojny a najzaujímavejšie témy – okolnosti presadenia vo vláde, vzťah k Sovietom, k politike komunistickej strany. Vychádza z toho pragmatický vlastenec, ktorý však nechcel (tvrdí Payne, s. 289) perspektívne inštalo- vať v Španielsku vládu komunistov, hoci by akceptoval autoritársky ľavicový režim. Pravda, dodajme, že taká (diskutabilná) konštrukcia by bolo možná len pri disciplíne iných dikto- vanej z Moskvy, t. j. nezáviselo by to vôbec od neho. Bližšie sa však už tejto predstave Payne nevenuje. Vojenské témy reprezentujú tri, podľa môjho názoru dobre zvolené okruhy, dva frankistické (16. *Prečo Franco nedobyl Madrid v roku 1936?* a 25. *Ako Franco dobyl sever re- publikánskej zóny?*) a jeden týkajúci sa republikánov – 26. *Prečo Ludová armáda nikdy ne- uskutočnila víťaznú ofenzívu?* V prípade 16. otázky ide o často diskutovaný problém, v Pay- novom podaní nadväzuje na výklad o presadení sa Franca na čelo vzbúrencov. Značne roz- siahla kapitola poskytuje čitateľovi predstavu o počiatočnom pomere síl a stratégií vzbúren- cov spočívajúcej v zabezpečení portugalských hraníc a v rýchlom postupe na sever. Payne chápe Francovo rozhodnutie ovládnuť Toledo, symbol, nielen kvôli odporu obrancov alca- záru, ale aj preto, že tam je sídlo pechotnej akadémie, ktorou prešla väčšina revoltujúcich dôstojníkov. Bolo to politicky správne gesto a súčasne bolo riskantné sústrediť všetky sily na Madrid v situácii, keď sa postup spomaľoval úmerne kvalite vládneho odporu. Franco jednoducho nemal dosť síl prelomiť obranu. Payne ponúka kľúčový poznatok – po krachu pôvodného plánu, ktorý počítal s 2 –3-týždňovou vzbúrou (a po zaangažovaní zahraničia), by už ani pád hlavného mesta neznamenal koniec vojny. Druhá téma hovorí o dobytí prie- mýslných území pri Biskajskom zálive v roku 1937, čo zlomovo zmenilo vzájomný pomer síl. Ako vždy, výklad je trochu širší, dozvedáme sa o sociálnom zložení vzbúreneckej zóny, autor sa veľmi pozitívne píše o bojovej morálke frankistických milícií, či už karlistov alebo falangistov, o príspevku Légie Kondor, v istom zmysle bagatelizuje prípad Guerniky, ospra- vedlňujúc ho ako prifrontový bežný cieľ. Okrem symbolov hovorí aj o dobytí hospodársky a vojensky relevantnejších cieľov – Bilbaa, Santanderu, o úlohe talianskych oddielov a ne- schopnosti republikánskeho velenia plne využiť obranný potenciál oblasti. Nakoniec podá- va bilanciu (od Larrazábalu), čo hospodársky a vojensky znamenala pre republiku strata se- veru. *A prečo republikánska armáda nedokázalo uskutočniť víťaznú ofenzívu?* Najprv tu bol

klasický revolučný problém vytvorenia nového vojska, koncepčné rozpory s revolucionármi presadzujúcimi miličný typ armády, nevytvorenie ozbrojencov, problémy s vytvorením dostatočne silného dôstojníckeho zboru (v kvantitatívnom aj kvalitatívnom zmysle). Payne potom hovorí o špičkových republikánskych veliteľoch, o Prietovom úsilí stabilizovať armádu a o jednotlivých útočných, sľubne začatých, no nakoniec stratených operáciách (Belchite, Teruel a pravdaže Ebro) diferencujúc príčiny neúspechu.

Päť tém sa týka politických charakteristík režimov v oboch častiach Španielska. Celkom očakávane viac pozornosti dostáva komplikovanejšia republikánska zóna a v nej nevyhnutný silný dôraz na moskovskú lavicu, čo je jednou z hlavných črt tejto Payneho knihy. Generálne posúdenie – 30. *Stala sa republika „ľudovou demokraciou“?* dopĺňajú dve otázky tým či oným spôsobom naviazané na komunistov: 22. *Bola politika komunistickej strany kontrarevolučná?* a 31. *Prečo prišlo k dvom malým občianskym vojnám v republikánskej zóne?* Ďalšia charakterizujúca dobové práve tak ako dnešné špecifiká španielskeho štátu: 27. *Akú úlohu zohrali periférne nacionalizmy? A odpovede?*

Pri celkovej charakteristike režimu v republikánskej zóne Payne vychádza z postulátov VII. kongresu KI a viac ako inde si pomáha citovaním názorov kolegov z historickej obce a politológov. Prichádza k záveru, že „*hoci vo viacerých aspektoch odlišná od sovietskeho modelu, španielska republika bola v Západnej Európe najbližšie k ľudovej republike a poskytla Sovietom skúsenosť, ktorú potom s lepším výsledkom aplikovali vo Východnej Európe*“ (s. 393). Otázka posúdenia politiky KSS je spätá s otázkami o sovietskej politike v krajine. Autor vysvetľuje vzostup KSS, jej naviazanie na ZSSR a KI. Pre tých prišla revolúcia, ktorú navyše ani neriadili, objektívne z viacerých príčin (spomeňme aspoň vedenie vojny) v nevhodnom čase. Tak potom z pohľadu FAI-CNT a POUM naozaj sa KSS správala ako Moskve poslušná kontrarevolučná sila. Ak Payne hovorí, že veci (t. j. prečo bola KSS kontrarevolučná) sú predsa len zložitejšie, je to pravda, ale na fakte to predsa nič nemení. K „dvom malým občianskym vojnám“ (31. otázka) prišlo z rôznych dôvodov. Prvý prípad sa týka potlačenia nekomunistických revolucionárov najmä v Katalánsku na jar 1937 v mene efektívneho vedenia vojny (a Stalina), druhý Casadovho puču v samom závere vojny, ktorý bol vysvetľovaný ako protikomunistická konšpirácia a týkal sa rozdielných postojov k ukončeniu vojny. Je pravdou, že v tomto aspekte muselo prísť aj k stretu predstáv o ďalšom politickom usporiadaní v zóne.

Napokon, čo sa týka periférnych nacionalizmov, vojna rozdelila spoločnosť tak v Katalánsku, ako aj v Baskicku, ale práve nacionálne zretele – centralizmus vojakov a naopak republikou ponúkané autonómie – rozhodli, že väčšina v oboch historických zemiach šla s lavicou. Payne charakterizuje postoje politických reprezentácií v oboch teritóriách a ukazuje na neloyalitu voči ústrednej vláde v zlomových momentoch v mene vlastného národa, kde územná celistvosť štátu, v konečnom dôsledku nedotknuteľná či už pre frankistov alebo vládu Ludového frontu, nehrala zásadnú úlohu. Frankizmus sa ako zglajchšaltovaná diktatúra pri politických témach musel uspokojiť s dvomi témami: s celkovým verdiktom (29. *Vytvoril Franco fašistický režim?*) a doplnkovou otázkou *o úlohe marockého tylu* (28.). V prvom prípade ide o známu, propagandou zjednodušenú konštrukciu – odpovedané slovami Payneho v skutočnosti „*šlo o dvojhlavého draka, kde tá cirkevná hlava pretrvala aj za rok 1943. Katolícky nacionalizmus (tunajší Paynov termín pre nacionálny katolicizmus – pozn. P. Sz.) bol tým spoločným menovateľom Francovych stúpenecov.*“

Čo sa týka Maroka, predstavovalo pre metropolu pripomienku zašlej imperiálnej veľkosti, preto jeho postavenie (zvlášť pre vojakov) presahovalo rámec púheho zámorského, etnicky nešpanielskeho územia. Autor venuje pozornosť tamojšej španielskej správe a potom kalku-

láciám pri plánoch na ukončenie vojny dohodou a na vyvolanie protifrankistickej vzbury. Celkovým verdiktom je, že Španielske Maroko bolo pre generálov efektívnym tylom. Záver knihy tvoria sumarizujúce témy. Španielska občianska vojna sa od ostatných občianskych konfliktov odlišovala aj tým, že v nej neboli aktivované len pozemné, ale aj námorné a letecké sily. Im obom patrí finálny vojenský dvojblok – 33. a 34. *Akú úlohu hralo námorníctvo / letectvo?* V oboch prípadoch autor vychádza z rozdelenia dôstojníckeho zboru a techniky v okamihu vzbury, v prípade námorníctva potom ukazuje, ako vedenie republikánskeho loďstva prišlo o svoje výhody, keď nedokázalo naplniť stanovené operačné ciele a hoci v celkovej tónaži potopených vojenských plavidiel protivníka prevýšilo frankistov, pri životne dôležitej ochrane obchodných lodí, prinášajúcich zbrane a iný potrebný tovar bol pomer výrazne opačný. V súvislosti s letectvom hovorí Payne o prvom konflikte, kde hralo prvoradú úlohu (pravda, už v Etiópii, ale tam šlo o jednostrannú záležitosť) a Madrid považuje za prvé mesto v dejinách letectva cieľavedome, hoci krátko bombardované. Inak v tejto súvislosti upozorňuje, že pomerne skoré rozhodnutie nebombardovať mestá bolo jedno z mála humanitných gest v tejto vojne (Guernica, Durango a Barcelona na priamy Mussoliniho rozkaz boli výnimkou). Payne si všíma slabšiu súčinnosť, najmä republikánskeho letectva s inými druhmi vojsk, a značnú pozornosť venuje ďalšiemu charakteristickému znaku – internacionalizácii tejto sféry v Španielsku, čo do personálu aj použitých typov.

Ďalšou rýdzo vojenskou otázkou je (37.) *miesto, aké má španielska občianska vojna vo vojenskej histórii*. Šlo o konflikt väčšinou nízkej intenzity, najmä so zastaranými zbraňami, hoci hlavne Rusi a Nemci použili aj zbrane poslednej generácie. V Španielsku sa skúšali taktiky, súčinnosť druhov vojsk, vzdušná podpora, spôsoby leteckých útokov. Payne odmieta mýtus o skúšaní strategického bombardovania v Guernike. Interesantný je poznatok, že Rusi precenili a zle zhodnotili skúsenosti zo Španielska, keď vzali za bernú mincu, že tak bude vyzerat' moderná vojna, hoci Payne upozorňuje, že spochybnenie tankovej stratégie presadzovanej Tuchačevského garnitúrou, nesúvisí ani tak so slabými výsledkami v Španielsku ako s pudom sebazáchovy, keď sa takto po čistkách prejavoval dištanc od perzekvovaných (s. 486). V skratke autor hodnotí, čo z vojenského aspektu znamenala táto vojna pre Francúzov a Talianov a vyzdvihuje Nemcov, ktorí podľa neho jediní adekvátne zhodnotili špecifický charakter vojny vhodnej na precizovanie len čiastkových taktických manévrov a techniky.

V otázke o *krátkodobých a dlhodobých následkoch vojny a veľkosti strát* (36.) sa podľa mňa autor príliš jednostranne zameriava na najdôležitejšie straty na životoch a represálie po vojne a nevenuje už adekvátnu pozornosť devastácii hospodárstva a postihu kultúrnej a politickej sféry. Na základe typológie a v konfrontácii s veľkými občianskymi konfliktmi v Európe v prvej polovici 20. storočia špecifikom španielskeho podľa Payneho bolo, že nebol ovplyvnený inou veľkou vojnou, ale dôležitosť získal v dôsledku medzinárodného kontextu a bol jedinečný v pritiahnutí pozornosti zahraničnej verejnosti (viď 38. *Aké miesto má v porovnaní s druhými občianskymi vojnami?*). Nešlo o *prvý boj druhej svetovej vojny* (39.) Táto otázka nemá zvláštny význam, okrem časti republikáncov bola od roku 1938 evidentná všeobecná snaha, aby sa práve tomuto spojeniu zabránilo. Svojím charakterom patrí španielska vojna skôr ku konfliktom vyvolaným sociálnou revoltou po skončení prvej svetovej vojny. Voči druhej svetovej vojne slúžila skôr ako psychologická príprava a jedna z kríz, nie jej úvod. To, že tu Payne uvažuje aj nad možnosťami vývoja v prípade víťazstva vlády, možno opäť považovať za vykonštruované a zbytočné. Nakoniec finálna otázka: *Je už konečne občianska vojna prekonaná a prečo je taká zaujímavá aj v súčasnosti?* Španieli sa poučili z histórie a vidieť to na ich prechode k demokracii, ale nikdy neexistovala žiadna dohoda o za-

budnutí, píše Payne, skôr naopak, pád frankizmu priniesol so sebou explóziu záujmu. Čo jestvuje, je všeobecný konsenzus neoživovať štýl a témy občianskej vojny vo verejnom živote. Payne síce rozlišuje spoločensko-politickú stratégiu Zapaterovej vlády od spôsobov Gonzálezovej administratívy, no verný tónu celej knihy podotýka, že lavica od roku 1993 zneužíva problematiku občianskej vojny „ako kompenzáciu za relatívny politický úpadok, čiastočnú ideologickú prázdnotu... využívajúc spomienky na odsúdenie pravice“ (s. 513). Kniha vyšla pred jesenným prijímaním zákona o historickej pamäti.

Peter Száraz

ANOTÁCIE

BARBER, M.: *NOVÍ RYTÍŘI: DĚJINY TEMPLÁŘSKÉHO ŘÁDU.* Praha : Argo, 2006, 433 s.

Po mnohých popularizačných dielach venujúcich sa rôznym mýtom a legendám, ktoré sa v priebehu storočí vytvorili okolo templárskeho rádu, predstavuje kniha profesionálneho historika profesora Malcolma Barbera jednu z najvýznamnejších prác o dejinách tohto rádu, založených výlučne na analýze dobových prameňov a venujúcich sa tejto problematike čisto z historického hľadiska. Autor dielo rozdelil do deviatich kapitol, z ktorých každá má vlastný poznámkový aparát.

Vznik templárskeho rádu bezprostredne súvisí s prvou križiackou výpravou, ktorej sa v roku 1099 podarilo dobyť Jeruzalem a rozsiahle územia na Východe. Avšak ani to nezaručovalo bezpečnosť pútnikov, ktorí prichádzali vykonať púť na sväté miesta, pred Saracénmi. A práve zo snahy zaisťovať ich ochranu na cestách sa zrodil templársky rád. Jeho vznik súvisí aj s duchom doby, ktorá priniesla veľké kláštorné reformy, vznik nových rádov a myšlienku na svätý boj za oslobodenie svätých miest na východe. Všeobecne akceptovateľnou myšlienkou sa stala predstava bojujúcich mníchov, ktorí týmto spôsobom získavali po smrti priamy vstup do neba.

Prvýkrát sa so zmienkami o ňom stretávame v kronikách z druhej polovice 12. storočia. Vilam, arcibiskup z Tyru, vo svojej kronike uvádza, že v roku 1118 Hugo z Payns a Godefroy zo Saint – Omeru a ďalší muži rytierskeho stavu zložili sľuby pred jeruzalemským patriarchom Warmundom a kráľ Balduin II. im venoval južnú stranu Chrámovej plošiny a tiež ďalšie majetky. Ich povinnosťou za to bola ochrana ciest a bez-

pečnosť pútnikov. Na základe analýz ďalších prameňov autor určil oficiálny dátum vzniku rádu približne na rok 1120. Nový rád bol definitívne potvrdený v rokoch 1139 – 1145 bulami *Omne datum optimum*, *Milites Templi* a *Militia Dei*, ktorými sa rád dostal pod ochranu pápeža a získal rôzne privilégia. Od tohto obdobia sa začína významný vzostup rádu, rozširovanie radov jeho členov, prílev donácií na západe i východe.

Postupne sa začal zvyšovať počet členov rádu a majetky, ktoré rád získaval od svojich prívržencov. V roku 1129 bola zostavená rádová regula, na zostavení ktorej mal veľký vplyv sv. Bernard a ktorá odrážala súdobé asketické a antimaterialistické postoje. Okrem pravidiel bežných v ostatných reholiach mal každý rytier povoleného jedného zbrojnoša jedného koňa, neskôr dokonca troch.

Rád sa teritoriálne delil na provincie, na čele ktorých stál majster, na čele miestnych domov a konventov stál od 30. rokov 12. storočia komtur.

Od 60. rokov 12. storočia sa do popredia dostal vojenský charakter rádu a k reguli boli pridávané ďalšie body zdôrazňujúce toto poslanie rádu.

Na čele rádu stál veľmajster, ktorý mal nárok na štyri kone a vlastný sprievod (dvoch rytierov, pisára, kaplána, seržanta a sluhu). Jeho zástupcom bol senešal. Ďalším dôležitým predstaviteľom rádu bol maršal, ktorý mal na starosti jednotlivých komturův a vojenskú organizáciu. Pokladníkom rádu bol komtur jeruzalemského kráľovstva, dary venované rádu mal na starosti drapier. Na čele jednotlivých regiónův stáli komturi.

Ďalšími funkcinármi rádu boli turkopol, podmaršal, koruhevník a infirmár. Ostatnými príslušníkmi templárskeho vojska boli rytieri a seržanti, ktorých postavenie závi-

selo do určitej miery od ich spoločenského postavenia pred vstupom do rádu. Seržanti na rozdiel od rytierov nosili miesto bieleho plášť čiernu tuniku s červeným krížom a čierne alebo hnedé plášť.

V čase mieru sa templári riadili rovnako ako ostatné rády podľa kanonických hodín, ktoré rozdeľovali na jednotlivé etapy od štvrtej hodiny ráno. Veľkú pozornosť templári venovali starostlivosti o kone a bojovú výstroj.

Okrem riadnych členov rádu mohli byť prijatí členovia aj na určitú stanovenú dobu a ženatí rytieri. Títo sa však od riadnych členov odlišovali farbou plášťa, ktorá na rozdiel od tradičnej bielej bola hnedá alebo čierna. Na rozdiel od ostatných rádov templári neprijímali za novicov deti v útlom veku, ale až chlapcov od veku, keď boli schopní zaobchádzať so zbraňou.

V Európe postupne narastal počet rádo- vých domov a majetkov, ktoré zabezpečovali materiálnu podporu rytierov, ktorí bojovali v Svätej zemi a zároveň tam vysielali nových rytierov, aby nahradili tých, ktorí padli v boji. Na podporu ťažení na Východe boli rádové domy povinné odvádzať pravidelne tretinu svojich príjmov. Peniaze sa odvádzali tiež na konkrétne akcie. Celý systém tak stál na štruktúre západných majetkov rádu. Najviac majetkov mal rád vo Francúzsku, Anglicku a Taliansku. Na Iberskom polostrove boli zapojení do bojov proti moslimom a mali svoje zastúpenie v tamojších malých kresťanských monarchiách. V strednej a východnej Európe sa templári usadili až relatívne neskoro a nezohrávali tu veľkú úlohu.

Na Východe bol do roku 1187 hlavným sídlom rádu chrámový okrsk v Jeruzaleme, ktorý bol postupne od 20. rokov 12. storočia rozširovaný a pretvorený na náboženské, správne a vojenské centrum. Oporou templárov tu boli tiež hrady, ktoré boli strediskami rádu a zároveň plnili významnú obrannú funkciu na hraniciach a križovatkách ciest (Bagras, Darbsak, Tartosa, Chas-

tel – Blanc, Ahamant La Féve, Gaza a iné). Ďalšie hrady ochraňovali hlavné pútnické cesty po Svätej zemi (Casal des Plains, Castel Arnald, Maldoim).

Na Východe zohrávali templári významnú úlohu pri vojenských stretnutiach s moslimmi až do bitky pri Hattíne a dobytia Jeruzalema Saladinom v roku 1187. Podarilo sa im tu udržať až do roku 1291, keď stratili kresťania posledné územia v Sýrii a museli sa z tejto oblasti stiahnuť späť do Európy.

S postupnou stratou územia na Východe prichádzal rád o svoje hlavné poslanie – ochranu tamojších pútnikov a Svätej zeme. Spolu s tým sa v posledných rokoch existencie rádu objavila kritika jeho výdavkov, ktoré rád potreboval na udržanie svojho postavenia na tomto území. Po roku 1291 sa tiež objavila v Európe snaha o reformu všetkých rytierskych rádov, ktoré prišli v tomto roku o svoje hlavné poslanie a o ich zlúčenie do jedného rádu.

Definitívny zánik rádu v roku 1312 súvisel podľa autora s pohnútkami francúzskeho kráľa Filipa IV. Pekného, ktorý nastúpil na trón zatažený veľkými dlhmi. V začiatkoch jeho vlády mal rovnako, ako aj u jeho predchodcov, templársky rád dohľad nad stavom kráľovských financií. Tie boli nedostatočné, a preto sa kráľ usiloval získať stále väčšie poplatky od duchovenstva. Do jeho pozornosti sa dostal aj majetok templárskeho rádu, a preto sa postaral o jeho zničenie na základe vykonštruovaných obvinení. Existuje však aj verzia, podľa ktorej chcel Filip IV. získať majetky templárov pre svojho syna, ktorého chcel prehlásiť za kráľa Jeruzalema či verzie, podľa ktorých bol rád zničený pre svoj odpor zlúčiť sa spolu s ostatnými rytierskymi rádmí do jedného. Isté však je, že rád bol v roku 1307 obvinený z kacírstva a modlárstva a jeho členovia boli k priznaniu prinútení mučením. V roku 1308 začal samostatné vyšetrovanie pápež Klement V. Toto vyšetrovanie trvalo až do roku 1311. V roku 1312 bol rád definitívne zrušený a jeho majetok pripadol rádu joha-

nitov a sčasti aj iným rádom. Časť bývalých templárov, ktorá sa uzmierila s Cirkvou, bola poslaná k iným rádom, časť dostala penziu a niektorí dokonca zostali bývať v bývalých rádových domoch. Tí, ktorých považovali za trvalých odpadlíkov od Cirkvi, boli uväznení. S posledným veľmajstrom rádu Jakubom de Molay prebehol pápežský súd. Na ňom bol odsúdený na smrť a následne upálený spolu s ďalšími predstaviteľmi rádu 18. marca 1314.

V poslednej (deviatej) kapitole sa autor venuje legendám, ktoré začali vznikať už krátko po zániku rádu, a autorom, ktorí sa zaslúžili o ich šírenie, a to trvá až do súčasnosti.

Ako prílohu autor pripojil chronologický prehľad, zoznam veľmajstrov a zoznam prameňov a literatúry. Na záver českého prekladu je tiež pripojená krátka kapitola venujúca sa templárskemu rádu v Čechách a na Morave, pod ktorú sa autorsky podpísal Libor Jan.

J. Zatková

ŽIVOT VE TŘETÍ ŘÍŠI. Z angl. orig. Life in the Third Reich přel.: Čort, V. Praha : Naše vojsko, 2006, 151 s.

Súbor ôsmich štúdií významných nemeckých, anglických a amerických historikov približuje širšiemu čitateľskému okruhu okrem často predkladaných tém nacistického Nemecka – úloha politického násilnia v procese nacistického uchopenia moci, protizidovská nacistická politika, vnímanie Hitlera nemeckým obyvateľstvom – aj niektoré menej dokumentované aspekty takých tém obdobia Tretej ríše, ako je vidiecky život, mládež nacistického Nemecka, zaobchádzanie so sociálne neprispôsobivými a vlastné skúsenosti Nemcov v retrospektíve. Kniha zároveň prístupnou formou prezentuje niektoré nové pohľady na protikladnú povahu života v Tretej ríši. Paradoxnosť Tretej ríše, ako konštatuje autor úvodu Richard Bessel, „*najzreteľnejšie vystupuje, keď*

sa historik zameria nielen na vysokú politiku, ale tiež na skúsenosti ľudí žijúcich pod nacistickým režimom, na ich názory a rozhodnutia, na ich vklad do politiky všedného dňa, na ľudí, od ktorých ťažko očakávať priamočiarosť“.

Richard Bessel je aj autorom prvej kapitoly o politickom násilí pri nacistickom uchopení moci. Násilie analyzuje ako jeden z kľúčových faktorov, ktoré vyniesli Hitlera do funkcie ríšskeho kancelára, ktoré vygradovali zo zákulisných intríg do formy najbrutálnejšej diktatúry. A ako jeden z hlavných paradoxov zdôvodňujúcich úspech nacistického hnutia zdôrazňuje pozíciu násilnia pri obrane poriadku.

Docent sociológie a sociálnej práce na londýnskej Kingsway College, autor mnohých príspevkov o nemeckom provinčnom živote 19. a 20. storočia, sa v stručnej kapitole venuje vidieckemu životu v nacistickom Nemecku. Dokumentuje vplyv nacistickej moci na zmenu existujúcich sociálnych vzťahov, na stratu dominantného postavenia rodiny a domácnosti a jej nahradenie militaristickými ideami školy a paramilitaristickým výcvikom Hitlerjugendu, na zmeny v živote žien na vidieku a ich vstup do verejného života, ako aj všeobecnú podporu režimu počas prvých rokov väčšinou vidiečanov, ovplyvnených vlasteneckou eufóriou polovice tridsiatych rokov. Autor konštatuje, že nacizmus v krátkom čase priniesol určité „oslobodenie“ od klasických vymedzení vidieckeho života za cenu rozpútania síl, ktoré úplne zničili tradičnú štruktúru života na vidieku.

Mládeži Tretej ríše sa venuje esenský historik Detlev Peukert. Vplyv národno-socialistickej mládežníckej politiky sleduje v rámci troch vekových kategórií – u prvej spadá obdobie dospievania do obdobia rokov 1933 – 1936, dospievanie druhej skupiny, pre ktorú bolo formovanie Hitlerjugendom jedinou alternatívou, do rokov 1936 – 1939, a dospievanie tretej vekovej skupiny vo vojnových rokoch 1939 – 1945 bolo v Hit-

lerjugende poznačené nátlakom a drilom. Autor podčiarkuje, že národný socializmus zničil tradičnú formu kultúry robotníckej a strednej triedy, za ktorú ponúkal len militaristickú disciplínu, anachronickú ideológiu a skostnatenu byrokráciu. Z mládežníckych skupín, ktoré prekračovali požadovanú vtedajšiu spoločenskú normu politickým odmietnutím národného socializmu a jeho autoritárskeho, hierarchického a militaristického spôsobu života, uvádza Edelweisspiraten a Swing-Jugend, líšiaci sa svojím štýlom, pozadím a konkrétnymi akciami.

Renomovaný historik Ian Kershaw vo svojej časti publikácie o popularite Hitlerovho obrazu, o tom ako Nemci vnímali svojho vodcu, polarizuje pocity medzi extatickým zbožňovaním a horkou nenávisťou. Vymedzuje faktory, ktoré umožnili zrod Hitlerovho mýtu a v zarážajúco krátkej dobe rozšírenie vodcovského kultu medzi širokými vrstvami obyvateľstva, premenu jeho image z vodcu nacistického hnutia na vodcu národa. Z detailného skúmania množstva zdrojov súvisiacich s formovaním dobového názoru Nemcov na Hitlera autorovi vyplynulo sedem významných aspektov – vnímanie Hitlera ako stelesnenie silného a v prípade potreby nemilosrdného presadzovateľa „zákona a poriadku“; ako reprezentanta „ľudovej justície“; hlas „*zdravého sentimentu ľudu*“; chápanie Hitlera ako reprezentanta národného záujmu, uprednostňujúceho národ pred čímkkoľvek partikulárnym, reprezentanta vzdialeného akýmkoľvek osobným, materiálnym či sebeckým motívom; vnímanie Hitlera v kontexte ekonomickej a sociálnej politiky, führer ako architekt a realizátor „*ekonomického zázraku*“; umiernený profil Hitlera vo veciach ovplyvňujúcich etablované inštitúcie a tradície v protiklade k radikálnym a extrémistickým elementom v hnutí (napr. cirkevný boj); fanatická oddanosť nekompromisnej a nemilosrdnej akcii proti „nepriateľom ľudu“; ten, kto toleruje len zákonnú, „*racionálnu*“ akciu, nie kruté násilie a verejnú brutalitu straníckych od-

pudivých aktérov ulice; v oblasti zahraničných vzťahov ako fanatický zástanca oprávnených nárokov národa na územie, o ktoré bolo Nemecko „okradnuté“ mierovým riešením po prvej svetovej vojne, obnoviteľ sily Nemecka a geniálny štátnik; a po vypuknutí vojny obraz Hitlera ako geniálneho vojenského stratéga porážajúceho nepriateľa Nemecka v bleskových víťazstvách.

Jedným z najmenej pochopených rysov národno-socialistického režimu – nespútaným agresívnym súťažením – sa zaoberá vo svojom príspevku Michael Geyer. Rozvádza názory historikov, podľa ktorých hlavným aspektom režimu národného socializmu nebola ideologická infiltrácia nastickej doktríny medzi Nemcami, ale narastajúce tlaky súťaživosti medzi spoločenskými vrstvami a jednotlivcami, ktoré zmenili súkromný a verejný život. Súperenie sa ne sústreďovalo okolo výroby či trhu, ale okolo teroru a sily, schopnosti vnútiť vlastnú vôľu iným prostriedkami fyzického násillia a vojna nasledovala ako prirodzené rozšírenie násilnickeho systému. Vojna bola teda prostriedkom na rekonštrukciu nemickej spoločnosti a nemeckého štátu na báze podmaňovania, zotročovania a ničenia, bola cieľom sociálnej rekonštrukcie, ktorá začala rasovou očišťou.

Nacistickou politikou proti Židom sa zaoberá profesor histórie na Sheffieldskej univerzite. Radikalizáciu režimistickej antisemitskej politiky neprpisuje zjednodušene a výhradne Hitlerovmu pomstychtivému stanovisku, ale analyzuje ju na širšom politickom pozadí. Zdôrazňuje, že tie najväčšie dôsledky pre budúcnosť európskeho židovstva malo Hitlerovo rozhodnutie začať na Rusko. Autor uvádza niektoré rozdiely v interpretáciách historikov na Hitlerovu úlohu v Tretej ríši a špecificky na jeho úlohu v genéze holocaustu. V závere sa dostáva k najdôležitejšej otázke: „*Ako mohli príslušníci tak vysoko civilizovaného národa spáchať také strašné zločiny?*“ a konštatuje, že „*adekvátna odpoveď neexistuje, a všetko,*

čo je možné urobiť, je ukázať na určité faktory v historickej rovnici...“

Predmetom príspevku Jeremyho Noakesa sú sociálni vydedenci v Tretej ríši. Z troch kategórií spoločensky nevyhovujúcich elementov – ideologickí nepriatelia (tí, ktorí šíрили alebo len vyznávali vieru a hodnoty považované za ohrozenie morálky národa); spoločensky nevykonní a asociáli (tí, ktorí zlyhali v dodržiavaní spoločenských noriem národného spoločenstva: príležitostní zločinci, tzv. štíciaci sa práce, tuláci a žobráci, alkoholicy, prostitútky, homosexuáli, mladiství delikventi); biologicky nevhodní jedinci, považovaní za hrozbu kvôli rase alebo dedičnému postihnutiu – sa zaoberá poslednými dvomi kategóriami. Sleduje súvislosti sterilizačného programu, programu eutanázie, diskriminačných a perzekučných opatrení voči Cigánom a Židom. V závere stavia politiku Tretej ríše voči „spoločenským vydedencom“ ako varovanie pred aplikáciou pseudovedy na sociálne problémy a pred racionalizáciou sociálnych predsudkov v termínoch pseudovedy.

V poslednej časti publikácie analyzuje Ulrich Herbert spomienky Nemcov na obdobie Tretej ríše v zmysle „dobré časy, zlé časy“. Vychádza z výsledkov prieskumu realizovaného v rámci projektu „Životné dejiny a spoločenská kultúra v Porúří v rokoch 1930 – 1960“ na univerzitách v Essene a Hagene, ktoré v mnohých bodoch korešpondujú s výsledkami povojnového prieskumu verejnej mienky. Z retrospektívneho pohľadu vyznievajú tridsiate a päťdesiate roky ako „dobré časy“. Obdobie „prvého ekonomického zázraku“ počas nacizmu sa javí ako predzvesť päťdesiatych rokov. Po vynútenom prerušení hrozou vojnou a bezprostredných povojnových rokoch boli päťdesiate roky pre respondentov obdobím sociálnej stability a súkromnej perspektívy jednotlivca.

Aj keď príspevky publikácie, ako konštatuje samotný Richard Bessel, nastoľujú v mnohých aspektoch viac nových otázok

ako odpovedí, prinášajú aj nové pohľady na niektoré z najnaliehavejších problémov a sú zároveň výzvou ku konfrontácii moderného sveta.

Autori, vychádzajú z výskumu sociálnej, kultúrnej a regionálnej histórie nacistického obdobia, ktorý prináša nebezpečenstvo rozplynutia sa v detailoch každodenného života, nebezpečenstvo koncentrácie na „obyčajné“ dianie, až po nebezpečenstvo trivializácie samotného predmetu bádania, v predkladaných statiach v žiadnom prípade nepomenuli skutočnosť, že každodenné ľudské prežívanie v Tretej ríši bolo vytvárané politickým systémom, ktorý vyvraždil milióny ľudí, že každodenná realita Tretej ríše predstavovala komplex strachu, úplatkárstva, teroru, ústupkov, hrubosti a brutality, odvolávajú sa na konvenčné morálne hodnoty, ktoré boli zámerne zneužívané za účelom ovládania nemeckej spoločnosti.

B. Šedová

BUTLER, R. : *GESPATO. DĚJINY HITLEROVY TAJNÉ POLICIE 1933 – 45.* Praha : Svojtka 2006, 192s.

Pražské vydavateľstvo Svojtka pripravilo v roku 2006 pre záujemcov o literatúru faktu ďalšiu zaujímavú publikáciu, ktorá sa venuje problematike národnosocialistického Nemecka. Je ňou kniha známeho anglického autora Ruperta Butlera, ktorý je českému a aj slovenskému čitateľovi známy hlavne ako autor kníh o jednotkách Waffen SS. V tomto svojom novom diele zameral pozornosť na ďalší nástroj teroru nacistov a zacielil sa na problematiku nemeckej tajnej polície v rokoch 1933 – 1945, známej na celom svete ako Gestapo.

Hneď na úvod treba povedať, že sa jedná o jednu z najzločineckejších organizácií, aká kedy vykonávala svoju činnosť a ktorá má rozhodujúci podiel na smrti mnohých tisíc nevinných ľudí. Pre ľudí v Nemecku a postupne ako sa Nemcom podarilo dobyť

vať jednu krajinu za druhou aj takmer v celej Európe sa toto slovo stalo synonymom postrachu a teroru. Gestapo bolo navyše personálne úzko naviazané na SS, čo akoby symbolizovalo brutalitu tejto inštitúcie. Súčasníci, ktorí s ním mali niečo do činenia, po vojne s hrôzou spomínali na jeho vyšetrovacie praktiky. V dôsledku jeho činnosti sa strach udomácnil v mysliach ľudí, ktorí obývali územia, na ktorých malo svoje kompetencie.

Autor knihu rozdelil na 8 hlavných kapitol, ktoré sú za sebou chronologicky zoradené a sledujú problematiku Gestapa od jeho vzniku cez nárast na mohutnú a nesmierne obávanú organizáciu až po postupný zánik v troskách Tretej ríše. Nájdeme tu prehľadné a základné informácie o vývoji organizačnej štruktúry gestapa, rozširovaní jeho moci až po prakticky úplnú svojvôľu. Treba ale povedať, že autor sa na škodu veci na viacerých miestach úplne vzdaluje Gestapu a všima si až príliš podrobne osudy niektorých jeho hlavných – zväčša už veľmi dobre známych – protagonistov ako boli Hermann Göring, Reynhard Heydrich, Heinrich Müller či Ernst Kaltenbrunner. O to menej sa potom čitateľ dozvie o pracovných metódach Gestapa, jeho zločineckej svojvôli či o dôležitých operáciách v celej okupovanej Európe, ako aj v samotnom Nemecku. Z tohto nájdeme v knihe naozaj len zlomky a základné informácie, zato atentátu na Heydricha sa autor venuje na niekoľkých stranách. Autorova prílišná zaujatosť týmito parciálnymi (a zorientovanému čitateľovi dobre známymi) problémami tak odvádza pozornosť od niektorých dôležitých a hlbších súvislostí.

Kniha je vydaná na kvalitnom kriedovom papieri a obsahuje množstvo zaujímavých fotografií, ktoré sú prakticky na každej strane. Celkovo zhrnuté, predstavuje skôr určitý úvod do problematiky nemeckej tajnej polície, spracovaný skôr beletristickým ako vedeckým štýlom.

P. Jašek

GILOVCI, Levi a Chana: *Osudy jednej rodiny*. Bratislava : Zing Print, 2001, 104 s.

Štvrtou publikáciou Dokumentačného strediska holokaustu sú spomienky príslušníkov jednej slovenskej židovskej rodiny, ktoré približujú tragédiu židovských deportácií a koncentračných táborov, ale aj obetavú pomoc niektorých slovenských obyvateľov, okolnosti rozhodovania opustiť Slovensko, a tiež okamihy nádeje a neistoty života v staronovej vlasti. K pôvodným spomienkam topolčianskeho rodáka, publikovaným v hebrejčine, pridala v slovenskom preklade niekoľko spomienok aj jeho manželka, bratislavská rodáčka, a v záverečnej časti aj jej starší brat.

Vojnové spomienky Fera Goldnera (meno Levi Gil prijal po príchode do Izraela) sú vymedzené udalosťami rokov 1944 – 1945. Leto roku 1944 v prežívaní pätnásťročného chlapca vyznieva napriek ťaživej vojnovej situácii a množstvu židovských obmedzení veľmi prijateľne, miestami až príjemne. Postupne spomienky nadobúdajú iný ráz – týkajú sa odchodu do pracovného tábora v Seredi, konkrétnych podmienok života rodín, spoločenského života a práce v stolárskej dielni. Nasleduje spoločný transport s rodičmi do Osvienčimu. Sestra bola transportovaná do Osvienčimu neskôr, jej osud pokračuje v Bergen-Belsene v Nemecku a nakoniec niekoľko dní po oslobodení tábora západným vojskom začiatkom mája, podľahne týfusu. V koncentračnom tábore opisuje autor „rozlúčku“ s matkou, ktorú už nevidel, dvojtýždňovú karanténu v Birkenau, prechod selekciami zoči-voči Mengelemu, presun do uhoľnej bane Charlottengrube v Rydultau, v ktorej z celkového počtu okolo 800 slovenských Židov pracovalo asi 200 topolčianskych a vojnoví zajatci zo Sovietskeho zväzu. Z 800 Židov sa zachránilo a domov vrátilo asi 20 a autor bol jedným z troch topolčianskych Židov. Napriek tomu, že mladý chlapec cítil, že jeho otec prestal veriť, že unikne táborovému peklu

a nakoniec otca stratil podobne ako matku, nikdy neprestal myslieť na útek, ktorý však nikdy neuskutočnil. Vďaka obrovskej sile vôle a „šťastiu“ prežil, aby následne odolával ďalším nástrahám a nebezpečenstvám. Práve ťažká choroba a neschopnosť pracovať ho vrátila naspäť do Osvienčimu a „zachránila“, lebo väčšina tých, čo zostali v bani a vydržali ťažkú prácu bez primeraného jedla, útrapy a choroby, zahynula neskôr pri evakuácii, keďže Nemci ich týždne prevádzali v otvorených vagónoch v mraze a snehu takmer bez jedla a za rovnakých okolností museli pochodovať do vysilenia z miesta na miesto. Posledné dni v Osvienčime prežil pätnásťročný chlapec v neznesiteľných bolestiach s trýznivými otáznikmi, ktoré zlo je horšie – súčasné, ktoré človek práve prežíva, precituje, či to zlo, ktoré prežil, alebo zlo, ktoré ho ešte len čaká. S blížiacimi sa výbuchmi striel Červenej armády sa dočkal oslobodenia, nasledovalo najnutnejšie sanitárne a zdravotné zabezpečenie, prevoz do Katovic a niekoľkotýždňové zotavovanie sa. Cesta pokračovala do východného Poľska, na Podkarpatskú Rus a potom na východné Slovensko do Trebišova. Po mesačnom pobyte u známych v Budapešti sa v rodných Topoľčanoch namiesto očakávaného stretnutia so sestrou stretáva len so vzdialenejšími príbuznými, ktorí boli tiež v seredškom tábore, odkiaľ ich s poslednými Židmi v decembri 1944 deportovali do terezínskeho geta. Tu sa dočkali oslobodenia a v roku 1949 odišli do Izraela. V rámci povojnového pobytu v Topoľčanoch sa autor torzovito dotkol aj septembrového protižidovského pogromu – jeho osobne nezasiahol. Počas pokračujúceho gymnaziálneho štúdia sa intenzívne zaujímal a angažoval v sionistickom mládežníckom hnutí Hašomer Hacarir, čo mu pomáhalo zmierňovať pocity neodvratnej osamelosti. Opisuje letné a zimné tábory mládeže v Drieňovej, na Súľovských skalách, preškoľovacie pobyty v Bratislave, v Unhošti pri Prahe, ktoré ho duševne i prakticky pripravovali na odchod do Pales-

tíny a na život a prácu v kibuci. Po absolvovaní polovojenského výcviku v Mníchove, operácii v mníchovskej židovskej nemocnici, ceste do Francúzska a dlhej, namáhavej plavbe loďou, nakoniec zakotvil v kibuci Maanit v práve vzniknutom Izraelskom štáte. V tomto poslednom kibuci, vybudovanom židovskou mládežou z Československa a pomenovanom po Chavive Reichovej pracoval na poli, založil si rodinu a dovŕšením štyridsiatky skončil s kibucníckym životom a presťahoval sa so svojou manželkou do Tel Avivu, kde žije doteraz. Jeho spomienky dopĺňa rozprávanie manželky Chany (Viery Polačkovej) o jednej terchovskej rodine zo Štefanovej, ktorá zachránila život jej rodine tým, že jej pomohla prežiť obdobie od septembra 1944 do apríla 1945 v zemľanke neďaleko chaty Pod Rozsutcom. Rozprávanie Chany je zároveň vyjadrením vďaky za prejavenu nezištnú pomoc, ľudskú lásku a obeťavosť. Osobný pohľad na udalosti týchto jesenných a zimných mesiacov dodatočne pripojil aj jej starší brat Rudo Polaček, ktorý opisuje predovšetkým konkrétne podmienky prežívania v zemľanke, zabezpečovanie dennej existencie, kontakty s pomáhajúcou rodinou, a ktorý sa tiež vysťahoval so svojou manželkou v apríli 1949 do Izraela.

Autorovo líčenie spomienok na existenciu v táborevej a inej vojnovnej absurdite vyznieva viac-menej popisne, adekvátne vystihnúť vnútorného prežívania, ako konštatuje autor, je veľmi zložitú, bolestivú, stále prítomnú – *s mnohými situáciami žije permanentne celé desiatky rokov*. Chronologické rozprávanie je občas prerušené už novodobými pohľadmi spojenými s návratmi a návštevami na miesta šťastného detstva, ale i miesta utrpenia a bolesti. Návštevy, z ktorých prvá sa uskutočnila po štyridsiatidvoch rokoch, absolvovali manželia vždy s deťmi, resp. vnúčatami, aby aj im sprítomnili kus osobnej, rodinnej a židovskej národnej histórie.

B. Šeďová

VOKÁČ, P. : *HIROŠIMA NEBYLA PRVNÍ.*
Třebíč : Akcent 2005, 180 s.

Problematike nemeckého atómového výskumu za druhej svetovej vojny sa venovala v historiografii pomerne značná pozornosť, a niet sa prečo čudovať. Nemci totiž dokázali vyvinúť viacero vynikajúcich zbraní, ktoré technologicky vysoko prevyšovali zbrane ich protivníkov, či už sa jedná o tanky Königtiger alebo rakety V1, a hlavne V2, aby sme spomenuli aspoň tie najznámejšie. Všeobecne je známe, že v národnosocialistickom Nemecku prebiehal aj atómový výskum, ktorý pod vedením takých vedeckých kapacít ako Werner Heisenberg, Paul Harteck či Kurt Diebner bol v dosť pokročilom štádiu. Spojenci sa dokonca obávali, že by Nemci mohli skonštruovať atómovú bombu, ktorá by mohla zvrátiť výsledok od druhej polovice roku 1944 prakticky rozhodnutej vojny znova v prospech Nemecka. Všeobecne sa v historickej vede udomácnil názor, že Nemci boli od skonštruovania tejto hroznej zbrane síce nie príliš vzdialení, ale predsa dostatočne na to, aby sa im to podarilo.

Anotovaná kniha však tento záver trochu prehodnocuje, ponúkajúc zopár povšimnutiahodných argumentov. Autor sa snaží dokázať, že Nemcom sa podarilo úspešne dokončiť a dokonca otestovať atómovú bombu ešte pred koncom druhej svetovej vojny, nestihlo sa však už realizovať jej použitie. Testy mali byť uskutočňované na mieste známom ako Jonastal, kde mali Nemci veľké výskumné stredisko, ktorého zameranie (tak ako pri väčšine veľkých, ale menej známych nemeckých stredísk) je dodnes neuspokojivo zodpovedanou otázkou. Tu údajne mali skonštruovať a otestovať malé atómové bomby, ktoré plánovali vyrábať sériovo. Podľa autorovho názoru bomba, ktorá bola zvrhnutá dňa 6. augusta 1945 na japonské mesto Hirošimu, bola nemeckej konštrukcie, resp. vzišla na základe nemeckého projektu, pre čo ako dôkaz podáva

skutočnosť, že americký výskum bol zameraný na plutóniovú bombu (ktorú testovali v Novom Mexiku a zhodili ju na Nagasaki), kým bomba, ktorá dopadla na Hirošimu, bola uránová. Je preto zaujímavé, že Američania zhodili naozaj na Hirošimu uránovú atómovú bombu, ktorú predtým nemali vyskúšanú, a o to naliehavejšie sa vynára otázka, ako vôbec mohlo prísť – z amerického pohľadu – k zvrhnutiu takej strategickzej zbrane bez toho, že by bola vopred otestovaná.

Avšak okrem témy, ktorá – ako tomu napovedá už názov – je nosnou problematikou knihy, sa autor dotýka aj viacerých problematík, ktoré sú dodnes obostreté mnohými záhadami, či už ide o Štěchovický archív alebo pátranie po stratených nacistických pokladoch. A iste nie nezaujímavé (aj keď nie široko známe) sú aj operácie amerických tajných služieb v Nemecku na konci druhej svetovej vojny, ktorých cieľom bolo zaistiť čo najviac nemeckých vedeckých pracovníkov, aby mohli využiť ich poznatky. Werner von Braun predstavuje v tomto smere skutočne len povestnú špičku ľadovca, ktorý je ponorený v takej hĺbke, ktorú sa doteraz nepodarilo poriadne osvetliť.

Záverom možno dodať, že táto kniha je nepochybne zaujímavým dielom ponúkajúcim nový pohľad na problematiku vzniku atómovej bomby, zbrane, ktorá zásadným spôsobom zmenila pohľad ľudí na vojnu a postavila ľudstvo pred hrozbu zániku. Hoci by sa dalo namietat, že jej závery sú len fantáziou a konšpiračnou teóriou, keďže sa v nej vyskytujú viaceré nepodložené argumenty, obsahuje viacero pravdivých a zamyslenia hodných skutočností. Kniha nie je vedeckým dielom, ale je napísaná veľmi pútavým štýlom, čo ju – tak isto ako veľmi zaujímavý a hutný obsah – robí atraktívnou z čitateľského hľadiska.

P. Jašek

AUTORI ČÍSLA

PhDr. Marek MEŠKO, M.A., Ph.D., Vojenský historický ústav, Krajná 27, 821 04 Bratislava

Prof. PhDr. Július BARTL, CSc., Pedagogická fakulta UK, ul. Moskovská 2, Bratislava

Pplk. Dr. Tibor BALLA, Ph.D., Stála maďarská arch. delegácia pri rakúskom Vojenskom archíve, Österreichisches Staatsarchiv – Kriegsarchiv, 1030 Wien, Nottendorfergasse 2

Mgr. Miroslav MICHELA, Ph.D., Historický ústav SAV, Klemensova 19, 813 64 Bratislava

PhDr. Jan ŠTAIGL, CSc., Vojenský historický ústav, Krajná 27, 821 04 Bratislava

Mgr. Peter CHORVÁT, Pri Kríži 18, 841 01 Bratislava

Pplk. PhDr. Peter ŠUMICHRAST, Ph.D., Vojenský historický ústav, Krajná 27, 841 01 Bratislava

Mgr. Martin DUBÁNEK, Vojenský ústřední archiv-VHA, Sokolovská 136, Praha – Karlín 8

UPOZORNENIE REDAKCIE

Odobzdávanie rukopisov

Príspevky do Vojenskej histórie odovzdávajúte, resp. posielajte zásadne na disketách v textových edito-
roch Word 6.0, Word 97, v iných len na základe dohovoru. **Poznámky je potrebné uvádzať pod čia-
rou, nie až za text štúdie.** K diskete je potrebné priložiť jeden tlačенý exemplár príspevku. K štúdiu je
potrebné pripojiť resumé v rozsahu cca jednej strany a osobné údaje o autorovi: rodné číslo, adresu,
číslo účtu a telefonický kontakt a e-mail.

Rozsah príspevkov

Rozsah štúdií, vrátane poznámkového aparátu, by nemal presiahnuť 40 strán. Recenzie môžu byť
v rozsahu do 15 strán, anotácie maximálne do 3 strán. Počet strán sa počíta podľa počtu znakov (1
800 znakov na stranu).

Poznámkový aparát a citovanie

Vzhľadom na platnosť STN ISO 690, ktorá obsahuje aj Národnú prílohu, je potrebné pri citáciách
rešpektovať aspoň jej základné zásady. Na ulahčenie citovania uvádzame niektoré vzory:

¹ VÁROŠ, M.: Posledný let generála Štefánika. Bratislava : International, 1994, s. 56.

² PEJSKAR, J., ed.: Poslední pocta : Památník na zemřelé československé exulanty v letech 1948 – 1981.
B. m. : Konfrontace, 1986, sv. 2., s. 118-121.

(v prameni neuvedené miesto vydania: bez miesta; podobne aj pri neuvedenom
vydavateľstve: b. v., roku: b. r.)

³ ŠPIRKO, D. – LUPTÁK, M.: Obrana bratislavského predmestia vo francúzsko-rakúskej vojne roku 1809.
In: Vojenská história, roč. 6, 2002, č. 1, s. 9-10.

⁴ DEIGHTON, L.: Blitzkrieg : Od Hitlerova nástupu po pád Dunkerque. Prel. Z. Kárník. Praha : Argo, 1994,
s. 85.

⁵ PEJSKAR, ref. 2, s. 97.

- v prípade, že v jednej poznámke sú uvedené dva pramene toho istého autora, v ďalších poznámkach
uvádzame aj prvé slová názvu prameňa: PEJSKAR, Poslední, ref. 2, s. 93.
- autor nemusí uvádzať mená všetkých pôvodcov citovaného diela (druhého, tretieho) alebo ak má ci-
tované dielo viacerých ako troch pôvodcov uvádzame: ŠPIRKO, D. a i. (a iní) alebo
ŠPIRKO, D. et al. (et alii)
- v prípade viacerých miest vydania, alebo názvov vydavateľstiev píšeme bodkočiarku alebo čiarku:
Praha; Bratislava : Argo; Concordia, 1999
- údaje v bibliografickom popise citovaného prameňa sa uvádzajú v jazyku prameňa až po údaj o roz-
sahu
- Skratkou pre označovanie strán alebo strany je s., ročníky časopisov a čísla zborníkov sa uvádzajú
arabskými číslicami. Pokiaľ sú dokumenty v edíciách číslované, je potrebné uvádzať okrem strán aj
číslo.
- pri odkaze na archívny prameň uvádzať skratky: f. (nie fond)
šk. (ako škatuľa, nie krabica)
č. j. (s medzerou)
VÚA-VHA Praha, f.; pozri tiež PEJS, O.: ...
Tamže, s. 8. (nie tamtiež)

Čísla poznámok v texte uvádzať indexovo: ⁴ nie: ⁴⁾ ^{4]}

Adresa redakcie: Vojenský historický ústav, Krajná 27, 821 04 Bratislava
tel.: 02/48 207713
E-mail: stanovam@mod.gov.sk

**Redakčná rada si vyhradzuje právo na základe vyžiadaných odborných posudkov roz-
hodnúť o uverejnení, prípadne vrátení príspevku. Nevyžiadané rukopisy sa nevraca-
jú.**

OBSAH

Štúdie

MEŠKO, Marek: Niektoré technické aspekty obliehania a dobytia Konštantínopola križiakmi (1203 – 1204)	3
BARTL, Július: Stavovské povstania uhorskej šľachty v 17. a na začiatku 18. storočia v kontexte slovenských dejín	28
BALLA, Tibor: Vnútorne a zahraničné pôsobenie rakúsko-uhorskej armády a vzťah uhorskej spoločnosti k armáde (1867 – 1914)	53
MICHELA, Miroslav: Maďarská politika a plány ozbrojenej akcie na Slovensku v rokoch 1919 – 1920	64
ŠTAIGL, Jan: Bezpečnostná situácia v pohraničných oblastiach Oravy a Spiša v rokoch 1945 – 1947	84

Dokumenty a materiály

CHORVÁT, Peter: Z denníka 2. Batérie hipomobilného delostreleckého oddielu 2/I „Józsefa Bema“	108
ŠUMICHRAST, P.: Letecké jednotky a protiletadlové delostrelectvo Slovenskej armády v poľskej vojne (september 1939)	113
DUBÁNEK, Martin: Československé pevnostní kanóny v období po druhej svetovej válce	150

Recenzie

MAREK, V. – OLIVA, P. – CHARVÁT, P.: <i>ENCYKLOPEDIA DĚJIN STAROVĚKU</i> . (P. Valachovič)	160
SEGEŠ, V. – ŠEĐOVÁ, B. (eds.): <i>MILES SEMPER HONESTUS</i> . Zborník štúdií vydaný pri príležitosti životného jubilea Vojtecha Dangla. (D. Škvarna)	164
PAYNE, S.: <i>40 PREGUNTAS FUNDAMENTALES SOBRE LA GUERRA CIVIL</i> (40 základných otázok o občianskej vojne). (P. Száraz)	166
Anotácie, glosy	175

INHALT

Studien

MEŠKO, Marek: Manche technische Aspekte der Belagerung und Eroberung vom Konstantinopel durch die Kreuzritter (1203 – 1204).....	3
BARTL, Július: Die Standesaufstände des ungarischen Adels in dem 17. und am Anfang des 18. Jahrhunderts im Kontext der slowakischen Geschichte.....	28
BALLA, Tibor: Die militärischen Operationen und die Beziehung der österreichisch – ungarischen Armee und der Gesellschaft nach dem Ausgleich.....	53
MICHELA, Miroslav: Die ungarische Politik und Pläne der Bewaffneten Aktion in der Slowakei in den Jahren 1919 – 1920.....	64
ŠTAIGL, Jan: Die Sicherheitssituation in den Grenzgebieten von Orava und Zipsen in den Jahren 1945 – 1947.....	84

Dokumente und Materialien

CHORVÁT, Peter: Aus dem Tagebuch der 2.Batterie der hypomobilen Artillerieeinheit 2/I. von “József Bem”	108
ŠUMICHRAST, Peter: Die slowakische Luftwaffe in dem Krieg gegen Polen	113
DUBÁNEK, Martin: Die tschechoslowakischen Festungskanonnen in der Zeit nach dem Zweiten Weltkrieg.....	150
Recensionen	160
Wörterverzeichnissen, Glossen	175

CONTENTS

Studies

MEŠKO, Marek: On some technical aspects of besieging and the defeat of Constantinople by Crusaders (1203 – 1204).....	3
BARTL, Július: Peasants uprisings of Hungarian aristocrats in 17 th and the beginning of 18 th century in the context of Slovak History.....	28
BALLA, Tibor: On interior and foreign service of Austro-Hungarian Army and its relation to Hungarian society (1867 – 1914)	53
MICHELA, Miroslav: Hungarian policy and the plans of military action in Slovakia in the years 1919- 1920.....	64
ŠTAIGL, Jan: Security situation in the border regions of Orava and Spiš in the years 1945 – 1947	84

Documents and Materials

CHORVÁT, Peter: From the diary of the 2 nd battery of hip mobile artillery troop 2/I “József Bem”	108
ŠUMICHRAST, Peter: Slovak aviation in Polish War. (September 1939).....	113
DUBÁNEK, Martin: On Czechoslovak frontier cannons after the World War Two... ..	150

Reviews	160
----------------------	-----

Annotations, glossed	175
-----------------------------------	-----

Vojenská história 2/2008

Časopis pre vojenskú históriu, múzejníctvo a archívniectvo

Vydáva Vojenský historický ústav v Bratislave
v spolupráci s Ministerstvom obrany SR

Editor a šéfredaktor: pplk. Mgr. Miloslav Čaplovič, PhD.

Výkonná redaktorka: Mgr. Mária Stanová

Grafická úprava: Dušan Babjak

Redakčná rada: PhDr. Igor Baka, PhD., † PhDr. Michal Barnovský, DrSc., PhDr. Valerián Bystrický, DrSc., PhDr. František Cséfalvay, CSc., PhDr. Viliam Čičaj, CSc., PhDr. Vojtech Dangl, CSc. (podpredseda), PhDr. Marián Hronský, DrSc., Mgr. Peter Kralčák, plk. Dr. Jaroslav Nižňanský, PhD., PhDr. Vladimír Segeš, PhD. (predseda), PhDr. Jan Štaigl, pplk. PhDr. Peter Šumichrast, Ph.D., CSc., doc. PhDr. Pavol Valachovič, CSc.

Vychádza štyrikrát ročne.

Rozširuje Vojenský historický ústav, Krajná 27, 821 04 Bratislava

Kontaktné emailové adresy: sedova@mod.gov.sk

stanova@mod.gov.sk

Tel. kontakt: +421/2/4820 7713, 4820 7703

Fax: + 421/2/48207719

Schválené do tlače dňa: 2. 6. 2008

Registračné číslo 1713/97

Nepredajné

ISSN 1335-3314

Tlač: OPS ÚLog S MO SR, Kutuzovova 8, Bratislava

Na obálke: Súdobý plagát vyzývajúci slovenských krajanov na vstup do čs. légii vo Francúzsku počas 1. sv. vojny