

ĽUDOVÉ MILÍCIE NA SLOVENSKU OD KONCA 60. ROKOV DO PÁDU KOMUNISTICKÉHO REŽIMU V ROKU 1989¹

JAN ŠTAIGL

ŠTAIGL, J.: Public militia in Slovakia since the end of 60th years until the fall of communism in 1989. *Vojenská história*, 4, 15, 2011, pp. 79-107, Bratislava.

The study is chronological and in its content tight to the author's work from the *Vojenská história* n. 9 in 1999 Public militia in Slovakia- their establishment, and organizational development until the second half of the 60's. The work stems from the efforts of the Communist Party leaders of Czechoslovakia in its legislative amendment of its existence and activities of Public Militias in the second half of the 60's. He states that after January 1968 the Public Militias became a decisive aspect and participant in the political and social life. From its primary support of the new Communist management and its reformative policy it came through to the positions of conservative power. The Intervention of the 5 states from the Warsaw Agreement in the August of 1968 was considered by most of the participants (from Militia) an act of the international support thus Militia was actively participating on the process of „normalization“. The units of Public Militia were assigned against the protest of anti-Soviet demonstrations at the end of 1968 and the spring of 1969. The state authorities counted with their potential power of the repression against „anti-socialist“ powers until the fall of the Communist regime.

Military History. Czechoslovakia. Public Militia in 1965 – 1989.

V polovici 60. rokov sa v Československu v oblasti vojensko-teoretických úvah začali hľadať nové prístupy k riešeniu otázok obrany a bezpečnosti štátu. Súviseli, okrem iného, s nahromadenými problémami pri dovedajšej výstavbe ozbrojených zložiek, najmä armády a s nevyhnutnosťou reagovať na ich aktuálne požiadavky z hľadiska vonkajších a vnútorných aspektov vývoja spoločnosti, ako aj vývoja vojenstva. Medzi najsledovanejšie patrili otázky zmien v existujúcom brannom (obrannom) systéme Československa, respektíve možnosti jeho najvhodnejšieho usporiadania.

V rámci diskusie o novom modeli branného systému a prípravných prác na uskutočnenie jeho štrukturálnych zmien sa vedenie KSČ pokúsilo prekonať existujúcu právnu labilitu či

¹ Štúdiá obsahovo a chronologicky nadväzuje na prácu ŠTAIGL, Jan. Ľudové milície na Slovensku – ich vznik a organizačný vývoj do polovice šesťdesiatych rokov. In *Vojenská história*, 3, 1999, č. 2, s. 41-70.

legislatívne vákuum Ľudových milícií (ĽM)² predstavujúcich jednu z hlavných opôr monopolu komunistickej moci. Už v januári 1965 rozhodlo o spracovaní dokumentu, ktorý by definoval miesto a vymedzil úlohy ĽM v brannom systéme. Podľa pokynov sekretariátu ÚV KSČ bol následne pripravený obsiahly materiál, ktorý špecifikoval politický a vojenský význam ĽM ako „ozbrojeného zboru robotníckej triedy a KSČ“, zásady ich riadenia, výstavby a použitia, vzťah ĽM k armáde a ZNB, úlohy pri ochrane závodov a zabezpečovaní „pokoja a poriadku“, podiel na brannej výchove obyvateľstva a pod.³

Materiál sa stal jedným z podkladov na prípravu koncepcie tzv. jednotného obranného systému ČSSR, ktorú Predsedníctvo ÚV KSČ schválilo 14. februára 1967. Koncepcia počítala s členením obranného systému na štyri základné oblasti (podsystemy): 1) vojenská činnosť, 2) politická a ideová činnosť, 3) ekonomické zabezpečenie obrany štátu a zaistenie ochrany obyvateľstva a 4) bezpečnostné a poriadkové opatrenia na ochranu teritória. Hlavnými riadiacimi orgánmi obrany a ochrany mali byť existujúce komisie obrany územných komunistických orgánov, pričom orgány vojenskej správy na čele s MNO mali tvoriť akési ich odborné a poradné inštitúcie a výkonné štáby. Koncepcia kládla veľký dôraz na zabezpečenie ochrany a obrany teritória v čase mieru i vojny. Tomu zodpovedal, okrem iného, aj zámer výstavby tzv. jednotných ozbrojených síl, ktorý predpokladal ich členenie na poľné a teritoriálne vojská.⁴ V tomto zmysle koncepcia obranného systému ponímala Ľudové milície de facto ako jednu z ozbrojených zložiek teritoriálnych vojsk.

Použitie ĽM bolo zapracované do tzv. súhrnných plánov ochrany a obrany krajov a okresov, podľa ktorých mali pôsobiť v súčinnosti s bezpečnostnými silami, vyčlenenými jednotkami armády a vojsk ministerstva vnútra, Zväzarmu, ako aj „ostatného spoľahlivého obyvateľstva“. V čase mieru mala byť zachovaná ich podriadenosť príslušným regionálnym orgánom komunistickej strany, v čase brannej pohotovosti štátu a za vojny však mali prejsť do operačnej podriadenosti krajských a okresných vojenských veliteľstiev.⁵ Podľa ich pokynov a pripravených plánov sa mali podieľať na plnení niektorých z úloh stanovených pre teritoriálne vojská, predovšetkým na: 1) prikrytí pasívnych úsekov štátnej hranice s neutrálnymi štátmi, 2) ničení protivníka, ktorý v pásme činnosti poľných vojsk prenikol na čs. pohraničné územie, 3) ničení vzdušných výsadvok a diverzných skupín protivníka, 4) strážení dôležitých objektov, 5) odstraňovaní následkov napadnutia ZHN a záchranných prácach a 6) udržiavaní verejného poriadku.⁶

² Od vzniku Ľudových milícií vo februári 1948 nebola ich existencia zákonne podchytená. Organizovanie a výstavba jednotiek sa zo začiatku nepriamo opierali o ustanovenia zákona o ZNB z roku 1948 (č. 286/1948 Zb.). Ale ako ozbrojený zbor, priamo riadený komunistickou stranou ĽM de jure, pôsobili mimo branného systému štátu. Napriek úsiliu vedenia KSČ neboli zahrnuté ani do branného systému vymedzeného v zákone o obrane ČSSR z 18. 4. 1961 (č. 40/1961 Zb.), a nový zákon o ZNB z 30. 8. 1965 (č. 70/1965 Zb.) napokon zrušil aj ustanovenia spomenutého zákona z roku 1948.

³ BÍLEK, Jiří – PILÁT, Vladimír. Závodní, Dělnické a Lidové milice v Československu. In *Historie a vojenství*. XLIV, 1995, č. 3, s. 93-94.

⁴ Bližšie ŠTAIGL, Jan – ŠTEFANSKÝ, Michal. *Vojenské dejiny Slovenska VII. zväzok (1945 – 1968)*. Bratislava : Magnet Press 2007, s. 276-280 a MINAŘÍK, Pavel. Názory na úkoly a štruktúru teritoriálneho vojska vo druhej polovine 60. let. In *Vojenské rozhledy*, 2 (34), 1993, č. 9, s. 133-139.

⁵ Krajské a okresné vojenské veliteľstvá (KVV a OVV) mali vzniknúť reorganizáciou z doterajších krajských a okresných vojenských správ a zlúčením s krajskými vojenskými ubytovacími a stavebnými správami (KVSUS) a krajskými správami vojenskej dopravy (KSVD). Koncepcia jednotného obranného systému predpokladala, že budú pôsobiť ako vojensko-odborné orgány komisií obrany KV KSČ (KV KSS) a OV KSČ (OV KSS), plniť funkciu ich štábu a súčasne predstavovať orgán velenia v teritoriálnej vojenskej oblasti v rámci svojej územnej pôsobnosti.

⁶ MINAŘÍK, ref. 4.

Plánovanému použitiu LM zodpovedali zvýšené požiadavky na politickú a odbornú úroveň ich veliteľských kádrov a operačnú pripravenosť jednotiek. V roku 1967 bol pre LM zavedený dvojročný výcvikový cyklus, pričom smernice pre výcvikový rok 1967 – 1968 za hlavné úlohy považovali: 1) prehĺbovať politickú pripravenosť príslušníkov LM na plnenie úloh pri ochrane a obrane teritória, 2) zvyšovať bojovú pohotovosť jednotiek LM a ich pripravenosť na plnenie úloh pri ochrane a obrane teritória; prípravu vykonávať v súlade s požiadavkami súdobého vojenstva v zložitých klimatických a terénnych podmienkach, osobitne s prihliadnutím na zložitosť podmienok vedenia boja na teritóriu v počiatočnom období vojny.⁷ Dôraz sa kládol aj na zodpovedajúce vyzbrojenie a materiálne zabezpečenie LM. Plánované mierové počty LM sa v čase brannej pohotovosti štátu nemali zvyšovať. Uznesenie ÚV KSČ z júna 1967 však predpokladalo, že ich doplňovanie, čo sa zrejme vzťahovalo aj na nahrádzanie vojnových strát, bude prebiehať z radov nestraníkov.⁸

Krátko po intervencii časti vojsk Varšavskej zmluvy do Československa, 22. októbra 1968, Predsedníctvo ÚV KSČ naznačenú koncepciu budovania obranného systému štátu zrušilo a prijalo rozhodnutie o vypracovaní jeho celkom nového modelu. Ako hlavný dôvod bolo neskôr, vo vystúpení ministra národnej obrany v brannom a bezpečnostnom výbore Snemovne národov v marci 1969, uvedené, že uznesenie tohto orgánu zo 14. februára 1967 predstavovalo dokument, ktorý sa „zásadne rozchádzal s polednovou politikou strany a prohlboval dosavadní rozpor v kompetenci medzi stranickými a štátnymi orgány“.⁹

Prípravu nového modelu branného systému ČSSR usmerňovala medzirezortná riadiaca komisia na čele so zástupcom náčelníka Generálneho štábu ČSLA genmjr. Ing. Eduardom Kosmelom. Už prvé zasadnutie komisie 11. marca 1969 ukázalo, že z hľadiska poňatia miesta a úloh LM v systémových štruktúrach a vzťahoch sa základné východiská nezmenili. Prerokovaný návrh anotácie výskumnej úlohy „Branný systém ČSSR“ počítal s vytvorením niekoľkých riešiteľských skupín, z ktorých jedna mala názov „Ludové milície“ a jej úlohou malo byť „*Upřesnění cílů činnosti LM na teritoriu ve vztahu k brannému systému: za války; při přechodu na válečný stav; v míru.*“ Obsahovo išlo najmä o tieto otázky: „*Možnosti využití LM při plnění úkolů obrany teritoria proti vnějšímu protivníkovi a při ochraně teritoria. Úloha a místo LM při řešení a plnění úkolů, zabezpečujících fungování teritoria a jejich vztahy k ostatním prvkům branného systému. Představa o racionalizaci fungování a řízení LM při obraně a ochraně teritoria.*“¹⁰ Podľa časového harmonogramu plnenia úlohy mali byť zásady koncepcie nového branného systému spracované do konca roka 1969 a po rozpracovaní do jednotlivých oblastí sa od 1. júla 1970 mala začať etapa ich postupnej realizácie.

Súbežne s riešením otázok spojených s vymedzením miesta a úloh LM v brannom systéme sa táto ozbrojená zložka stala dôležitým činiteľom a aktérom politického a spoločenského diania. Po januárovom pléne ÚV KSČ príslušníci LM podporili nové vedenie strany a jeho politickú líniu. Predpokladali, okrem iného, že povedie k legislatívnemu vymedzeniu postavenia a funkcií LM v politickom systéme. K tomu smerovali aj kategorické požiadavky milicionárov. Existencia LM sa však na druhej strane stala, predovšetkým z dôvodu ich výlučnej stranickosti, v uvoľnenej politickej atmosfére predmetom kritiky časti obyvateľ-

⁷ ŠOLC, Josef. *Lidové milice. Jejich místo a úloha v branném systému ČSSR*. knihovnicka.cz, 2009, s. 57.

⁸ Tamže.

⁹ VÚA-VHA Praha, f. MNO/sekr. min. 1969, šk. 25, sign. 1-12/6-1.

¹⁰ VÚA-VHA Praha, f. MNO/sekr. min. 1969, šk. 25, sign. 1-12/1.

stva, masmédií a rôznych organizácií. Jej narastanie vyvolávalo medzi príslušníkmi LM nielen podráždenie, ale aj obavy zo zmien, ktoré by narušili ich politický a sociálny status. Výsledkom boli začínajúce prejavy nespokojnosti s tzv. obrodným procesom a jeho nositeľmi. Zosilneli najmä po zasadnutí ÚV KSČ v máji 1968, ktoré sa síce postavilo na obranu LM, ale konkrétne opatrenia neprijalo.

V napätej situácii sa Hlavný štáb LM rozhodol usporiadať celoštátny aktív milicionárov, na ktorom by verejne obhájili svoje stanoviská. Aktív sa uskutočnil 19. júna 1968 v Prahe – Ruzyni a zúčastnilo sa ho viac ako 10 000 milicionárov. V prejavoch zazneli kritické hlasy proti pojanuárovému vedeniu KSČ, ktorému vytýkali slabosť v postupe proti pravicovým silám a žiadali o mocensko-administratívne zákroky proti nim. Na aktíve vystúpil aj 1. tajomník ÚV KSČ Alexander Dubček. Jeho prejav vyznel zmierlivo voči požiadavkám milicionárov. V snahe nájsť východisko, ktoré by umožňovalo ďalšiu existenciu LM, navrhol, aby sa do ich jednotiek prijímali aj nečlenovia KSČ, prípadne tiež príslušníci iných politických strán. Napriek rozporným informáciám, ako milicionári na tento návrh reagovali¹¹, sa Dubčekovi podarilo atmosféru v LM upokojiť. V súhrne však výsledky aktívu podporili konzervatívne sily vo vedení KSČ. V snahe zabrániť zneužitiu tejto ozbrojenej zložky bol v júli 1968 Hlavný štáb LM vyčlenený zo štátno-administratívneho oddelenia ÚV KSČ, ktorého bol súčasťou od roku 1963, a podriadený priamo 1. tajomníkovi ÚV KSČ.¹²

V svojej podstate negatívny vzťah členov LM k reformnému procesu v ČSSR sa potvrdil v auguste 1968. Drvivá väčšina milicionárov na Slovensku považovala intervenciu vojsk piatich štátov Varšavskej zmluvy za akt internacionálnej pomoci, nadväzovala kontakty s veliteľmi a štábmi jednotiek a poskytovala im rôznu pomoc, a to často aj v rozpore s postojmi územných orgánov.¹³ Časť príslušníkov LM ale mala, podľa neskoršieho hodnotenia Predsedníctva ÚV KSS, podľahnúť „pravícovému oportunizmu“ a narúšať „jednotu kolektívov, či už jednotiek alebo i územných štábov. Najviac sa to prejavilo v Mestskom štábe LM v Bratislave, Mestskom štábe LM v Košiciach, okresnom štábe LM v Banskej Bystrici a do určitej miery i v Krajskom štábe LM Západoslovenského kraja a v iných štáboch“.¹⁴ Niektoré závodné jednotky LM sa príslušníkom intervenčných vojsk dokonca javili, zrejme na základe správ „zdravých“, to značí kolaborujúcich síl, natoľko „nespoľahlivé“, že im odobrali zbrane. Išlo o jednotky LM z Bratislavy, konkrétne z Československej televízie, Vydavateľstva Pravda, Mestskej správy spojov a Západoslovenských tlačiarň.¹⁵

Na začiatku procesu tzv. normalizácie sa príslušníci LM aktívne podieľali na opatreniach na udržanie „pokojia a poriadku“, čo znamenalo zabrániť organizovaniu protestných akcií proti Moskvou nadiktovaným podmienkam politického a spoločenského vývoja a pokračujúcej prítomnosti sovietskych vojsk. Po novembrovom pléne ÚV KSČ a decembrovom zasadnutí ÚV KSS v roku 1968, ktorých závery upozorňovali, že hlavným nebezpečenstvom je pôsobenie „pravícových antisocialistických síl“, bolo na Slovensku v pohotovosti 1 090 príslušníkov LM, z toho 200 vo Východoslovenskom kraji (140 v Košiciach a 60 v

¹¹ Podľa niektorých zdrojov mal návrh vyvolať prudký odpor milicionárov a podľa iných sa stretol s „búrlyvým“ súhlasom. Pozri BAŠTA, Jiří. Lidové milice – nelegální armáda KSČ. In *Paměť a dějiny*, 2008, č. 2, s. 105.

¹² ŠOLC, ref. 7, s. 91.

¹³ Tamže, s. 58; BAŠTA, ref. 12 a PEŠEK, Jan. Ludové milície. Súkromná armáda komunistickej strany. In *História*, 5, 2005, č. 2, s. 18. ,

¹⁴ SNA Bratislava, f. Predsedníctvo ÚV KSS 1966-1986, šk. 1292, č. 1421/17.

¹⁵ ŠOLC, ref. 7, s. 59.

Prešove, 90 v Stredoslovenskom kraji (30 v Banskej Bystrici, 30 v Martine a 30 v Zvolene) a 800 v Západoslovenskom kraji (750 v Bratislave a 50 v Trnave). Podľa pokynov riadiaceho štábu na Slovenskej správe Ministerstva vnútra a podobných štábov na krajských správach ZNB spolu s príslušníkmi Verejnej bezpečnosti a vojakmi vyčlenenými z útvarov Východného vojenského okruhu vytvárali osobitné pohotovostné jednotky, pripravené na nasadenie pri očakávaných demonštráciách.¹⁶

V decembri 1968 vrcholné komunistické orgány uložili územným stranickým orgánom a stranickým organizáciám, aby využili odhodlanie väčšiny príslušníkov LM „brániť socializmus“ proti „extrémnym“ silám. Za hlavnú úlohu LM označili ich upevňovanie sústavným zvyšovaním úrovne bojovej a politickej prípravy a zjednocovaním politických postojov na platforme rezolúcie novembrového pléna ÚV KSČ. Stranícke organizácie mali zabezpečiť jednotné riadenie LM ako ozbrojenej zložky komunistickej strany v podmienkach nastávajúceho federatívneho usporiadania štátu, podporovať ich autoritu na verejnosti, ako aj upevňovanie spolupráce s ostatnými ozbrojenými zložkami.¹⁷

Príležitosť na opätovné potvrdenie svojich „pevných“ postojov LM dostali už čoskoro. Po nepokojoch, ktoré prepukli po víťazstvách hokejových reprezentantov ČSSR nad mužstvom ZSSR na majstrovstvách sveta vo Švédsku v marci 1969 a s tým spojenými otvorenými vyhrážkami sovietskych vojenských činiteľov o použití vlastných prostriedkov proti „antisocialistickým silám“, ako aj v súvislosti s odvolaním A. Dubčeka z funkcie 1. tajomníka ÚV KSČ, v ktorej ho nahradil Gustáv Husák, boli z rozhodnutia ústredných štátnych a stranických orgánov posilnené bezpečnostné opatrenia. Okrem iného išlo o posilnenie spomenutých pohotovostných zásahových jednotiek o tzv. záložné zásahové jednotky, do ktorých boli predurčení aj príslušníci LM v plánovaných počtoch od 300 do 500 osôb.¹⁸ Napríklad v Bratislave tak bolo v pohotovosti spolu okolo 1 000 milicionárov.¹⁹ V ešte väčšom rozsahu sa však LM podieľali na rozsiahlych bezpečnostných opatreniach prijatých v súvislosti s očakávanými protisovietskymi a protisocialistickými aktivitami pri prvom výročí vojenskej intervencie.

S prípravami opatrení ústredné komunistické a štátne orgány začali so značným predstihom, v podstate už v apríli 1969. V priebehu júna a júla vznikli na úrovni od okresov vyššie osobitné „operačné štáby“ s úlohou podľa „*presného informačného systému operatívne riešiť zásadné otázky akcieschopnosti a konkrétne opatrenie jednotlivých zložiek...*“²⁰ Počítali aj s maximálnym využitím „politického a ľudského“ potenciálu LM. Na 18. augusta bol do Prahy zvolaný celoštátny aktív, na ktorom bola zdôraznená ich povinnosť plniť úlohy v duchu stranických uznesení. Podobné aktívy sa následne uskutočnili v jednotlivých krajoch a „*vo vybraných politicky pevných závodoch*“.²¹ Schválený komplex opatrení vymedzoval pre LM nasledujúce úlohy: 1) štáby LM všetkých stupňov boli povinné zabezpečiť stálu

¹⁶ PÚČIK, Miloslav – WILLIAMS, Kieran D. Počiatky „normalizácie“ slovenskej spoločnosti a Východný vojenský okruh. In *Vojenské obzory – T*, 2, 1995, č. 2, s. 81; PÚČIK, Miloslav. Plány zneužitia armády a bezpečnostných zložiek proti vnútornému nepriateľovi na Slovensku (1969-1989). In *Vojenské obzory – K*, 4, 1997, s. 77 a 128 a PÚČIK, Miloslav. *Rok 1968 a armáda na Slovensku*. Bratislava : MO SR 1999, s. 42.

¹⁷ ŠOLC, ref. 7, s. 59.

¹⁸ PÚČIK, Plány, ref. 16, s. 79.

¹⁹ Údaj vyplýva z porovnania počtov príslušníkov jednotlivých ozbrojených zložiek vyčlenených do pohotovostných jednotiek. Tamže.

²⁰ Tamže, s. 91-92.

²¹ Tamže, s. 92.

službu, spoľahlivé náhradné spojenie a zabezpečiť ochranu zbrojných skladov, 2) zabezpečiť ochranu budov a zariadení komunistických orgánov, ako aj objektov „zvláštnej dôležitosti“ a 3) vytvoriť osobitné pohyblivé pohotovostné jednotky v podriadenosti okresných, krajských a celoštátnych územných orgánov komunistickej strany. Podľa plánu ich formovania a využitia, ktorý schválil osobne G. Husák ako najvyšší veliteľ ĽM, mali jednotky disponovať osobnými zbraňami, ako aj spojovacími a dopravnými prostriedkami.²²

Na základe podkladov z celoštátnej porady náčelníkov krajských štábov ĽM, ktorá sa konala na ÚV KSČ 10. júla 1969, sa súčasne analyzovala situácia v jednotkách ĽM a ich „spoľahlivosť“. Hodnotenie prebiehalo najskôr na úrovni okresných štábov ĽM za účasti veliteľov závodných jednotiek, potom na úrovni krajov a 29. júla bola súhrnná správa predložená Predsedníctvu ÚV KSS. Správa konštatovala, že v jednotkách ĽM na Slovensku je dobrý morálne politický stav a „*postupne sa ujednocujú názory pre dôveru a podporu novému straníckemu vedeniu*“. Za dôležité pritom považovala skutočnosť, že od januára 1968 „*vďaka cielenej ideovo-výchovnej práci nedošlo k hrubému porušeniu disciplíny a nebolo potrebné pre protistranícky postoj rozpustiť žiadnu jednotku ĽM*“ a že „*odchod jedincov, ktorí odopreli zúčastňovať sa života v ĽM alebo nesúhlasili s opatreniami strany a boli z ĽM uvoľnení, nemal a nemá vplyv na morálno-politický stav ĽM*.“ Isté problémy však správa videla v starostlivosti o ĽM, a to najmä vo Východoslovenskom kraji, kde „*uznesenia ÚV KSČ z 11. 12. 1968 nie sú...uvádzané do praxe – nie sú aplikované na konkrétnu činnosť ĽM, hlavne na úsekoch straníckej práce v okresoch, ako na úsekoch hospodárskeho vedenia v závodoch*.“ Osobitne upozorňovala na nepriaznivú situáciu v Poprade a Rožňave pre veľkú diferenciaciu „*medzi ĽM a okresným výborom strany hlavne v otázkach vzťahu k ZSSR*“. V záverečnom hodnotení „spoľahlivosti“ ĽM správa uvádzala, že po „*odčítaní tých, čo stratili záujem o činnosť ĽM alebo z rôznych príčin odstúpili a ešte dnes zaujímajú kolísavé stanovisko, ostáva nám na Slovensku 75 – 80 % príslušníkov ĽM spoľahlivo pripravených pomáhať riešiť úlohy v zložitej situácii*“. Medzi ĽM, s ktorými „*zatiaľ*“ nie je možné počítať, radila jednotky v závodoch a zariadeniach Duslo Šaľa, S. M. Kirov Levice, Lodenice Komárno, Zvéračský ústav v Bratislave, Film Koliba v Bratislave, Slovena Čadca, Prefa Sučany, Tesla Nižná, Chemko Strážske, Chemosvit Poprad, Chemlon Humenné a Tehelne Košice.²³

Okrem uvedenej správy Predsedníctvo ÚV KSS schválilo aj „*Návrh na predbežné opatrenia ĽM na Slovensku pre obdobie august – september 1969*“, ktorý spracoval štáb veliteľa ĽM na Slovensku. Návrh zdôrazňoval, že cieľom ĽM nemôže byť preberanie úloh štátno-bezpečnostných zložiek. ĽM mali pôsobiť „*z pozície vedúcej úlohy strany*“ a svojou prítomnosťou „*vnášať dôveru výkonným orgánom MV pri zjednávaní klúdu a poriadku*“, prípadne „*svojou mohutnou údernou silou organizovane zasiahnuť, ak túto pomoc velenie bude požadovať*“. Štáb ĽM odporúčal, aby silové zložky pre prípad nepokojov vytvárali, predovšetkým vo väčších mestách, tri zásahové sledy. Prvý sled mali tvoriť orgány ministerstva vnútra s vyčlenenými vojenskými posilami, druhý sled „*jednotky ĽM na závodoch v mieste pôsobenia...ak o tom rozhodne velenie operácie, v ktorom je zastúpený člen príslušného štábu ĽM*“ a tretí sled „*jednotky ĽM z teritória kraja pripravené v pohotovosti*“.

²² Tamže, s. 93.

²³ SNA Bratislava, f. Predsedníctvo ÚV KSS 1966-1986, šk. 1233, č. 601/17.

*Ich presun do priestoru operácie sa začne uskutočňovať, ak II. sled LM zahajuje operačnú činnosť. III. sled je zálohou veliteľa LM kraja alebo MV KSS. O jeho použití rozhodne veliteľ LM na Slovensku na návrh štábu LM.*²⁴

Od 12. augusta jednotky LM vykonávali kontrolu uloženia zbraní, v rámci ktorej boli zbrane z malých závodov sústredené do väčších, s lepšími podmienkami ich zabezpečenia. Vyskytli sa pritom prípady „odobratia zbraní niektorým jednotkám LM, u ktorých politické postoje nedávali záruky, že nebudú zneužitú...“²⁵ Súčasne sa pripravovali plány na zaistenie ochrany vybraných objektov, ako rozhlasových a televíznych vysielačov, spojovacích uzlov, skladov pohonných hmôt, tlačiarň, energetických zariadení a sídiel orgánov komunistickej strany. Ich ochrana sa začala 18. augusta, keď bola aj vyhlásená 100 % mobilizačná pohotovosť príslušníkov LM.

Ešte v ten istý deň uskutočnili jednotky LM manifestačný pochod cez Bratislavu. Ich cieľom bol Park kultúry a oddychu na brehu Dunaja, kde sa podľa pokynov ÚV KSS konalo celoslovenské zhromaždenie účastníkov odboja a príslušníkov LM. Malo symbolizovať vzájomné prepojenie komunistického výkladu ideálov, priebehu a výsledkov SNP s „revolučnými“ zámermi poaprílového vedenia strany.²⁶ Nasledujúci deň, 19. augusta, sa časť príslušníkov LM zúčastnila celoštátneho aktívu predsedov základných organizácií KSČ a KSS, predsedov závodných výborov ROH a zástupcov LM z priemyslu, stavebníctva a dopravy v Prahe, ktorý mal nabudiť „zdravé jadro“ spoločnosti proti predpokladaným „kontrarevolučným výtržnostiam“.²⁷

V dňoch 19. – 22. augusta boli milicionári zapojení, okrem spomenutej ochrany objektov, do hliadkovej služby vo vytipovaných mestách a 21. augusta bola nasadená pohotovostná jednotka LM v počte 120 osôb proti demonštrantom v Bratislave.²⁸ Pripravený bol aj zásah milicionárov v Košiciach. V celoštátnom meradle však účasť príslušníkov LM v bezpečnostných opatreniach na Slovensku bola neporovnateľne nižšia ako v Čechách a na Morave.²⁹ V celej ČSSR bol v jednotlivých dňoch počet nasadených milicionárov nasledujúci: 19. augusta – 15 225, 20. augusta – 20 050, 21. augusta – 27 437 a 22. augusta – 24 572.³⁰ Relevantné údaje zo Slovenska, kde podľa hodnotenia vlády SSR okrem spomenutých akcií v Bratislave a Košiciach „spoločenský život...v tomto čase nezaznamenal vážne poruchy...“³¹, nie sú známe a aktívnu účasť príslušníkov LM na bezpečnostných opatreniach je možné len odhadnúť. Na základe porovnania celoštátneho počtu milicionárov vyčlenených na stráženie objektov (5 210 osôb), do hliadkovej činnosti (19. augusta – 1 692, 20. augusta – 2 299, 21. augusta – 2 533 a 22. augusta – 2 560), do krajských

²⁴ Tamže.

²⁵ PÚČIK, Plány, ref. 16, s. 101.

²⁶ Pokoj pre konštruktívnu prácu. In *Pravda*, 19. augusta 1969, s. 1 a 3.

²⁷ Republiku si rozvracať nedáme. In *Pravda*, 20. augusta 1969, s. 1.

²⁸ PÚČIK, Počiatky, ref. 16, s. 62.

²⁹ Demonštrácie sa uskutočnili najmä v Prahe, Brne a Liberci, pričom zásah bezpečnostných síl v prvých dvoch mestách si vyžiadali aj obeť na životoch. Príslušníci LM, ktorým bolo, na rozdiel od príslušníkov VB a vojakov, vydané ostré strelivo, mali zastreliť dve osoby v Prahe a dve v Brne.

³⁰ ŠOLC, ref. 7, s. 60.

Podľa iných materiálov malo byť 21. augusta 1969 nasadených dovedna 40 000 príslušníkov LM. Pozri Kalendárium roku 1969. Srpnové udalosti. In www.totalita.cz/kalendar/kalend_1969_08.php.

³¹ Vláda SSR oceňuje rozvážny postoj. In *Pravda*, 26. augusta 1969, s. 1.

záložných jednotiek (1 725 osôb), ako aj počtu príslušníkov LM, ktorí sa priamo zúčastnili zásahov v Prahe (2 600, resp. 3 100)³² a v Brne (380)³³, sa domnievame, že podobné úlohy na Slovensku plnilo približne 3 500 milicionárov. V záujme objektivity treba uviesť, že nie všetci slovenskí príslušníci LM boli ochotní zapojiť sa do akcií a mnohí z nich odopreli „nastúpiť do služby“.³⁴

Relatívne malý podiel na celoštátnych opatreniach chcel Hlavný štáb LM na Slovensku zrejme „kompenzovať“ morálnou podporou akcií milicionárov v Prahe. Dokumentuje to otvorený list, ktorý im poslal po brutálnom zásahu proti pražským demonštrantom 21. augusta: „*Vážení soudruzí, v těchto těžkých chvílích jsme s vámi. Jsme přesvědčeni, že splníte všechny úkoly, před kterými v těchto dnech společně stojíme. Máte u vás v Praze těžkou práci a jsme rádi, že přesto při plnění vašich důležitých úkolů pevně stojíte za novým vedením naší strany. Tento svůj pevný postoj jste jednoznačně dokázali i při posledním střetnutí s rozvratníky republiky. Chceme vás ubezpečit, že i my v Bratislavě stojíme pevně na svých místech a že i v praxi dokážeme realizovat heslo Klementa Gottwalda "Republiku si rozvracet nedáme!"*“³⁵

Výrazom ocenenia „zásluh“ LM proti „rozvratníkom republiky“ sa následne stalo vyznamenanie „Za zásluhy o Lidové milice“, zriadené zákonom č. 162/1969 z 18. 12. 1969. Malo dva stupne a po prvýkrát sa udeľovalo pri príležitosti 22. výročia februárových udalostí v roku 1970.

Na tomto mieste považujeme za potrebné venovať bližšiu pozornosť členskej základni LM na Slovensku, a to tak z hľadiska jej počtov, zloženia, vnútornej organizácie a systému riadenia, ako aj dopadov prebiehajúceho politického vývoja, respektíve, s ohľadom na stranícku príslušnosť milicionárov, na vývoj v komunistickej strane.

Pri porovnaní základných ukazovateľov LM pred obdobím „pražskej jari“, k 31. decembru 1966, a po jej násilnom potlačení, respektíve po skončení čistiek v komunistickej strane, k 31. decembru 1970, možno konštatovať: 1) plánované počty LM sa nezmenili a predstavovali 16 600 osôb a 2) skutočné počty príslušníkov LM, ktoré sa zo 16 382 osôb do konca roka 1969 zvýšili na 16 789 osôb, do konca roka 1970 klesli na 15 144 osoby, pričom úbytok (1 645 osôb) tvorili milicionári vylúčení z KSS, a tým aj z LM (bližšie tabuľka č. 1). Z hľadiska vekového zloženia príslušníkov LM došlo k podstatnému poklesu počtu najmladších milicionárov a naopak k zvýšeniu počtu milicionárov v strednom a staršom veku (bližšie tabuľka č. 2). V sociálnom zložení LM sa čiastočne oslabilo robotnícke „jadro“ a znížilo sa aj zastúpenie pracovníkov z administratívy. Podstatne sa naopak zvýšil počet milicionárov z funkcií inžiniersko-technických hospodárskych pracovníkov (bližšie tabuľka č. 3).

³² ŠOLC, ref. 7, s. 60 a PŮČEK, Rok 1968, ref. 16, s. 62

³³ BŘEČKA, Jan – SEČKÁŘOVÁ, Věra. *Brno v srpnu 1968 a 1969*. Brno : Magistrát města 2004, s. 18.

³⁴ SNA Bratislava, f. Predsedníctvo ÚV KSS 1966-1986, šk. 1292, č. 1421/17.

³⁵ Otvorený dopis Lidovým milicím v Praze. In *Rudé právo*, 22. 8. 1969, s. 1.

Tabuľka č. 1

Počet príslušníkov Ľudových milícií v rokoch 1969 – 1970³⁶

	Stav k 31.12.1969	Počet vylúčených z KSS	Stav k 31.12.1970
Západoslovenský kraj	4 706	386	4 320
Stredoslovenský kraj	6 151	647	5 504
Východoslovenský kraj	4 212	368	3 844
Bratislava – mesto	1 720	244	1 476
DOVEDNA	16 789	1 645	15 144

Tabuľka č. 2

Vekové rozvrstvenie príslušníkov ĽM v rokoch 1966 – 1970³⁷

Stav k	Veková skupina (počet rokov)				
	25 – 35	36 – 45	46 – 55	56 – 60	nad 60
31. 12. 1966	5 838	6 703	2 812	752	277
31. 12. 1970	3 794	6 516	3 670	799	365

Tabuľka č. 3

Sociálne zloženie ĽM v rokoch 1966 – 1970³⁸

Stav k	Sociálna skupina (počet príslušníkov v %)				
	robotníci	poľno- hospodári	stredné technické kádre	inžiniersko- technickí hospodárski pracovníci	pracovníci v admi- nistratívne
31. 12. 1966	51,1	0,5	27,9	7,7	9,8
31. 12. 1970	48,1	0,3	29,9	12,6	4,8

Aktívnou účasťou milicionárov na „bezpečnostných“ opatreniach v roku 1969 bolo, podľa hodnotenia štábu ĽM pre Slovensko, vážne narušené plnenie výcvikových úloh. Smernice Predsedníctva ÚV KSČ pre výcvikový rok 1969 – 1970 ich orientovali do oblastí, ktoré zodpovedali predpokladanému postaveniu ĽM v brannom systéme s osobitným dôrazom na činnosť veliteľov a jednotiek v obrannom a útočnom boji. Napriek obmedzenému časovému priestoru na výcvik sa jeho vyvrcholením opäť stali, tak ako v minulých rokoch, rotné taktické cvičenia. V niektorých prípadoch, ako napr. v okrese Rožňava, sa uskutočnili za aktívnej účasti jednotiek Sovietskej armády.³⁹

Negatívny vplyv na „bojovú pohotovosť a pripravenosť“ jednotiek ĽM mal mať tiež úbytok milicionárov po ich vylúčení z KSS. Podľa štábu ĽM pre Slovensko v niektorých prípadoch došlo dokonca k „rozbitiu“ organizačnej štruktúry jednotiek.⁴⁰ Za ďalší vážny problém štáb potom považoval „otázku pripravenosti veliteľov, fyzickej zdatnosti a schop-

³⁶ Ref. 14.³⁷ Tamže a ŠTAIGL, ref. 1, s. 60.³⁸ Tamže.³⁹ Ref. 14.⁴⁰ Tamže.

nosti príslušníkov LM, ktorí sú väčšinou staršieho veku“. V tejto súvislosti otvorene priznal, že existujúca úroveň odbornej pripravenosti veliteľov jednotiek a fyzická „kondícia“ milicionárov nezodpovedajú úlohám, ktoré LM vymedzovala spomenutá koncepcia branného systému ČSSR.⁴¹ Analýza nasadenia LM v auguste 1969 však poukázala aj na skutočnosť, že táto zložka nie je na úlohy „poriadkového a represívneho“ charakteru pripravená tiež svojím materiálnym zabezpečením, osobitne dostatočným počtom dopravných, spojovacích a iných technických prostriedkov.⁴² Všetky uvedené nedostatky mali byť odstránené „v čo najkratšom čase“.

Na začiatku 70. rokov sa ústredné stranícke orgány sústredili najmä na zvýšenie prezentácie LM na verejnosti a upevnenie ich postavenia ako jednej z ozbrojených zložiek branného systému štátu. Prispieť k tomu mala aj zmena koncepcie výstroja, funkčného označovania a oceňovania príslušníkov LM. Od 1. januára 1970 boli pre nich zavedené nové vychádzkové rovnošaty vojenského strihu vz. 70 v tradičnej sivomodrej farbe, pričom pôvodný tmavomodrý baret k nim postupne nahrádzala čiapka, tzv. brigádírka. Príslušnosť k LM vyjadrovala červená hviezda na čapici so štátnym znakom v strede a nový rukávový znak v tvare husitskej pavézy. Cvičné rovnošaty vz. 60, tzv. maskáče, boli totožné s armádnymi. Nové funkčné označenie veliteľov a príslušníkov štábov LM bolo výraznejšie a malo „upevniť ich veliteľské sebavedomie“.⁴³ Súčasne s novým výstrojom boli podľa vzoru ČSLA zavedené odznaky, ktorými sa oceňovalo úsilie milicionárov vo výcviku a pri zvyšovaní odbornej pripravenosti. Išlo o Strelecký odznak LM udeľovaný za výborné výsledky v streleckej príprave vo výcvikovom období, ďalej Odznak triedneho špecialistu a Odznak vzorného milicionára. Za dlhoročnú obetavú a iniciatívnu prácu v LM pri zabezpečovaní obrany a ochrany ČSSR sa udeľoval Čestný odznak LM.

Vymedzením úloh a otázkami použitia LM sa podrobne zaoberali zásady „Centrálneho plánu mimoriadnych bezpečnostných opatrení (MBO) na území ČSSR“, ktorý od konca roka 1969 spracovávalo Ministerstvo vnútra ČSSR v súčinnosti s MNO a Hlavným štábov LM. Na základe analýzy „skúseností“ z augusta 1969 mali spracovatelia plánu spresniť existujúce plány bezpečnostných opatrení, počty a spôsoby použitia vyčleňovaných síl a súčasne riešiť otázky decentralizácie procesu ich nasadenia v prípade „hromadných protispoločenských vystúpení“. Finálny výstup z „dielne“ Generálneho štábu ČSLA zo začiatku roka 1971 nazvaný „Zásady centrálneho plánu mimoriadnych bezpečnostných opatrení“ počítal s priamym zapojením časti príslušníkov LM do systému MBO, a to v troch formách: 1) vytváraním zmiešaných poriadkových hliadok s príslušníkmi Verejnej bezpečnosti, 2) ochranou a obranou dôležitých objektov a zariadení, predovšetkým objektov komunistickej strany a 3) prípravou pohotovostných jednotiek pre prípadný zásah na násilné potlačenie demonstrácií a iných „nepokojov“. Zvyšok príslušníkov LM tvoril zálohu straníckych orgánov na tzv. operatívne použitie.⁴⁴

Aktivovanie systému MBO sa malo uskutočňovať vo variantoch a stupňoch. Prvý variant mal päť stupňov a jeho použitie sa predpokladalo v prípade, ak na potlačenie akcií postačovala „zvýšená aktivita operatívnych a vyšetrovacích“ síl a prostriedkov, pričom LM mali „nastúpiť“ až v štvrtom a piatom stupni MBO v podobe spomenutých zmiešaných

⁴¹ Tamže.

⁴² VÚA-VHA Praha, f. MNO/sekr. min. 1969, šk. 2, sign. 1-12/1-3.

⁴³ VÚA-VHA Praha, f. MNO/sekr. min. 1969, šk. 28, sign. 10/1-1.

⁴⁴ Ref. 14 a PÚČIK, Plány, ref. 16, s. 102-106.

poriadkových hliadok a ochrany objektov. Druhý variant nadväzoval na prvý a vyhlasoval sa v dvoch stupňoch, ktoré završovali opatrenia na udržanie komunistickej moci. Šiesty stupeň mal byť vyhlásený, ak akcie „bezprostredne hrozia alebo k nim už dochádza“ a počítal s nasadením „potlačovacích síl a prostriedkov“, vrátane pohotovostných jednotiek LM. Posledný siedmy stupeň už mal vytvoriť podmienky „na úplné potlačenie a likvidáciu“ akcií proti režimu. Návrh na vyhlásenie I. alebo II. variantu a konkrétneho stupňa MBO na Slovensku predkladal minister vnútra SSR ministrom vnútra ČSSR. Výkonný a riadiaci orgán systému MBO predstavoval Operačný štáb SSR, ktorého náčelníkom bol námestník ministra vnútra SSR pre bezpečnosť. Medzi členov štábu patril aj náčelník štábu LM na Slovensku. Podobne boli vytvárané aj krajské a okresné štáby na čele s náčelníkmi krajských a okresných správ ZNB.⁴⁵

Plán MBO pre územie Slovenska kalkuloval s použitím príslušníkov LM pre Mestskú správu VB v Bratislave a pre krajské správy VB v Bratislave, Banskej Bystrici a Košiciach v týchto počtoch: 1) zmiešané poriadkové hliadky – 896 osôb, 2) strážne jednotky – 2 357 osôb a 3) pohotovostné zásahové jednotky – 1 846 osôb. Podľa Plánu materiálno technického zabezpečenia MBO mali byť milicionári vyčlenení na plnenie uvedených úloh vybavení rovnakým „materiálom“ ako príslušníci VB, čiže vreckovými aerosólovými rozstrekovačmi KASR 80, krátkymi alebo dlhými gumovými palicami, slznými granátmi a ochrannými prilbami a okuliarmi.⁴⁶ Použitie príslušníkov LM legislatívne upravovala vyhláška ministra vnútra ČSSR z 22. apríla 1971, ktorá ich poverovala „*plněním některých úkolů k posilování ochrany a bezpečnosti státu, zejména při udržování veřejného pořádku, bezpečnosti osob jakož i majetku*“. Úlohy mali plniť spravidla pod velením príslušníkov ZNB alebo v súčinnosti s nimi, čiže samostatne, pod velením vlastných funkcionárov. Pri výkone „služby“ boli povinní nosiť červenú rukávovú pásku s písmenami „LM“ vytlačenými čiernou farbou. S týmto označením im prislúchali všetky práva a povinnosti príslušníkov ZNB.⁴⁷ Podobne bola „spolupráca“ LM a orgánov bezpečnosti riešená aj v zákone o ZNB č. 40/1974.⁴⁸

Formulácia o využití LM na posilnenie „ochrany a bezpečnosti štátu“ predstavovala ďalší pokus o právnu úpravu postavenia LM ako súčasť branného systému ČSSR. Jeho nová koncepcia už nepočítala s existenciou teritoriálnych vojsk a čiastočne spresňovala aj okruh úloh, ktoré mali LM plniť. Zámer prezentovať LM ako súčasť branného systému a ozbrojených síl ČSSR patril aj medzi základné východiská koncipovania nového Poriadku Ľudových milícií. Jeho konečnú podobu schválilo Predsedníctvo ÚV KSČ 14. septembra 1973. V úvode Poriadku sa zdôrazňovalo: „*Lidové milice jsou jednou ze záruk socialistického vývoje a mají své pevné místo v politickém a branném systému naší společnosti. Jejich základním úkolem je budování a obrana socialismu proti vnitřním i vnějším nepřátelům, rozvíjení spolupráce s ostatními ozbrojenými složkami socialistického státu, upevňování spojení se Sovětským svazem a ozbrojenými silami Varšavské smlouvy.*“⁴⁹

Poriadok Ľudových milícií vymedzoval vzťah ku komunistickej strane v troch základných rovinách: 1) milície sú neoddeliteľnou súčasťou KSČ a jej ozbrojenou zložkou, 2) sú centrálné riadené Ústredným výborom KSČ, hlavným veliteľom LM v ČSSR, ktorým je

⁴⁵ PÚČIK, Plány ref. 16, s. 107-113.

⁴⁶ Tamže, s. 114.

⁴⁷ Sbíрка zákonů. Československá socialistická republika, 1971, částka 9, vyhláška č. 67/1977.

⁴⁸ Zákon o Zbore národnej bezpečnosti č. 40/1974 Zb. z 24. 4. 1974, §51, ods. 2. In www.zakon.sk.

⁴⁹ BÍLEK, ref. 3, s. 97.

generálny tajomník ÚV KSČ, a jeho výkonným orgánom, to značí. Hlavným štábom LM a 3) v mierových podmienkach plnia tiež úlohu stranického aktívu KSČ. Za hlavné úlohy LM ako ozbrojenej zložky považoval: 1) vo vymedzenom rozsahu zabezpečovať ochranu a obranu závodov a iných dôležitých objektov a zariadení; 2) podieľať sa na opatreniach na ochranu verejného pokoja a poriadku; 3) pomáhať pri likvidácii následkov živelných pohrôm; 4) podieľať sa na brannej výchove a príprave obyvateľstva, predovšetkým mládeže; 5) za brannej pohotovosti štátu a počas vojny sa v súčinnosti s ozbrojenými silami a zborní ČSSR podieľať na ochrane teritória, viesť boj s diverznými skupinami a vnútornými i nepriateľskými silami, so vzdušnými silami i výsadbami nepriateľa a pomáhať pri odstraňovaní následkov použitia ZHN a 6) plniť ďalšie úlohy podľa rozhodnutia stranických orgánov.⁵⁰

Členstvo v LM bolo aj naďalej dobrovoľné, zmenilo sa však členenie jednotiek. Na základe uznesenia Sekretariátu ÚV KSČ o organizačnej výstavbe jednotiek LM z 18. septembra 1973 sa tieto namiesto doterajšieho delenia podľa predpokladaných úloh (strážne oddiely, rýchle oddiely, oddiely záloh a pod.) podľa predurčenia rozlišovali na strelecké a špeciálne jednotky. Systém riadenia LM (pozri prílohu č. 1) z dôvodu zvýšenia operatívnej nasadenia jednotiek posilňoval právomoci okresných veliteľov a štábov LM. Vojenská organizácia jednotiek zostala zachovaná.

Základnou streleckou jednotkou bola strelecká čata s troma družstvami. Tri strelecké čaty tvorili streleckú rotu. Časť streleckých rôt bola organizačne začlenená do práporov LM, ostatné pôsobili ako samostatné jednotky. Práporov LM predstavovali zálohu veliteľov LM od úrovne kraja vyššie. Na Slovensku bolo sformovaných päť práporov LM – jeden ako záloha veliteľa LM na Slovensku (staval Stredoslovenský kraj), tri ako záloha krajských veliteľov LM a jeden v Bratislave. Špeciálny charakter mali mínometné, protitankové, protiletadlové, prieskumné, ženijné, spojovacie, tylové, zdravotnícke a ďalšie jednotky. Niektoré boli organizačne začlenené do spomenutých práporov LM, iné mali pôsobiť samostatne v podriadenosti územných štábov LM (pozri prílohu č. 2). V rámci jednotlivých okresov a krajov sa organizačná štruktúra LM líšila podľa predpokladaných úloh a personálnych a materiálových podmienok.

Veliteľom LM v okrese zostal vedúci tajomník OV KSS a jeho výkonným riadiacim orgánom bol okresný štáb LM na čele s „uvoľneným“ náčelníkom. Základnú štruktúru štábu, ktorého počty osôb boli stanovené na základe veľkosti okresu a pridelených úloh na 14, 19 alebo 23 osôb, tvorili skupiny: politicko-výchovná, operačná, výcviková a tylová. Štáb mal k dispozícii osobný terénny automobil, nákladný automobil, poľnú kuchyňu a zo spojovacích prostriedkov rádiostanice RM 31, R 108 a R105. Do priamej podriadenosti veliteľa a štábu patrila veliteľská, spojovacia a hospodárska čata a rôzny počet streleckých rôt (prípadne samostatných streleckých čiat) podporovaných čatou tarasnic a protiletadlovou čatou. V niektorých prípadoch sem bol zaradená aj mínometná rota (väčšinou ale samostatná mínometná čata) a podľa potreby prieskumné a ženijné čaty (pozri prílohu č. 3).

V rámci kraja bol veliteľom LM naďalej vedúci tajomník KV KSS. Štruktúra „jeho“ štábu bola podobná ako na úrovni okresu, navyše do nej patrila spojovacia a zdravotnícka skupina. Na rozdiel od okresných, mali krajské štáby LM rovnaké tabuľkové počty, v ktorých bolo plánovaných 26 osôb. V priamej pôsobnosti krajského veliteľa a štábu sa nachádzali tie isté jednotky ako na okresoch, ale s odlišnou (rozšírenou) organizáciou a doplnením

⁵⁰ ŠOLC, ref. 7, s. 64.

o prieskumnú čatu. Ďalšie prvky krajskej organizačnej štruktúry LM sa formovali variantne, s konkrétnymi organizačnými rámcami LM jednotlivých okresov a rôznymi počtami práporov a špeciálnych jednotiek LM (pozri prílohu č. 4).⁵¹

Hlavným veliteľom LM na Slovensku bol 1. tajomník ÚV KSS.⁵² Výkonným orgánom pre politické a odborné riadenie jednotiek LM v Slovenskej socialistickej republike zostal Štáb LM v SSR, ktorého náčelníkom bol naďalej Pavol Korbel (neskôr túto funkciu vykonával Mikuláš Uher a od 1.8.1987 Pavol Kurčík). Štáb bol zo začiatku samostatným prvkom organizačnej štruktúry ÚV KSS, ale 16. januára 1993 predsedníctvo tohto orgánu schválilo jeho začlenenie do oddelenia štátnej administratívy.⁵³ Svoju úlohu vymedzenú novým Poriadkom LM však v podstate neplnil. Vo vyhodnotení činnosti LM na schôdzi Predsedníctva ÚV KSS 11. mája 1976 sa uvádzalo, že k tomu zatiaľ „nemá vytvorené podmienky a v riadiacej činnosti má značne obmedzenú právomoc. Tým je znížená aj zodpovednosť štábu za celkový stav jednotiek LM na Slovensku. Z tohto dôvodu pozornosť štábu po dohode s Hlavným štábom LM v ČSSR je zatiaľ zameraná len kontrolnej činnosti, poskytovaníu metodickéj pomoci krajským štábom, školeniu veliteľov špeciálnych jednotiek, k zabezpečeniu vlastnej organizátorsko-riadiacej činnosti a vojensko-odbornej prípravy.“⁵⁴ V systéme riadenia bol určujúci predovšetkým tzv. federálny centralizmus, to značí že pri neexistujúcom českom náprotivku Štábu LM v SSR⁵⁵ aj krajské štáby LM na Slovensku riadil priamo Hlavný štáb LM ČSSR.

Vydanie nového Poriadku Ľudových milícií v roku 1973 zavŕšilo isté „prechodné“ obdobie, v ktorom mala byť táto zložka personálne a politicky stabilizovaná. V tom čase sa uskutočňovala aj špecifická politická príprava milicionárov orientovaná na hlbší „poznání branné a bezpečnostní politiky strany a forem nepřátelské činnosti proti naší socialistické republice.“ Jej cieľom bolo „zabezpečiť orientaci příslušníků LM na úseku boje proti antikomunismu a prostředků ideologické diverze nepřítel.“⁵⁶ Od roku 1973 sa politická príprava a výcvik LM vrátili do „normálu“. Nové vymedzenie ich úloh v MBO a pri ochrane teritória našlo svoj výraz v označovaní výcviku ako „bojového a bezpečnostného“ a v jeho prispôbení novej organizácii jednotiek. Medzi hlavné výcvikové úlohy boli zaradené nácvičky a previerky bojovej pohotovosti, ako aj riešenie otázok súčinnosti s ostatnými ozbrojenými zložkami „při plnění společných úkolů v rámci branného systému ČSSR a při zabezpečování klidu a pořádku“.⁵⁷ Ako vyvrcholenie „bojového“ výcviku v prvom výcvikovom roku boli plánované rotné taktické cvičenia na tému „Rota LM pri prieskume, obklúčení a likvidácii vzdušného výsadku“. Druhý výcvikový rok mal byť zakončený zá-

⁵¹ Tamže, s. 86-93 a PEŠEK, ref. 3, s. 18.

⁵² Vo funkcii 1. tajomníka ÚV KSS sa v sledovanom období vystriedali: A. Dubček (apríl 1963 – január 1968), Vasil Biľak (január 1968 – máj 1969), Štefan Sádovský (máj 1969 – február 1970), Jozef Lenárt (február 1970 – apríl 1988) a Ignác Janák (apríl 1988 – december 1989).

⁵³ PEŠEK, Jan. *Centrum moci. Aparát Ústredného výboru Komunistickej strany Slovenska 1948 – 1989*. Bratislava : AEP – Academic Electronic Press 2006, s. 207 a 210.

⁵⁴ SNA Bratislava, f. Predsedníctvo ÚV KSS 1966-1986, šk. 1447, č. 29/13.

⁵⁵ V súvislosti s prípravou federatívneho usporiadania ČSSR a modelu riadenia komunistickej strany v týchto podmienkach vzniklo na konci roka 1968 byro pre riadenie stránickej práce v českých krajinách, ktorého predseda sa súčasne stal veliteľom LM v ČSR. Uznesenie Predsedníctva ÚV KSČ z 3. februára 1970 funkciu veliteľa LM v českých krajinách zrušilo a predseda byra bol vymenovaný za zástupcu veliteľa LM v ČSSR.

⁵⁶ NA Praha, f. 1261/0/6 Predsedníctvo ÚV KSČ 1971-1976, zv. 51, a. j. 50, b. 11.

⁵⁷ Tamže.

verečnými cvičeniami rôť na tému „Likvidácia vzdušného výsadku nepriateľa a ochrana objektov osobitnej dôležitosti“, a prápornými taktickými cvičeniami zameranými na tému „Prápor LM v útoku na ohnisko nepriateľa, ktorý rýchlo prešiel do obrany, jeho obkľúčenie a likvidácia“. Otázky ochrany a obrany teritória prevažovali aj v príprave okresných a krajských štábov LM.⁵⁸

V priebehu 70. a na začiatku 80. rokov sa reálne počty príslušníkov LM sústavne zvyšovali. V septembri 1973 Sekretariát ÚV KSČ zvýšil plánovaný počet milicionárov na Slovensku na 18 700 osôb, pričom už k 1. januáru 1976 tu bolo v LM organizovaných dovedna 18 732 osôb, čo predstavovalo 100, 1-percentnú naplnenosť plánovaných počtov.⁵⁹ Pokračovaním tejto tendencie (k 1. 1. 1978 – 19 166 osôb⁶⁰, k 1. 1. 1980 – 19 598 osôb⁶¹ a k 1. 1. 1982 19 681 osôb⁶²) sa na úrovni okresných a krajských celkov vytvárala 3 – 5-percentná, tzv. aktívna záloha členskej základne. Na konci prvej polovice 80. rokov sa však ukazovala nevyhnutnosť zastaviť ďalší kvantitatívny rast LM. Uznesením Sekretariátu ÚV KSČ boli plánované počty členov LM na Slovensku znížené na 18 600 osôb a záloha sa mala úbytkom a náborom nových milicionárov udržiavať na dosiahnutej úrovni, čiže zhruba 900 osôb (najvyššia povolená norma prekročenia plánovanej členskej základne bola stanovená na 935 osôb). Tento početný stav príslušníkov LM sa „zakonzervoval“ až do roku 1989.⁶³

Tabuľka 4

Plánované a skutočné počty LM na Slovensku v rokoch 1971 – 1973

	Marec 1971 ⁶⁴		Marec 1973 ⁶⁵
	Plánované počty	Skutočné počty	Plánované počty
Západoslovenský kraj	5 000	4 389	5 500
Stredoslovenský kraj	5 700	5 766	6 500
Východoslovenský kraj	4 100	4 100	4 700
Bratislava – mesto	1 800	1 506	2 000
SPOLU	16 600	15 761	18 700

⁵⁸ Príprava okresných štábov LM mala vyvrcholiť skupinovým cvičením na tému „Činnosť okresného štábu LM pri organizovaní ochrany a obrany teritória“ a krajských štábov LM skupinovým cvičením na tému „Činnosť krajského štábu LM pri zvýšenom ohrození a pri napadnutí štátneho územia nepriateľom.“ Tamže.

⁵⁹ Ref. 56.

⁶⁰ SNA Bratislava, f. Predsedníctvo ÚV KSS 1966-1986, šk. 1511, č. 669/13.

⁶¹ Tamže, šk. 1574, č. 1272/13.

⁶² ŠOLC, ref. 7, s. 68.

⁶³ PEŠEK, ref. 13, s. 18 a STUDNIČNÁ, Jitka. Nikdy více milice. In www.cibulka.com/nnoviny/nn1992/nn1292/obsah/41.htm.

⁶⁴ Ref. 14.

⁶⁵ ŠOLC, ref. 7, s. 65 a PEŠEK, Jan. Ludové milície na Slovensku 1948 – 1989. In *Fragmenty dejín. Sborník prací k šedesátinám Jana Gebharta*. (Ed. Hájek, Jan-Kocian, Jiří-Zítka, Milan). Praha : Historický ústav AV ČR a Ústav soudobých dějin AV ČR 2006, s. 585.

Poznámka: Plánované počty príslušníkov LM zahŕňali cca 20 percent členov KSS v danom regióne (NA Praha, f. 1261/0/7 Predsedníctvo ÚV KSČ 1976-1979, zv. 11, a. j. 11. b. 11). Z týchto plánovaných počtov sa na zabezpečenie činnosti LM v čase brannej pohotovosti štátu a vojny počítalo s 85 percentami osôb, ktoré mali byť uvoľnené z mobilizačnej povinnosti (NA Praha, f. 1261/0/9 Sekretariát ÚV KSČ 1980, S134/80, b. 19).

Prirodzeným úbytkom (odchod do dôchodku, zdravotné dôvody a pod.)⁶⁶ a príchodom nových milicionárov sa podstatne zmenilo zloženie členskej základne. V dôsledku sústredenia náboru predovšetkým na mladšie a stredné ročníky dochádzalo k rozsiahlej generáčnej výmene, ktorá bola spojená aj so snahou vyzdvihovať mladšie kádre do veliteľských a štábných funkcií.⁶⁷ Veľká pozornosť sa venovala „triednemu“ upevneniu ĽM. Už k 1. januáru 1983 sa počet milicionárov z radov robotníkov zvýšil na 66, 4 percent a zo sociálnej skupiny „pôvodným povoláním robotník“ na 82, 5 percent. Z celkového počtu príslušníkov ĽM bolo k tomu istému dátumu viac ako 70 percent získaných náborom po roku 1970.⁶⁸

Rozsah odbornej prípravy a politickej prípravy jednotiek ĽM bol do leta 1978 stanovený na 80 hodín za rok s pomerom oboch zložiek 70 : 10. Politická a ideová príprava milicionárov sa však napriek tomu považovala za rozhodujúci činiteľ a dominujúcu oblasť ich činnosti. Nadväzovala na vnútrostranícke vzdelávanie a kládla dôraz najmä na „správnu orientáciu“ v medzinárodných a vnútropolitických otázkach, s osobitným zreteľom na pochopenie „agresívnej podstaty“ NATO a záverov zjazdov KSSS, KSČ a KSS, ako aj zasadnutí ústredných orgánov komunistickej strany.⁶⁹ Okrem pravidelného školenia⁷⁰ sa milicionári povinne zúčastňovali rôznych besied k aktuálnym politickým a ekonomickým problémom, politických informácií a ďalších foriem propagandy a agitácie. Aktívnu úlohu tu zohrávali politickí pracovníci jednotiek a agitátori čiat.⁷¹ Od roku 1970 vo vybraných závodoch a pri okresných štáboch ĽM vznikali izby bojových (revolučných) tradícií ĽM. V roku 1982 už existovali takmer v každom okrese a pri väčších závodných jednotkách. Každá jednotka si viedla aj svoju kroniku.

Tabuľka č. 5

Počet závodných jednotiek na Slovensku podľa počtu ich príslušníkov k 31. 12. 1975⁷²

Rezort	Počet príslušníkov /počet jednotiek					
	do 20	21 – 40	41 – 60	61 – 100	100–250	nad 250
priemysel	77	157	54	44	21	2
doprava	6	17	4	3	1	
poľnohospodárstvo	25	23	3	1		
štátna správa a centrálne úrady	2	1				
inde	13	3	1			
DOVEDNA	123	204	62	48	22	2
	461					

Politicky „vyspelí“ členovia ĽM sa mali podieľať na ideologickom a politickom pôsobení na ostatných občanov, predovšetkým na mládež. Na to využívali, okrem iného,

⁶⁶ Okrem tohto úbytku bolo v každom roku v priemere 15 milicionárov vylúčených pre „neplnenie základných povinností“. V rokoch 1976 – 1981 išlo dovedna o 105 osôb.

⁶⁷ NA Praha, f. 1261/0/9 Sekretariát ÚV KSČ 1980, S134/80, b. 19.

⁶⁸ SNA Bratislava, f. Predsedníctvo ÚV KSS 1966-1986, šk. 1666, č. 804/13.

⁶⁹ NA Praha, f. 1261/0/7 Předsednictvo ÚV KSČ 1976-1979, zv. 11, a. j. 11. b. 11.

⁷⁰ V roku 1979 sa začala pre nových príslušníkov ĽM organizovať samostatná politická príprava. Jej cieľom bolo, okrem iného, oboznámiť ich so základnými otázkami brannej politiky komunistickej strany a históriou a súčasnými úlohami ĽM. Ref. 69.

⁷¹ BÍLEK, ref. 3, s. 98 a ŠOLC, ref. 7, s. 67.

⁷² Ref. 56.

spomenuté izby tradícií a „patronátne“ zmluvy jednotiek so školami. V rámci realizácie uznesenia ÚV KSČ „O jednotnom systéme brannej výchovy obyvateľstva ČSSR“ z marca 1971 sa LM aktívne zúčastňovali aj brannej výchovy občanov. Samostatne alebo v spolupráci s organizáciami Národného frontu, ČSLA a ZNB organizovali, a to predovšetkým pre deti a mládež, rôzne politicko-výchovné besedy, či branné hry a súťaže.⁷³ Značný počet milicionárov aktívne pôsobil vo výchovných strediskách brancov a podieľal sa na príprave obyvateľstva na civilnú obranu. Štáby a jednotky LM tiež nadväzovali súčinnosť s patronátnymi jednotkami ČSLA⁷⁴, ZNB, Pohraničnej stráže a Civilnej obrany a rozvíjali spoluprácu so Zväzarmom. K formovaniu „imidžu“ LM prispievali aj rôzne formy pomoci národnému hospodárstvu.⁷⁵

Tabuľka 6

Počet platených funkcionárov LM na Slovensku k 31. 12. 1975⁷⁶

Stupeň	Funkcia			
	Veliteľská a politická		Tylová a administratívna	
	plán	skutočnosť	plán	skutočnosť
okres	38	38	4	4
kraj	11	11	7	7
Štáb LM v SSR	3	3	7	7
DOVEDNA	52	52	18	18

Stanovená dĺžka odborného výcviku nestačila pokryť požiadavky a úlohy, ktoré pre každé výcvikové obdobie, po schválení Predsedníctvom ÚV KSČ, konkretizovala smernica Hlavného štábu LM v ČSSR. Jednotky LM preto väčšinou cvičili „nad plán“. Priemerná doba výcviku v rokoch 1974 – 1977 predstavovala 83 – 87 hodín za rok, a to „okrem ostatných aktivít, v ktorých pripadá na príslušníka ďalších cca 40 hodín“.⁷⁷ V júli 1978 Predsedníctvo ÚV KSČ rozhodlo o predĺžení doby odborného výcviku jednotiek na 80 hodín za rok, pričom špeciálnym jednotkám ešte „pridalo“. Napríklad spojovacím čatám bol výcvik predĺžený o 36 hodín, ktoré sa mali venovať zdokonaľovaniu sa v „rádiových reláciách“. V základnom výcviku bolo vyčlenených 6 hodín na nácviky bojovej pohotovosti, 12 hodín na streleckú prípravu a vykonanie ostrých strelieb, 10 hodín na bezpečnostnú prípravu, 16 hodín na záverečné taktické cvičenie, a 36 hodín tvorilo časovú rezervu pre krajské a okresné štáby na „plánovanie ďalších predmetov bojového výcviku a odbornej prípravy s prihliadnutím ku skutočnému stavu vycvičenosti jednotiek“.⁷⁸ Väčšina výcviku

⁷³ Napríklad v roku 1980 uskutočnili 2460 besied a branných hier s účasťou 181 382 chlapcov a dievčat (SNA Bratislava, f. Predsedníctvo ÚV KSS 1966-1986, šk. 1605, č. 30/13) a v roku 1982 už 2813 akcií, ktorých sa zúčastnilo 232 334 detí (ref. 69).

⁷⁴ Spolupráca s vojenskými jednotkami sa uskutočňovala na základe písomných zmlúv, ktoré sa uzatvárali na všetkých stupňoch velenia LM a armády. V jej rámci vojenské útvary pre jednotky LM, okrem iného, zabezpečovali opravy automobilovej techniky, profylaktické prehliadky a opravy zbraní a poskytovali, najmä špeciálnym jednotkám, odbornú pomoc pri výcviku.

⁷⁵ Napríklad na „dobrovoľných“ pracovných brigádach príslušníci LM odpracovali: v roku 1975 – 228 718 hodín (ref. 56), v roku 1977 – 356 501 hodín (SNA Bratislava, f. Predsedníctvo ÚV KSS 1966-1986, šk. 1539, č. 951/13) a v roku 1978 – 137 509 hodín (tamže).

⁷⁶ Ref. 56.

⁷⁷ Tamže.

⁷⁸ SNA Bratislava, f. Predsedníctvo ÚV KSS 1966-1986, šk. 1539, č. 951/13.

mala prebiehať po pracovnom čase a v organických celkoch, pričom najmenej 70 percent výcvikových hodín malo byť „odcvičených“ v teréne. Postupne sa začala presadzovať forma 2 – 3-dňového letného sústredenia rôť.

Bojový výcvik bol zameraný na všetky druhy predpokladanej bojovej činnosti, pričom dôraz sa kládol na poľný taktický výcvik, osobitne na zásady prieskumu a útočného a obranného boja, rýchleho začatia bojovej činnosti a organizácie systému velenia v podmienkach použitia zbraní hromadného ničenia.⁷⁹ Vo výcvikovom období 1975 – 1976 sa upustilo od zásady precvičovať v každom cykle všetku problematiku a pozornosť sa sústredila na hlbšie osvojenie si dvoch základných druhov činnosti. Témy záverečných taktických cvičení sa pridrižovali klasických schém a predstáv o mieste a úlohách LM v brannom systéme. Napríklad pre rok 1975 boli stanovené témy: „Rota LM pri obrane a ochrane skupiny objektov osobitnej dôležitosti“ a „Činnosť práporu LM v rýchlo zaujatej obrane“⁸⁰, v roku 1978 – „Zosilnená strelecká rota v útočnom boji pri ničení nepriateľského vzdušného výsadku“ a „Prápor LM v útočnom boji pri ničení nepriateľského vzdušného výsadku“⁸¹ a v roku 1982 – „Strelecká rota LM v obrane k zahájeniu odchodu vzdušného výsadku nepriateľa“ a „Prápor LM v obrane samostatného smeru“.⁸² V januári 1983 boli vydané nové programy bojovej a politickej prípravy LM, podľa ktorých sa výcvik organizoval v šesťročných cykloch rozdelených do troch dvojročných plánovacích období.⁸³

Veľká pozornosť sa venovala zvyšovaniu bojovej pohotovosti jednotiek LM. V roku 1975 bola podstatne spresnená dokumentácia ich mobilizačných a poplachových plánov, na základe ktorých sa uskutočňovali pravidelné nácviky bojovej pohotovosti. Vyhlásované boli tak jednotlivým jednotkám, ako ich regionálnym zoskupeniam. Hlavný štáb LM stanovil, aby v každom výcvikovom období bolo v rámci kraja preverených 50 percent štábov a jednotiek.⁸⁴ Zvýšené požiadavky na bojovú pohotovosť LM zohľadňovali, okrem iného, spresnené zásady povolávania milicionárov na plnenie úloh ZNB, vyjadrené vo vyhláske federálneho ministerstva vnútra č. 67 z 22. apríla 1977.⁸⁵ V nadväznosti na „Smernicu pre uvádzanie ČSSR do brannej pohotovosti“, ktorú 21. novembra 1980 schválila Rada obrany štátu, potom Hlavný štáb LM v ČSSR spracoval novú „Smernicu pre uvádzanie LM do bojovej pohotovosti“. Po schválení Sekretariátom ÚV KSČ začala platiť od 1. januára 1983. Stala sa obsahovým a metodickým východiskom pre spracovanie nových „Plánov uvedenia štábov a jednotiek LM do bojovej pohotovosti.“⁸⁶

Po zavŕšení etapy „konsolidácie“ LM vedenie komunistickej strany, v súlade s narastajúcimi požiadavkami na ich politickú a vojensko-odbornú úroveň a v kontexte plánovaných úloh a predpokladanej súčinnosti s ďalšími ozbrojenými zložkami v rámci branného systému, venovalo značné úsilie zvyšovaniu politickej a vojenskej „kvalifikácie“ veliteľov a príslušníkov štábov LM. Na základe uznesenia sekretariátu ÚV KSČ zo 7. februára 1973

⁷⁹ NA Praha, f. 1261/0/7 Predsednictvo ÚV KSČ 1976 – 1979, zv. 125, a.j. 19, b. 10.

⁸⁰ Ref. 56.

⁸¹ Tamže.

⁸² Ref. 69.

⁸³ ŠOLC, ref. 7, s. 68.

⁸⁴ NA Praha, f. 1261/0/7 Predsednictvo ÚV KSČ 1980, sv. 80, a. j. 83, b. 5.

⁸⁵ Vyhláška nahradzovala podobný dokument z 22. 4. 1971 a priamo definovala, že „*Príslušníci Lidových milicí se pro mimořádné případy povolávají k plnění úkolů Sboru národní bezpečnosti při udržování veřejného klidu, pořádku a bezpečnosti uvnitř státu.*“ Sbirka zákonů. Československá socialistická republika, ročník 1977, vyhláška č. 67/1977 Sb.

⁸⁶ NA Praha, f. 1261/0/19 Sekretariát ÚV KSČ 1980, zv. 11, a.j. 15, b. 1.

„O zdokonaľovaní systému politicko-odbornej prípravy funkcionárov Ľudových milícií“ sa už v polovici tohto roka začali prvé školiace kurzy vo Vojenskej vysokej škole pozemného vojska (VVŠ PV) vo Vyškove na Morave. Prebiehali internátnym spôsobom a boli určené pre veliteľské kádre, politických pracovníkov a funkcionárov štábov ĽM. Tyloví funkcionári územných štábov a štábov práporov ĽM sa od roku 1974 školili vo Vysokej vojenskej škole tylového a technického zabezpečenia v Žiline. Prípravu veliteľov spojovacích jednotiek zabezpečovalo Vojenské učilište v Novom meste nad Váhom. Pre zvýšenie úrovne politickej pripravenosti sa organizovali krátkodobé kurzy na krajských a ústredných stranických školách.

Cyklická vojensko-odborná príprava veliteľov a štábnych pracovníkov ĽM zahŕňala: 1) základnú prípravu, ktorá pre veliteľov streleckých a špeciálnych jednotiek trvala 2 – 4 týždne a pre funkcionárov štábov práporov a územných štábov 1 – 3 mesiace a 2) zdokonaľovaciu prípravu, ktorá sa uskutočňovala po troch až štyroch rokoch od skončenia základnej prípravy a trvala 1 – 3 týždne.⁸⁷ Postupne sa „vykryštalizovalo“ až 37 typov rôznych kurzov.⁸⁸ Intenzitu zvyšovania odbornej pripravenosti veliteľov a funkcionárov ĽM dokumentujú nasledujúce príklady: do konca roka 1975 z celkového počtu 38 náčelníkov okresných štábov na Slovensku 36 absolvovalo 3-mesačný kurz vo Vyškove⁸⁹, v roku 1976 bolo do 1-mesačného kurzu vo VVŠ PV vyslaných 289 veliteľov čiat, rôt a práporov⁹⁰ a v priebehu roka 1977 „prešlo“ všetkými spomenutými formami prípravy 296 veliteľov a funkcionárov ĽM.⁹¹

V 70. rokoch došlo aj k podstatným zmenám vo výzbroji a materiálno-technickom zabezpečení ĽM. Podľa centrálného plánu na roky 1971 – 1975 armáda dopĺňovala ich výstroj a výzbroj, pričom plánované požiadavky, až na niektoré položky výzbrojného, spojovacieho a automobilového materiálu, splnila. V roku 1977 bolo dokončené prezbrojenie jednotiek ručnými zbraňami. Namiesto guľometov vz. 43 Gorjunov dostali univerzálne guľomety vz. 59, namiesto samopalov vz. 24 a vz. 26 samopaly vz. 58 a namiesto pištolí vz. 27 a vz. 50 pištoly vz. 52. Protitanková výzbroj jednotiek bola posilnená dodaním 82 mm bezzáklzových kanónov vz. 59 a namiesto fyzicky i morálne zastaraných pancieroviek P-27 sa začali dostávať nové ručné protitankové zbrane RPG-7. Nepodarilo sa uskutočniť plánovanú obmenu výzbroje protiletadlových jednotiek, ktoré boli naďalej vyzbrojené protiletadlovými guľometmi 12,7 mm DŠK vz. 38/46. Vo výzbroji špeciálnych jednotiek zostali aj 82 mm mínomety vz. 52 a tarasnice T-21. Modernizovali sa však prostriedky spojenia, predovšetkým na stupni čata a rota, kde doterajšie rádiostanice RF-11 nahrádzali rádiostanice RF-10 (TAKT-1), a výmenou opotrebovaných rádiostaníc R-140 a R-118 za nové bolo „vylepšené“ spojenie medzi ÚV KSČ a krajskými a okresnými výbory KSS, respektíve pri nich fungujúcimi štábmi ĽM. Pre utajovanie hovorov medzi Hlavným štábom ĽM a krajskými štábmi bolo zavedené technické kódované spojenie. Jednotkám ĽM boli okrem toho pridelené prostriedky protichemickej ochrany jednotlivca (protichemický odev vz. 70), chemického a radiačného prieskumu (chemické preukazníky PCHR-54, výnimočne CHP-71 a intenzimetre IT-65), dodávkami terénnych automobilov GAZ-69 a nákladných

⁸⁷ ŠOLC, ref. 7, s. 67.

⁸⁸ BÍLEK, ref. 3, s. 99.

⁸⁹ Ref. 56.

⁹⁰ SNA Bratislava, f. Predsedníctvo ÚV KSS 1966-1986, šk. 1479, č. 322/13.

⁹¹ Ref. 63.

automobilov Tatra 805 a PV3S sa doplnil, zjednotil a obmenil ich vozový park.⁹² Zrušenú výzbroj a techniku milície odovzdávali do skladov vojenských jednotiek.⁹³

Podstatne väčšia pozornosť sa začala venovať bezpečnému uloženiu zbraní LM. Prispel k tomu aj pomerne vysoký počet krádeží, ktoré umožňovalo ich uskladnenie v priestoroch závodov a stráženie príslušníkmi závodných stráží.⁹⁴ Dňa 30. novembra 1976 preto sekretariát ÚV KSČ prijal uznesenie o znížení počtu zbrojných skladov LM a ich lepšom zabezpečení. Uloženie zbraní malo zodpovedať organizácii LM v rotných celkoch, sklady mali byť umiestnené pri veliteľstvách rôt a postupne budované ako tzv. trezorové miestnosti. Do ich vybudovania mali menej odolné sklady strážiť priamo príslušníci jednotiek LM.

K 31. decembru 1976 boli zbrane LM na Slovensku uložené v 460 skladoch. Do konca roka 1977 sa ich počet znížil na 160, pričom 45 skladov malo spomenutý „trezorový“ charakter a zostávajúcich 115 skladov bolo vybavených signalizačným zariadením, pričom objekty strážili aj milicionári.⁹⁵ Najväčšie problémy s uvoľňovaním objektov pre zbrojené sklady LM sa vyskytli v závodoch Chemosvit Svit, Východoslovenské železiarne Košice, Východoslovenské strojárne Košice, Vagónka Poprad, Strojárne Prakovce, Tatra Bánovce a Závody ťažkého strojárstva Malacky.⁹⁶ Do mája 1980 sa počet „trezorových“ skladov zbraní LM zvýšil na 118.⁹⁷ Napriek zosilnenej ochrane skladov však naďalej dochádzalo, aj keď v podstatne menšom meradle, ku krádežiam zbraní. Napríklad v novembri 1979 bol zo skladu zbraní LM v závode Mier Fil'akovo odcudzený 1 samopal vz. 58, 2 pištole vz. 52 a 160 ks streliva⁹⁸ a v roku 1980 boli ukradnuté pištole zo skladov vo Vagónke Poprad a vydavateľstve Svornosť v Bratislave.⁹⁹

LM na existenciu a činnosť odčerpávali pomerne značné finančné prostriedky zo štátneho rozpočtu. Okrem výzbroje, výstroja a iného materiálu, ktorý bol zahrnutý do výdavkov na armádu, respektíve tvoril súčasť osobitnej časti štátneho plánu rozvoja národného hospodárstva, sa pre LM plánovala samostatná položka z „réžie“ komunistickej strany. Pre slovenské LM napríklad v roku 1978 predstavovala sumu 5 055 547 Kčs a v roku 1979 sumu 4 702 552 Kčs.¹⁰⁰ Ďalšie straty národnému hospodárstvu prinášala časť výcviku vykonávaného v pracovnom čase alebo pracovné absencie z dôvodu plnenia iných úloh. V roku 1980 takto napríklad na Slovensku vynechalo pracovnú zmenu 5 574 milicionárov, ktorí vykonávali stráženie skladov zbraní svojich jednotiek alebo boli zaradení, s využitím ustanovení spomenutej vyhlášky federálneho ministerstva vnútra z apríla 1977 o možnosti povolať LM na „ochranu bezpečnosti a poriadku“, do poriadkových hliadok.¹⁰¹

⁹² Na konci roka 1982 vozový park jednotiek LM na Slovensku tvorilo 40 osobných automobilov Škoda, 3 osobné automobily Lada, 13 nákladných automobilov Tatra 805, 104 nákladných automobilov PV3S, 4 sanitné automobily Škoda a 255 motocyklov JAWA 350. Ref. 70.

⁹³ NA Praha, f. 1261/0/6. Předsednictvo ÚV KSČ 1976 – 1979, zv. 184, a. j. 7, BÍLEK, ref. 3, s. 99 a ŠOLC, ref. 7, s. 66.

⁹⁴ V rokoch 1967 – 1976 bolo na Slovensku zaznamenaných 20 vlámaní do skladov zbraní LM a 10 pokusov o vlámanie. Odcudzených bolo dovedna 7 ľahkých guľometov, 41 samopalov, 28 pištíolí a niekoľko tisíc kusov streliva. Väčšinu zbraní sa údajne podarilo nájsť. Ref. 89.

⁹⁵ Ref. 63.

⁹⁶ Ref. 70.

⁹⁷ SNA Bratislava, f. Predsedníctvo ÚV KSS 1966-1986, šk. 1574, č. 1272/13.

⁹⁸ Tamže.

⁹⁹ SNA Bratislava, f. P ÚV KSS 1966-1986, šk. 1605, č. 30/13.

¹⁰⁰ Ref. 97.

¹⁰¹ SNA Bratislava, f. Predsedníctvo ÚV KSS 1966-1986, šk. 1605, č. 30/13.

Treba uviesť, že aktivovanie príslušníkov LM, respektíve ich uvedenie do stavu pripravenosti (pohotovosti) na plnenie bezpečnostných úloh¹⁰², bolo pomerne častou záležitosťou. Tvorilo súčasť opatrení sprevádzajúcich organizovanie zjazdov KSSZ, KSČ a KSS, volieb do zastupiteľských orgánov, zavádzanie „nepopulárnych“ hospodárskych a finančných zmien (napr. úprava maloobchodných cien benzínu a nafty v októbri 1981) a pod. V podstate samozrejmosťou bola príprava LM na „udržanie poriadku a pokoja“ v kontexte očakávaných aktivít rôznych opozičných prúdov pri výročiach intervencie vojsk Varšavskej zmluvy v auguste 1968 alebo vzniku československého štátu v októbri 1918. Bližšie nešpecifikované opatrenia prijali funkcionári LM aj pred zhromaždením veriacich v Bratislave 25. marca 1988 (tzv. sviečková demonštrácia).¹⁰³

Ako represívny nástroj mali byť LM nasadené tiež pri občianskych protestoch, ktoré prepukli po brutálnom potlačení študentskej demonštrácie 17. novembra 1989 v Prahe. 19. novembra vo večerných hodinách rozhodlo Predsedníctvo ÚV KSČ uviesť ich štáby a jednotky do pohotovosti. Nasledujúci deň ráno, po porade tajomníkov ÚV KSS, vydal vedúci tajomník Západoslovenského KV KSS Vincent Belica vedúcim tajomníkom OV KSS pokyn „Zabezpečiť spohotovostnenie príslušníkov závodných jednotiek LM. *Termín: Ihneď*.“¹⁰⁴ Relevantné informácie o tom, v akom rozsahu boli LM na Slovensku aktivované, však zatiaľ nie sú k dispozícii. V archívnych materiáloch k tomu záznamy nie sú a výpovede bývalých príslušníkov LM, ktorých sme oslovili (rešpektujeme ich želanie zostať v anonymite), pre svoju protichodnosť neumožňujú vysloviť jednoznačný záver. Prikláňame sa ale k verzii, že do pohotovosti boli uvedené len vybrané jednotky LM, pričom po krátkom čase, na „zásah z kraja“, túto zrušili. Zmobilizovanie príslušníkov LM potvrdzujú bývalí lídri vtedajšej občianskej iniciatívy *Verejnost' proti násiliu* Ján Budaj a Fedor Gál. Uvádzajú, že jednotky LM boli v blízkosti Bratislavy pripravené na zásah.¹⁰⁵ Na rozdiel od českých krajín ale do vývoja udalostí priamo nezasiahli.

Opätovné zmobilizovanie milicionárov, predovšetkým však povolanie okolo 5 000 príslušníkov LM zo všetkých českých a moravských krajov do Prahy 21. novembra, ako aj ich rýchle odvolanie¹⁰⁶, významne prispelo k zradikalizovaniu a spolitizovaniu požiadaviek opozície a demonštrujúcich más. Ak napríklad ešte vyhlásenie študentov vysokých škôl na

¹⁰² Tento stav nebol totožný s vyhlásením bojovej pohotovosti (BoPo). Podľa spomenutých smerníc pre uvádzanie LM do BoPo sa táto vyhlasovala „v době zosťrující se mezinárodní vojensko politické situace, kdy některý stát nebo uskupení států provádí takovou činnost, která tuto situaci zhoršuje a může vést k rozpoutání války proti ČSSR nebo jejím spojencům“. Právo vyhlásiť bojovú pohotovosť LM prislúchalo Rade obrany štátu. Ref. 86.

¹⁰³ Záverečná správa o výsledku práce Komisie SNR na dohľad prešetrenia zásahu ZNB proti zhromaždeniu veriacich 25. marca 1988 v Bratislave. In <http://www.upn.gov.sk/data/svieckovamanifestacia/zaverecna-sprava.pdf>.

¹⁰⁴ ŠA Bratislava, f. Západoslovenský KNV, tajné spisy – nespracované, šk. 24, z. č. 0613/89.

¹⁰⁵ Revolúcia mohla skončiť krvavo. In http://hn.hnonline.sk/2-22430360-k10000_d-76.

¹⁰⁶ O povolaní jednotiek LM „z vidieka“ rozhodlo Predsedníctvo ÚV KSČ vo večerných hodinách 21. novembra na základe informácií o značnom „úbytku“ pražských milicionárov. Vedúcim tajomníkom príslušných KV KSČ bol vydaný písomný rozkaz, podľa ktorého mali vybrané jednotky doraziť do Prahy už 22. novembra ráno. Ešte v noci z 21. na 22. novembra M. Jakeš, údajne po rozhovore s náčelníkom Hlavného štábu LM, rozkaz zrušil. Bližšie Záverečná správa vyšetrovacomíse Federálneho shromáždenia pro objasnění událostí 17. listopadu 1989, část V. Lidové milice. In http://www.psp.cz/eknih/1990fs/tisky/t1236_08.htm.

manifestácii v Bratislave 22. novembra obsahovalo „len“ výzvu príslušníkom LM, aby sa spolu s vojakmi a príslušníkmi ZNB „nedali zneužiť proti vlastnému národu“¹⁰⁷, v nasledujúcich dňoch sa už objavilo volanie po zrušení milícií, a to v kontexte požiadavky na zrušenie monopolu komunistickej moci. Dokumentuje to aj diskusia na mimoriadnom zasadnutí ÚV KSS 27. novembra, kde v niektorých vystúpeniach rezonovala snaha neustupovať tlaku „ulice“, pretože požiadavka na zrušenie LM je začiatok „búrania“ socializmu.¹⁰⁸

Napriek rýchlej agónii komunistického režimu sa jeho predstavitelia myšlienky na zachovanie milícií nevzdávali. Po zrušení ústavného článku č. 4 o vedúcej úlohe komunistickej strany v spoločnosti na mimoriadnej schôdzi Federálneho zhromaždenia 29. novembra 1989 novozvolený generálny tajomník ÚV KSČ Karel Urbánek¹⁰⁹ vystúpil s obhajobou „potreby“ LM aj v nových podmienkach a návrhom na ich transformáciu. Na zasadnutí Predsedníctva ÚV KSČ 30. novembra predložil koncepciu fungovania milícií v brannom systéme štátu, ktorú porovnával s „príbuznými“ formami existencie ozbrojených zložiek v niektorých západných štátoch (Švajčiarsko, SRN a Rakúsko). Podľa jeho predstáv by LM už neriadili orgány KSČ, ale ministerstvo vnútra, a príslušníkmi milícií by mohli byť aj členovia nekomunistických strán či nestraníci. Existenciu a činnosť LM mala „zastrešovať“ Rada obrany štátu v úzkej súčinnosti s ministerstvom národnej obrany.¹¹⁰ V osobnom liste členom strany z nasledujúceho dňa potom existenciu LM spolu s činnosťou závodných organizácií KSČ a KSS a udržaním majetku strany označil za „hranice, za ktoré nechceme ísť...“¹¹¹

Pre radikalizovanú verejnosť však boli akékoľvek tendencie smerujúce k ponechaniu LM spojené predovšetkým s možným zneužitím ich zbraní na záchranu rúcajúceho sa komunistického režimu. Ostro postavené požiadavky študentov a občianskych politických hnutí prinútili Urbánka, aby ešte ten istý deň, keď na Predsedníctve ÚV KSČ navrhoval „reformu“ LM, čiže 30. novembra, rokovoval s ministrom národnej obrany arm. gen. Milanom Václavíkom o odzbrojení milícií a uložení ich zbraní v skladoch ČSĽA. Konkrétne otázky potom riešil Hlavný štáb LM s funkcionármi Generálneho štábu ČSĽA 1. decembra. Na základe dohovorenej metodiky¹¹² boli následne, do 4. decembra, od jednotiek LM stiahnuté pištole, samopaly a guľomety s muníciou a napokon aj ťažšie zbrane, čiže bezzáklzové kanóny, mínomety a protiletadlové guľomety. Odovzdávanie zbraní sa skončilo 8. decembra,

¹⁰⁷ <http://www.fedorgal.cz/verejnost-proti-nasiliju/ked-sme-brali-do-ruk-buducnost>.

¹⁰⁸ <http://www.17november1989.sk/rozprava-27-11-1989>.

¹⁰⁹ Karel Urbánek bol do funkcie generálneho tajomníka ÚV KSČ zvolený 24. 11. 1989 po odstúpení Miloša Jakeša. Pôsobil v nej do 20. 12. 1989, keď mimoriadny zjazd KSČ za generálneho tajomníka zvolil Ladislava Adamca.

¹¹⁰ Blížšie BAŠTA, Jiří. Rozpuštění Lidových milicí v roce 1989 a pokusy o právní narovnání. In *SECURITAS IMPERII* 14. Praha : Úřad dokumentace a vyšetřování zločinů komunismu 2007, s. 254-255.

Poznámka: V niektorých materiáloch sa spomína aj pokus K. Urbánka rokovovať s MNO o začlenení LM k Civilnej obrane. Pozri napr. <http://www.gotisek.estranky.cz/clanky/armady-rezimu/lidova-milice-lm.html>.

¹¹¹ <http://www.17november1989.sk/vyzvy-uv-ksc-pre-clenov-stran>

Poznámka: Snahu vedenia KSČ o zachovanie LM podporovali aj komunisti na Ministerstve vnútra a životného prostredia (MVŽP) SSR. V uznesení „Úlohy komunistov v pôsobnosti Hlavného výboru KSS na MVŽP SSR v súčasnom období“ z 1. decembra 1989 sa jednoznačne postavili za ďalšiu existenciu Lidových milícií „ako ochranu výdobytkov socializmu a závodov všetkých pracujúcich“. Tamže.

¹¹² Funkcionári Hlavného štábu LM a Generálneho štábu ČSĽA sa dohodli na týchto zásadách: 1) vojenské útvary budú zbrane odoberať priamo zo zbrojných skladov LM, 2) časový harmonogram odo-

a to, ako sa uvádza v záverečných správach, bez akýchkoľvek „rušivých momentov“.¹¹³ Na niektorých miestach, ako napríklad v okrese Nitra, na odovzdávanie a preberanie zbraní dozerali aktivisti VPN.¹¹⁴ Následne, do 20. decembra 1989, vojenské útvary preberali aj ďalší materiál LM.

Prehľad o počtoch zbraní a iného materiálu, ktorý armáde odovzdali milicionári zo Slovenska, sa v archívoch zatiaľ nenašiel. Približné údaje však môžeme získať prepočtom zo súhrnného prehľadu odovzdaného materiálu jednotiek LM v ČSSR¹¹⁵, a to na základe využitia pomeru celkového plánovaného počtu príslušníkov LM (81 800 osôb) s plánovaným počtom LM na Slovensku (18 700 osôb) v lete 1989, čiže 4,4 : 1. Z tohto pohľadu slovenské jednotky LM odovzdali, okrem iného, okolo 16 150 samopalov, 1 500 guľometov, 20 000 pištolí ks, 900 signálnych pištolí, 30 bezzáklzových kanónov, 80 mínometov, 30 protiletadlových guľometov, 460 ručných granátov, 19, 4 milióna ostrých nábojov do ručných zbraní a 240 tisíc nábojov do protiletadlových guľometov, 3 000 kg plastickej trhaviny, 1 700 kg náloží TNT, 300 kg tiahnutých náloží, 3 osobné automobily, 150 osobných terénnych automobilov, 100 nákladných automobilov, 210 motocyklov a 18 vozidiel so spojovacou technikou. Ďalej išlo o výstrojný materiál v hodnote 7, 16 mil. Kčs, proviantný materiál v hodnote 230-tisíc Kčs a zdravotnícky materiál v hodnote 2 mil. Kčs. Celková hodnota hnuťelného majetku LM na Slovensku predstavovala asi 190 mil. Kčs.

V dňoch 20. – 21. decembra 1989 sa uskutočnil mimoriadny zjazd KSČ, ktorého cieľom bolo analyzovať príčiny straníckej a spoločenskej krízy a prijať závery pre prácu komunistov v podmienkach „pluralizmu názorov a politických síl“, ako aj pre „*obnovení důvěry stranických řad ve vedení strany, jeho schopnost být v úzkém sepětí s členskou základnou, se základními organizacemi a okresními výbory, rázně a pohotově reagovat na potřeby doby, získávat vliv mezi lidmi a obnovit jejich důvěru v politiku KSČ.*“ V záujme dosiahnutia tohto cieľa zjazd prijal rad organizačných a personálnych opatrení a v záverečnom uznesení rozhodol, že „*rozpouští Lidové milice a jejich příslušníky zbavuje přísahy*“.¹¹⁶ Viac ako 40-ročná existencia Ľudových milícií sa skončila.¹¹⁷

berania zbraní dohovoria náčelníci okresných štábov LM s veliteľmi vojenských útvarov a 3) určení vojenský veliteľia budú zbrane preberať podľa zoznamov vedených územnými štábmi LM, ktorým budú potvrdené zoznamy slúžiť ako doklad k likvidačným inventúram. BAŠTA, ref. 110, s. 257.

¹¹³ Tamže.

¹¹⁴ MIČURA, Ivan. O Novembri a decembri 1989 trochu ináč. In <http://macura.blog.sme.sk/c/260840/O-Novembri-a-decembri-1989-trochu-inac.html>.

¹¹⁵ Okrem nešpecifikovaného počtu protitankových reaktívnych granátov RPG-7 a tarasnic T-21 išlo o 71 054 samopalov, 6 890 guľometov, 20 067 pištolí, 4 005 signálnych pištolí, 149 bezzáklzových kanónov, 358 mínometov, 130 protiletadlových guľometov, 2 031 ručných granátov, 83 756 506 ostrých nábojov do ručných zbraní a 1 082 767 nábojov do protiletadlových guľometov, 13 328 kg plastickej trhaviny, 7 589 kg náloží TNT, 1 360 kg tiahnutých náloží, 13 osobných automobilov, 687 osobných terénnych automobilov, 449 nákladných automobilov, 959 motocyklov, 82 vozidiel so spojovacou technikou, výstrojný materiál v hodnote 31,5 mil. Kčs, proviantný materiál v hodnote 1 mil. Kčs a zdravotnícky materiál v hodnote 8,6 mil. Kčs. Celková hodnota hnuťelného majetku LM predstavovala 837, 583 milióna Kčs. MINAŘÍK, Pavel. Lidové milice v Československu v letech 1948 až 1989. In <http://www.armada.vojenstvi.cz/povalecna/studie/7.htm>; BAŠTA, ref. 110, s. 259–260 a ŠOLC, ref. 7, s. 69.

¹¹⁶ ŠOLC, ref. 7, príloha č. 18.

¹¹⁷ Dokončenie likvidácie majetku LM zabezpečovala likvidačná skupina členov bývalého Hlavného štábu LM. V priebehu januára a februára 1990 spracovala, v spolupráci so zodpovednými pracov-

Skutočnosť, že LM zanikli podobným spôsobom ako vznikli, čiže na základe rozhodnutia orgánu jednej politickej strany, názorne dokumentuje ich nelegitímny charakter. Existencia milícií nemala oporu v štátnej legislatíve, respektíve v jej primárnych dokumentoch. Miesto a úlohy LM boli formálne stanovené len nižšími právnymi normami, predovšetkým vyhláškami ministerstva vnútra. Napriek tomu sa milície stali súčasťou, aj keď špecifickou, branného systému štátu.¹¹⁸

LM boli ozbrojeným nástrojom monopolu komunistickej moci a v mierových podmienkach slúžili predovšetkým na jeho ochranu a udržanie. Za brannej pohotovosti štátu sa s využitím niektorých ustanovení branného zákona č. 92/1949 Zb.¹¹⁹ mali stať samostatnou zložkou čs. ozbrojených síl a v ich rámci sa podieľať na vojenskom zabezpečení obrany štátneho územia.¹²⁰ S týmto vymedzením postavenia LM úzko súviselo aj v podstate úplné obmedzenie vplyvu štátnych orgánov na riadenie ich činnosti.

Príame podriadenie milícií orgánom komunistickej strany obchádzalo právomoci prezidenta ČSSR ako hlavného veliteľa ozbrojených síl, článok 7 ústavného zákona č. 143/1968 Zb. o československej federácii, podľa ktorého otázky národnej obrany patrili do výlučnej pôsobnosti federálnych orgánov, ako aj ustanovenia zákona č. 10/1969 Zb. o zriadení a kompetenciách Rady obrany štátu, Rady obrany ČSR, Rady obrany SSR a rád obrany príslušných národných výborov.¹²¹ Dokument *Zásady riadenia obrany štátu*, ktorý Rada obrany štátu schválila v júli 1969 a ktorý platil až do konca 90. rokov, jednoznačne deklaroval, že „*Vládě ČSSR přísluší veškerý* (podčiarkol J. Š.) *výkon státní moci při zabezpečování obrany štátu, pokud není ústavou nebo jinými zákony výslovně vyhrazena Radě obrany štátu nebo prezidentu ČSSR.*“¹²² V podrobnej vertikálnej aj horizontálnej štruktúre orgánov, ktoré zodpovedali za prípravu a realizáciu opatrení a úloh na úseku obrany a bezpečnosti, orgány komunistickej strany vôbec nespomínal.

V danom zmysle je zrejmé, že Ľudové milície predstavovali v podstate súkromnú armádu komunistickej strany. Do branného systému štátu bola umelo implantovaná monopolným mocenským postavením svojho zriaďovateľa.

níkmi bývalých územných štábov LM, celoštátny sumár jednotlivých materiálových položiek. Pri jeho porovnaní s výkazmi Správy ústredného plánovania Generálneho štábu čs. armády, kam v decembri 1989 vojenské útvary odoslali hlásenia o „demilitarizácii“ jednotiek LM, sa objavili závažné nedostatky. Predovšetkým išlo o rozdiely medzi skutočným a účtovným stavom zbraní a munície, z ktorých následne vychádzali rôzne dohady a špekulácie, že milície odovzdali len časť svojej výzbroje a časť ukryli na prípadné „neskoršie použitie“. Pozri napr. BEDŘICH, Karel. Kde jsou zbraně lidových milicí? In <http://www.cibulka.net/nnoviny/nn1993/nn1393/obsah/11.htm>.

¹¹⁸ **Branný systém** bol vymedzený ako „*souhrn všech vojenských i nevojenských činností, nezbytných v míru k přípravě a za války k realizaci obrany země. Na funkci branného systému se diferencované podílí všechny vojenské i nevojenské instituce a zařízení státního systému ČSSR, přímo či nepřímou zainteresované na obraně země.*“ Jadro branného systému tvorili čs. ozbrojené sily „*předurčené k vojenským činnostem se zbraní v ruce na frontě i na teritoriu štátu.*“ VÚA-VHA Praha, f. MNO/sekr. min. 1969. šk. 31, sign. 24-4/1-41.

¹¹⁹ Šlo predovšetkým o §2 odsek 1, v ktorom sa uvádzalo, že „*Brannú moc tvorí vojsko ako jej základ a verejné ozbrojené sily, ktoré určí vláda.*“ Branný zákon č. 92/1949 Zb. In www.zakon.sk.

¹²⁰ Ref. 118.

¹²¹ Špecifiká LM ako „ozbrojeného zboru KSČ“ a ich odlišnosť od postavenia a úloh ostatných ozbrojených zložiek sa odzrkadľovala, okrem iného, aj v textoch prisah ich príslušníkov. Zatiaľ čo noví členovia LM prisahali, že budú „*obětavě a věrně sloužit Komunistické straně Československa, dělnické třídy a své socialistické vlasti...*“ (Prísaha príslušníka LM od roku 1962. ŠOLC, ref. 7, príloha 8), vojaci a príslušníci ZNB sľubovali vernosť vlasti a pracujúcemu ľudu „*vedenému Komunistickou stranou Československa*“. (Vojenská přísaha – pozri napr. *Poriadok posádkovej a strážnej služby ozbrojených síl ČSSR (Zákl-Ř-2/s)*. Praha 1979, s. 4 a Prísaha príslušníka ZNB – pozri napr. http://www.offroad-rc.info/WordPress/?page_id=1091)

¹²² VÚA-VHA Praha, f. MNO/sekr. min. 1969, šk. 2, sign. 1-12/1-2.

RIADENIE ĽUDOVÝCH MILÍCIÍ OD ROKU 1973

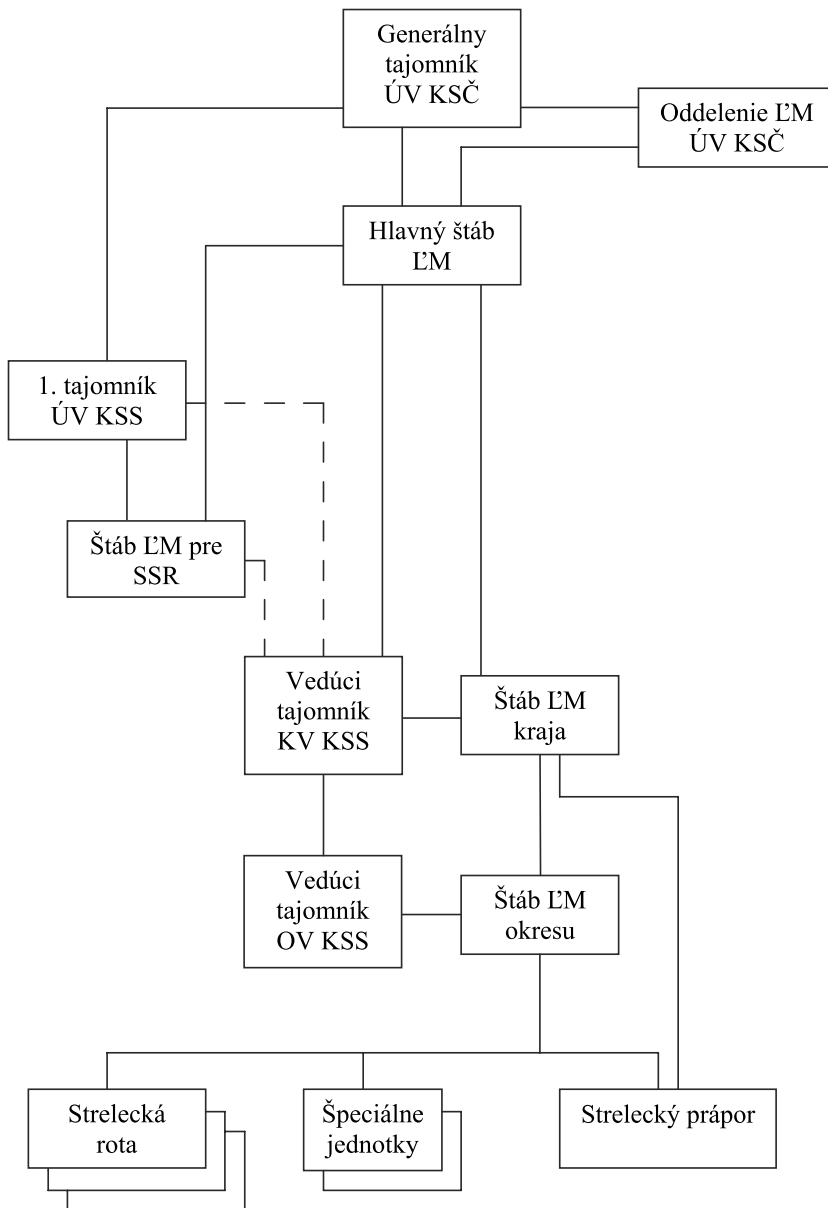

ŠPECIÁLNE JEDNOTKY ĽM A ICH ORGANIZAČNÉ ZAČLENENIE

Druh jednotiek	Organizačný stupeň	Počet zbraní	Možné zaradenie v organizácii
Protitankové jednotky	batéria bezzáklzových kanónov	6 ks Bzk vz. 59	- streleckého práporu
	čata tarasnic	3 ks T-21	- streleckej roty - streleckého práporu - okresnej štruktúry
Protiletadlové jednotky	čata veľkokalibrových protiletadlových guľometov	3 ks plg DŠK	- streleckého práporu - samostatne v rámci okresu
Mínometné jednotky	mínometná rota	9 ks mín. vz. 52	- streleckého práporu
	samostatná mín. čata	3 ks mín. vz. 52	- okresnej štruktúry
Veliteľská čata			- streleckého práporu - okresnej štruktúry - krajskej štruktúry
Prieskumná čata			- streleckého práporu - krajskej štruktúry
Spojovacia čata			- streleckého práporu - okresnej štruktúry - krajskej štruktúry
Ženíjné čata			- streleckého práporu - okresnej štruktúry
Hospodárska čata			- streleckého práporu - okresnej štruktúry - krajskej štruktúry
Práporné obväzisko			- streleckého práporu

ORGANIZAČNÁ ŠTRUKTÚRA LM V RÁMCI KRAJA A OKRESU – VARIANT

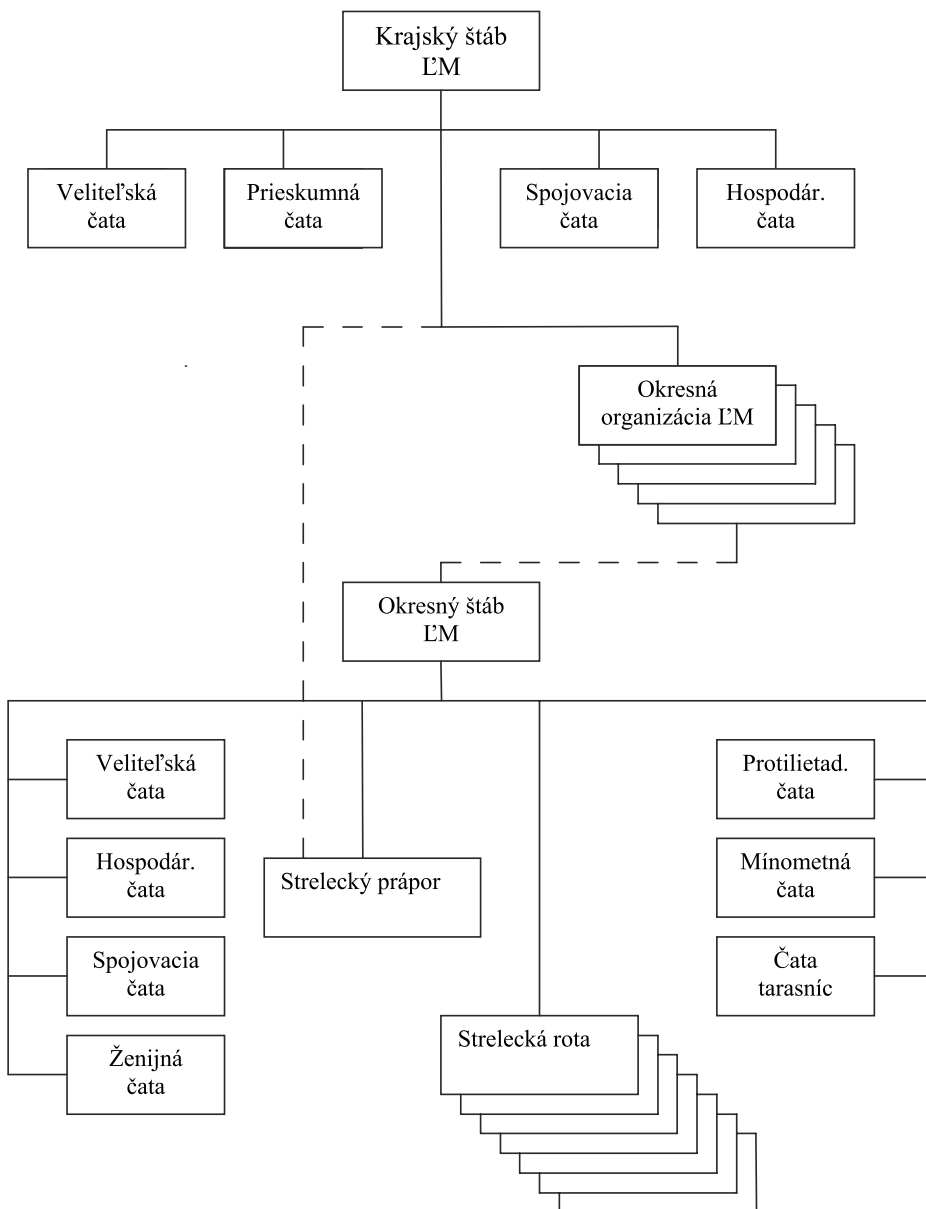

ORGANIZÁCIA STRELECKÉHO PRÁPORU EM

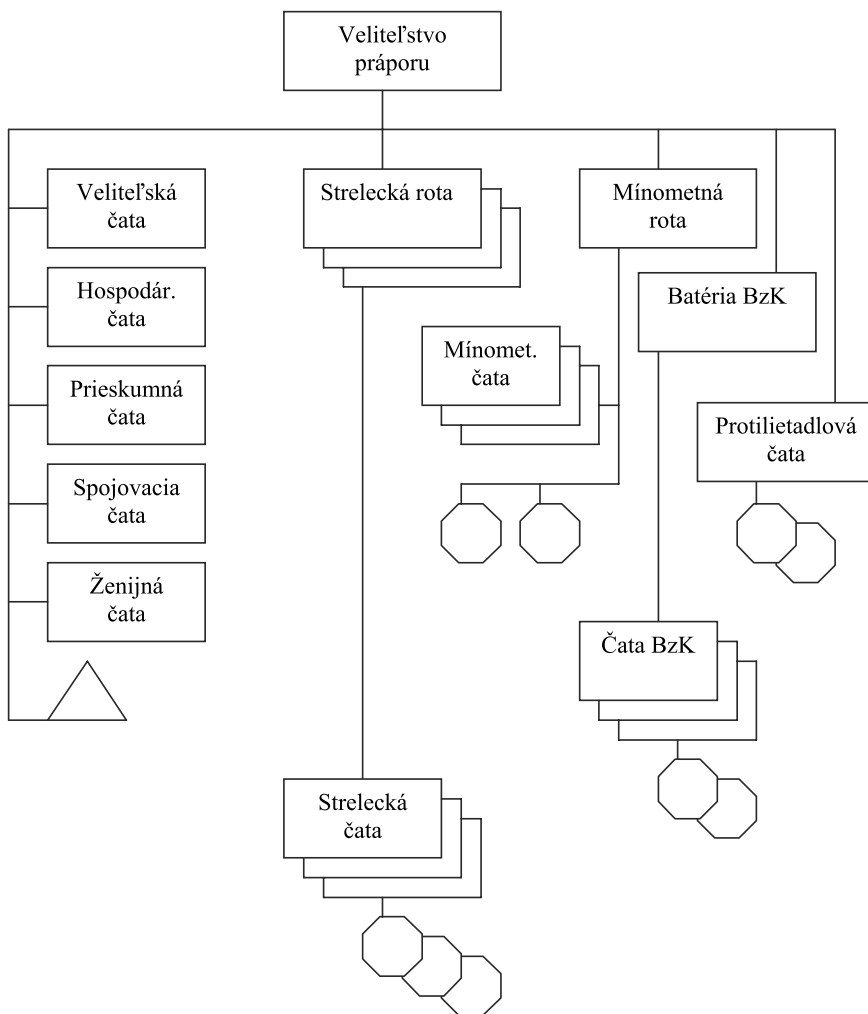

<u>Plánované počty:</u>	osoby	560
	výzbroj - pištoľ vz. 52	145
	- samopal vz. 58	315
	- guľomet vz. 59	28
	- pancierovka RPG-7	28
	- protiletadlový guľomet DŠK	3
	- bezzáklzový kanón vz. 59	6
	- mínomet vz. 52	9

POČTY OSÔB, ZBRANÍ A TECHNIKY STRELECKEJ ROTY ĽM

Funkcia	Počet	Výzbroj					Technika				Ďalšie prostriedky
		Pi	Sa	Guľ.	Pa	Sig. pištol	MC	OA	NA	rds	
veliteľ roty	1	1				1				1	d'alekohľad
zást. veliteľa	1	1									
ZVP	1	1									
staršina	1		1								
radista	1		1							1	
zdr. inštruktör	1		1								zdrav. popruh, nosidla
motocyklista	1		1				1				súprava na riad. dopravy
vodič	1		1					(1)	1		
spolu veliteľstvo roty	9	3	6			1		(1)	1	1	
vel. 1. strel. čaty	1	1				1				1	
zást. veliteľa	1	1									zdrav. taška
vodič	1		1								
vel. 1. sdr.	1		1								
strelec z guľ.	1	1		1							schránka s 50 nábojmi
nabíjač guľ.	1		1								schránka s 250 nábojmi
strelec z Pa	1		1		1						taška s 3 nábojmi
nabíjač Pa	1		1								taška s 3 nábojmi
strelec zo Sa	3		3								
2. sdr.	8	1	7	1	1						
3. sdr.	8	1	7	1	1						
Spolu 1. sč	27	5	22	3	3	1			1	1	
Spolu 2. sč	27	5	22	3	3	1			1	1	
Spolu 3. sč	27	5	22	3	3	1			1	1	
Spolu rota	90	18	72	9	9	4	1	(1)	4	5	

Zdroj: ŠOLC, Josef. Lidové milice. Jejich místo a úloha v branném systému ČSSR. knihovnicka. cz 2009, příloha č. 14.

J. ŠTAIGL: VOLKSMILIZEN IN DER SLOWAKEI VOM ENDE DER 60-ER JAHREN BIS ZUM STÜRZ DES KOMMUNISTISCHEN REGIMES IM JAHR 1989

Der Beitrag schließt chronologisch und inhaltlich an die vorherige Studie des Autors unter dem Titel „Volksmilizen in der Slowakei – ihre Entstehung und organisatorische Entwicklung bis zur Mitte der sechziger Jahre“ (veröffentlicht in *Vojenská história*, Jg. 3, 1999, Nr. 2) an. Das Hauptaugenmerk des Beitrags richtet sich auf die Bemühungen der KSČ-Führung um eine gesetzgebende Regelung des Bestehens und der Tätigkeit der Volksmilizen in der zweiten Hälfte der 60er Jahre des vergangenen Jahrhunderts. Nach Januar 1968 etablierten sich die Volksmilizen als ein wichtiger Faktor und Akteur des politischen und gesellschaftlichen Geschehens. In ihrer Haltung verzeichneten sie zu dieser Zeit einen großen Bogen von der anfänglichen Unterstützung der neuen KSČ-Führung und ihrer Reformpolitik bis hin zum späteren Rückhalt der konservativen Kräfte innerhalb der KSČ. Die militärische Intervention der fünf Staaten des Warschauer Paktes im August 1968 hat der Großteil der Volksmilizionäre als einen Ausdruck der internationalen Hilfeleistung und nahm dann aktiv Teil am sog. Normalisierungsprozess. Die Verbände der Volksmilizen wurden bei den anti-sowjetischen Demonstrationen in der Tschechoslowakei Ende 1968 und im Frühjahr 1969 eingesetzt. Die kommunistischen und staatlichen Organe der ČSSR rechneten in ihrem Kalkül bis zum Niedergang des totalitären Regimes in der Tschechoslowakei mit ihrem Einsatz als repressives Instrument gegen die sog. antisozialistischen Kräfte. Außer der „Sicherheitsaufgaben“ sollten die Volksmilizen im Falle der Kriege und während der Wehrbereitschaft des Staates auch andere Aufgaben übernehmen und in Zusammenarbeit mit der Armee und anderen bewaffneten Einheiten auch am Schutz des Staatsgebiets und wichtiger Objekte eingesetzt werden. Als ein spezifischer Bestandteil des staatlichen Wehrsystems waren die Volksmilizen ausschließlich den regionalen Ausschüssen der Kommunistischen Partei untergeordnet. Die Organisationsstruktur der Milizen war ihren Aufgaben angepasst: seit 1973 waren sie in Schützen- und Spezialeinheiten geteilt, zu den zweitgenannten gehörten die Panzerabwehr-, Flugabwehr-, Minenwerfer-, Verbindungs-, Pioniereinheiten und andere Einheiten. Die geplante Stärke der Volksmilizen in der Slowakei wurde gleichzeitig von den ursprünglichen 16 600 auf 18 700 Mann erhöht. Die Ausbildung der Milizen wurde schrittweise verbessert und die Ausrüstung der Einheiten modernisiert. Auch die militärisch-fachliche Vorbereitung der Milizen-Befehlshaber erreichte ein höheres Niveau. Das Bestehen der Volksmilizen war unmittelbar verbunden mit dem kommunistischen Regime. Zur der Zeit, als sich die Milizen Ende der 80er Jahre in einer Art Agoniezustand befanden, wurden unterschiedliche Stimmen laut: die einen riefen nach ihrem Einsatz gegen die demokratischen Kräfte, die anderen forderten ihre Auflösung. Nach dem gescheiterten Versuch der KSČ-Führung um die Beibehaltung der Volksmilizen mittels ihrer Unterordnung unter das Innenministerium waren die Milizeinheiten gezwungen, ihre Waffen in den Militärlagerhäusern abzugeben. Durch den Beschluss des außerordentlichen Parteitags der Kommunistischen Partei der Tschechoslowakei, abgehalten in Dezember 1989, wurden die Volksmilizen aufgelöst. Somit nahm ihre mehr als 40-jährige Geschichte ein Ende.